

ELINA

hotte de plan



MOTEUR EVO

Moteur à courant alternatif avec un niveau sonore réduit dans les vitesses les plus basses (41 dB(A))



FONCTION BOOSTER

Performances supérieures et temporisées de la hotte sur une période maximale de 6 minutes



ASPIRATION PÉRIPHÉRIQUE

Les ouvertures périphériques permettent de capter toutes les vapeurs et fumées en optimisant l'efficacité de la hotte.



TECHNOLOGIE ASCENDANTE

Technologie qui permet de faire descendre et monter la hotte en fonction des besoins en aspiration



ARRÊT TEMPORISÉ

Permet de continuer à filtrer et à évacuer les fumées résiduelles après l'arrêt de la cuisson



VARIATEUR DE LUMINOSITÉ

L'intensité lumineuse se règle très facilement, la hotte devient un point lumineux à part entière



TÉMOIN SATURATION DES FILTRES

Indique que les filtres à graisse ont besoin d'être nettoyés ou les filtres à charbon d'être changés

COMMANDES

Type de commandes	Electroniques
Nombre de vitesses	4 + int
Arrêt temporisé	30'
Télécommande	Option

EFFICACITÉ ÉNERGÉTIQUE

Consommation d'énergie annuelle (AEC) kWh/a	58,3		
Classe d'efficacité énergétique	A		
Efficacité fluidodynamique (FDE)	30		
Classe d'efficacité fluidodynamique	A		
Efficacité lumineuse (LE) Lux/Watt	29		
Classe d'efficacité lumineuse	A		
Efficacité de filtration des graisses (%)	65,1		
Classe d'efficacité de filtration des graisses	D		
Débit d'air (m³/h)	Min	Max	Int
	160	430	700
Emissions acoustiques (dB(A))	Min	Max	Int
	40	60	70
Consommation d'énergie en mode arrêt (W)	0,49		
Consommation d'énergie en mode veille (W)	N/A		

FILTRATION

Filtre à graisse	Aluminium
Nombre de filtres à graisse	2
Filtre à charbon	En option (x2)
Témoin lumineux de saturation des filtres	Oui

PERFORMANCES

	Mini	Moy	Maxi	Int
Débit d'aspiration d'air (m³/h)	160	350	430	700
Puissance moteur (W)	55	155	210	270
Pression moteur (Pa)	100	460	540	560
Puissance acoustique (dB(A))	40	54	60	70
Pression acoustique (dB(A))	34	48	54	64

ÉCLAIRAGE

Type d'éclairage	Barre LED
Nombre de lampes et puissance + Kelvin	1 x 7 W (4000K)
Variateur de luminosité	Oui

ELINA

DONNÉES TECHNIQUES

Fréquence (Hz)	50 - 60
Fusible (A)	10
Tension (V)	220 - 240
Cordon électrique	Inclus

INSTALLATION

Mode	Evacuation ou recyclage
Installation sans cheminée	N/A
Hauteur de pose (min, mm)	N/A
Diamètre de sortie (mm)	Ø150

DIMENSIONS & POIDS

Dimensions du produit sans cheminée (H x L x P - mm)	407 x 794 x 120
Dimensions du produit emballé (H x L x P - mm)	780 x 930 x 602
Hauteur cheminée min-max (mm)	N/A
Poids brut (kg)	25.2
Poids net (kg)	20.0

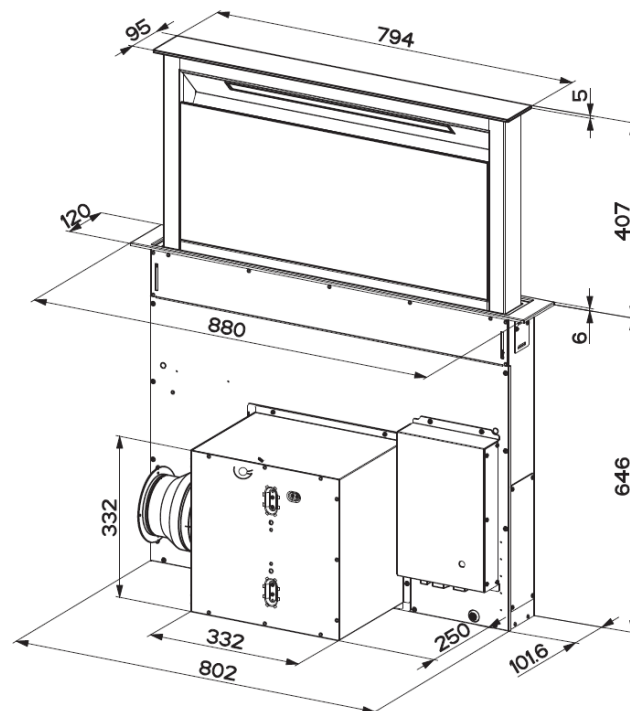
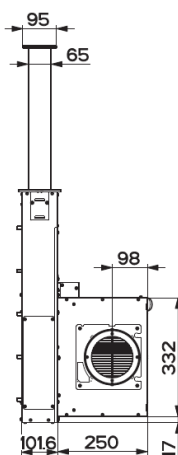
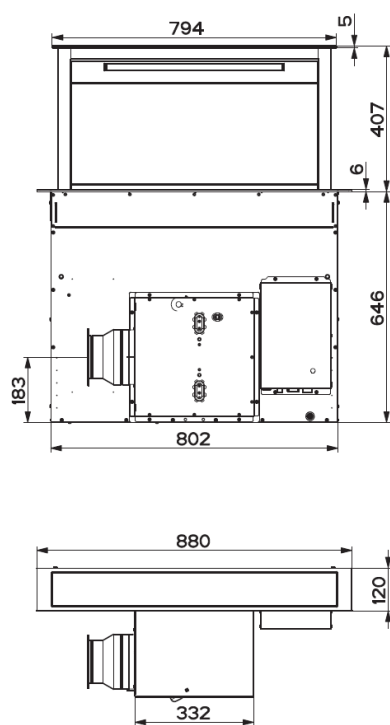

CODES & ACCESSOIRES

Désignation	Code	FUN	EAN
ELINA 900 VERRE NOIR	5057003	340.0497.798	7612981939915
FILTRES À CHARBON (conditionnés par 2)	5407015	112.0261.258	7612980924080
FILTRES À CHARBON HAUTE PERFORMANCE (conditionnés par 2)	5403014	112.0282.235	7612981038816
TÉLÉCOMMANDE	6521079	112.0540.798	7612985521079