

ibiza
SOUND

STAND-ALONE ILLUMINATED
BLUETOOTH SPEAKER IPX5 100W
with USB, microSD, TWS & REMOTE CONTROL
ENCEINTE BLUETOOTH AUTONOME IPX5 100W
avec USB, microSD, TWS & TELECOMMANDE

Ref.

CORSICA



MANUAL

EN - INSTRUCTION MANUAL - p. 3

FR - MANUEL D'UTILISATION - p. 6

DE - BEDIENUNGSANLEITUNG - S. 9

NL - HANDLEIDING - p. 12

ES - MANUAL DE USO - p. 15

IT - ISTRUZIONI PER L'USO - p. 18

RO - MANUAL DE INSTRUCȚIUNI - p. 21

TOP PANEL CONTROLS

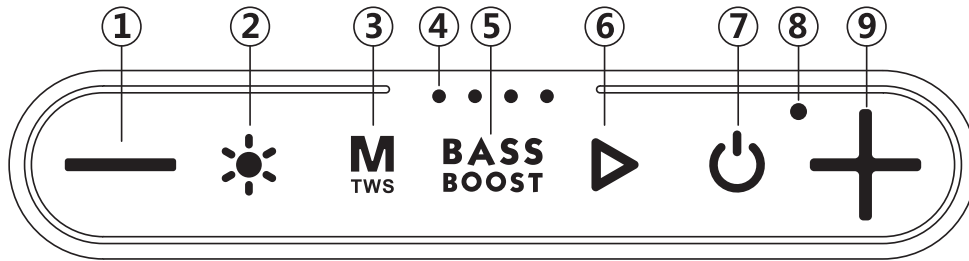

CONNECTORS

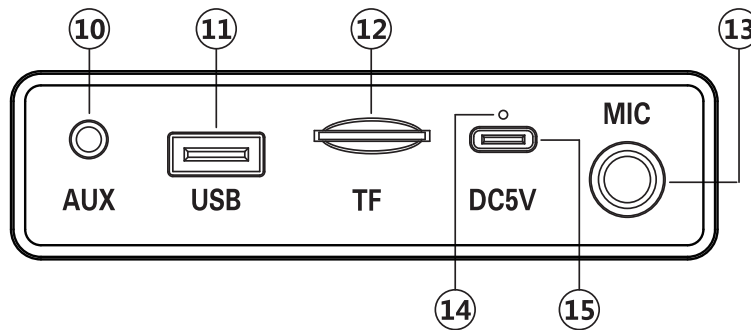

REMOTE CONTROL

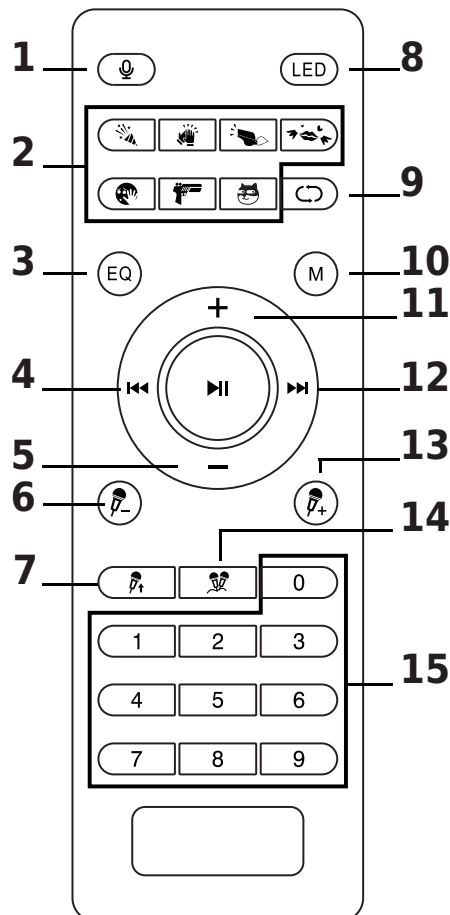

BLUETOOTH SPEAKER 100W WITH USB, MICRO-SD, TWS & REMOTE CONTROL

OPERATING INSTRUCTIONS

Congratulations to the purchase of your new speaker.

EXPLANATION OF SIGNS

 Accordance with the requirements of UK standard

 This marking indicates that this product should not be disposed with other household wastes throughout the EU. To prevent possible harm to the environment or human health from uncontrolled waste disposal, recycle it responsibly to promote the sustainable reuse of material resources. To return your used device, please use the return and collection systems or contact the retailer where the product was purchased. They can take this product for environmentally safe recycling.

IMPORTANT SAFETY INSTRUCTIONS AND DANGER WARNINGS

- Please read the manual carefully and keep it for future reference.
- All safety instructions and warnings must be adhered to. They are part of the manual and must be kept with it.
- The device may not be exposed to extreme temperatures ($< +5^{\circ}\text{C}$ / $> +35^{\circ}\text{C}$), strong vibrations or heavy mechanical strain during operation.
- The device must only be connected to a power supply of the type described.
- Do not remove the cover or back, as there are no user-serviceable parts inside.
- Please place the device on a level, stable platform. Never place the device on an unstable or movable surface. The device might fall and injure persons or get damaged.

CHARGING THE BATTERY

Connect the supplied charging cable to a suitable USB mains adaptor delivering a charging current of 5V 2A. The battery indicator light will light up in red during charging and light up in green when the battery is fully charged.

PLEASE NOTE: To increase the performance of the battery, please don't use the unit during charge. The unit has no power bank function. Don't connect any other device to the USB charging socket.

IMPORTANT NOTE ON LITHIUM-ION BATTERIES

1. PRIOR to using the unit for the first time, please charge fully the battery without any interruption.
2. Charge the battery regularly after each use. Don't wait until it is discharged!
3. DON'T allow the battery to discharge completely, otherwise it will lose 20% of its capacity or even be totally damaged! If the voltage becomes too low, the internal circuits are not powered anymore and it will become impossible to recharge the battery!
4. If you don't use the unit for a longer period of time, it is recommended to charge it at 40% of its capacity and check/charge it once per month.

The life time of the battery depends on the observance of these recommendations.

**** BATTERIES ARE NOT COVERED BY THE WARRANTY ****

WE CANNOT BE HELD RESPONSIBLE FOR DAMAGED BATTERIES FURTHER TO THE NON-OBSERVANCE OF THESE BASIC RULES.

DESCRIPTION OF CONTROLS & CONNECTORS ON THE TOP PANEL

1. Short press to decrease the volume. In music play mode: long press to play the previous song. In FM mode: long press to select the previous radio station
2. Short press to turn on the light effect. Long press to turn off the light effect
3. Short press to select among Bluetooth, FM, AUX, USB, TF. Long press to activate TWS function
4. Charge LED
5. Short press to switch sound effects
6. Short press to play/pause, long press to search automatically for radio stations in FM mode. When playing a recorded file, long press the play button delete the record. When playing music, long press the play button to quickly enter the recorded file playback. In Bluetooth mode, long press the play button to disconnect the Bluetooth connection.
7. Long press to power on/off. Press and hold for 10 seconds to restore factory settings.
8. Blue light: Function indicator

9. Short press to increase volume. While playing music, long press to play the following song. In FM mode, long press to select the next radio station.
10. AUX audio input
11. Insert a USB device to play MP3 music
12. Insert a microSD card to play MP3 music
13. Plug in a wired microphone and sing a song
14. Charging indicator: The red light is on when charging. When fully charged, the green light is on
15. DC 5V: Use the supplied USB-C cable and connect it to a charger

BLUETOOTH CONNECTION

Turn the speaker on and select Bluetooth mode. Activate the search for Bluetooth devices on your smartphone. Select CORSICA in the list of found devices. If requested, enter the password 0000.

RECORDING VIA BLUETOOTH

The advantage of this function is that you will not only record your voice from the microphone on the USB/microSD device but also the accompaniment music which is not the case of the usual REC function.

1. Insert a microSD or USB device and switch into Bluetooth mode.
2. The mobile phone will play the accompaniment music after the Bluetooth connection
3. Connect a wired microphone or turn on a wireless microphone
4. Long press the record button on the remote control to start recording your voice and the accompaniment music on your USB/microSD device. Short press the record button to stop the internal recording and start playing the recorded file.

TWS CONNECTION

Switch on both speakers simultaneously in Bluetooth mode. Keep the MODE button pressed on any one of the speakers and the speakers will pair. To disconnect the speakers, keep again the MODE button pressed for some time.

When the speakers are connected in TWS, activate the Bluetooth function of your mobile phone and select CORSICA in the list of found devices. Once pairing has been successful, the music on your smartphone will be played by both boxes synchronously.

When both boxes are connected via TWS, the action on one box applies also to the other one. Keep the ON/OFF button pressed on one box and both boxes will be switched off.

The optimal distance between two boxes connected by TWS is 5 meters.

USE OF THE REMOTE CONTROL

Please operate the remote control within a distance of 6m and 30° between the remote and the appliance. Aim the remote at the sensor. Remove all obstacles between the remote and the sensor.

The remote control might not work properly if the sensor is exposed to strong sunshine.

If the remote control doesn't work properly, please check the batteries.

REMOTE CONTROL

1. Record button: Press to start and stop the record
2. Sound effect button: Press to stop the music and insert a sound effect
3. Indoor/outdoor sound: Press to select a sound mode depending if you use the speaker indoors or outdoors. It is the same function as the BASS BOOST button on the top panel
4. Previous song: Press to play the previous song
5. Press to decrease the volume
6. Press to decrease the volume of the microphone
7. Press to activate the mic priority function. The volume of the music will decrease while you are talking into the microphone
8. Press to select a light effect. Long press to turn the light off
9. Repeat function: Press to repeat all songs
10. MODE button: In Bluetooth mode, long press to link two boxes via TWS. Short press to cycle through the input sources. If no USB, TF or AUX device is connected, only Bluetooth or FM can be selected
11. Press to increase the volume
12. Next song
13. Press to increase the volume of the microphone
14. Original sound: Press to lower the human voice on the sound track
15. Direct selection of a file

INSTALLING THE BATTERIES IN THE REMOTE CONTROL

Remove the battery cover from the back of the remote control as shown and insert 2x AAA size batteries ensuring correct polarity

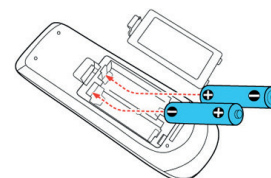

RECOMMENDATIONS FOR BATTERIES



This symbol indicates that used batteries should not be disposed of with household waste but deposited correctly in accordance with your local regulations.

Batteries shall not be exposed to excessive heat such as sunshine, fire or the like.

When the internal batteries are not to be used, remove them to avoid damage caused by battery leakage or corrosion.

ATTENTION: *Danger of explosion if battery is incorrectly placed. Only replace by the same or equivalent type.*

WARNING: *Do not swallow the battery. Danger of chemical burns. Keep new and old batteries out of the reach of children.*

If the battery compartment doesn't close properly, stop using the product and keep it out of the reach of children.

If you are in doubt whether the batteries have been swallowed or introduced into any other part of the body, contact immediately a doctor.

TROUBLESHOOTING

Problem	Solution
Automatic shut down when turned on	Low battery. Fully charge the battery before use
The player automatically shuts down or restarts	Low battery. Fully charge the battery before use
The charging light is not on, no charging	Make sure the charging cable is plugged in properly. Check if the cable is damaged. Please use a 5V 2A charger to charge the device
No sound from Bluetooth	Make sure that Bluetooth is paired correctly and the Bluetooth device is playing and the volume is not at the minimum
No sound from USB/TF	Check if the TF card is inserted in the correct direction and in place Check if the USB stick is inserted and in good contact Check if the music format on the TF/USB is correct (supports mainly MP3 and WMA audio files) Check the volume level
Recording doesn't work	Check if there is space on the TF card or USB stick. Delete some files to reserve storage space Recording should be done in TF, USB mode, insert a wired microphone or turn on a wireless microphone.

SPECIFICATIONS

Woofers.....	2 x 3"/8cm
Input voltage via USB-C	5.0V \pm 2.0A
Battery	Lithium 3,7V \pm 4500mAh
Run time on battery	3-6h depending on volume
Freq. response.....	75Hz - 12kHz
S/N ratio	>80dB
FM band	87.5 - 108MHz
BT freq. band	2402-2480MHz
Max. RF emission of BT	1.36dBm
Dimensions	368 x 139 x 183mm
Weight.....	2.05kg

ENCEINTE BLUETOOTH AUTONOME 100W AVEC USB, MICRO-SD, TWS & TELECOMMANDE

INTRODUCTION

Nous vous remercions pour l'achat de cette enceinte.

EXPLICATION DES SYMBOLES

 Ce symbole signifie que cet appareil ne doit être mis aux déchets ménagers dans aucun pays de la Communauté européenne afin d'éviter de nuire à l'environnement et à la santé humaine. Il convient d'en disposer d'une manière responsable afin de promouvoir la réutilisation des matériaux. Pour retourner votre appareil usagé, merci d'utiliser les systèmes de retours et de ramassage mis en place ou de contacter votre revendeur chez qui vous avez acheté l'appareil. Ils peuvent reprendre cet appareil pour un recyclage écologique.

 En conformité avec les exigences de la norme CE

CONSIGNES DE SÉCURITÉ IMPORTANTES

- Lire attentivement le mode d'emploi et le conserver pour référence ultérieure.
- Brancher l'appareil sur un chargeur USB approprié.
- Veuillez placer l'appareil sur une surface plane et stable. Ne placez jamais l'appareil sur une surface instable ou mobile. Des personnes pourraient être blessées ou l'appareil endommagé par sa chute.
- Nous déclinons toute responsabilité pour des dommages aux biens et aux personnes dus à une mauvaise manipulation ou le non-respect des consignes de sécurité. Le droit de garantie ne s'applique pas.
- Tenir à l'abri des vibrations fortes ou de fortes contraintes mécaniques.

CHARGER LA BATTERIE

Connectez le câble de charge fourni à un adaptateur secteur USB approprié fournissant un courant de charge de 5V 2A. Le voyant de la batterie s'allume en rouge pendant la charge et en vert lorsque la batterie est complètement chargée.

ATTENTION : pour augmenter les performances de la batterie, n'utilisez pas l'appareil pendant la charge.

L'appareil n'a pas de fonction de batterie externe. Ne connectez aucun autre appareil à la prise de charge USB.

NOTE IMPORTANTE: PRODUITS AVEC DES BATTERIES AU LITHIUM

- 1. AVANT la première utilisation, chargez complètement la batterie.**
- Rechargez la batterie régulièrement après chaque utilisation sans attendre qu'elle soit déchargée.
- 3. NE JAMAIS laisser décharger complètement la batterie sous peine de perdre 20 % de sa capacité, voire sa perte totale!**

Si la tension devient trop faible, le circuit interne n'est plus alimenté et il sera impossible de recharger la batterie !

4. Si vous n'utilisez pas le produit pendant une durée prolongée, il est recommandé de charger la batterie à 40% et de la vérifier/charger une fois par mois.

**** LES BATTERIES NE SONT PAS GARANTIES ****

Nous déclinons toute responsabilité pour des batteries endommagées prématurément suite au non-respect de ces règles de base.

DESCRIPTION DES COMMANDES ET CONNECTEURS SUR LE DESSUS

1. Appui court pour diminuer le volume. En mode lecture de musique : appuyez longuement pour lire la chanson précédente. En mode FM : appuyez longuement pour sélectionner la station de radio précédente.
2. Une pression courte permet d'activer l'effet lumineux. Une pression longue permet d'éteindre l'effet lumineux
3. Appui court pour sélectionner Bluetooth, FM, AUX, USB, TF. Appui long pour activer la fonction TWS
4. LED de charge
5. Appui court pour changer d'effet sonore
6. Pression courte pour lecture/pause, pression longue pour rechercher automatiquement les stations de radio en mode FM. Lors de la lecture d'un fichier enregistré, une pression longue sur la touche de lecture permet d'effacer l'enregistrement. Lors de la lecture de musique, une pression longue sur le bouton de lecture permet d'accéder rapidement à la lecture du fichier enregistré. En mode Bluetooth, une pression longue sur la touche de lecture permet de déconnecter la connexion Bluetooth.
7. Une pression longue permet d'allumer/éteindre l'appareil. Maintenez la touche enfoncée pendant 10 secondes pour rétablir les paramètres d'usine.

8. Lumière bleue : Indicateur de fonction
9. Une pression courte permet d'augmenter le volume. Pendant la lecture de musique, appuyez longuement pour lire la chanson suivante. En mode FM, une pression longue permet de sélectionner la station de radio suivante.
10. Entrée audio AUX
11. Insérez un périphérique USB pour écouter de la musique MP3
12. Insérez une carte microSD pour écouter de la musique MP3
13. Branchez un microphone filaire et chantez une chanson.
14. Indicateur de charge : Le voyant rouge est allumé pendant la charge. Lorsqu'il est complètement chargé, le voyant s'allume en vert
15. DC 5V : utilisez le câble USB-C fourni et connectez-le à un chargeur.

CONNEXION BLUETOOTH

Mettez l'enceinte sous tension et sélectionnez le mode Bluetooth. Activez la recherche d'appareils Bluetooth sur votre smartphone. Sélectionnez CORSICA dans la liste des appareils trouvés. Si demandé, entrez le mot de passe 0000.

ENREGISTREMENT PAR BLUETOOTH

L'avantage de cette fonction est que vous n'enregistrez pas seulement votre voix à partir du microphone de l'appareil USB/microSD, mais aussi la musique d'accompagnement, ce qui n'est pas le cas de la fonction REC habituelle.

1. Insérez un périphérique microSD ou USB et passez en mode Bluetooth.
2. Le téléphone portable jouera la musique d'accompagnement après la connexion Bluetooth.
3. Connectez un microphone filaire ou activez un microphone sans fil.
4. Appuyez longuement sur le bouton d'enregistrement de la télécommande pour commencer à enregistrer votre voix et la musique d'accompagnement sur votre périphérique USB/microSD. Appuyez brièvement sur le bouton d'enregistrement pour arrêter l'enregistrement interne et commencer à lire le fichier enregistré.

CONNEXION TWS

Allumez les deux enceintes simultanément en mode Bluetooth. Maintenez la touche MODE enfoncée sur l'une des enceintes et elles s'apparieront. Pour déconnecter les enceintes, maintenez à nouveau le bouton MODE enfoncé pendant un certain temps.

Lorsque les enceintes sont connectées en TWS, activez la fonction Bluetooth de votre téléphone portable et sélectionnez CORSICA dans la liste des appareils trouvés. Une fois l'appairage réussi, la musique de votre smartphone sera jouée par les deux enceintes de manière synchronisée.

Lorsque les deux enceintes sont connectés via TWS, l'action sur une enceinte s'applique également à l'autre. Maintenez le bouton ON/OFF enfoncé sur l'une des enceintes et les deux s'éteindront.

La distance optimale entre deux enceintes connectés par TWS est de 5 mètres.

UTILISATION DE LA TÉLÉCOMMANDE

Utilisez la télécommande à une distance maximale de 6m et un rayon de 30° par rapport à l'appareil. Pointez la télécommande en direction du capteur. Il ne doit pas y avoir d'obstacle entre la télécommande et le capteur. La télécommande risque de ne pas fonctionner lorsque le capteur est soumis à une forte lumière.

Si la télécommande ne fonctionne pas, vérifiez les piles

TELECOMMANDE

1. Bouton d'enregistrement : Appuyez sur cette touche pour démarrer et arrêter l'enregistrement
2. Bouton d'effet sonore : Appuyez sur cette touche pour interrompre la musique et insérer un effet sonore
3. Son intérieur/extérieur : Appuyez sur cette touche pour sélectionner un mode sonore selon que vous utilisez le haut-parleur à l'intérieur ou à l'extérieur. Cette fonction correspond à la touche BASS BOOST sur l'appareil
4. Titre précédent : Appuyez sur cette touche pour lire la chanson précédente
5. Appuyer pour diminuer le volume
6. Appuyez sur cette touche pour diminuer le volume du microphone
7. Appuyez sur cette touche pour activer la fonction de priorité au microphone. Le volume de la musique baisse lorsque vous parlez dans le microphone.
8. Appuyez sur cette touche pour sélectionner un effet lumineux. Appuyez longuement pour éteindre la lumière
9. Fonction de répétition : Appuyez sur cette touche pour répéter toutes les chansons.
10. Bouton MODE : En mode Bluetooth, une pression longue permet de relier deux enceintes via TWS. Une pression courte permet de passer du mode Bluetooth au mode FM, AUX, USB ou microSD. Si aucune source USB, microSD ou AUX est connectée, cette touche bascule entre Bluetooth et FM.

11. Appuyez sur cette touche pour augmenter le volume
12. Chanson suivante
13. Appuyer pour augmenter le volume du microphone
14. Son original: Cette fonction diminue la voix humaine sur la piste sonore
15. Sélection directe d'un fichier

INSTALLATION DES PILES

Retirez le couvercle du compartiment à piles au dos de la télécommande et insérez 2 piles AAA (LR3) en respectant la bonne polarité.

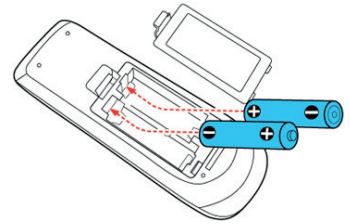

RECOMMANDATIONS POUR LES PILES



Ce pictogramme indique que les piles et batteries usagées ne doivent pas être jetées avec les ordures ménagères, mais déposées dans des points de collecte séparés pour être recyclées. Tenir les piles à l'abri d'une chaleur excessive telle que le soleil, le feu ou similaires.

Lorsque les piles ne sont pas utilisées, retirez-les pour éviter les dommages causés par des fuites ou la corrosion de la pile.

ATTENTION: Danger d'explosion si la pile n'est pas remplacée correctement. Ne remplacer que par le même type ou un type équivalent.

AVERTISSEMENT: Ne pas ingérer la pile. Danger de brûlure chimique. Conserver les piles neuves et usées hors de portée des enfants.

Si le compartiment à pile ne se ferme pas correctement, cesser d'utiliser le produit et tenir hors de portée des enfants.

En cas de doute concernant le fait que les piles pourraient avoir été avalées ou introduites dans une partie quelconque du corps, consulter immédiatement un médecin.

DIAGNOSTIC DE DEFAILLANCE

Problem	Solution
Arrêt automatique à la mise sous tension	Batterie faible. Chargez complètement la batterie avant de l'utiliser
Le lecteur s'éteint ou redémarre automatiquement	Batterie faible. Chargez complètement la batterie avant de l'utiliser
Le témoin de charge n'est pas allumé, il n'y a pas de charge	Assurez-vous que le câble de chargement est correctement branché. Vérifiez que le câble n'est pas endommagé. Veuillez utiliser un chargeur 5V 2A pour charger l'appareil.
Pas de son en provenance de Bluetooth	Assurez-vous que le Bluetooth est correctement apparié, que le périphérique Bluetooth est en cours de lecture et que le volume n'est pas au minimum.
Pas de son provenant de l'USB/TF	Vérifiez que la carte TF est insérée dans le bon sens et en place. Vérifiez que la clé USB est insérée et qu'elle est en bon contact. Vérifiez que le format de la musique sur la carte TF/USB est correct (supporte principalement les fichiers audio compressés MP3 et les fichiers audio sans perte WMA). Vérifier le niveau du volume Vérifiez s'il y a de l'espace sur la carte TF ou la clé USB. Supprimez certains fichiers pour réserver de l'espace de stockage.
L'enregistrement ne fonctionne pas	L'enregistrement doit être effectué en mode TF, USB, insérer un microphone filaire ou activer un microphone sans fil.

CARACTERISTIQUES TECHNIQUES

Boomers.....	2 x 3"/8cm
Alimentation via USB-C.....	5.0V= 2.0A
Batterie.....	Lithium 3,7V= 4500mAh
Autonomie.....	3-6h en fonction du volume
Bande passante.....	75Hz - 12kHz
Rapport S/B.....	>80dB
Bande FM.....	87.5 - 108MHz
Bande de fréq. BT.....	2402-2480MHz
Emission RF max. du BT.....	1.36dBm
Dimensions.....	368 x 139 x 183mm
Poids.....	2.05kg

AKKUBETRIEBENER BLUETOOTH LAUTSPRECHER - 100W

MIT LED LICHTEFFEKTEN, USB, MICROSD, TWS UND FERNBEDIENUNG

Bitte lesen Sie vor der ersten Inbetriebnahme sorgfältig die Anleitung durch und behalten Sie sie für spätere Bezugnahme auf.

ZEICHENERKLÄRUNG

 *Entspricht den Richtlinien der CE*

 *Dieses Zeichen bedeutet, dass das Gerät innerhalb der europäischen Gemeinschaft nicht in den normalen Hausmüll geworfen werden darf. Um Umwelt- und Gesundheitsschäden durch unkontrollierte Müllabfuhr zu vermeiden, muss das Gerät verantwortungsbewusst entsorgt und für dauerhafte Wiederverwertung der Rohstoffe recycelt werden. Bitte bringen Sie das alte Gerät zu einer Sammelstelle für elektrische und elektronische Geräte bzw. zu Ihrem Fachhändler, wo Sie das Gerät gekauft haben, damit eine umweltfreundliche Entsorgung gewährleistet ist.*

WICHTIGE SICHERHEITS- UND GEFAHRENHINWEISE

- Das Gerät und die Batterien vor extremen Temperaturen schützen (< +5°C / >+35°C)
- Das Gerät vor starken Erschütterungen und schwerer mechanischer Belastung schützen.
- Keine mit Flüssigkeit gefüllten Behälter wie Gläser oder Vasen auf oder direkt neben das Gerät stellen. Sie Bitte stellen Sie das Gerät auf eine ebene und stabile Fläche. Stellen Sie das Gerät niemals auf eine instabile oder bewegliche Oberfläche. Personen könnten verletzt oder das Gerät durch Herunterfallen beschädigt werden.

AKKU AUFLADEN

Schließen Sie das mitgelieferte Ladekabel an einen geeigneten USB-Netzadapter an, der einen Ladestrom von 5 V 2 A liefert. Die Akkuanzeige leuchtet während des Ladevorgangs rot und leuchtet grün, wenn der Akku vollständig aufgeladen ist.

BITTE BEACHTEN SIE: Um die Leistung des Akkus zu erhöhen, verwenden Sie das Gerät während des Ladevorgangs nicht.

Das Gerät hat keine Powerbank-Funktion. Schließen Sie kein anderes Gerät an die USB-Ladebuchse an.

WICHTIGER HINWEIS FÜR GERÄTE MIT LITHIUM-ION-BATTERIEN

- 1. VOR der ersten Inbetriebnahme bitte die Batterie vollständig aufladen.**
- 2. Nach jedem Gebrauch die Batterie aufladen. Nicht warten bis die Batterie entladen ist!**
- 3. NIEMALS die Batterie vollständig entladen.** Dadurch verliert sie 20% ihrer Kapazität und kann sogar unwiderruflichen Schaden nehmen! Unter einem gewissen Spannungspegel werden die Schaltungen nicht mehr versorgt und die Batterie kann dann gar nicht mehr aufgeladen werden.
4. Bei längerem Nichtgebrauch sollte die Batterie auf 40% ihrer Kapazität aufgeladen und einmal im Monat geprüft bzw. nachgeladen werden.

BITTE BEFOLGEN SIE DIESE HINWEISE, UM DIE BATTERIE LANGE IN GUTEM ZUSTAND ZU ERHALTEN.

**** BATTERIEN SIND VOM GARANTIEANSPRUCH AUSGESCHLOSSEN ****

WIR ÜBERNEHMEN KEINE HAFTUNG FÜR BATTERIEN, DIE DURCH DIE NICHTBEACHTUNG DIESER GRUNDREGELN SCHADEN GENOMMEN HABEN.

BESCHREIBUNG DER BEDIENELEMENTE UND ANSCHLÜSSE AUF DER OBERSEITE

1. Kurz drücken, um die Lautstärke zu verringern. Im Musikwiedergabemodus: Lang drücken, um den vorherigen Titel abzuspielen. Im FM-Modus: Lang drücken, um den vorherigen Radiosender zu wählen.
2. Kurz drücken, um den Lichteffekt einzuschalten. Lang drücken, um den Lichteffekt auszuschalten
3. Kurz drücken, um zwischen Bluetooth, FM, AUX, USB, TF zu wählen. Lang drücken, um die TWS-Funktion zu aktivieren
4. LED-Ladeanzeige
5. Kurz drücken, um zwischen den Soundeffekten zu wechseln
6. Kurzes Drücken für Wiedergabe/Pause, langes Drücken für die automatische Suche nach Radiosendern im FM-Modus. Wenn Sie eine aufgenommene Datei abspielen, drücken Sie lange auf die Wiedergabetaste, um die Aufnahme zu löschen. Bei der Musikwiedergabe können Sie durch langes Drücken der Wiedergabetaste schnell zur Wiedergabe der aufgenommenen Datei wechseln. Drücken Sie im Bluetooth-Modus lange auf die Wiedergabetaste, um die Bluetooth-Verbindung zu trennen.
7. Langes Drücken schaltet das Gerät ein/aus. Halten Sie die Taste 10 Sekunden lang gedrückt, um die Werkseinstellungen wiederherzustellen.
8. Blaues Licht: Funktionsanzeige

9. Kurz drücken, um die Lautstärke zu erhöhen. Während der Musikwiedergabe lang drücken, um den nächsten Titel abzuspielen. Im FM-Modus lange drücken, um den nächsten Radiosender zu wählen.
10. AUX-Audioeingang
11. Schließen Sie ein USB-Gerät an, um MP3-Musik abzuspielen.
12. Stecken Sie eine microSD-Karte ein, um MP3-Musik abzuspielen.
13. Schließen Sie ein kabelgebundenes Mikrofon an und singen Sie ein Lied.
14. Ladeanzeige: Das rote Licht leuchtet beim Aufladen. Wenn das Gerät vollständig geladen ist, leuchtet das Licht grün.
15. DC 5V: Verwenden Sie das mitgelieferte USB-C-Kabel und schließen Sie es an ein Ladegerät an.

BLUETOOTH VERBINDUNG

Schalten Sie den Lautsprecher ein und wählen Sie den Bluetooth-Modus. Aktivieren Sie die Suche nach Bluetooth-Geräten auf Ihrem Smartphone. Wählen Sie CORSICA in der Liste der gefundenen Geräte aus. Geben Sie bei Aufforderung das Passwort 0000 ein..

AUFNAHME ÜBER BLUETOOTH

Der Vorteil dieser Funktion ist, dass Sie nicht nur Ihre Stimme über das Mikrofon auf dem USB/microSD-Gerät aufnehmen, sondern auch die Begleitmusik, was bei der normalen REC-Funktion nicht der Fall ist.

1. Stecken Sie ein microSD- oder USB-Gerät ein und schalten Sie in den Bluetooth-Modus.
2. Das Mobiltelefon spielt die Begleitmusik nach der Bluetooth-Verbindung ab.
3. Schließen Sie ein kabelgebundenes Mikrofon an oder schalten Sie ein Funkmikrofon ein.
4. Drücken Sie lange auf die Aufnahmetaste auf der Fernbedienung, um die Aufnahme Ihrer Stimme und der Begleitmusik auf Ihrem USB/MicroSD-Gerät zu starten. Drücken Sie kurz die Aufnahmetaste, um die Aufnahme zu stoppen und die Wiedergabe der aufgenommenen Datei zu starten.

TWS VERBINDUNG

Schalten Sie beide Lautsprecher gleichzeitig im Bluetooth-Modus ein. Halten Sie die MODE-Taste an einem der Lautsprecher gedrückt und die Lautsprecher werden gekoppelt. Um die Verbindung zwischen den Lautsprechern zu trennen, halten Sie die MODE-Taste erneut für einige Zeit gedrückt.

Wenn die Lautsprecher über TWS verbunden sind, aktivieren Sie die Bluetooth-Funktion Ihres Mobiltelefons und wählen Sie CORSICA in der Liste der gefundenen Geräte. Nach erfolgreichem Pairing wird die Musik auf Ihrem Smartphone von beiden Boxen synchron wiedergegeben.

Wenn beide Boxen über TWS verbunden sind, gilt die Aktion an einer Box auch für die andere. Halten Sie die EIN/AUS-Taste an einer Box gedrückt, werden beide Boxen ausgeschaltet.

Der optimale Abstand zwischen zwei über TWS verbundenen Boxen beträgt 5 Meter.

BENUTZUNG DER FERNBEDIENUNG

Die Fernbedienung hat eine Reichweite von 6m in einem Winkel von 30° zum Sensor. Richten Sie sie immer genau auf den Sensor. Der Sensor befindet sich auf dem Display. Stellen Sie keine Hindernisse zwischen die Fernbedienung und den Sensor. Wenn sich die Fernbedienung oder der Sensor unter einer starken Lichtquelle befinden, kann die Übertragung gestört sein.

Wenn die Fernbedienung nicht mehr einwandfrei funktioniert, wechseln Sie die Batterie.

FERNBEDIENUNG

1. Aufnahmetaste: Zum Starten und Stoppen der Aufnahme drücken
2. Toneffekt-Taste: Die Musik wird unterbrochen, um einen Klangeffekt einzufügen
3. Innen-/Außen: Drücken Sie diese Taste, um einen Klangmodus auszuwählen, je nachdem, ob Sie den Lautsprecher in Innenräumen oder im Freien verwenden. Auf dem Gerät entspricht diese Funktion der BASS BOOST Taste
4. Vorheriges Lied: Drücken, um das vorherige Lied abzuspielen
5. Drücken, um die Lautstärke zu verringern
6. Drücken Sie diese Taste, um die Lautstärke des Mikrofons zu verringern.
7. Drücken Sie diese Taste, um die Mikrofonprioritätsfunktion zu aktivieren. Die Lautstärke der Musik wird verringert, während Sie in das Mikrofon sprechen.
8. Drücken, um einen Lichteffekt auszuwählen. Lang drücken, um das Licht auszuschalten
9. Wiederholungsfunktion: Drücken, um alle Titel zu wiederholen
10. MODE-Taste: Im Bluetooth-Modus lang drücken, um zwei Boxen über TWS zu verbinden.
Kurz drücken, um zwischen den Modi Bluetooth, FM, AUX, USB oder microSD zu wechseln. Wenn keine USB, microSD oder AUX Quelle angeschlossen ist, wird zwischen Bluetooth und FM umgeschaltet
11. Drücken, um die Lautstärke zu erhöhen
12. Nächster Titel

13. Drücken, um die Lautstärke des Mikrofons zu erhöhen
14. Originalton: Verringert die menschliche Stimme, so dass nur die Instrumentalmusik hörbar ist.
15. Direkte Auswahl einer Datei

EINSETZEN DER BATTERIEN IN DIE FERNBEDIENUNG

Nehmen Sie den Batteriefachdeckel wie abgebildet von der Rückseite der Fernbedienung ab und setzen Sie 2x AAA-Batterien polungsrichtig ein.

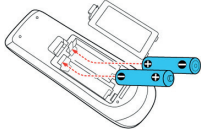

HINWEISE FÜR BATTERIEN

 Dieses Symbol weist darauf hin, dass verbrauchte Batterien und Akkus nicht mit dem Hausmüll entsorgt werden dürfen, sondern zu separaten Sammelstellen für das Recycling gebracht werden müssen. Akkus und Batterien niemals Hitze, Sonne, Feuer u.ä. aussetzen.

Bei längerem Nichtgebrauch, Akkus bzw. Batterien entfernen, um Schäden durch Auslaufen zu vermeiden.

ACHTUNG: Bei falsch eingesetzter Batterie besteht Explosionsgefahr. Batterie nur durch eine gleichwertige ersetzen.

WARNUNGEN IM UMGANG MIT BATTERIEN

Nicht die Batterie verschlucken. Es besteht die Gefahr von chemischen Verbrennungen. Wenn Sie Zweifel haben, ob die Batterie verschluckt oder in irgendein anderes Körperteil eingeführt wurde, rufen Sie sofort ärztliche Hilfe. Alte und neue Batterie von Kindern fernhalten. Wenn das Batteriefach nicht richtig schließt, darf das Gerät nicht mehr benutzt und muss außerhalb der Reichweite von Kindern aufbewahrt werden.

FEHLERDIAGNOSE

Problem	Solution
Automatische Abschaltung beim Einschalten	Schwache Batterie. Laden Sie den Akku vor Gebrauch vollständig auf.
Der Player schaltet sich automatisch aus oder startet neu	Schwacher Akku. Laden Sie den Akku vor Gebrauch vollständig auf.
Die Ladelampe leuchtet nicht, der Akku wird nicht geladen	Vergewissern Sie sich, dass das Ladekabel richtig eingesteckt ist. Prüfen Sie, ob das Kabel beschädigt ist. Verwenden Sie zum Aufladen des Geräts ein 5V 2A-Ladegerät.
Kein Ton über Bluetooth	Vergewissern Sie sich, dass das Bluetooth-Gerät korrekt gekoppelt ist, die Wiedergabe läuft und die Lautstärke nicht auf Minimum steht.
Kein Ton über USB/TF	Prüfen Sie, ob die microSD Karte in der richtigen Richtung und an der richtigen Stelle eingesteckt ist. Prüfen Sie, ob der USB-Stick eingesteckt ist und einen guten Kontakt hat Prüfen Sie, ob das Musikformat auf dem TF/USB-Stick korrekt ist (unterstützt hauptsächlich MP3- und WMA-Audiodateien) Prüfen Sie den Lautstärkepegel
Die Aufnahme funktioniert nicht	Prüfen Sie, ob auf der TF-Karte oder dem USB-Stick noch Platz ist. Löschen Sie einige Dateien, um Speicherplatz zu reservieren. Die Aufnahme sollte im TF- oder USB-Modus erfolgen, setzen Sie ein kabelgebundenes Mikrophon ein oder schalten Sie ein Funkmikrophon ein.

TECHNISCHE DATEN

Tieftöner	2 x 3"/8cm
Versorgungsspannung über USB-C	5.0V= 2.0A
Batterie	Lithium 3,7V= 450mAh
Akkulaufzeit	3-6 Stunden, je nach Lautstärke
Frequenzgang	75Hz - 12kHz
S/R Verhältnis.....	>80dB
FM-Band	87,5 - 108MHz
BT Frequenzbereich	2402-2480MHz
Max. HF Abgabe von BT	1.36dBm
Abmessungen	368 x 139 x 183mm
Gewicht	2,05 kg

STAND-ALONE BLUETOOTH BOX 100W MET USB, MICRO-SD, TWS & AFSTANDSBEDIENING

INTRODUCTIE

Gefeliciteerd voor de aankoop van onze luidspreker

VERKLARING VAN DE TEKENS

Correcte verwijdering van dit product

 Deze markering geeft aan dat dit product niet met ander huishoudelijk afval in de hele EU mag worden weggegooid. Om mogelijke schade aan het milieu of de menselijke gezondheid door ongecontroleerde afvalverwijdering te voorkomen, moet u deze op verantwoorde wijze recyclen om duurzaam hergebruik van materiaalbronnen te bevorderen. Als u uw gebruikt apparaat wilt retourneren, gebruikt u de retour- en verzamelssystemen of neemt u contact op met de winkel waar het product is gekocht. Ze zullen voor milieuveilige recycling zorgen.

 Voldoet aan de Europese CE richtlijnen

BELANGRIJKE VEILIGHEIDS EN RISICO WAARSCHUWINGEN

- Alle veiligheidsinstructies en waarschuwingen moeten worden nageleefd. Ze maken deel uit van de handleiding en moet worden bewaard met de handleiding.
- Aanspraak op garantie vervalt als er schade optreedt als gevolg van niet-naleving van deze gebruiksaanwijzing. Wij zijn niet aansprakelijk voor eventuele daaruit voortvloeiende schade.
- Het toestel en de batterijen niet aan extreme temperaturen blootstellen (< +5°C / > °35°C).
- Het apparaat mag niet worden blootgesteld aan sterke trillingen of zware mechanische belasting.
- Plaats het apparaat nooit op een instabiele of beweegbare ondergrond. Mensen kunnen gewond raken of het apparaat wordt beschadigd door het vallen.

DE BATTERIJ OPLADEN

Sluit de meegeleverde oplaadkabel aan op een geschikte USB-netadapter die een oplaadstroom van 5V 2A levert. Het batterij-indicatorlampje licht rood op tijdens het opladen en groen wanneer de batterij volledig is opgeladen.

LET OP: Gebruik het apparaat niet tijdens het opladen om de prestaties van de batterij te verbeteren.

Het apparaat heeft geen powerbankfunctie. Sluit geen andere apparaten aan op de USB-laadaansluiting.

VOOR APPARATEN DIE LITHIUM-ION BATTERIJEN BEVATTEN

1. **ALVORENS** u het apparaat voor de eerste keer gebruikt, **laad de batterij geheel op**.
2. Laad de batterij na elk gebruik regelmatig op. **Wacht niet tot het is ontladen!**
3. **NOOIT de batterij volledig ontladen!** Anders verliest het 20% van zijn capaciteit of is het zelfs volledig beschadigd! Als de spanning te laag wordt, worden de interne circuits niet meer gevoed en het is onmogelijk om de batterij opnieuw op te laden!
4. Als u het apparaat voor een langere periode niet gebruikt, **LAAD DE BATTERIJ TOT 40% VAN HAAR CAPACITEIT OP** en controleer / laad ze eenmaal per maand.

DE LEVENSDUUR VAN DE BATTERIJ IS AFHANKELIJK VAN HET NALEVEN VAN DEZE AANBEVELINGEN.

**** BATTERIJEN ZIJN NIET GEDEKT DOOR DE GARANTIE ****

WIJ ZIJN NIET AANSPRAKELIJK VOOR BESCHADIGDE BATTERIJEN ALS GEVOLG VAN HET NIET NALEVEN VAN DEZE BASISREGELS.

OMSCHRIJVING VAN HET BOVENPANEEL

1. Kort indrukken om het volume te verlagen.
In de muziekafspeelmodus: lang indrukken om het vorige nummer af te spelen.
In FM-modus: lang indrukken om de vorige radiozender te selecteren.
2. Kort indrukken om het lichteffect aan te zetten. Lang indrukken om het lichteffect uit te schakelen.
3. Kort indrukken om te kiezen tussen Bluetooth, FM, AUX, USB, TF. Lang indrukken om de TWS-functie te activeren
4. Laad LED
5. Kort indrukken om geluidseffecten te wisselen
6. Kort indrukken om af te spelen/pauzeren, lang indrukken om automatisch te zoeken naar radiozenders in FM-modus.
Wanneer u een opgenomen bestand afspeelt, drukt u lang op de afspeelknop om de opname te verwijderen.
Druk tijdens het afspelen van muziek lang op de afspeelknop om snel naar het afspeelmenu van het opgenomen bestand te gaan.
In Bluetooth-modus drukt u lang op de afspeelknop om de Bluetooth-verbinding te verbreken.

7. Lang indrukken om in/uit te schakelen. 10 seconden ingedrukt houden om de fabrieksinstellingen te herstellen.
8. Blauw licht: Functie-indicator
9. Kort indrukken om het volume te verhogen.
Tijdens het afspelen van muziek, lang indrukken om het volgende nummer af te spelen.
In FM-modus, lang indrukken om de volgende radiozender te selecteren.
10. AUX-audio-ingang
11. Plaats een USB-device om MP3-muziek af te spelen
12. Plaats een microSD-kaart om MP3-muziek af te spelen
13. Sluit een bedrade microfoon aan en zing een liedje
14. Oplaadindicator: Het rode lampje brandt tijdens het opladen. Als de batterij volledig is opgeladen, brandt het groene lampje
15. DC 5V: Gebruik de meegeleverde USB-C kabel en sluit deze aan op een oplader.

BLUETOOTH VERBINDING

Zet de luidspreker aan en selecteer de Bluetooth-modus. Activeer het zoeken naar Bluetooth-apparaten op je smartphone. Selecteer CORSICA in de lijst met gevonden apparaten. Voer desgevraagd het wachtwoord 0000 in.

OPNAME VIA BLUETOOTH

Het voordeel van deze functie is dat je niet alleen je stem opneemt via de microfoon op het USB/microSD-apparaat, maar ook de begeleidende muziek, wat niet het geval is met de gebruikelijke REC-functie.

1. Plaats een microSD- of USB-device en schakel over naar de Bluetooth-modus.
2. Na de Bluetooth-verbinding zal de mobiele telefoon de begeleidingsmuziek afspelen.
3. Sluit een bedrade microfoon aan of schakel een draadloze microfoon in
4. Druk lang op de opnametoets van de afstandsbediening om de opname van je stem en de begeleidingsmuziek op je USB-/microSD-device te starten. Druk kort op de opnameknop om de interne opname te stoppen en het opgenomen bestand af te spelen.

TWS VERBINDING

Zet beide luidsprekers tegelijkertijd aan in Bluetooth-modus. Houd de MODE-knop ingedrukt op één van de luidsprekers en de luidsprekers zullen koppelen. Om de luidsprekers te ontkoppelen, houdt u de MODE-knop opnieuw enige tijd ingedrukt.

Wanneer de luidsprekers verbonden zijn in TWS, activeert u de Bluetooth-functie van uw mobiele telefoon en selecteert u CORSICA in de lijst met gevonden apparaten. Zodra de koppeling gelukt is, wordt de muziek op je smartphone synchroon door beide boxen afgespeeld.

Als beide boxen via TWS verbonden zijn, geldt de actie op de ene box ook voor de andere. Als je de aan/uit-knop op één box ingedrukt houdt, worden beide boxen uitgeschakeld.

De optimale afstand tussen twee boxen die met elkaar verbonden zijn via TWS is 5 meter..

ADVIES VOOR HET GEBRUIK VAN DE AFSTANDSBEDIENING

De afstandsbediening heeft een bereik van 6m in een hoek van 30° ten opzichte van de ontvanger en moet altijd precies op de ontvanger worden gericht. Nooit voorwerpen tussen de ontvanger en de afstandsbediening plaatsen. Wanneer de ontvanger of de afstandsbediening onder een sterke lichtbron staan, kan de transmissie verstoord worden. Als de transmissie niet langer goed is, de batterij vervangen.

AFSTANDSBEDIENING

1. Opnameknop: Indrukken om de opname te starten en te stoppen
2. Geluidseffecten: Indrukken om de muziek te stoppen en een geluidseffect in te voegen
3. Binnen/buiten geluid: Indrukken om een geluidsmodus te selecteren afhankelijk van of u de luidspreker binnen of buiten gebruikt. Het is dezelfde functie als de BASS BOOST knop op het bovenpaneel
4. Vorig nummer: Indrukken om het vorige song af te spelen
5. Indrukken om het volume te verlagen
6. Indrukken om het volume van de microfoon te verlagen
7. Indrukken om de microfoonvoorrangsfunctie te activeren. Het volume van de muziek wordt verlaagd terwijl u in de microfoon spreekt.
8. Druk om een lichteffect te selecteren. Lang indrukken om het licht uit te schakelen
9. Herhaalfunctie: Indrukken om alle nummers te herhalen
10. MODE knop: In Bluetooth-modus, lang indrukken om twee boxen te koppelen via TWS.
11. Kort indrukken om door de invoerbronnen te bladeren. Als er geen USB, TF of AUX apparaat is aangesloten, kan alleen Bluetooth of FM worden geselecteerd.

12. Indrukken om het volume te verhogen
13. Volgende nummer
14. Indrukken om het volume van de microfoon te verhogen
15. Origineel geluid: Indrukken om de menselijke stem op het geluidsspoor te minderen
16. Directe selectie van een bestand

BATTERIJEN PLAATSEN

Verwijder het deksel van het batterij vak en plaats 2 AAA batterijen met de juiste poling in het vak

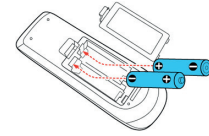

ADVIES VOOR BATTERIJEN



Dit symbool geeft aan dat gebruikte batterijen en accu's niet bij het huisvuil mogen worden weggegooid, maar moeten worden gedeponereerd in gescheiden inzamelpunten voor recycling.

WAARSCHUWINGEN VOOR HET GEBRUIK VAN BATTERIJEN

Er is explosiegevaar als de batterij verkeerd is geplaatst. Alleen vervangen door hetzelfde of een vergelijkbaar type. Tegen hitte beschermen. Bij langere niet-gebruik batterijen uit het vak verwijderen.

Slik de batterij niet in. Gevaar voor chemische brandwonden. Als u twijfelt of de batterijen zijn ingeslikt of in een ander deel van het lichaam zijn ingebracht, neem dan onmiddellijk contact op met een arts

De meegeleverde afstandsbediening bevat batterijen. In geval van inslikken kan het binnen slechts 2 uren ernstige interne brandwonden veroorzaken die tot de dood kunnen leiden.

Houd nieuwe en oude batterijen buiten het bereik van kinderen.

Als het batterijcompartiment niet goed sluit, stop dan met het gebruik van het product en houd het buiten het bereik van kinderen.

FOUTDIAGNOSE

Probleem	Oplossing
Automatisch uitschakelen bij inschakelen	Batterij bijna leeg. Laad de batterij volledig op voor gebruik
De speler wordt automatisch uitgeschakeld of opnieuw opgestart	Batterij bijna leeg. Laad de batterij volledig op voor gebruik
Het oplaadlampje brandt niet, er wordt niet opgeladen	Controleer of de oplaadkabel goed is aangesloten. Controleer of de kabel beschadigd is. Gebruik een oplader van 5V 2A om het apparaat op te laden.
Geen geluid via Bluetooth	Controleer of Bluetooth correct is gekoppeld, of het Bluetooth-apparaat speelt en of het volume niet op het minimum staat.
Geen geluid van USB/TF	Controleer of de TF-kaart in de juiste richting en op zijn plaats is geplaatst Controleer of de USB-stick is geplaatst en goed contact maakt Controleer of het muziekformaat op de TF/USB correct is (ondersteunt MP3 en WMA audiobestanden). Controleer het volumeniveau
Opnemen werkt niet	Controleer of er ruimte is op de TF-kaart of USB-stick. Verwijder enkele bestanden om opslagruimte te reserveren Neem op in TF, USB-modus, plaats een bedrade microfoon of schakel een draadloze microfoon in.

SPECIFICATIES

Woofers	2 x 3"/8cm
Voedingsspanning via USB-C	5.0V= 2.0A
Batterij	Lithium 3,7V= 4500mAh
Looptijd op batterij	3-6 uur, afhankelijk van het volume
Frequentiebereik	75Hz - 12kHz
S/R-verhouding	>80dB
FM-band	87,5 - 108MHz
BT frequentiebereik	2402-2480MHz
Max. HF vermogen van BT	1.36dBm
Afmetingen	368 x 139 x 183mm
Gewicht	2,05kg

ALTAVOZ BLUETOOTH AUTONOMO CON LED IPX5 100W CON USB, MICRO-SD, TWS Y MANDO A DISTANCIA

INTRODUCCION

Queremos agradecerle la compra de este altavoz.

EXPLICACION DE LOS SIMBOLOS



Los productos eléctricos no deben ser tirados a la basura normal, han de ser reciclados en un lugar destinado a ello.

Pregunte a las autoridades locales, por el punto más cercano a su domicilio.



Conforme con los requisitos de la norma CE

INSTRUCCIONES DE SEGURIDAD IMPORTANTES

- Lea atentamente este manual que contiene informaciones importantes de la instalación, uso y mantenimiento de este equipo.
- Conecte el equipo a una toma de corriente adecuada.
- No abra la tapa del equipo o el panel trasero. El equipo no contiene ninguna pieza reemplazable por el usuario.
- Coloque el equipo en una plataforma nivelada y estable. Nunca coloque el aparato sobre una superficie inestable o móvil. Las personas pueden resultar heridas o el aparato puede resultar dañado si se cae.
- No exponga el equipo a temperaturas extremas (<math><5^{\circ}\text{C}</math> / $>35^{\circ}\text{C}$) durante su funcionamiento
- Proteger de las vibraciones fuertes o estrés mecánico.

CARGAR LA BATERIA

Conecte el cable de carga suministrado a un adaptador de red USB adecuado que suministre una corriente de carga de 5V 2A. El indicador luminoso de la batería se iluminará en rojo durante la carga y en verde cuando la batería esté completamente cargada.

NOTA: Para aumentar el rendimiento de la batería, no utilices la unidad durante la carga.

La unidad no tiene función de banco de energía. No conecte ningún otro dispositivo a la toma de carga USB.

NOTA IMPORTANTE: PRODUCTOS CON BATERIAS DE LITIO-ION

1. **ANTES del primer uso, cargue COMPLETAMENTE la batería.**
 2. Recargue regularmente la batería después de cada uso, sin esperar a que estas se descargue
 3. **NUNCA permita que la batería se descargue por completo**, ya que perderá primeramente el 20% de su capacidad, para finalmente perder totalmente la capacidad de carga de la misma.
- Si la tensión es demasiado baja, el circuito no se podrá alimentar y será imposible recargar la batería.
4. Si usted no va a utilizar el equipo por un tiempo prolongado, se recomienda verificar y cargar la batería, al 40% aproximadamente, como mínimo una vez al mes

La duración de la batería depende en buena parte de que siga estos consejos de utilización.

**** LAS BATERIAS NO ESTAN CUBIERTAS POR LA GARANTIA****

No aceptamos ninguna responsabilidad por baterías dañadas prematuramente debido al incumplimiento de estas reglas básicas.

DESCRIPCION PARTE SUPERIOR

1. Pulsación corta para bajar el volumen. En el modo de reproducción de música: pulsación larga para reproducir la canción anterior. En modo FM: pulsación larga para seleccionar la emisora de radio anterior.
2. Pulsación corta para encender el efecto de luz. Pulsación larga para apagar el efecto de luz.
3. Pulsación corta para seleccionar entre Bluetooth, FM, AUX, USB, TF. Pulsación larga para activar la función TWS
4. LED de carga
5. Pulsación corta para cambiar los efectos de sonido
6. Pulsación corta para reproducir/pausar, pulsación larga para buscar automáticamente emisoras de radio en modo FM.

Al reproducir un archivo grabado, una pulsación larga del botón de reproducción borra la grabación.

Cuando reproduzcas música, pulsa prolongadamente el botón de reproducción para entrar rápidamente en el playboac del archivo grabado.

En modo Bluetooth, pulsa prolongadamente el botón de reproducción para desconectar la conexión Bluetooth.

7. Pulsación larga para encender/apagar. Mantenga pulsado durante 10 segundos para restaurar los ajustes de fábrica.

8. Luz azul: Indicador de función.
9. Pulsación corta para subir el volumen. Durante la reproducción de música, pulse prolongadamente para reproducir la siguiente canción. En modo FM, pulsación larga para seleccionar la siguiente emisora de radio.
10. Entrada de audio AUX
11. Inserta un dispositivo USB para reproducir música en MP3
12. Inserta una tarjeta microSD para reproducir música en MP3
13. Conecta un micrófono con cable y canta una canción
14. Indicador de carga: La luz roja se enciende durante la carga. Cuando está completamente cargado, se enciende la luz verde
15. DC 5V: Utiliza el cable USB-C suministrado y conéctalo a un cargador

CONEXIÓN BLUETOOTH

Enciende el altavoz y selecciona el modo Bluetooth. Activa la búsqueda de dispositivos Bluetooth en tu smartphone. Seleccione CORSICA en la lista de dispositivos encontrados. Si se le solicita, introduzca la contraseña 0000.

GRABACIÓN VÍA BLUETOOTH

La ventaja de esta función es que no sólo grabarás tu voz desde el micrófono del dispositivo USB/microSD, sino también la música de acompañamiento, lo que no ocurre con la función REC habitual.

1. Inserta un dispositivo microSD o USB y cambia al modo Bluetooth.
2. El teléfono móvil reproducirá la música de acompañamiento tras la conexión Bluetooth
3. Conecte un micrófono con cable o encienda un micrófono inalámbrico
4. Pulsa prolongadamente el botón de grabación del mando a distancia para empezar a grabar tu voz y la música de acompañamiento en el dispositivo USB/microSD. Pulsa brevemente el botón de grabación para detener la grabación interna y empezar a reproducir el archivo grabado.

CONEXIÓN TWS

Enciende ambos altavoces simultáneamente en modo Bluetooth. Mantén pulsado el botón MODE en cualquiera de los altavoces y éstos se emparejarán. Para desconectar los altavoces, mantén de nuevo pulsado el botón MODE durante algún tiempo.

Cuando los altavoces estén conectados en TWS, activa la función Bluetooth de tu teléfono móvil y selecciona CORSICA en la lista de dispositivos encontrados. Una vez que el emparejamiento se haya realizado correctamente, la música de tu smartphone será reproducida por ambas cajas de forma sincronizada.

Cuando ambas cajas están conectadas a través de TWS, la acción en una caja se aplica también a la otra. Mantenga pulsado el botón ON/OFF de una de las cajas y ambas se apagarán.

La distancia óptima entre dos cajas conectadas por TWS es de 5 metros.

USO DEL MANDO A DISTANCIA

Utilice el mando a distancia a una distancia de 6m y 30° entre el mando y el aparato. Apunte el mando a distancia hacia el sensor. Retire todos los obstáculos entre el mando a distancia y el sensor.

Es posible que el mando a distancia no funcione correctamente si el sensor está expuesto a una fuerte radiación solar.

Si el mando a distancia no funciona correctamente, compruebe las pilas.

MANDO A DISTANCIA

1. Botón de grabación: Pulse para iniciar y detener la grabación
2. Botón de efecto de sonido: Púlsalo para detener la música e insertar un efecto de sonido
3. Sonido interior/exterior: Púlsalo para seleccionar un modo de sonido en función de si utilizas el altavoz en interiores o exteriores. Es la misma función que el botón BASS BOOST del panel superior
4. Canción anterior: Púlsalo para reproducir la canción anterior
5. Pulse para bajar el volumen
6. Púlsalo para bajar el volumen del micrófono
7. Púlsalo para activar la función de prioridad del micrófono. El volumen de la música disminuirá mientras estés hablando por el micrófono
8. Pulsa para seleccionar un efecto de luz. Pulsación larga para apagar la luz
9. Función de repetición: Pulse para repetir todas las canciones
10. Botón MODE: En modo Bluetooth, pulsación larga para enlazar dos cajas mediante TWS.
11. Pulsación corta para recorrer las fuentes de entrada. Si no hay ningún dispositivo USB, TF o AUX conectado, sólo se puede seleccionar Bluetooth o FM
12. Pulse para subir el volumen
13. Siguiente canción

14. Pulse para subir el volumen del micrófono
15. Sonido original: Pulse para baja la voz humana en la pista de sonido
16. Selección directa de un archivo

INSTALACION DE LAS PILAS

Retire la tapa del compartimento de las pilas en la parte trasera del mando a distancia e inserte 2 pilas AAA (LR3) respetando la polaridad.

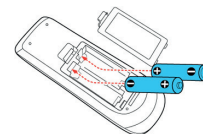

RECOMENDACIONES PARA LAS PILAS

 Este pictograma indica que las pilas y las Baterías usadas no deben ser tiradas a las basuras domésticas si no que deben ser llevadas a puntos de recogida para que puedan ser recicladas. Mantenga las pilas alejadas del calor excesivo tal como puede ser el Sol, el fuego o similares.

Cuándo las pilas no sean utilizadas, retírelas para evitar los daños causados por fugas o corrosión de las pilas.

ATENCIÓN: Peligro de explosión si la pila no es cambiada correctamente. Reemplázala por una de idénticas características.
ADVERTENCIAS: No ingiera la pila. Peligro de quemadura química. Conserve las pilas nuevas y usadas fuera del alcance de los niños.

Si el compartimento de las pilas no cierra correctamente, deje de utilizar el producto y manténgalo fuera del alcance de los niños.

En caso de duda concerniente a si la pila puede haber sido tragada o introducida en cualquier parte del cuerpo, consulte inmediatamente a un médico.

SOLUCIÓN DE PROBLEMAS

Problem	Solution
Apagado automático al encender	Batería baja. Cargue completamente la batería antes de usarla
El reproductor se apaga o se reinicia automáticamente	Batería baja. Cargue completamente la batería antes de usarla.
La luz de carga no está encendida, no hay carga	Asegúrese de que el cable de carga está bien enchufado. Compruebe si el cable está dañado. Utilice un cargador de 5V 2A para cargar el dispositivo.
No hay sonido desde Bluetooth	Asegúrese de que el Bluetooth está emparejado correctamente y de que el dispositivo Bluetooth está reproduciendo y el volumen no está al mínimo.
No hay sonido desde USB/TF	Compruebe que la tarjeta TF está insertada en la dirección correcta y en su sitio. Compruebe que la memoria USB está insertada y en buen contacto Compruebe si el formato de música de la TF/USB es correcto (admite principalmente archivos de audio comprimido MP3 y archivos de audio sin pérdida WMA). Compruebe el nivel de volumen Compruebe si hay espacio en la tarjeta TF o en la memoria USB. Borra algunos archivos para reservar espacio de almacenamiento
La grabación no funciona	La grabación debe realizarse en modo TF, USB, inserta un micrófono con cable o enciende un micrófono inalámbrico.

CARACTERÍSTICAS TECNICAS

Woofers.....	2 x 3"/8cm
Tensión de entrada a través de USB-C	5,0V= 2,0A
Batería	Litio 3,7V 4500mAh
Autonomía	3-6h en función del volumen
Banda pasante.....	75Hz - 12kHz
Relación S/R.....	>80dB
Banda FM.....	87.5 - 108MHz
Banda frec BT.....	2402-2480MHz
Potencia máxima de emisión de RF	1.36dBm
Dimensiones	368 x 139 x 183mm
Peso	2.05kg

ALTOPARLANTE BLUETOOTH 100W



CON USB, MICRO-SD, TWS E TELECOMANDO

ISTRUZIONI PER L'USO

Congratulazioni per l'acquisto del vostro nuovo altoparlante.

SPIEGAZIONE DEI SEGNI

 Conformità con i requisiti delle norme CE

 Questo marchio indica che questo prodotto non deve essere smaltito con altri rifiuti domestici in tutta l'UE.  Per evitare possibili danni all'ambiente o alla salute umana derivanti dallo smaltimento incontrollato dei rifiuti, riciclarli in modo responsabile per promuovere il riutilizzo sostenibile delle risorse materiali. Per restituire il dispositivo usato, utilizzare i sistemi di restituzione e raccolta o contattare il rivenditore presso il quale è stato acquistato il prodotto. Possono prendere questo prodotto per il riciclaggio sicuro per l'ambiente.

IMPORTANTI ISTRUZIONI DI SICUREZZA E AVVERTENZE DI PERICOLO

- Leggere attentamente il manuale e conservarlo per future consultazioni.
- Tutte le istruzioni e le avvertenze di sicurezza devono essere rispettate. Fanno parte del manuale e devono essere conservati con esso.
- Il dispositivo non deve essere esposto a temperature estreme ($< +5^{\circ}\text{C}$ / $> +35^{\circ}\text{C}$), forti vibrazioni o forti sollecitazioni meccaniche durante il funzionamento.
- Il dispositivo deve essere collegato esclusivamente ad un alimentatore del tipo descritto.
- Non rimuovere il coperchio o la parte posteriore, poiché all'interno non sono presenti parti riparabili dall'utente.
- Posizionare il dispositivo su una piattaforma piana e stabile. Non posizionare mai il dispositivo su una superficie instabile o mobile. Il dispositivo potrebbe cadere e ferire persone o subire danni.

RICARICA DELLA BATTERIA

Collegare il cavo di ricarica in dotazione a un adattatore di rete USB adatto che fornisca una corrente di carica di 5 V 2 A. L'indicatore luminoso della batteria si illumina in rosso durante la ricarica e si illumina in verde quando la batteria è completamente carica.

NOTA BENE: Per aumentare le prestazioni della batteria, non utilizzare l'unità durante la carica.

L'unità non ha la funzione di banca di potere. Non collegare nessun altro dispositivo alla presa di ricarica USB.

NOTA IMPORTANTE SULLE BATTERIE AGLI IONI DI LITIO

1. PRIMA di utilizzare l'unità per la prima volta, caricare completamente la batteria senza alcuna interruzione.

2. Caricare regolarmente la batteria dopo ogni utilizzo. Non aspettare fino a quando non viene scaricato!

3. NON lasciare che la batteria si scarichi completamente, altrimenti perderà il 20% della sua capacità o addirittura si danneggerà completamente! Se la tensione diventa troppo bassa, i circuiti interni non sono più alimentati e diventa impossibile ricaricare la batteria!

4. Se non si utilizza l'unità per un lungo periodo di tempo, si consiglia di caricarla al 40% della sua capacità e di controllarla/ricaricarla una volta al mese.

La durata della batteria dipende dall'osservanza di queste raccomandazioni.

**** LE BATTERIE NON SONO COPERTE DA GARANZIA ****

Non possiamo essere ritenuti responsabili per batterie danneggiate a seguito della mancata osservanza di queste regole di base.

DESCRIZIONE DEI CONTROLLI E DEI CONNETTORI SUL PANNELLO SUPERIORE

1. Premere brevemente per diminuire il volume. In modalità di riproduzione musicale: premere a lungo per riprodurre il brano precedente. In modalità FM: premere a lungo per selezionare la stazione radio precedente
2. Premere brevemente per attivare l'effetto luce. Premere a lungo per disattivare l'effetto luce
3. Premere brevemente per selezionare tra Bluetooth, FM, AUX, USB, TF. Premere a lungo per attivare la funzione TWS
4. LED di carica
5. Premere brevemente per cambiare gli effetti sonori

6. Premere brevemente per riprodurre/mettere in pausa, premere a lungo per cercare automaticamente le stazioni radio in modalità FM.
Durante la riproduzione di un file registrato, premere a lungo il pulsante di riproduzione per eliminare il record.
Durante la riproduzione di musica, premere a lungo il pulsante di riproduzione per accedere rapidamente alla riproduzione del file registrato.
In modalità Bluetooth, premere a lungo il pulsante di riproduzione per disconnettere la connessione Bluetooth.
7. Premere a lungo per accendere/spegnere. Tenere premuto per 10 secondi per ripristinare le impostazioni di fabbrica.
8. Luce blu: indicatore di funzione
9. Premere brevemente per aumentare il volume.
Durante la riproduzione di musica, premere a lungo per riprodurre il brano successivo.
In modalità FM, premere a lungo per selezionare la stazione radio successiva.
10. Ingresso audio ausiliario
11. Inserire un dispositivo USB per riprodurre musica MP3
12. Inserisci una scheda microSD per riprodurre musica MP3
13. Collega un microfono cablato e canta una canzone
14. Indicatore di carica: la luce rossa è accesa durante la ricarica. Quando è completamente carica, la luce verde è accesa
15. DC 5V: utilizzare il cavo USB-C in dotazione e collegarlo a un caricabatterie

CONNESSIONE BLUETOOTH

Accendi l'altoparlante e seleziona la modalità Bluetooth. Attiva la ricerca dei dispositivi Bluetooth sul tuo smartphone. Selezionare CORSICA nell'elenco dei dispositivi trovati. Se richiesto inserire la password 0000.

REGISTRAZIONE TRAMITE BLUETOOTH

Il vantaggio di questa funzione è che non solo registrerai la tua voce dal microfono sul dispositivo USB/microSD ma anche la musica di accompagnamento che non è il caso della normale funzione REC.

Inserisci un dispositivo microSD o USB e passa alla modalità Bluetooth.

Il telefono cellulare riprodurrà la musica di accompagnamento dopo la connessione Bluetooth

Collega un microfono cablato o attiva un microfono wireless

Premi a lungo il pulsante di registrazione sul telecomando per iniziare a registrare la tua voce e la musica di accompagnamento sul tuo dispositivo USB/microSD. Premere brevemente il pulsante di registrazione per interrompere la registrazione interna e avviare la riproduzione del file registrato.

CONNESSIONE TWS

Accendi entrambi gli altoparlanti contemporaneamente in modalità Bluetooth. Tieni premuto il pulsante MODE su uno qualsiasi degli altoparlanti e gli altoparlanti si accoppieranno. Per scollegare gli altoparlanti, tenere nuovamente premuto il pulsante MODE per qualche tempo.

Quando gli altoparlanti sono collegati in TWS, attiva la funzione Bluetooth del tuo telefono cellulare e seleziona CORSICA nell'elenco dei dispositivi trovati. Una volta che l'accoppiamento è andato a buon fine, la musica sullo smartphone verrà riprodotta da entrambe le scatole in modo sincrono.

Quando entrambe le scatole sono collegate tramite TWS, l'azione su una scatola si applica anche all'altra. Tenere premuto il pulsante ON/OFF su una scatola ed entrambe le scatole saranno spente.

La distanza ottimale tra due scatole collegate da TWS è di 5 metri.

USO DEL TELECOMANDO

Utilizzare il telecomando entro una distanza di 6 m e 30° tra il telecomando e l'apparecchio. Puntare il telecomando verso il sensore. Rimuovere tutti gli ostacoli tra il telecomando e il sensore.

Il telecomando potrebbe non funzionare correttamente se il sensore è esposto a una forte luce solare.

Se il telecomando non funziona correttamente, controllare le batterie.

TELECOMANDO

1. Pulsante di registrazione: premere per avviare e interrompere la registrazione
2. Pulsante effetto sonoro: premere per interrompere la musica e inserire un effetto sonoro
3. Suono interno/esterno: premere per selezionare una modalità audio a seconda che si utilizzi l'altoparlante all'interno o all'esterno. È la stessa funzione del pulsante BASS BOOST sul pannello superiore
4. Brano precedente: premere per riprodurre il brano precedente
5. Premere per diminuire il volume

6. Premere per diminuire il volume del microfono
7. Premere per attivare la funzione di priorità del microfono. Il volume della musica diminuirà mentre parli al microfono
8. Premere per selezionare un effetto luce. Premere a lungo per spegnere la luce
9. Funzione di ripetizione: premere per ripetere tutti i brani
10. Pulsante MODE: in modalità Bluetooth, premere a lungo per collegare due box tramite TWS.
11. Premere brevemente per scorrere le sorgenti di ingresso. Se non è collegato alcun dispositivo USB, TF o AUX, è possibile selezionare solo Bluetooth o FM
12. Premere per aumentare il volume
13. Prossima canzone
14. Premere per aumentare il volume del microfono
15. Suono originale: premere per nascondere la voce umana sulla colonna sonora
16. Selezione diretta di un file

INSTALLAZIONE DELLE BATTERIE NEL TELECOMANDO

Rimuovere il coperchio della batteria dal retro del telecomando come mostrato e inserire 2 batterie AAA assicurandosi della corretta polarità

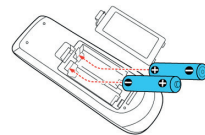

RACCOMANDAZIONI PER LE BATTERIE



Questo simbolo indica che le batterie usate non devono essere smaltite con i rifiuti domestici, ma smaltite correttamente in conformità con le normative locali.

Le batterie non devono essere esposte a calore eccessivo come luce solare, fuoco o simili.

Quando le batterie interne non devono essere utilizzate, rimuoverle per evitare danni causati da perdite o corrosione delle batterie.

ATTENZIONE: *Pericolo di esplosione se la batteria è posizionata in modo errato. Sostituire solo con lo stesso tipo o equivalente.*

AVVERTENZA: *non ingoiare la batteria. Pericolo di ustioni chimiche. Tenere le batterie vecchie e nuove fuori dalla portata dei bambini.*

Se il vano batteria non si chiude correttamente, interrompere l'utilizzo del prodotto e tenerlo fuori dalla portata dei bambini. In caso di dubbi sul fatto che le batterie siano state ingerite o introdotte in qualsiasi altra parte del corpo, contattare immediatamente un medico.

RISOLUZIONE DEI PROBLEMI

Problema	Soluzione
Spegnimento automatico all'accensione	Batteria scarica. Caricare completamente la batteria prima dell'uso
Il lettore si spegne o si riavvia automaticamente	Batteria scarica. Caricare completamente la batteria prima dell'uso
La spia di ricarica non è accesa, nessuna ricarica	Assicurarsi che il cavo di ricarica sia collegato correttamente. Controllare se il cavo è danneggiato. Utilizzare un caricabatterie da 5 V 2 A per caricare il dispositivo
Nessun suono dal Bluetooth	Assicurarsi che il Bluetooth sia accoppiato correttamente e che il dispositivo Bluetooth stia riproducendo e che il volume non sia al minimo
Nessun suono da USB/TF	Verificare che la scheda TF sia inserita nella direzione corretta e in posizione
	Controlla se la chiavetta USB è inserita e in buon contatto
	Controlla se il formato musicale su TF/USB è corretto (supporta principalmente file audio MP3 e WMA)
La registrazione non funziona	Controlla il livello del volume
	Controllare se c'è spazio sulla scheda TF o sulla chiavetta USB. Elimina alcuni file per riservare spazio di archiviazione
	La registrazione deve essere eseguita in modalità TF, USB, inserire un microfono cablato o accendere un microfono wireless.

SPECIFICHE

Woofers	2x3"/8cm
Tensione di ingresso tramite USB-C	5,0V= 2,0A
Batteria	Litio 3,7V= 4500mAh
Autonomia a batteria	3-6 ore a seconda del volume
Freq. risposta	75Hz - 12kHz
Rapporto segnale/rumore	>80dB
Banda FM	87,5 - 108 MHz
Banda frequenza BT	2402-2480MHz
Emissione massimo. RF di BT	1.36dBm
Dimensioni	368 x 139 x 183 mm
Peso	2,05 kg

BOXĂ BLUETOOTH 100W

CU USB, MICRO-SD, TWS & TELECOMANDĂ

INSTRUCȚIUNI DE UTILIZARE

Felicitări pentru achiziționarea noului dvs. dispozitiv.

EXPLICAREA SEMNELOR

 În conformitate cu cerințele standardelor CE

 Acest marcaj indică faptul că acest produs nu trebuie aruncat împreună cu alte deșeuri menajere în întreaga UE. Pentru a preveni posibilele daune aduse mediului sau sănătății umane prin eliminarea necontrolată a deșeurilor, reciclați-le în mod responsabil pentru a promova reutilizarea durabilă a resurselor materiale. Pentru a returna dispozitivul folosit, vă rugăm să utilizați sistemele de returnare și colectare sau contactați comerciantul de unde a fost achiziționat produsul.

INSTRUCȚIUNI IMPORTANTE PRIVIND SIGURANȚA ȘI AVERTISMENTE PRIVIND PERICOLELE

- Vă rugăm să citiți cu atenție manualul de utilizare și să-l păstrați pentru consultări ulterioare.
- Toate instrucțiunile de siguranță și avertismentele trebuie respectate. Acestea fac parte din manual și trebuie păstrate împreună cu acesta.
- Dispozitivul nu poate fi expus la temperaturi extreme ($< +5^{\circ}\text{C}$ / $> +35^{\circ}\text{C}$), vibrații puternice sau solicitări mecanice mari în timpul funcționării.
- Dispozitivul trebuie conectat doar la o sursă de alimentare de tipul descris.
- Nu scoateți capacul sau spatele, deoarece în interior nu există piese reparabile de utilizator.
- Vă rugăm să plasați dispozitivul pe o platformă plană și stabilă. Nu așunați niciodată dispozitivul pe o suprafață instabilă sau mobilă. Dispozitivul poate cădea și poate răni persoane sau poate fi deteriorat.

ÎNCĂRCARE BATERII

Conectați cablul de încărcare furnizat la un adaptor de rețea USB adecvat, care oferă un curent de încărcare de 5V 2A. Indicatorul luminos al bateriei se va aprinde roșu în timpul încărcării și se va aprinde verde când bateria este complet încărcată.

REȚINEȚI: pentru a crește performanța bateriei, vă rugăm să nu utilizați unitatea în timpul încărcării. Unitatea nu are funcție de power bank. Nu conectați niciun dispozitiv la mufa de încărcare USB.

NOTĂ IMPORTANTĂ PRIVIND BATERIILE LITIU-ION

1. Înainte de a utiliza unitatea pentru prima dată, vă rugăm să încărcați complet bateria fără nicio întrerupere.
2. Încărcați bateria în mod regulat după fiecare utilizare. Nu așteptați până când se descarcă complet!
3. **NU lăsați bateria să se descarce complet**, altfel își va pierde 20% din capacitate sau chiar se va deteriora total! Dacă tensiunea devine prea scăzută, circuitele interne nu mai sunt alimentate și va deveni imposibil să reîncărcați bateria!
4. Dacă nu utilizați unitatea pentru o perioadă mai lungă de timp, este recomandat să o încărcați la 40% din capacitatea sa și să o verificați/încărcați o dată pe lună.

Durata de viață a bateriei depinde de respectarea acestor recomandări.

**** BATERIILE NU SUNT ACOPERITE DE GARANȚIE ****

Nu suntem responsabili pentru bateriile deteriorate ca urmare a nerespectării acestor reguli de bază.

DESCRIEREA COMENZILOR ȘI A CONECTORILOR DE PE PANOUL SUPERIOR

1. Apăsăți scurt pentru a reduce volumul. În modul redare muzică: apăsați lung pentru a reda melodia anterioară. În modul FM: apăsați lung pentru a selecta postul de radio anterior.
2. Apăsăți scurt pentru a activa efectul de lumină. Apăsăți lung pentru a opri efectul de lumină.
3. Apăsăți scurt pentru a selecta dintre Bluetooth, FM, AUX, USV, TF. Apăsăți lung pentru a activa funcția TWS.
4. LED încărcare
5. Apăsăți scurt pentru a comuta efectele sonore.
6. Apăsăți scurt pentru redare/pauză, apăsați lung pentru a căuta automat posturi de radio în modul FM. Când redați un fișier înregistrat, apăsați lung butonul de redare pentru a șterge înregistrarea. Când redați muzică, apăsați lung butonul de redare pentru a intra rapid în redarea fișierului înregistrat. În modul Blue-

- tooth, apăsați lung butonul de redare pentru a deconecta conexiunea Bluetooth.
7. Apăsați lung pentru a porni/opri. Apăsați și mențineți apăsat timp de 10 secunde pentru a restabili setările din fabrică.
 8. Lumina albastră: indicator de funcție
 9. Apăsați scurt pentru a crește volumul. În timp ce redați muzică, apăsați lung pentru a reda următoarea melodie. În modul FM, apăsați lung pentru a selecta următorul post de radio.
 10. Intrare audio AUX
 11. Introduceți un dispozitiv USB pentru a reda muzică MP3.
 12. Introduceți un card microSD pentru a reda muzică MP3.
 13. Conectați un microfon cu fir și cântați o melodie.
 14. Indicator de încărcare: LED-ul roșu este aprins în timpul încărcării. Când este compelt încărcat, LED-ul verde este aprins.
 15. DC 5V: Utilizați cablul USB-C furnizat și conectați-l la un încărcător.

CONEXIUNE BLUETOOTH

Porniți difuzorul și selectați modul Bluetooth. Activați căutarea dispozitivelor Bluetooth pe smartphone-ul dvs. Selectați CORSICA din lista de dispozitive găsite. Dacă vi se cere, introduceți parola 0000.

ÎNREGISTRARE VIA BLUETOOTH

- Avantajul acestei funcții este că nu vei înregistra doar vocea de la microfon de pe dispozitivul USB/microSD ci și muzica de acompaniament, ceea ce nu este valabil în cazul funcției obișnuite REC.
- Introduceți un dispozitiv microSD sau USB și comutați în modul Bluetooth.
- Telefonul va reda muzica de acompaniament după conexiunea Bluetooth.
- Conectați un microfon cu fir sau porniți un microfon fără fir.
- Apăsați lung butonul de înregistrare de pe telecomandă pentru a începe înregistrarea vocii și a muzicii de acompaniament pe dispozitivul USB/microSD. Apăsați scurt butonul de înregistrare pentru a opri înregistrarea inetrnă și a începe redarea fișierului înregistrat.

CONEXIUNE TWS

- Porniți ambele difuzoare în modul Bluetooth. Țineți apăsat butonul MOD pe oricare dintre difuzoare și difuzoarele se vor împerechea. Pentru a deconecta difuzoarele, țineți apăsat din nou butonul MOD pentru o perioadă de timp.
- Când difuzoarele sunt conectate în TWS, activați funcția Bluetooth a telefonului și selectați CORSICA din lista de dispozitive găsite. Odată ce asocierea a avut succes, muzica de pe telefonul dvs. va fi redată de ambele difuzoare în sincorn.
- Când ambele boxe sunt conectate prin TWS, acțiunea asupra unei boxe se aplică și celeilalte. Țineți apăsat butonul ON/OFF pe o boxă și ambele boxe vor fi oprite.
- Distanța optimă dintre două boxe conectate prin TWS este de 5 metri.

UTILIZAREA TELECOMENZII

Vă rugăm să utilizați telecomanda la o distanță de 6m și 30° între telecomandă și aparat. Îndreptați telecomanda spre senzor. Îndepărtați toate obstacolele dintre telecomandă și senzor.

Este posibil ca telecomanda să nu funcționeze corect dacă senzorul este expus la soare puternic.

Dacă telecomanda nu funcționează corect, vă rugăm să verificați bateriile.

TELECOMANDĂ

1. Butonul de înregistrare: apăsați pentru a porni și opri înregistrarea.
2. Buton pentru efect de sunet: Apăsați pentru a opri muzica și a introduce un efect sonor.
3. Sunet interior/exterior: Apăsați pentru a selecta un mod de sunet, în funcție de utilizarea difuzorului în interior sau în exterior. Are aceeași funcție ca și butonul BASS BOOST de pe panoul superior.
4. Melodia anterioară: Apăsați pentru a reda melodia anterioară.
5. Apăsați pentru a reduce volumul
6. Apăsați pentru a reduce volumul microfonului
7. Apăsați pentru a activa funcția de prioritate a microfonului. Volumul muzicii va scădea în timp ce vorbiți în microfon.
8. Apăsați pentru a selecta un efect de lumină. Apăsați lung pentru a stinge lumina.
9. Funcția de repetare: Apăsați pentru a repeta toate melodiile
10. Buton MOD: În modul Bluetooth, apăsați lung pentru a lega două boxe prin TWS
11. Apăsați scurt pentru a parcurge sursele de intrare. Dacă nu este conectat niciun dispozitiv USB, TF sau AUX, se poate selecta doar Bluetooth sau FM.

12. Apăsați pentru a crește volumul.
13. Melodia următoare
14. Apăsați pentru a crește volumul microfonului
15. Sunet original: Apăsați pentru a ascunde vocea umană de pe coloana sonoră.
16. Selectarea directă a unui fișier

INSTALAREA BATERIILOR ÎN TELECOMANDĂ

Scoateți capacul bateriei din spatele telecomenzii așa cum se arată și introduceți 2 baterii de dimensiune AAA, asigurând polaritatea corectă.

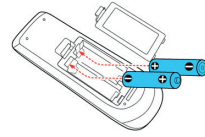

RECOMANDĂRI PRIVIND BATERIILE



Acest simbol indică faptul că bateriile uzate trebuie aruncate împreună cu deșeurile menajere, ci aruncate în conformitate cu reglementările locale.

Bateriile nu trebuie expuse la căldură excesivă, cum ar fi soarele, focul sau altele asemenea.

Când bateriile interne nu trebuie folosite, scoateți-le pentru a evita deteriorarea cauzată de scurgerea bateriei sau de coroziune.

ATENȚIE: Pericol de explozie dacă bateria este plasată încorect. Înlocuiți doar cu același tip sau echivalent.

AVERTISMENT: NU înghițiți bateria. Pericol de arsuri chimice. Nu lăsați bateriile noi și vechi la îndemâna copiilor.

Dacă compartimentul bateriei nu se închide corect, nu mai utilizați produsul și nu-l lăsați la îndemâna copiilor.

Dacă aveți îndoieli dacă bateriile au fost înghițite sau introduse în orice altă parte a corpului, contactați imediat un medic.

DEPANARE

Problemă	Soluție
Oprire automată când este pornit	Baterie descărcată. Încărcați complet bateria înainte de utilizare
Player-ul se oprește sau repornește automat	Baterie descărcată. Încărcați complet bateria înainte de utilizare
LED-ul de încărcare nu este aprins, nu se încarcă	Asigurați-vă că cablul de încărcare este conectat corect. Verificați dacă cablul este deteriorat. VĂ rugăm să utilizați un încărcător de 5V 2A pentru a încărca dispozitivul.
Niciun sunet de la Bluetooth	Asigurați-vă că Bluetooth este asociat corect și că dispozitivul Bluetooth este redat și că volumul nu este la minim.
Niciun sunet de la USB/TF	Verificați dacă cardul TF este introdus în direcția corectă și la locul său
	Verificați dacă stick-ul USB este introdus și în contact bun
	Verificați dacă formatul de muzică de pe TF/USB este corect (suportă în principal fișiere audio MP3 și WMA)
	Verificați nivelul volumului
Înregistrarea nu funcționează	Verificați dacă există spațiu pe cardul TF sau pe stick-ul USB. Ștergeți unele fișiere pentru a rezerva spațiu de stocare
	Înregistrarea trebuie făcută în modul TF, USB, introduceți un microfon cu fir sau porniți un microfon fără fir.

SPECIFICAȚII

Woofere.....	2 x 3"/8cm
Tensiune de intrare prin USB-C	5.0V= 2.0A
Baterie Litiu	3,7V= 4500mAh
Timp de funcționare pe baterie	3-6h în funcție de volum
Răspuns în frecvență	75Hz - 12kHz
Raport S/N.....	>80dB
Bandă FM	87.5 - 108MHz
Frecvență bandă FM.....	2402-2480MHz
Emisia RF a BT max.	1.36dBm
Dimensiuni.....	368 x 139 x 183mm
Greutate.....	2.05kg



IBIZALIGHTSOUND

Follow us on Instagram



Any problem or question?
Join us on facebook

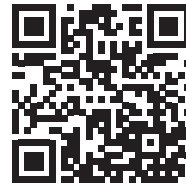

View the product on our website



Imported from China by LOTRONIC S.A.
Rue F. Englert 17 • Bt 2
B - 1480 TUBIZE

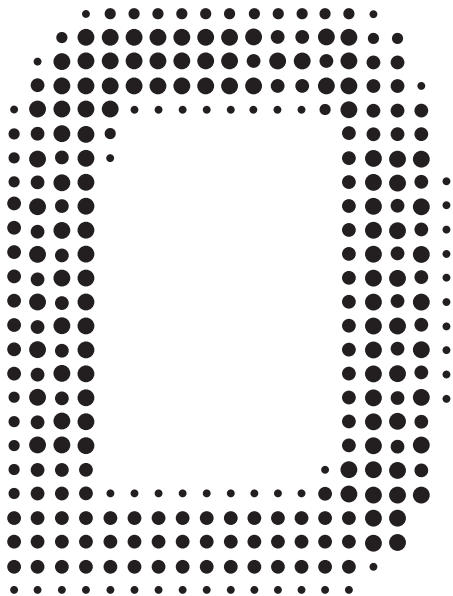

FR
Cet appareil,
ses cordons,
et batterie
se recyclent

À DÉPOSER
EN MAGASIN



À DÉPOSER
EN DÉCHÈTERIE



Points de collecte sur www.quefairedemesdechets.fr
Privilégiez la réparation ou le don de votre appareil !



<http://ibizashop.eu/>

©Copyright LOTRONIC 2023

