

Brandt



MANUEL D'INSTRUCTION FR
INSTRUCTION MANUAL EN
GEBRAUCHSANWEISUNG DE
MANUALE DI ISTRUZIONI IT

Réfrigérateur
Refrigerator
Frigorifero
Kühlschrank

Ref: BIS1224ES

Chère Cliente, Cher Client,

Vous venez d'acquérir un produit **BRANDT** et nous vous remercions de la confiance que vous nous accordez.

Nous avons conçu et fabriqué ce produit en pensant à vous, à votre mode de vie, à vos besoins, pour qu'il réponde au mieux à vos attentes. Nous y avons mis notre savoir-faire, notre esprit d'innovation et toute la passion qui nous anime depuis plus de 60 ans.

Dans un souci permanent de toujours mieux satisfaire vos exigences, notre service consommateurs est à votre disposition et à votre écoute pour répondre à toutes vos questions ou suggestions.

Connectez-vous aussi sur notre site www.brandt.com où vous trouverez nos dernières innovations, ainsi que des informations utiles et complémentaires.

BRANDT est heureux de vous accompagner au quotidien et vous souhaite de profiter pleinement de votre achat.



Important : Avant de mettre votre appareil en marche, veuillez lire attentivement ce guide d'installation et d'utilisation afin de vous familiariser plus rapidement avec son fonctionnement

SECURITE

 Cet appareil est conforme aux normes européennes



CONSIGNES DE SECURITE

Pour votre sécurité et une utilisation correcte de votre appareil, lisez attentivement cette notice (y compris les mises en garde et les conseils utiles qu'elle contient) avant l'installation et la première utilisation.

Afin d'éviter d'endommager l'appareil et/ou de vous blesser inutilement, il est important que les personnes amenées à l'utiliser aient pris entièrement connaissance de son mode de fonctionnement ainsi que des consignes de sécurité.

Conservez cette notice et pensez à la ranger à proximité de l'appareil, afin qu'elle soit transmise avec ce dernier en cas de vente ou de déménagement. Cela permettra de garantir un fonctionnement optimal et d'éviter tout risque de blessure.

Le fabricant ne saurait être tenu responsable en cas de mauvaise manipulation de l'appareil.

SECURITE GENERALE ET MISES EN GARDE

Cet appareil est exclusivement destiné à un usage domestique dans des habitations privées. Il ne peut être utilisé qu'en milieu couvert, fermé et chauffé tel qu'une cuisine ou toute autre pièce répondant aux mêmes spécifications. Son utilisation dans des locaux communs ou professionnels tels que local de pause de bureau ou atelier, local de camping, hôtel, etc. ne répond pas à une utilisation conforme telle que définie par le fabricant.



AVERTISSEMENT ! Maintenir votre appareil éloigné de toute source de flamme durant l'installation, l'entretien et l'utilisation. Le symbole en marge, qui est présent à l'arrière de votre appareil, signifie qu'il y a des matières inflammables dans cette zone.

Les agents de réfrigération et d'isolation utilisés dans cet appareil contiennent des gaz inflammables.

Pendant le transport, l'installation, l'entretien et l'utilisation de l'appareil, assurez-vous qu'aucun des composants du circuit de réfrigération ne soit endommagé. Si le circuit de réfrigération était endommagé :

- ✓ Evitez les flammes nues et toute source d'inflammation.
- ✓ Ventilez bien la pièce où se trouve l'appareil.



Sécurité d'installation

- Votre appareil doit être installé, fixé, et utilisé conformément aux instructions de cette notice; ce afin d'éviter tout risque dû à son éventuelle instabilité ou à une mauvaise installation.
- Maintenir dégagées les ouvertures de ventilation dans l'enceinte de l'appareil ou dans la structure d'encastrement.
- Il est dangereux de modifier la composition de cet appareil, de quelque manière que ce soit.
- Assurez-vous que le cordon d'alimentation n'est pas coincé ou endommagé quand vous positionnez votre appareil.
- Tout dommage fait au cordon peut provoquer un court-circuit, et/ou une électrocution.
- Si le câble d'alimentation est endommagé, il doit être remplacé par le fabricant, son service après-vente ou des personnes de qualification similaire afin d'éviter un danger.
- Des multiprises ou des blocs d'alimentation portables ne doivent pas être positionnés à l'arrière de l'appareil.
- Pour les modèles équipés d'un distributeur d'eau ou d'un compartiment à glaçons, ne remplissez ou raccordez qu'avec une alimentation en eau potable.



Sécurité des personnes vulnérables

- Cet appareil peut être utilisé par des enfants âgés d'au moins 8 ans et par des personnes ayant des capacités physiques, sensorielles ou mentales réduites ou dénuées d'expérience ou de connaissance, s'ils (si elles) sont correctement surveillé(e)s ou si des instructions relatives

à l'utilisation de l'appareil en toute sécurité leur ont été données et si les risques encourus ont été appréhendés.

- Les enfants ne doivent pas jouer avec l'appareil.
- Le nettoyage et l'entretien par l'utilisateur ne doivent pas être effectués par des enfants sans surveillance.
- Les enfants âgés de 3 à 8 ans sont autorisés à charger et décharger les appareils de réfrigération.
- Conservez tous les emballages hors de portée des enfants, car il existe un risque de suffocation.



Sécurité d'utilisation

- Ne pas endommager le circuit de réfrigération.
- Ne pas utiliser de dispositifs mécaniques ou autres moyens pour accélérer le processus de dégivrage autres que ceux recommandés par le fabricant.
- Ne pas utiliser d'appareils électriques à l'intérieur du compartiment de stockage des denrées, à moins qu'ils ne soient du type recommandé par le fabricant.
- Ne pas stocker dans cet appareil des substances explosives telles que des aérosols contenant des gaz propulseurs inflammables.



Sécurité alimentaire

Pour éviter la contamination des aliments, il y a lieu de respecter les instructions suivantes :

- Des ouvertures de la porte de manière prolongée sont susceptibles d'entraîner une augmentation significative de température des compartiments de l'appareil.
- Nettoyer régulièrement les surfaces susceptibles d'être en contact avec les aliments et les systèmes d'évacuation accessibles.
- Nettoyer les récipients d'eau s'ils n'ont pas été utilisés pendant 48 h; bien rincer le système de distribution raccordé à un réseau de distribution d'eau si de l'eau n'a pas été prélevée pendant 5 jours.
- Entreposer la viande et le poisson crus dans les bacs du réfrigérateur qui conviennent, de telle sorte que ces denrées ne soient pas en contact

avec d'autres aliments ou qu'elles ne s'égouttent pas sur les autres aliments.

- Les compartiments « deux étoiles » pour denrées congelées conviennent pour stocker des aliments pré congelés, stocker ou fabriquer de la crème glacée et des cubes de glace.
- Les compartiments « une, deux et trois étoiles » ne conviennent pas pour la congélation des denrées alimentaires fraîches.
- Si l'appareil de réfrigération demeure vide de manière prolongée, le mettre hors tension, en effectuer le dégivrage, le nettoyer, le sécher, et laisser la porte ouverte pour prévenir le développement de moisissures à l'intérieur de l'appareil.

MISE AU REBUT



Ce symbole indique que cet appareil ne doit pas être traité comme un déchet ménager.

Lorsque vous mettez le système au rebut, faites-le auprès d'un centre de collecte agréé.

Votre appareil contient de nombreux matériaux recyclables. Il est donc marqué de ce logo afin de vous indiquer que les appareils usagés doivent être remis à un point de collecte habilité.

Renseignez-vous auprès de votre revendeur ou des services techniques de votre ville pour connaître les points de collecte des appareils usagés les plus proches de votre domicile. Le recyclage des appareils qu'organise votre fabricant sera ainsi réalisé dans les meilleures conditions, conformément à la directive européenne sur les déchets d'équipements électriques et électroniques.

Certains matériaux d'emballage de cet appareil sont également recyclables. Participez à leur recyclage et contribuez ainsi à la protection de l'environnement en les déposant dans les conteneurs prévus à cet effet.

En conformité avec les dispositions législatives les plus récentes en matière de protection et respect de l'environnement, votre appareil ne contient pas de H.F.C., mais un gaz réfrigérant appelé R600a. Le type exact de gaz réfrigérant utilisé dans votre appareil est d'ailleurs indiqué clairement sur la plaque signalétique qui se trouve à l'intérieur de votre appareil, sur la paroi gauche en bas. Le R600a est un gaz non polluant qui ne nuit pas à la couche d'ozone et dont la contribution à l'effet de serre est quasiment nulle.

Les appareils usagés doivent immédiatement être rendus inutilisables.

Débranchez et coupez le câble d'alimentation au ras de l'appareil. Rendez la fermeture de la porte inutilisable, ou mieux encore, démontez la porte afin d'éviter par exemple qu'un enfant ou un animal ne risque de rester enfermé à l'intérieur en jouant.



ECOCONCEPTION

Afin d'accéder aux informations concernant votre modèle, stocké dans la base de données des produits, conformément au règlement (UE) 2019/2016 et relatif à l'étiquetage énergétique, veuillez-vous connecter au site internet dédié à l'adresse <https://eprel.ec.europa.eu/>

Rechercher la référence de votre appareil sur le site internet en entrant la référence service qui est indiquée sur la plaque signalétique de votre appareil.

Un autre moyen d'accéder à ces informations est de flasher le code « QR » présent sur l'étiquette énergétique de votre produit

Agencement et présentation de votre appareil

- Votre appareil a été conçu et testé afin d'optimiser ses consommations d'énergie.
- L'agencement proposé est la solution idéale pour obtenir une consommation et une conservation optimale des aliments.

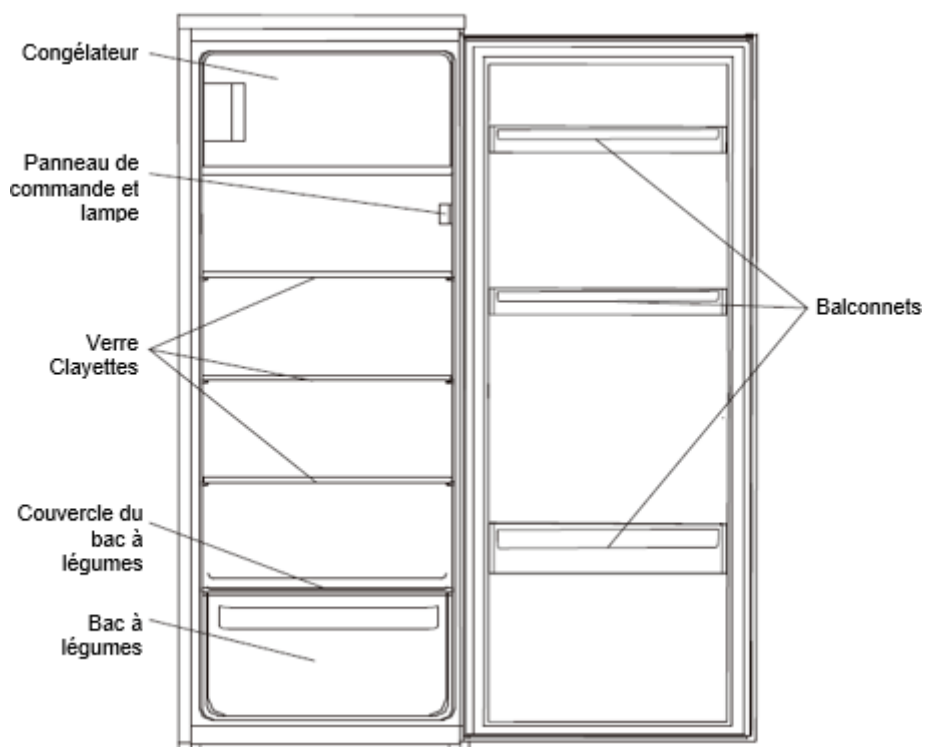

Cette illustration est uniquement fournie à titre indicatif, veuillez vérifier votre appareil pour en savoir plus.

Seule une installation correcte de votre appareil respectant les prescriptions qui vous sont données dans ce guide d'installation et d'utilisation vous permettra de conserver vos aliments dans de bonnes conditions, et avec une consommation d'énergie optimisée.

Economie d'énergie

Pour limiter la consommation électrique de votre appareil :

- Installez-le dans un endroit approprié (voir chapitre « Installation de votre appareil »).
- Gardez les portes ouvertes le moins de temps possible.
- N'introduisez pas d'aliments encore chauds dans votre réfrigérateur ou congélateur, en particulier s'il s'agit de soupes ou de préparations qui libèrent une grande quantité de vapeur.
- Veillez au fonctionnement optimal de votre appareil en ne laissant pas s'accumuler trop de givre dans le congélateur (dégivrez-le quand l'épaisseur de givre dépasse 5-6 mm) et en nettoyant périodiquement le condenseur
- Contrôlez régulièrement les joints des portes et assurez-vous qu'elles ferment toujours de manière efficace. Si ce n'est pas le cas, adressez-vous à votre service après-vente.
- Ne le laissez pas réglé à une température trop basse.

Conservation des aliments



Voici quelques règles à respecter :

- Respecter la chaîne du froid et penser à enclencher les fonctions « Booster » au moins 6h avant le retour des courses, si votre modèle en est équipé.
- Nettoyer au moins une fois par mois la partie réfrigérateur (Voir chapitre Nettoyage et entretien)
- Dégivrer le congélateur et le nettoyer au moins 1 fois par an.
- Conserver les plats faits maison au réfrigérateur en ayant pris soin au préalable de les faire refroidir.
- S'assurer que votre appareil est réglé aux températures préconisées ci-dessous. Les températures de chaque compartiment sont préconisées pour optimiser la conservation des aliments et éviter ainsi tout gaspillage.





Groupe	Type de compartiment	Température préconisée
Compartiments pour denrées fraîches	Compartiment pour denrées alimentaires fraîches (réfrigérateur)	+4°C
Compartiments pour denrées congelées	Compartiment 0 étoile (selon modèle)	0°C
	Compartiment 1 étoile (selon modèle)	-6°C
	Compartiment 2 étoiles (selon modèle)	-12°C
	Compartiment 3 étoiles (selon modèle)	-18°C
	Tiroirs/étagères de congélateur 4 étoiles (selon modèle)	-18°C

- Ranger les aliments aux emplacements préconisés dans les tableaux ci-après.

Compartiments pour denrées fraîches

Compartiments du réfrigérateur	Logos & Sérigraphie	Type d'aliments
Porte et balconnet de réfrigérateur		Confitures, boissons, œufs, condiments. Ne pas placer d'aliment frais périssable dans ces zones
Bac à légumes		Salades, fruits, légumes, herbes Ne pas stocker de bananes, d'oignons, de pommes de terre ou d'ail dans le réfrigérateur.
Tiroir conservateur de denrées hautement périssables (selon modèle)		Viande crue, poisson, aliments très périssables (pour une durée de stockage limitée). Ne pas entreposer de fruits et légumes dans ce tiroir, ils risqueraient de se dégrader rapidement.
Etagère basse et Tiroir zone froide (selon modèle)		
Etagère intermédiaire		Produits laitiers
Etagère haute		Charcuterie, plats préparés, plats à réchauffer

Compartiments pour denrées congelées (compartiments disponibles selon modèle)

Compartiments du congélateur	Logos & Sérigraphie	Type d'aliments
Compartiment 0 étoile		Pour stocker quelques heures des sorbets et fabriquer des cubes de glace. Ce compartiment ne convient pas pour la congélation des denrées alimentaires fraîches.
Compartiment 1 étoile		Pour stocker quelques heures des produits congelés et fabriquer des cubes de glace. Ce compartiment ne convient pas pour la congélation des denrées alimentaires fraîches.
Compartiment 2 étoiles		Pour stocker quelques jours des produits congelés, fabriquer de la crème glacée et des cubes de glace. Ce compartiment ne convient pas pour la congélation des denrées alimentaires fraîches.
Compartiment 3 étoiles		Pour stocker quelques semaines/mois des produits congelés et fabriquer des cubes de glace. Ce compartiment ne convient pas pour la congélation des denrées alimentaires fraîches.
Tiroirs/étagères de congélateur 4 étoiles		Pour congeler des aliments et stocker : <ul style="list-style-type: none"> - Viandes, poissons (tiroir/étagère inférieur). - Légumes, frites (tiroir/étagère intermédiaire). - Crèmes glacées, fruits, plats préparés (tiroir/étagère supérieur)

INSTALLATION

Entretien avant la mise en place

Avant de mettre l'appareil en place et de le brancher au réseau électrique, lavez les parois et les accessoires internes avec de l'eau tiède et du savon neutre afin d'éliminer l'odeur typique des produits neufs, et séchez-les bien.

ⓘ N'utilisez pas de détergents ou de nettoyants abrasifs, ils endommageraient le revêtement.

Lors de la première utilisation ou après une période de non-utilisation, avant de placer des aliments dans le compartiment, faites fonctionner l'appareil pendant au moins 2 heures en utilisant les réglages les plus élevés.

Emplacement

⚠ Avertissement ! N'exposez jamais l'appareil à une flamme.

- Placez l'appareil dans une pièce sèche et aérée.
- L'appareil doit être placé loin des sources de chaleur telles que les radiateurs, chaudières, rayons du soleil etc.
- Votre appareil a été conçu pour un fonctionnement optimal à une certaine température ambiante. On dit alors qu'il est conçu pour une "classe climatique" particulière. Cette classe climatique est indiquée en clair sur la plaque signalétique (Voir chapitre « Contact »). Le réfrigérateur peut ne pas maintenir des températures intérieures satisfaisantes s'il fonctionne hors des limites de températures de la classe climatique qui lui sont assignées. Veillez à ce que l'emplacement choisi respecte ces limites de températures :

Classe	Température ambiante
SN	Cet appareil de réfrigération est destiné à être utilisé à des températures ambiantes comprises entre 10 °C et 32 °C
SN-ST	Cet appareil de réfrigération est destiné à être utilisé à des températures ambiantes comprises entre 10 °C et 38 °C
SN-T	Cet appareil de réfrigération est destiné à être utilisé à des températures ambiantes comprises entre 10 °C et 43 °C
N	Cet appareil de réfrigération est destiné à être utilisé à des températures ambiantes comprises entre 16 °C et 32 °C
ST	Cet appareil de réfrigération est destiné à être utilisé à des températures ambiantes comprises entre 16 °C et 38 °C
T	Cet appareil de réfrigération est destiné à être utilisé à des températures ambiantes comprises entre 16 °C et 43 °C

- Conformément à ce qui précède, ne placez pas votre appareil sur les balcons, les vérandas, les terrasses, les garages, etc... la chaleur excessive en été et le froid en hiver empêchent son bon fonctionnement et donc la bonne conservation des aliments.
 - Une mise à niveau adéquate doit être assurée par l'ajustement d'un ou plusieurs des pieds réglables situés en dessous de l'armoire (voir paragraphe « mise à niveau de l'appareil »).
- ⓘ** Si votre appareil est équipé de roulettes, rappelez-vous qu'elles servent uniquement à faciliter les petits mouvements. Ne le déplacez pas sur de longs trajets

Inverser le sens d'ouverture des portes

Outils nécessaires : Tournevis cruciforme, tournevis plat, clé plate.

- Vérifiez que l'appareil est débranché et vide.
- Pour retirer la porte, il est nécessaire d'incliner l'appareil en arrière. Appuyez l'appareil sur une surface dure afin qu'il ne glisse pas durant l'opération.
- Toutes les pièces retirées doivent être conservées pour la réinstallation de la porte.
- Ne couchez pas l'appareil sur le sol car cela pourrait endommager le système de réfrigération.
- Il est préférable d'être à 2 pour manipuler l'appareil pendant l'opération.

1. Dévissez la charnière supérieure. Soulevez ensuite la porte supérieure et placez-la sur de la mousse pour ne pas l'égratigner.

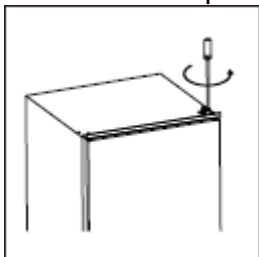

2. Dévissez la charnière inférieure de la porte du congélateur. Soulevez ensuite la porte et placez-la sur de la mousse pour ne pas l'égratigner.

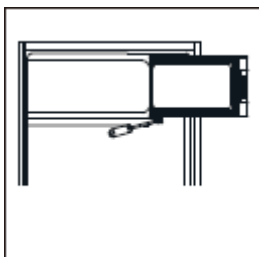

3. Déplacez le support de fixation de la porte du côté droit.

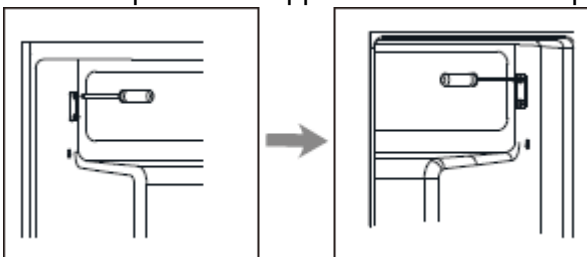

4. Déplacez les joints des trous de charnière du côté droit.

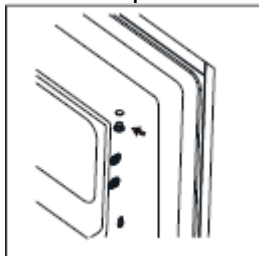

5. Inversez le sens de la porte pour orienter la charnière du côté gauche. Fixez ensuite la porte sur le support.

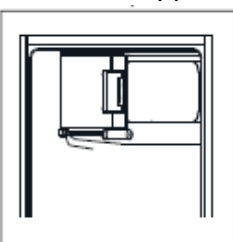

6. Retirez le pivot de charnière inférieur et déplacez la charnière du côté gauche.

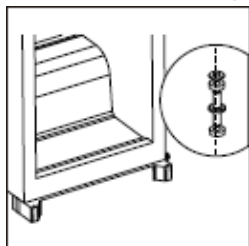

7. Dévissez le pivot de charnière supérieur. Retournez ensuite la charnière et revissez le pivot en place.

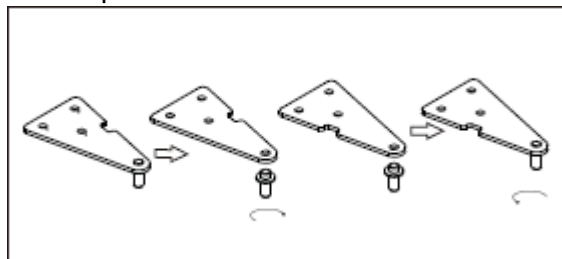

8. Replacez la porte puis déplacez la charnière supérieure du côté gauche. Assurez-vous que la porte est alignée horizontalement et verticalement de manière à ce que les joints soient fermés de tous les côtés avant de resserrer la charnière supérieure. Si nécessaire, utilisez une clé plate pour resserrer la charnière.

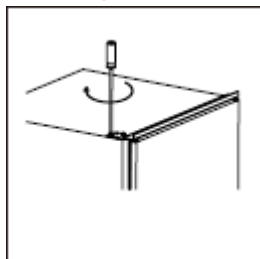

9. Retirez les joints de porte du réfrigérateur et du congélateur, pivotez-les et remettez-les en place.

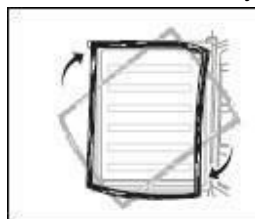

Installation de l'appareil

Kits d'installation



Guide x 2



Cache du guide x 2



Glissière x 2



Cache de la glissière x 2



Vis courte x 15



Vis courte x 2



Joint en caoutchouc x 1

1. Assurez-vous que la taille du caisson soit suffisante pour permettre une bonne ventilation.

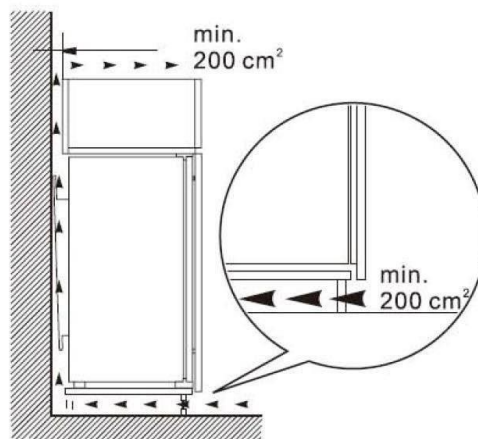
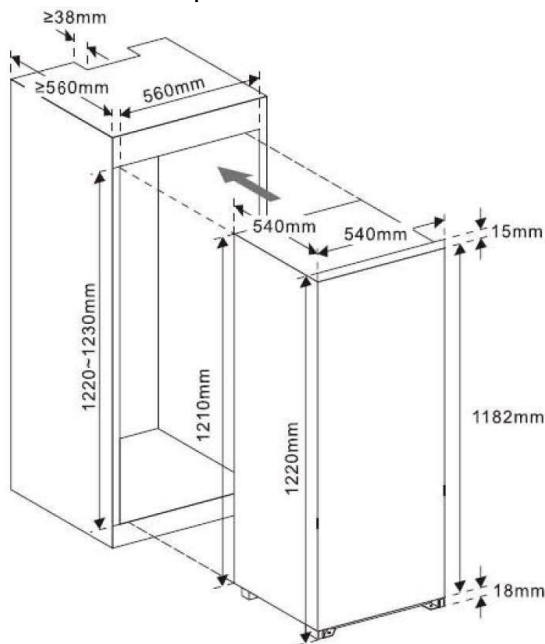

2. Glissez avec précaution l'appareil dans le caisson d'encastrement. Assurez-vous que le côté d'ouverture de la porte soit le plus proche possible de la paroi du caisson.

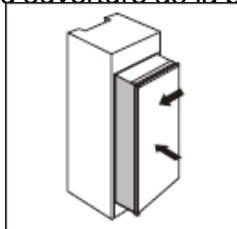

3. Vissez un guide dans les trous du côté de l'appareil avec les vis courtes. Insérez la glissière dans le guide puis ouvrez en grand et refermez la porte de l'appareil et la porte du caisson afin de vérifier que cette dernière se ferme complètement et facilement.

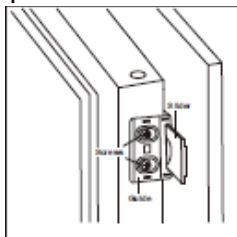

4. Ouvrez la porte de l'appareil et la porte en bois ensemble et marquez la position de la glissière par des repères à l'endroit où la porte peut s'ouvrir et se fermer correctement. Retirez la glissière du guide et fixez-la sur la porte du caisson avec 2 vis courtes. Fixez ensuite le cache de la glissière sur la glissière.

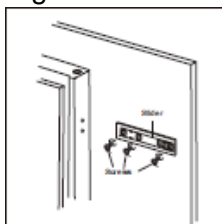

5. Dévissez le guide de la porte de l'appareil.
6. Répétez les étapes 2 à 5 pour fixer les trois autres glissières et guides.
7. Assemblez 4 guides et 4 glissières puis fixez-les avec des vis courtes. Fixez ensuite les caches des guides sur les guides.

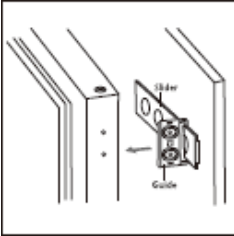

8. Vérifiez que la porte s'ouvre et se ferme facilement et que l'assemblage est correctement fixé. Réajustez la position de l'appareil si nécessaire. Fixez ensuite le support de charnière inférieur au caisson avec les 2 vis longues.

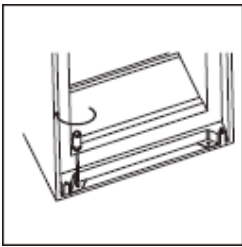

9. Fixez le support de charnière supérieur au caisson avec des vis courtes.



10. Posez un joint en caoutchouc pour combler l'écart entre l'appareil et le caisson en bois du côté où la porte s'ouvre.

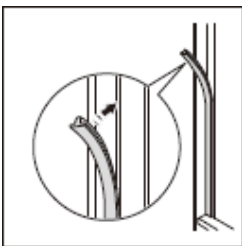

Mise à niveau de l'appareil

Sélectionnez un espace pour installer le réfrigérateur sur une surface plane.

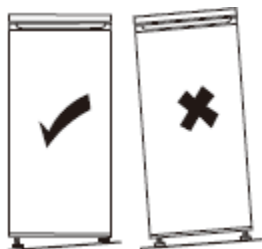

Si l'appareil n'est pas à niveau, les portes ne seront pas correctement alignées et l'étanchéité des compartiments peut ne pas être assurée.

Raccordement électrique



Avertissement ! Il doit être possible de débrancher l'appareil de l'alimentation principale, la prise doit donc être facile d'accès après l'installation.

- L'installation électrique doit être conforme aux normes en vigueur et doit être capable de résister à la puissance maximale mentionnée sur la plaque signalétique.
- La prise de courant doit être facilement accessible mais hors de portée des enfants.
- Pour votre sécurité cet appareil doit être mis à la terre. Si la prise de courant n'est pas reliée à la terre, consultez un électricien qualifié pour brancher votre appareil conformément aux réglementations en vigueur.
- N'utilisez ni prolongateur, ni adaptateur, ni prise multiple.
- Des multiprises ou des blocs d'alimentation portables ne doivent pas être positionnés à l'arrière de l'appareil.

Le fabricant décline toute responsabilité si les précautions de sécurité susmentionnées ne sont pas respectées. **En cas d'incertitude, adressez-vous à votre installateur.**

UTILISATION & CONSEILS

Indicateur de "ZONE FROIDE"



Vous trouverez dans votre réfrigérateur le symbole ci-contre.

Il indique clairement l'emplacement de la zone la plus froide de votre appareil, la température y est inférieure ou égale à +4°C.

Au niveau de cette zone, un indicateur de température vous permet de vérifier le bon réglage de votre réfrigérateur.



Réglez votre thermostat



Température correcte

Attention !

Une ouverture prolongée de la porte du réfrigérateur entraîne une hausse de la température intérieure. Vous devez effectuer la lecture de l'indicateur dans les 30 secondes après ouverture de la porte pour qu'elle soit correcte.

Réglage de la température

Panneau de commandes

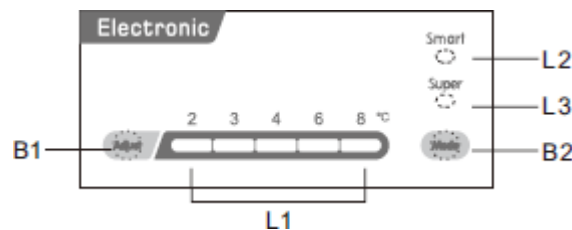

Boutons

B1– Appuyez sur B1 pour régler la température du compartiment réfrigérateur selon le cycle suivant : 2, 3, 4, 6 et 8.

B2– Appuyez sur B2 pour sélectionner le mode de fonctionnement parmi SMART, SUPER et réglage personnalisé.

Voyants

L1 – fait apparaître le réglage de la température en cours du compartiment réfrigérateur.

L2 – s'allume lorsque le mode SMART est sélectionné.

L3 – s'allume lorsque le mode SUPER est sélectionné.

Mode opératoire

- Appuyez sur le bouton Mode pour sélectionner le mode défini par l'utilisateur.
- Appuyez sur le bouton Adjust pour régler la température du réfrigérateur. La température du congélateur est réglée automatiquement à environ -18°C.

Mode Smart

- Appuyez sur le bouton Mode pour sélectionner le mode SMART.
- L'appareil régule automatiquement la température en fonction de la température ambiante.

Mode Super

- Appuyez sur le bouton Mode pour sélectionner le mode SUPER.
- Le compartiment congélateur passe alors à la température la plus basse possible. Après 54 heures, la température originale définie est automatiquement rétablie.

Allumer / Éteindre l'appareil

- Appuyez sur le bouton Adjust pendant 5 secondes pour mettre en marche l'appareil.
- Maintenez le bouton Adjust enfoncé pendant 5 secondes pour éteindre l'appareil.

Alarme d'ouverture de porte

- L'alarme retentit lorsque la porte du réfrigérateur reste ouverte pendant plus de 90 secondes. Elle ne s'arrête que lorsque la porte est refermée.

Utilisation au quotidien

Votre compartiment réfrigérateur est équipé de clayettes (étagères), de balconnets et de tiroirs avec différents logos vous aidant à stocker les aliments au bon endroit.

Utilisation des clayettes

Les parois du réfrigérateur sont équipées d'une série de rails qui permettent de positionner les clayettes comme souhaité.

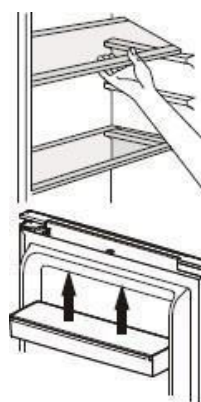

Positionnement des balconnets de porte

Les balconnets de porte peuvent être retirés pour faciliter le nettoyage. Pour ce faire, tirez progressivement le balconnet dans la direction indiquée par les flèches jusqu'à le retirer complètement. Après l'avoir nettoyé, replacez-le à l'endroit souhaité.

Conseils et astuces

- Ce réfrigérateur est un appareil domestique qui convient à la conservation à court terme de denrées alimentaires telles que des fruits, des légumes, des boissons, etc.
- Ne l'utilisez pas comme un équipement spécialisé permettant de stocker des produits dont la conservation doit suivre des règles de température strictes, tels que des médicaments, etc.
- Les aliments cuits doivent être refroidis à température ambiante avant d'être placés au réfrigérateur.
- Il est conseillé de placer les aliments dans des récipients hermétiques avant de les ranger dans l'appareil.
- Ne mettez pas d'aliments directement contre la sortie d'air, car cela risque de bloquer le flux d'air et de congeler la nourriture.
- N'introduisez jamais de liquides volatiles, inflammables ou explosifs tels que dissolvants, alcools, acétone ou essence. Il y aurait risque d'explosion.
- La porte ne doit pas être laissée ouverte plus qu'il ne faut.

Conseils pour la réfrigération

- La viande (de tous types) doit être enveloppée dans un sac hermétique et placée sur la clayette en verre au-dessus du bac à légumes.
- Pour plus de sécurité, ne la stockez de cette manière qu'un jour ou deux tout au plus.
- Les aliments cuisinés, les plats froids, etc. doivent être couverts et peuvent être placés sur n'importe quelle clayette.
- Les fruits et légumes doivent être soigneusement lavés et placés dans le bac prévu à cet effet.
- Le beurre et le fromage doivent être placés dans des récipients hermétiques spéciaux, enveloppés de film aluminium ou placés dans un sac hermétique.
- Les bouteilles de lait doivent être bouchées et stockées dans le balconnet à bouteilles sur la porte.
- Dans un souci d'économie d'énergie, tous les tiroirs, les bacs et les clayettes doivent être placés à l'endroit prévu.

Glaçons

Cet appareil peut être équipé d'un ou plusieurs bacs à glaçons permettant de fabriquer des glaçons.

Conseils de congélation

Afin de vous aider à optimiser le processus de congélation, voici quelques conseils importants :

- La quantité maximale d'aliments que vous pouvez congeler par tranche de 24 h figure sur la plaque signalétique ;
- Le processus de congélation dure 24 heures. N'ajoutez aucun autre aliment à congeler pendant cette période ;
- Congelez uniquement des aliments de bonne qualité, frais et bien lavés ;
- Répartissez les aliments en petites portions afin qu'ils soient plus rapidement et intégralement congelés et que vous puissiez décongeler uniquement la quantité nécessaire ;
- Emballez les aliments dans un papier d'aluminium ou un sac polyéthylène étanche ;
- Les aliments frais ou décongelés ne doivent jamais entrer en contact avec les aliments déjà congelés afin d'éviter une augmentation de leur température ;
- Ne consommez pas de sorbets directement après leur sortie du congélateur pour éviter toute brûlure ;
- Nous vous recommandons d'étiqueter et de dater chaque sachet d'aliments congelés.
- Pour obtenir des cubes de glace plus rapidement, nous vous préconisons de placer les bacs à glace dans le tiroir du haut.

Décongélation

Avant d'être consommés, les aliments congelés ou surgelés peuvent être décongelés dans le compartiment réfrigérateur ou à température ambiante, selon le temps disponible.

Certains aliments peuvent aussi être cuits directement à la sortie du congélateur, lorsqu'ils sont encore congelés. Dans ce cas, le temps de cuisson sera plus long.

Important ! En cas de décongélation accidentelle, due par exemple à une coupure de courant, consommez rapidement les aliments décongelés, ne jamais les recongeler.

Conseils pour le stockage des aliments congelés

Afin de garantir une performance optimale, respectez les instructions suivantes :

- Veillez à ce que la chaîne du froid ait été respectée par le fabricant ;
- Assurez-vous que les aliments surgelés sont rapidement transférés du magasin à votre congélateur ;
- N'ouvrez pas la porte trop souvent ou ne laissez pas la porte ouverte plus qu'il ne faut ;
- Une fois décongelés, les aliments se détériorent rapidement et ne doivent pas être recongelés ;
- Respectez les dates limites de conservation indiquées sur les produits alimentaires.

ENTRETIEN & NETTOYAGE



Avertissement ! Avant toute opération d'entretien, débranchez votre appareil. Ne tirez pas sur le cordon d'alimentation, mais saisissez directement la fiche.

Nettoyage

Pour des raisons d'hygiène, nettoyez régulièrement l'appareil (parois et accessoires intérieurs, extérieurs).

Important ! Les huiles étherées et les solvants organiques peuvent endommager les pièces en plastique, p. ex. jus de citron, acide butyrique, acide acétique.

- Ne laissez pas ce type de substances entrer en contact avec les pièces de l'appareil.
- N'utilisez pas de détergents abrasifs.
- Enlevez la nourriture de l'appareil. Stockez-la dans un endroit frais, bien emballée.
- Nettoyez l'appareil et les accessoires intérieurs à l'aide d'un chiffon et de l'eau tiède diluée avec du vinaigre blanc ou du bicarbonate de soude.
- Après les avoir nettoyées, rincez les surfaces avec de l'eau douce et séchez-les.
- Une fois que tout est sec, rebranchez l'appareil.

ⓘ Ne nettoyez jamais l'appareil avec un nettoyeur à vapeur.

Nettoyage de l'orifice d'évacuation

Pour éviter que l'eau de dégivrage ne s'écoule dans le réfrigérateur, nettoyez de temps en temps l'orifice d'évacuation au dos de la partie réfrigérateur. Utilisez pour cela un produit d'entretien, comme indiqué sur le schéma à droite.

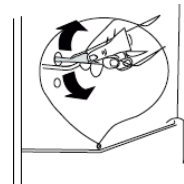

Remplacement de l'éclairage

Ce produit contient une source lumineuse de classe d'efficacité énergétique G.

La lampe intérieure est de type LED. Pour la remplacer, veuillez contacter votre service après-vente ou un technicien habilité.

Vous trouverez toutes les informations utiles pour contacter nos techniciens agréés et notre service après-vente dans le paragraphe « CONTACTS & INFORMATIONS »

Dégivrer son congélateur

 **Attention ! Tout aliment décongelé ne doit pas être remis dans le congélateur. Placez-le dans le réfrigérateur puis consommez-le sans délai.**

Une mince couche de givre se forme petit à petit sur les parois intérieures du congélateur. Cette couche doit être enlevée. N'utilisez pas d'objet tranchant, cela pourrait endommager l'appareil.

Pour des raisons d'hygiène et de conservation, il est conseillé de dégivrer son congélateur au moins 1 fois par an, comme suit :

- Débranchez-le de l'alimentation principale ;
- Retirez les aliments présents dans le compartiment et placez-les dans un contenant spécifique pour éviter toute rupture de la chaîne du froid (Ex : Glacière, sac isotherme...)
- Laissez la porte du congélateur ouverte (NB : Laissez la porte du réfrigérateur fermée) et placez une bassine sous l'appareil pour récupérer l'eau dégivrée. Vous pouvez aussi accélérer ce processus en plaçant un bol d'eau chaude à l'intérieur du compartiment.
- Lorsque le dégivrage est terminé, séchez bien l'intérieur.
- Rebranchez la prise secteur pour remettre l'appareil en marche.
- Attendez que le congélateur soit à la température conseillée avant de replacer les aliments à l'intérieur.

Recongeler un produit décongelé favorise la prolifération de bactéries. Ceci peut devenir dangereux pour la santé si les bactéries qui prolifèrent sont pathogènes, celles-ci pouvant provoquer des intoxications alimentaires plus ou moins graves selon le type de bactérie. En cas de doute, cuisinez les aliments concernés.

Dépannage



Avertissement ! En cas d'anomalie, débranchez votre appareil. Seul un électricien qualifié ou une personne compétente peut procéder au dépannage.

En cas d'anomalie de fonctionnement, vérifiez les points suivants avant de faire appel à notre service après-vente agréé ou bien à un professionnel qualifié.

Problème	Cause possible	Solution
L'appareil ne fonctionne pas.	L'appareil est éteint.	Maintenez le bouton « Adjust » enfoncé pendant 5 secondes pour allumer l'appareil.
	Le câble d'alimentation principal n'est pas ou est mal branché.	Branchez le câble d'alimentation principal.
	Le fusible a sauté ou est défectueux.	Vérifiez le fusible, remplacez-le si nécessaire.
	La prise de courant est défectueuse	Les dysfonctionnements électriques doivent être corrigés par un électricien.
Les aliments ne sont pas assez froids.	La température n'est pas réglée correctement.	Veillez vous référer au chapitre concernant le réglage de la température.
	La porte est restée ouverte pendant longtemps.	Ouvrez la porte uniquement lorsque c'est nécessaire.
	Une grande quantité de nourriture tiède a été placée dans l'appareil ces dernières 24 heures.	Réglez temporairement le thermostat sur une température moins élevée.
	L'appareil se trouve à proximité d'une source de chaleur.	Veillez vous référer au chapitre concernant l'emplacement de l'installation.
L'appareil refroidit trop.	La température est réglée trop bas.	Réglez temporairement le thermostat sur une température plus élevée.
Bruits anormaux	L'appareil n'est pas à niveau.	Ajustez le caisson s'il n'est pas à niveau..
	L'appareil touche le mur ou d'autres objets.	Déplacez légèrement l'appareil.
	Un composant, p. ex. un tuyau, à l'arrière de l'appareil touche un autre élément de l'appareil ou le mur.	Si nécessaire, pliez le composant avec précaution afin de libérer l'espace.
De l'eau s'écoule sur le sol.	L'orifice d'évacuation d'eau est bouché.	Reportez-vous à la section « Nettoyage ».

① **Certains bruits peuvent être entendus pendant le fonctionnement normal de l'appareil (cycle de fonctionnement du compresseur, dégivrage automatique, circulation du gaz réfrigérant dans l'appareil, etc...).**

 **Si vous ne trouvez pas l'origine de l'anomalie de fonctionnement, faites appel exclusivement à notre service après-vente agréé ou bien à un professionnel qualifié.**

CONTACTS & INFORMATIONS

Relations Consommateurs France

Pour en savoir plus sur nos produits ou nous contacter, vous pouvez :

- Consulter notre site : www.brandt.fr
- Nous écrire à l'adresse postale suivante :

Service Consommateurs BRANDT
5 Avenue des Béthunes
CS69526 SAINT OUEN L'AUMONE
95060 CERGY PONTOISE CEDEX

- Nous appeler du lundi au vendredi de 8h30 à 18h00 au :

0 892 02 88 01

Service 0,50 € / min
+ prix appel

Interventions France

Les éventuelles interventions sur votre appareil doivent être effectuées par un professionnel qualifié dépositaire de la marque.

Lors de votre appel, mentionnez la référence complète de votre appareil (modèle, type, numéro de série). Ces renseignements figurent sur la plaque signalétique située en bas à gauche du réfrigérateur (au-dessus de la clayette ou derrière le bac à légumes).

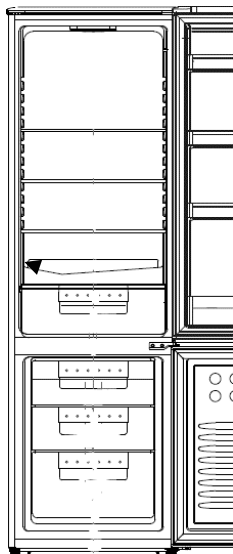

Référence	
Numéro de série	
Type	
Modèle	
Référence Service	



Vous pouvez nous contacter du lundi au samedi de 8h00 à 20h00 au :

09 69 39 25 25

Service gratuit
+ prix appel

Vous pouvez trouver une liste de réparateurs agréés sur notre site www.brandt.com

Ce site web donne également accès aux informations concernant les pièces de rechange.

Pièces d'origine



Lors d'une intervention d'entretien, demandez l'utilisation exclusive de pièces détachées certifiées d'origine.

La durée minimale de mise à disposition des pièces de rechange inscrites dans la liste du Règlement Européen 2019-2019-EU et accessibles notamment à l'utilisateur de l'appareil, est de 10 ans dans les conditions prévues par ce même règlement.

Garantie

Veillez-vous rapprocher de votre revendeur pour bénéficier de la garantie. Le fabricant n'offre pas de garantie commerciale de l'appareil de réfrigération.

Dear Customer,

You have just purchased a **BRANDT** product and we thank you for your trust.

We designed and manufactured this product with you, your lifestyle and your needs in mind, in order to best meet your expectations. We have put into it our expertise, our spirit of innovation and all the passion which has driven us for over 60 years.

We make every effort to ensure our products better meet your requirements, and our Customer Relations Department is at your disposal and will be happy to hear any questions or suggestions you may have.

You may also visit our website www.brandt.com where you will find our latest innovations, as well as useful and complementary information.

BRANDT is happy to assist you in your daily life and hopes you will fully enjoy your purchase.



Important: Before switching on your appliance, please read this user guide carefully in order to familiarise yourself more quickly with its operation.

 This appliance complies with the European directives.



SAFETY GUIDELINES

For your safety and in order to use your appliance correctly, carefully read these instructions (including the warnings and useful advice), before installation and first use.

To avoid damaging the appliance and unnecessary injury, it is important that the persons who use the appliance fully understand how it works and the safety instructions.

Always keep these instructions close to the appliance so that they can accompany it in the event of resale or a change of house. In this way, the appliance will continue to function optimally and any risk of injury will be avoided.

The manufacturer shall not be held liable in the event of misuse of the appliance.

GENERAL SAFETY AND WARNINGS

This appliance is exclusively intended for domestic use in private households. It may only be used in a roofed, enclosed and heated environment such as a kitchen or any other room fulfilling these conditions. Its use on shared or professional premises such as in an office or workshop break room, a camp site building, or a hotel, etc., does not comply with the use defined by the manufacturer.



WARNING! Keep your appliance away from any source of flame during installation, servicing and use. The symbol in the margin which is found on the rear of your appliance, means that there are inflammable materials in this area.

The refrigerating and insulating agents used in this appliance contain inflammable gases.

When transporting, installing and servicing the appliance, make sure that none of the components of the cooling circuit are damaged. If the cooling circuit is damaged:

- ✓ Avoid naked flames and all sources of inflammation.
- ✓ Ventilate the room in which the appliance is installed.



Installation safety

- Your appliance must be installed and, if necessary, secured and used in accordance with the instructions in this manual in order to avoid any risks due to poor installation.
- Maintain clear of obstruction ventilation openings in the appliance enclosure or in the built-in structure.
- It is dangerous to change the composition of this model in any way whatsoever.
- Ensure that the power cord is not trapped or damaged when you position your appliance.
- Any damage to the power cord may result in a short circuit and/or electrocution.
- If the power cord is damaged, it should be replaced by the manufacturer, its after-sales service department or a similarly qualified person, so as to avoid danger.
- Do not place multiple plugs or portable power supply units behind the appliance.
- For models fitted with a water dispenser or an ice compartment, only fill or connect using a supply of drinking water.



Safety of vulnerable persons

- This appliance may be used by children aged 8 years or more and by people with physical, sensual or mental deficits and lacking experience or knowledge of the device provided that they are correctly supervised or have been provided with instructions regarding the safe use of the appliance and provided that the risks present have been fully

understood.

- Children must not play with the appliance.
- Children must not clean and maintain the appliance without supervision.
- Children aged 3 to 8 are allowed to load and unload refrigeration appliances.
- Keep all the packaging materials out of the reach of children, as they can cause suffocation.



Safety of use

- Do not damage the refrigerating circuit.
- Do not use any mechanical or other means, other than those recommended by the manufacturer, to speed up the defrosting process.
- Do not use any electric appliances inside the compartment for food, unless they are of a type recommended by the manufacturer.
- Do not store any explosive substances, such as aerosols containing inflammable propellant gases, inside the appliance.



Food safety

To avoid contaminating food, follow the instructions below:

- Leaving the door open for long periods of time may significantly raise the temperature in the appliance compartments.
- Regularly clean any surfaces that may come into contact with food and accessible drain systems.
- Clean water containers if they have not been used for 48 hours. Properly rinse the water distribution system connected to a fresh water network if no water has been drawn off for five days.
- Store raw meat and fish in the appropriate refrigerator compartments so that the latter products are not in contact with other food and do not drip onto other food.
- The "two star" compartments for frozen foods are suitable for storing food that is already frozen, for storing or making ice cream and ice cubes.
- The "one, two and three star" compartments are not suitable for freezing fresh foods.

- If the refrigerator remains empty for an extended period of time, switch it off, defrost it, clean it, dry it and leave the door open to prevent any mould from forming inside the appliance.

DISPOSAL



This symbol indicates that this product should not be treated as household waste.

Only dispose of the appliance in certified collection centres.

Your appliance contains a large amount of recyclable material. It is marked with this label to indicate the used appliances must be disposed of in certified collection points.

Contact your town hall or your retailer for the used appliance collection points closest to your home. This way, the appliance recycling organised by your manufacturer will be done under the best possible conditions, in compliance with European Directive on Waste Electrical and Electronic Equipment.

This appliance's packing materials are also recyclable. Help recycle it and protect the environment by dropping it off in the municipal receptacles provided for this purpose.

In accordance with the most recent legislative provisions applying to the protection and respect for the environment, your appliance does not contain any CFCs, but a refrigerant called R600a. The exact type of coolant gas used in your appliance is clearly shown on the ID plate inside the fridge part of your appliance, at the foot of the left-hand side panel. R600a is a non-polluting gas that does not harm the ozone layer and hardly contributes to the greenhouse effect at all.

Used appliances must be immediately made unusable.

Disconnect the power cord and cut it as close to the appliance as possible. Inhibit the closing mechanism of the door or, even better, detach the door, so that children or pets cannot remain enclosed inside the appliance when playing.

To access the data on your model, stored in the product database in line with regulation (EU) 2019/2016 and data relating to energy labelling, please connect to the dedicated website at <https://eprel.ec.europa.eu/>

Find the reference of your appliance on the website by entering the service reference shown on the ID plate on your appliance.

Another way to access this information is to flash the QR code found on the energy label on your product.

Layout and presentation of your appliance

- Your appliance was designed and tested to optimise its energy use.
- The proposed layout represents the ideal solution for achieving ideal energy consumption and optimum food storage.

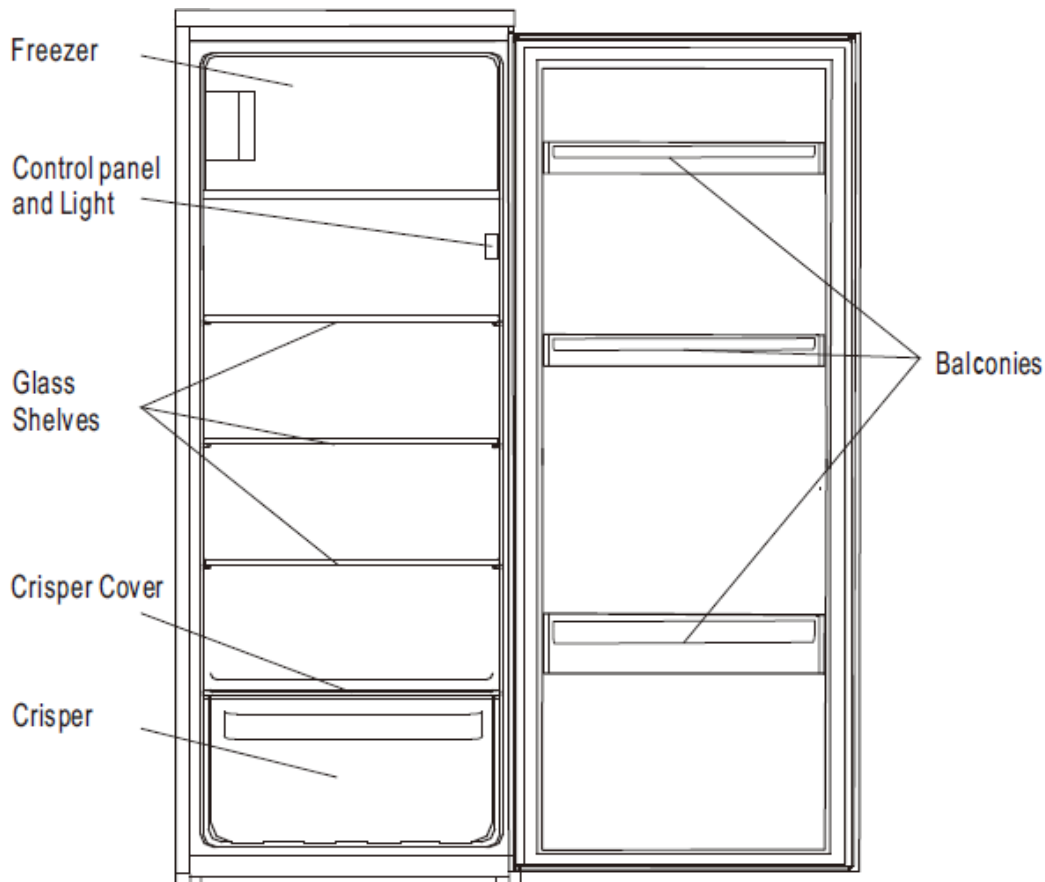

This illustration is only for hinting, the detail please check your appliance.

You can only keep your food in good condition and optimise your energy consumption by following the instructions in this installation and user guide.

Energy-saving measures

In order to reduce the power consumption of your appliance:

- Install it in a suitable location (see "Installing your appliance").
- Leave the doors open for the shortest time possible.
- Never put hot food in the fridge or the freezer, and in particular soups and other preparations that release a lot of steam.
- Check that your appliance is working correctly and do not allow too much ice to accumulate in the freezer (defrost when the ice is more than 5-6 mm thick). Clean the condenser on a regular basis.
- Regularly check the door seals and make sure that the doors can be closed properly. If this is not the case, contact after-sales service.
- Do not adjust the temperature too low.

Storing food



Here are some rules you should follow:

- Maintain the cold chain and select "Booster" mode at least 6 hours before coming home with groceries.
- Clean the refrigerator part at least once a month (see "Care and cleaning")
- Defrost the freezer and clean it at least once a year.
- Keep home-made food in the refrigerator after first taking care to leave it to cool.
- Make sure that your appliance is set to the recommended temperatures shown below. The temperatures for every compartment are recommended to optimise storing food and avoid any waste.



Area	Type of compartment	Recommended temperature
Fresh food compartments	Fresh food compartment (refrigerator)	+4°C
Frozen food compartments	0 star compartment (depending on model)	0°C
	1 star compartment (depending on model)	-6°C
	2 star compartment (depending on model)	-12°C
	3 star compartment (depending on model)	-18°C
	4 star freezer drawers/shelves (depending on model)	-18°C

- Place the food in the locations recommended in the tables below.

Fresh food compartments

Refrigerator compartments	Logos & Markings	Type of food
Refrigerator door and door racks		Jams, drinks, eggs, condiments. Do not place perishable fresh food in these areas
Crisper		Lettuce, fruit, vegetables, herbs Do not put bananas, onions, potatoes or garlic in the refrigerator.
Highly perishable food drawer (depending on model)		Raw meat, fish, highly perishable food (for limited duration storage). Do not store fruit and vegetables in this drawer, they may perish quickly.
Lower shelf and cold area drawer (depending on model)		
Intermediate shelf		Milk products
Top shelf		Cold cuts, prepared meals, meals to reheat

Frozen food compartments (compartments available depending on model)

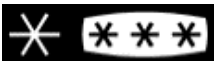
Freezer compartments	Logos & Markings	Type of food
0 star compartment		To store sorbet for a few hours and make ice cubes. This compartment is not suitable for freezing fresh food.
1 star compartment		To store frozen products for a few hours and make ice cubes. This compartment is not suitable for freezing fresh food.
2 star compartment		To store frozen products for a few days, make ice cream and ice cubes. This compartment is not suitable for freezing fresh food.
3 star compartment		To store frozen products for a few weeks/months and make ice cubes. This compartment is not suitable for freezing fresh food.
4 star freezer drawers/shelves		To freeze food and store: <ul style="list-style-type: none"> - Meat, fish (lower drawer/shelf). - Vegetables, chips (intermediate drawer/shelf). - Ice cream, fruit, ready-made dishes (upper drawer/shelf)

INSTALLATION

Care before installation

Before installing the appliance and connecting it to the power, wash the interior and all internal accessories with lukewarm water and some neutral soap so as to remove the typical smell of a brand new product, then dry thoroughly.

ⓘ Never use detergents or abrasive cleaners, they will damage the inside coating.

When using the appliance for the first time or after a period of non-use, before putting the food in the compartment let the appliance run at least two hours on the higher settings.

Location

⚠ Warning! Never expose the appliance to a naked flame.

- Install the appliance in a dry and well ventilated place.
- The appliance should be located far from heat sources like radiators, boilers, sunlight, etc.
- Your appliance is designed to function optimally at a given ambient temperature. In this case, it is said to be designed for a particular "climate class". The climate class is clearly shown on the ID plate (see the "Contact" chapter). The refrigerator may not maintain satisfactory inside temperatures if it operates outside of the temperature limits set for the "climate class" it is designed for. Ensure that the chosen location is compliant with these temperature limits:

Class	Ambient temperature
SN	This refrigeration appliance is designed for use at ambient temperatures between 10°C and 32°C
SN-ST	This refrigeration appliance is designed for use at ambient temperatures between 10°C and 38°C
SN-T	This refrigeration appliance is designed for use at ambient temperatures between 10°C and 43°C
N	This refrigeration appliance is designed for use at ambient temperatures between 16°C and 32°C
ST	This refrigeration appliance is designed for use at ambient temperatures between 16°C and 38°C
T	This refrigeration appliance is designed for use at ambient temperatures between 16°C and 43°C

- Based on the above, avoid locating your appliance on balconies, verandas, terraces, in garages, etc. Excessively high temperature in summer and excessively low temperatures in winter can prevent it from functioning properly and therefore properly conserving food.
- Appliance levelling is achieved by adjusting one or more adjustable feet located under the unit (refer to the "Levelling the appliance" section).

ⓘ If your appliance is fitted with casters, then remember that they should only be used for short movements. Do not move the appliance over long distances on its casters.

How to reverse the door

Tool required: Philips screwdriver, Flat bladed screwdriver, Hexagonal spanner.

- Ensure the unit is unplugged and empty.
- To take the door off, it is necessary to tilt the unit backwards. You should rest the unit on something solid so that it will not slip during the door reversing process.
- All parts removed must be saved to do the reinstallation of the door.
- Do not lay the unit flat as this may damage the coolant system.
- It's better that 2 people handle the unit during assembly.

1. Unscrew the top hinge. Then lift the upper door and place it on a padded surface to avoid scratching..



2. Unscrew bottom hinge of freezer door. Then remove the door and place it on a soft pad to avoid scratch.

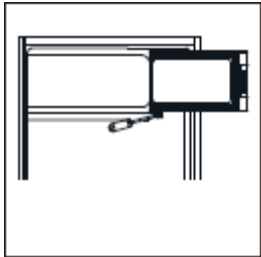

3. Move door holder from left side to right side.

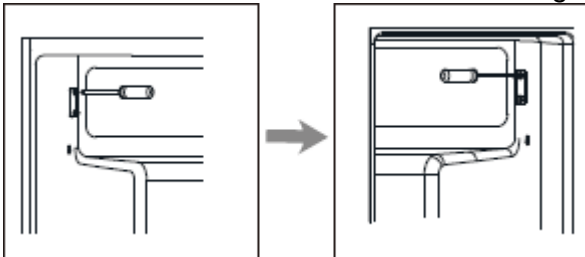

4. Move hinge hole cover from left side to right side.

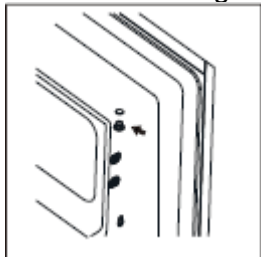

5. Rotate freezer door and place hinge side at left side. And then fix the door by holder.

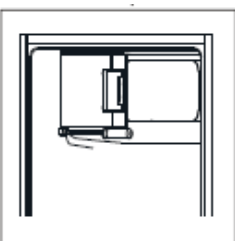

6. Remove bottom hinge pin from right to left.

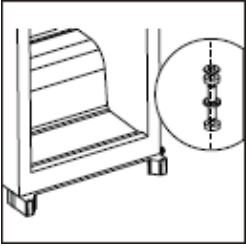

7. Unscrew top hinge pin from the hinge. Then turn the hinge over and screw hinge pin.

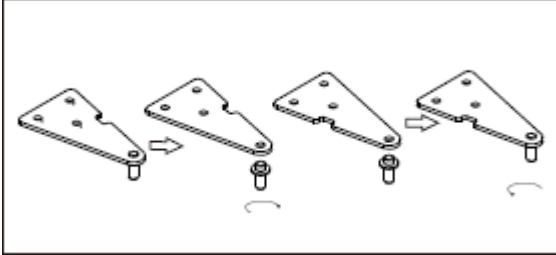

8. Re-fit the door and then upper hinge on left side. Ensure the door is aligned horizontally and vertically, so that the seals are closed on all sides before finally tightening the upper hinge. If necessary, a spanner to tighten the hinge.

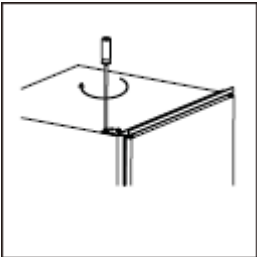

9. Detach the Fridge and the Freezer door gaskets and then attach them after rotating.

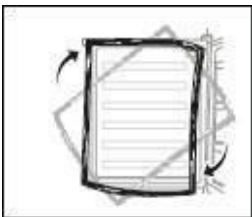

Installation

Kits for installation



Guide x 4



Guide Cover x 4



Slider x 4



Slider Cover x 4



Short Screw x 27



Short Screw x 2



Rubber Seal x1

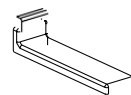

Middle Bracket Cover x2

1. Ensure the size of cabinet and ventilation are enough.

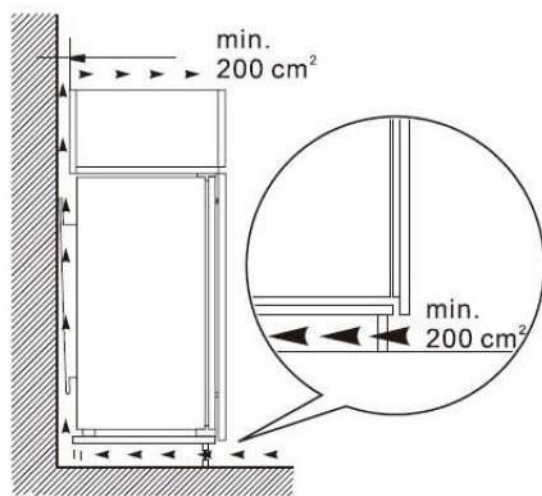
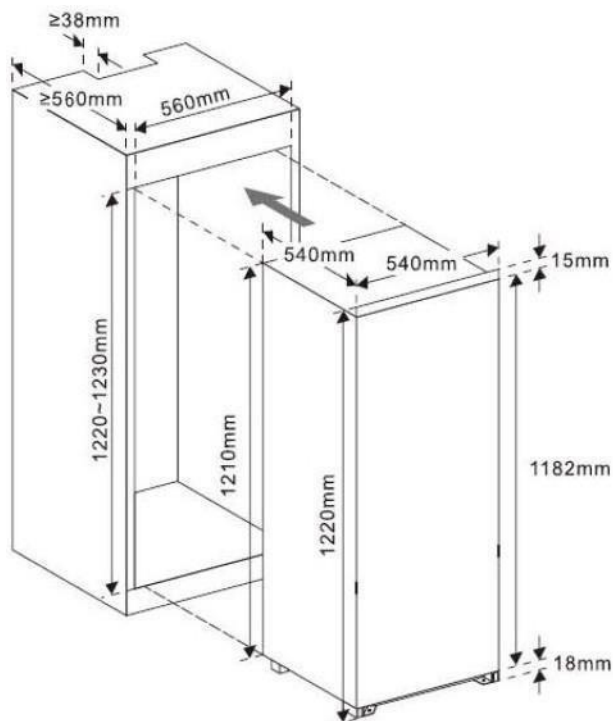

2. Slowly and carefully push the appliance into the cabinet. Ensure the opening side is as close to the cabinet wall as possible.

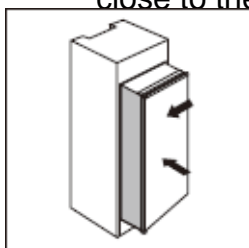

3. Screw a guide to holes in the side of appliance door by short screw. Insert the slider into the guide, then fully open and close appliance door and wooden door to check whether wooden door can close totally and smoothly.

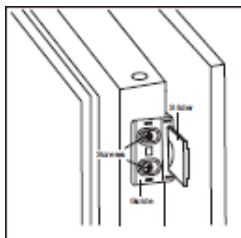

4. Open appliance door and wooden door together and mark the position of slider when the slider can function well at all angle during door closes or opens. Take slider out of guide and fix slider with wooden door by two short screws. Then fix slider cover onto the slider.

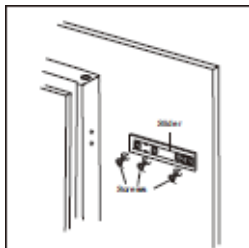

5. Unscrew the guide from appliance door.

6. Repeat step 2 to 5 fix other three sliders and covers.

7. Fit two guides with sliders and fix them with short screws. Then fix guide covers with guides.

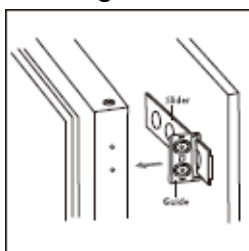

8. Double check the door can close and open smoothly and appliance is sealed well. If not, slightly adjust the unit. Then fix bottom bracket with wooden cabinet by 2 long screws.

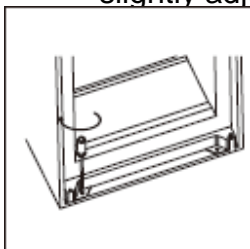

9. Fix top bracket with wooden cabinet by short screws.



10. Attached rubber seal to the gap between unit and wooden cabinet at door open side.

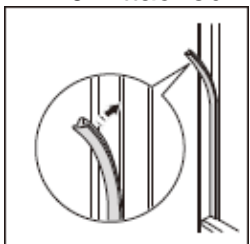

Levelling the appliance

Choose a place to install the refrigerator on a flat surface.

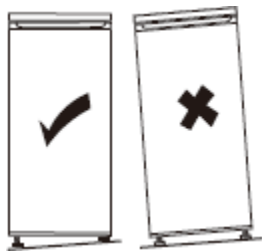

If the appliance is not level, the doors will not be correctly aligned and compartment sealing will not be ensured.

Electrical connections



Warning! It must be possible to unplug the appliance from the mains power, so the plug must remain easy to access after installation.

- The electric connections must meet the applicable standards and be capable of withstanding the maximum power shown on the ID plate.
- The power plug must be easily accessible and out of the reach of children.
- For your safety this appliance must be earthed. If the power plug is not earthed, consult a qualified electrician to connect your appliance in line with applicable regulations.
- Do not use extensions, adapters or multiple plugs.
- Do not place multiple plugs or portable power supply units behind the appliance.

The manufacturer declines all liability if the above-mentioned safety precautions are not complied with. **If in doubt, refer to your reseller.**

USE & TIPS

"COLD AREA" indicator



The sign opposite can be found in your fridge.

It clearly shows the coldest zone of your appliance, where the temperature is lower than or equal to +4°C.

A temperature gauge in this zone allows you to check the settings of your fridge.



Adjust the thermostat



Temperature correct

Warning!

If the door of the fridge is left open for too long, the temperature inside the fridge will rise. Check the temperature gauge within 30 seconds after opening the door to make sure that the reading is correct.

Temperature setting

Control Panel

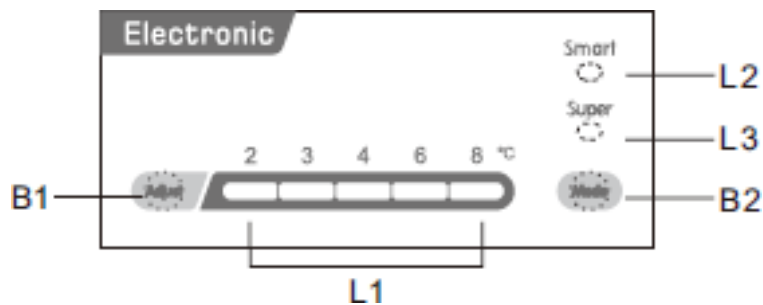

Buttons

B1 – Press to adjust temperature of fridge compartment in cycle of 2, 3, 4, 6 to 8.

B2 – Press to select mode from SMART, SUPER and user's setting.

Lights

L1 – show the settings temperature of fridge compartment.

L2 – light on once SMART mode is selected.

L3 – light on once SUPER mode is selected.

Temperature Setting

- Press Mode button to select user's setting.
- Press Adjust button to adjust the setting temperature of fridge. The temperature of freezer is automatically controlled at around -18°C.

Smart Mode

- Press Mode button to select SMART mode.
- The appliance will run automatically according to ambient temperature around the appliance.

Super Mode

- Press Mode button to select SUPER mode.
- The appliance will run to make freezer compartment coldest. After 54 hours, the original temperature set will be automatically restored.

Turn off / Turn on the appliance

- Press and hold Adjust button for 5 seconds, the appliance will turn off.
- Press again to turn on the appliance.

Door open alarm

The alarm will sound when door is left open for 90 seconds and it will not stop until the door is closed.

Daily use

Your refrigerator compartment is equipped with shelves, door racks and drawers with various logos to help you store your food in the right place.

Using the shelves

The walls of the refrigerator are equipped with a series of runners so that the shelves can be positioned as desired.

Positioning the small door trays

The small door trays can be removed to assist cleaning. To do this, progressively pull the door rack in the direction indicated by the arrows until you can remove it completely. After cleaning it, replace it in the desired location.

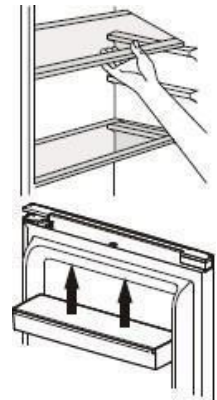

Hints and Tips

- The refrigerator is a domestic appliance suited to short-term conservation of food products like fruit, vegetables, drinks, etc.
- Do not use it as a specialised appliance for storing products that require storage in line with strict temperature rules, like medicines, etc.
- Cooked foods must be cooled to ambient temperature before they are placed in the refrigerator.
- We recommend placing food in sealed containers before storing them in the fridge.
- Never place food right next to the air outlet as this could impede the airflow and freeze the food.
- Never place volatile, inflammable or explosive liquids like solvents, alcohol, acetone or petrol in the fridge. There is an explosion hazard.
- Never leave the door open longer than necessary.

Hints for refrigeration

- Meat (all types) must be wrapped in sealed polyethylene bags and placed on the glass shelf above the crisper.
- For safety, store in this way only one or two days at the most.
- Cooked foods, cold dishes, etc.: these should be covered and may be placed on any shelf.

- Fruit and vegetables: these should be thoroughly cleaned and placed in the special drawer provided.
- Butter and cheese should be placed in special sealed containers, wrapped in aluminium foil or placed in a sealed bag.
- Milk bottles should be capped and stored in the bottle rack in the door.
- To save energy, all of the door shelves and glass shelves should be fitted in their designed location.

Ice cubes

This appliance can accept one or more ice cube trays for making ice cubes.

Freezing tips

To help you optimise the freezing process, here are some important tips:

- The maximum amount of food that you can freeze every 24 hours can be found on the ID plate.
- The freezing process takes 24 hours. Do not add any more food to freeze during this time.
- Only freeze good quality, fresh and properly washed food.
- Prepare food in small portions to enable it to be rapidly and completely frozen and to make it possible to subsequently thaw only the quantity required.
- Wrap up the food in aluminium foil or polyethylene food wraps which are airtight.
- Do not allow fresh, unfrozen food to touch the food which is already frozen to avoid raising their temperature.
- Iced products, if consumed immediately after removal from the freezer compartment, may cause frost burns to the skin.
- We recommend labelling and dating each frozen package.
- To obtain ice cubes faster, we recommend placing the ice cube trays in the top drawer.

Thawing food

Before eating, frozen or deep frozen food may be thawed in the refrigerator compartment or at ambient temperature, depending on the time available.

Some food may also be cooked directly when taken out of the freezer, while it is still frozen. In this case, cooking will take longer.

Important In the event of accidental thawing, caused for example by a power break, quickly eat the thawed food. Never refreeze thawed food.

Hints for the storage of frozen food

To guarantee optimum performance, comply with the following instructions:

- Ensure that frozen food has been stored correctly by the food retailer.
- Ensure that frozen food is quickly carried from the retailer to your freezer.
- Do not open the door too often or avoid leaving the door open longer than necessary.
- Once thawed, food will deteriorate rapidly and should never be refrozen.
- Do not exceed the storage states shown on the food.

CARE & CLEANING



Warning! Always unplug your appliance before any maintenance work. Never pull on the power cord, but only on the plug itself.

Cleaning

For hygiene reasons, regularly clean the appliance (sidewalls and interior and exterior accessories).

Important! Ethereal oils and organic solvents can damage plastic parts, e.g. lemon juice, butyric acid or acetic acid.

- Do not allow such substances to come into contact with appliance parts.
- Do not use any abrasive cleansers.
- Remove food from the appliance. Store it in a cool place and keep well covered.
- Clean the appliance and the interior accessories with a cloth and lukewarm water with a diluted white vinegar or bicarbonate of soda solution.
- After cleaning them, rinse surfaces with clear water and dry them.
- After everything is dry, plug the appliance back into the plug.

i Never clean the appliance with a steam cleaner.

Cleaning the drain

To stop the defrost water from running into the refrigerator, clean the drain at the back of the refrigerator part from time to time. To do this, use a cleaning product as shown in the diagram on the right.

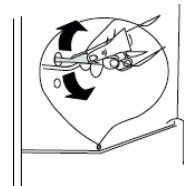

Replacing the light

This product contains a light source whose the energy efficiency class is G.

The light inside the fridge uses a LED. To replace it, please contact your after sales service or an approved technician.

You will find all the information you need to contact our authorized technicians and our after-sales service in the “CONTACTS & INFORMATION” section.

Defrosting the freezer

Warning! No thawed food may be replaced in the freezer. Place it in the refrigerator then eat it quickly.

A thin coating of frost will slowly form on the inside walls of the freezer. This layer should be removed. Never use a sharp object as it could damage the appliance.

For hygiene and food conservation reasons, we recommend defrosting the freezer at least once a year by proceeding as follows:

- Pull out the mains plug from the mains socket.
- Remove any food from the compartment and place it in a special container to ensure that there is no break in the cold chain (e.g. in an ice box or insulated bag, etc.).
- Leave the freezer door open (NB: leave the refrigerator door closed) and place a basin under the appliance to recover the water from defrosting. You can also speed up this process by placing a bowl of hot water inside the compartment.

- Once defrosting is complete, dry the inside properly.
- Plug the power cord back in to return the appliance to service.

- Wait until the freezer has reached the recommended temperature before putting the food back in it.

Refreezing a thawed product encourages the spread of bacteria. This may become a health hazard if the bacteria that spreads are pathogens, as these may cause more or less serious food poisoning depending on the type of bacteria involved. If in doubt, cook the food involved.

Troubleshooting

 **Warning! If there is any anomaly, unplug your appliance. Only a qualified electrician or competent person may carry out troubleshooting.**

If there is any anomaly during operation, check the following points before calling our approved after sales service or a qualified professional.

Problem	Possible cause	Solution
Appliance does not work	Appliance is turned off.	Press "Adjust" button for 5 seconds to turn on the appliance.
	Mains plug is not plugged in or is loose.	Insert mains plug.
	Fuse has blown or is defective.	Check fuse, replace if necessary.
	Socket is defective.	Mains malfunctions are to be corrected by an electrician.
The food is too warm.	Temperature is not properly adjusted.	Please look in the initial Temperature Setting section.
	Door was open for an extended period.	Open the door only as long as necessary.
	A large quantity of warm food was placed in the appliance within the last 24 hours.	Turn the temperature regulation to a colder setting temporarily.
	The appliance is near a heat source.	Please look in the installation location section.
Appliance cools too much	Temperature is set too cold.	Turn the temperature regulation knob to a warmer setting temporarily.
Unusual noises	Appliance is not level.	Adjust the wood cabinet if it's not level.
	The appliance is touching the wall or other objects.	Move the appliance slightly.
	A component, e.g. a pipe, on the rear of the appliance is touching another part of the appliance or the wall.	If necessary, carefully bend the component out of the way.
Water on the floor	Water drain hole is blocked.	See the Cleaning section.

① Some noises may be heard during normal appliance operation (compressor operating cycle, automatic defrosting, circulation of the refrigerating gas through the appliance, etc.).

 **If you cannot find the cause of the anomaly, only call our approved after sales service or a qualified professional.**

CONTACTS & INFORMATION

Customer Relations

For more information about our products or to contact us, please:

- Visit our website: www.brandt.com

Servicing and repairs.

Any repairs to your appliance must be made by a qualified professional accredited to work on the brand.

When making contact, mention the complete reference of your appliance (model, type, serial number). This information is provided on the ID plate located at the bottom left of the refrigerator (above the shelf or behind the crisper).

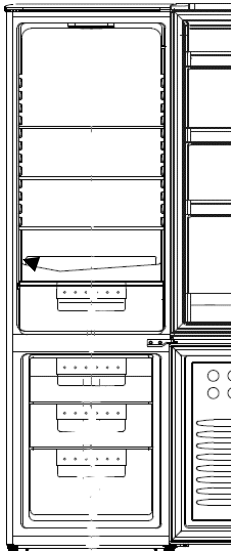

Reference	
Serial number	
Type	
Model	
Service Reference	



You can find a list of approved service centres on our website www.brandt.com

This website also allows access to information on spare parts.

Original replacement parts

During servicing, ask for only original spare parts to be used.



The minimum length of time for making available spare parts listed in European Regulation 2019-2019-EU and accessible especially to the appliance user is 10 years under the terms set out in the above regulation.

Guarantee

Please contact your reseller to benefit from the guarantee. The manufacturer does not offer any commercial guarantee for the refrigeration appliance.

Sehr geehrte Kundin, sehr geehrter Kunde,

Sie haben gerade ein **BRANDT**-Produkt erworben und wir danken Ihnen für Ihr Vertrauen in uns.

Bei der Entwicklung und Herstellung dieses Produkts haben wir an Sie, Ihren Lebensstil und Ihre Bedürfnisse gedacht, damit es Ihre Erwartungen bestmöglich erfüllt. Wir haben unser Know-how, unseren Innovationsgeist und die ganze Leidenschaft, die uns seit über 60 Jahren antreibt, in dieses Produkt einfließen lassen.

In dem ständigen Bestreben, Ihre Anforderungen immer besser zu erfüllen, steht Ihnen unser Verbraucherservice zur Verfügung und hört Ihnen zu, um alle Ihre Fragen oder Vorschläge zu beantworten.

Melden Sie sich auch auf unserer Website www.brandt.com an, wo Sie unsere neuesten Innovationen sowie nützliche und weiterführende Informationen finden.

BRANDT freut sich, Sie täglich begleiten zu dürfen, und wünscht Ihnen viel Spaß beim Kauf.



Wichtiger Hinweis : Bevor Sie Ihr Gerät in Betrieb nehmen, lesen Sie bitte sorgfältig diesen Installations- und Bedienungsanleitung, damit Sie sich schneller mit der Funktionsweise vertraut machen können

SICHERHEIT



Dieses Gerät entspricht den europäischen Normen



SICHERHEITSHINWEISE

Zu Ihrer eigenen Sicherheit und für den korrekten Gebrauch Ihres Geräts sollten Sie diese Anleitung (einschließlich der darin enthaltenen Warnhinweise und nützlichen Tipps) vor der Installation und dem ersten Gebrauch sorgfältig durchlesen.

Um Schäden am Gerät und/oder unnötige Verletzungen zu vermeiden, ist es wichtig, dass die Personen, die das Gerät benutzen sollen, die Funktionsweise des Geräts und die Sicherheitshinweise vollständig kennen.

Bewahren Sie diese Anleitung auf und denken Sie daran, sie in der Nähe des Geräts aufzubewahren, damit sie im Falle eines Verkaufs oder Umzugs mit dem Gerät weitergegeben werden kann. Dadurch wird ein optimaler Betrieb gewährleistet und Verletzungsgefahr vermieden.

Der Hersteller haftet nicht für eine falsche Handhabung des Geräts.

ALLGEMEINE SICHERHEIT UND WARNUNGEN

Dieses Gerät ist ausschließlich für den Gebrauch in privaten Haushalten bestimmt. Es darf nur in überdachten, geschlossenen und beheizten Räumen wie einer Küche oder einem anderen Raum, der denselben Spezifikationen entspricht, verwendet werden. Die Verwendung in gemeinschaftlich oder gewerblich genutzten Räumen wie Pausenräumen in Büros oder Werkstätten, auf Campingplätzen, in Hotels usw. entspricht nicht dem bestimmungsgemäßen Gebrauch, wie er vom Hersteller festgelegt wurde.



WARNUNG! Halten Sie Ihr Gerät während der Installation, der Wartung und des Gebrauchs von jeglichen Flammenquellen fern. Das Symbol am Rand, das sich auf der Rückseite Ihres Geräts befindet, bedeutet, dass sich in diesem Bereich brennbare Materialien befinden.

Die in diesem Gerät verwendeten Kühl- und Isoliermittel enthalten entflammbare Gase.

Stellen Sie während des Transports, der Installation, der Wartung und des Betriebs des Geräts sicher, dass keine der Komponenten des Kühlkreislaufs beschädigt wird. Wenn der Kühlkreislauf beschädigt ist :

- ✓ Vermeiden Sie offene Flammen und alle Zündquellen.
- ✓ Lüften Sie den Raum, in dem das Gerät steht, gut.



Sicherheit bei der Installation

- Ihr Gerät muss gemäß den Anweisungen in dieser Anleitung aufgestellt, befestigt und benutzt werden, um Gefahren durch Instabilität oder unsachgemäße Installation zu vermeiden.
- Halten Sie die Lüftungsöffnungen im Gehäuse des Geräts oder in der Einbaustruktur frei.
- Es ist gefährlich, die Zusammensetzung dieses Geräts in irgendeiner Weise zu verändern.
- Stellen Sie sicher, dass das Netzkabel nicht eingeklemmt oder beschädigt ist, wenn Sie Ihr Gerät positionieren.
- Beschädigungen des Kabels können zu Kurzschlüssen und/oder Stromschlägen führen.
- Wenn das Netzkabel beschädigt ist, muss es vom Hersteller, seinem Kundendienst oder Personen mit ähnlicher Qualifikation ausgetauscht werden, um eine Gefahr zu vermeiden.
- Mehrfachsteckdosen oder tragbare Netzteile dürfen nicht auf der Rückseite des Geräts positioniert werden.
- Bei Modellen mit Wasserspender oder Eisfach dürfen Sie nur eine Trinkwasserversorgung befüllen oder anschließen.



Sicherheit für gefährdete Personen

- Dieses Gerät kann von Kindern ab 8 Jahren und von Personen mit eingeschränkten physischen, sensorischen oder geistigen Fähigkeiten oder mangels Erfahrung oder Wissen benutzt werden, wenn sie angemessen beaufsichtigt werden oder wenn ihnen Anweisungen zu folgenden Punkten gegeben werden

Die Schülerinnen und Schüler sollten wissen, ob sie über den sicheren Gebrauch des Geräts informiert wurden und ob sie die damit verbundenen Risiken verstanden haben.

- Kinder sollten nicht mit dem Gerät spielen.
- Die Reinigung und Wartung durch den Nutzer sollte nicht von unbeaufsichtigten Kindern durchgeführt werden.
- Kinder im Alter von 3 bis 8 Jahren dürfen Kühlgeräte be- und entladen.
- Bewahren Sie alle Verpackungen außerhalb der Reichweite von Kindern auf, da Erstickungsgefahr besteht.

Sicherheit bei der Verwendung

- Beschädigen Sie nicht den Kühlkreislauf.
- Verwenden Sie keine mechanischen Vorrichtungen oder andere Mittel, um den Abtauprozess zu beschleunigen, außer den vom Hersteller empfohlenen.
- Verwenden Sie im Lebensmittelaufbewahrungsfach keine elektrischen Geräte, es sei denn, es handelt sich um den vom Hersteller empfohlenen Typ.
- Bewahren Sie in diesem Gerät keine explosiven Stoffe auf, z. B. Spraydosen mit brennbaren Treibgasen.

Lebensmittelsicherheit

Um eine Kontamination von Lebensmitteln zu vermeiden, sind die folgenden Anweisungen zu beachten:

- Längeres Öffnen der Tür kann zu einem deutlichen Temperaturanstieg in den Fächern des Geräts führen.
- Reinigen Sie regelmäßig Oberflächen, die mit Lebensmitteln in Berührung kommen könnten, und alle zugänglichen Abflusssysteme.
- Reinige Wasserbehälter, wenn sie 48 Stunden lang nicht benutzt wurden; spüle das an eine Wasserleitung angeschlossene Verteilungssystem gut durch, wenn 5 Tage lang kein Wasser entnommen wurde.
- Lagern Sie rohes Fleisch und rohen Fisch in geeigneten Kühlfächern, damit diese Lebensmittel nicht mit anderen Lebensmitteln in

Berührung kommen oder auf andere Lebensmittel tropfen.

- Die "Zwei-Sterne"-Fächer für gefrorene Lebensmittel eignen sich für die Lagerung von vorgefrorenen Lebensmitteln, die Aufbewahrung oder Herstellung von Eiscreme und Eiswürfeln.
- Die Fächer "Ein-, Zwei- und Drei-Sterne" sind nicht zum Einfrieren frischer Lebensmittel geeignet.
- Wenn das Kühlgerät über längere Zeit leer bleibt, schalten Sie es aus, tauen Sie es ab, reinigen Sie es, trocknen Sie es und lassen Sie die Tür offen, um Schimmelbildung im Inneren des Geräts zu verhindern.

MÜLLUNG



Dieses Symbol weist darauf hin, dass dieses Gerät nicht als Hausmüll behandelt werden darf.

Wenn Sie das System entsorgen, tun Sie dies bitte bei einer autorisierten Sammelstelle.

Ihr Gerät enthält viele wiederverwertbare Materialien. Es ist daher mit diesem Logo gekennzeichnet, um Sie darauf hinzuweisen, dass alte Geräte bei einer autorisierten Sammelstelle abgegeben werden müssen.

Erkundigen Sie sich bei Ihrem Händler oder den technischen Diensten Ihrer Stadt nach den nächstgelegenen Sammelstellen für Altgeräte. So wird das Recycling der Geräte, das Ihr Hersteller organisiert, unter den besten Bedingungen und in Übereinstimmung mit der EU-Richtlinie über Elektro- und Elektronik-Altgeräte durchgeführt.

Einige Verpackungsmaterialien dieses Geräts sind ebenfalls recycelbar. Entsorgen Sie sie in den dafür vorgesehenen Behältern und tragen Sie so zum Umweltschutz bei.

Gemäß den neuesten gesetzlichen Bestimmungen zum Schutz der Umwelt enthält Ihr Gerät kein HFKW, sondern ein Kühlgas namens R600a. Die genaue Art des in Ihrem Gerät verwendeten Kühlgases ist auf dem Typenschild im Inneren Ihres Geräts auf der linken Seite unten deutlich angegeben. R600a ist ein umweltfreundliches Gas, das die Ozonschicht nicht schädigt und kaum zum Treibhauseffekt beiträgt.

Gebrauchte Geräte müssen sofort unbrauchbar gemacht werden.

Ziehen Sie den Stecker aus der Steckdose und schneiden Sie das Stromkabel bündig mit dem Gerät ab. Machen Sie den Türverschluss unbrauchbar oder besser noch, bauen Sie die Tür aus, damit z. B. ein Kind oder ein Tier beim Spielen nicht Gefahr läuft, eingeschlossen zu werden.

ECO-KONZEPTION

Um auf die Informationen zu Ihrem Modell zuzugreifen, die in der Produktdatenbank gemäß der Verordnung (EU) 2019/2016 über die Energieverbrauchskennzeichnung gespeichert sind, melden Sie sich bitte auf der entsprechenden Website unter <https://eprel.ec.europa.eu/> an.

Suchen Sie auf der Website nach der Artikelnummer Ihres Geräts, indem Sie die Service-Referenz eingeben, die auf dem Typenschild Ihres Geräts angegeben ist. Eine weitere Möglichkeit, auf diese Informationen zuzugreifen, besteht darin, den "QR"-Code auf dem Energieetikett Ihres Produkts zu flashen.

Anordnung und Präsentation Ihres Geräts

- Ihr Gerät wurde so konzipiert und getestet, dass es den Energieverbrauch optimiert.
- Die vorgeschlagene Anordnung ist die ideale Lösung, um einen optimalen Verzehr und eine optimale Aufbewahrung von Lebensmitteln zu erreichen.

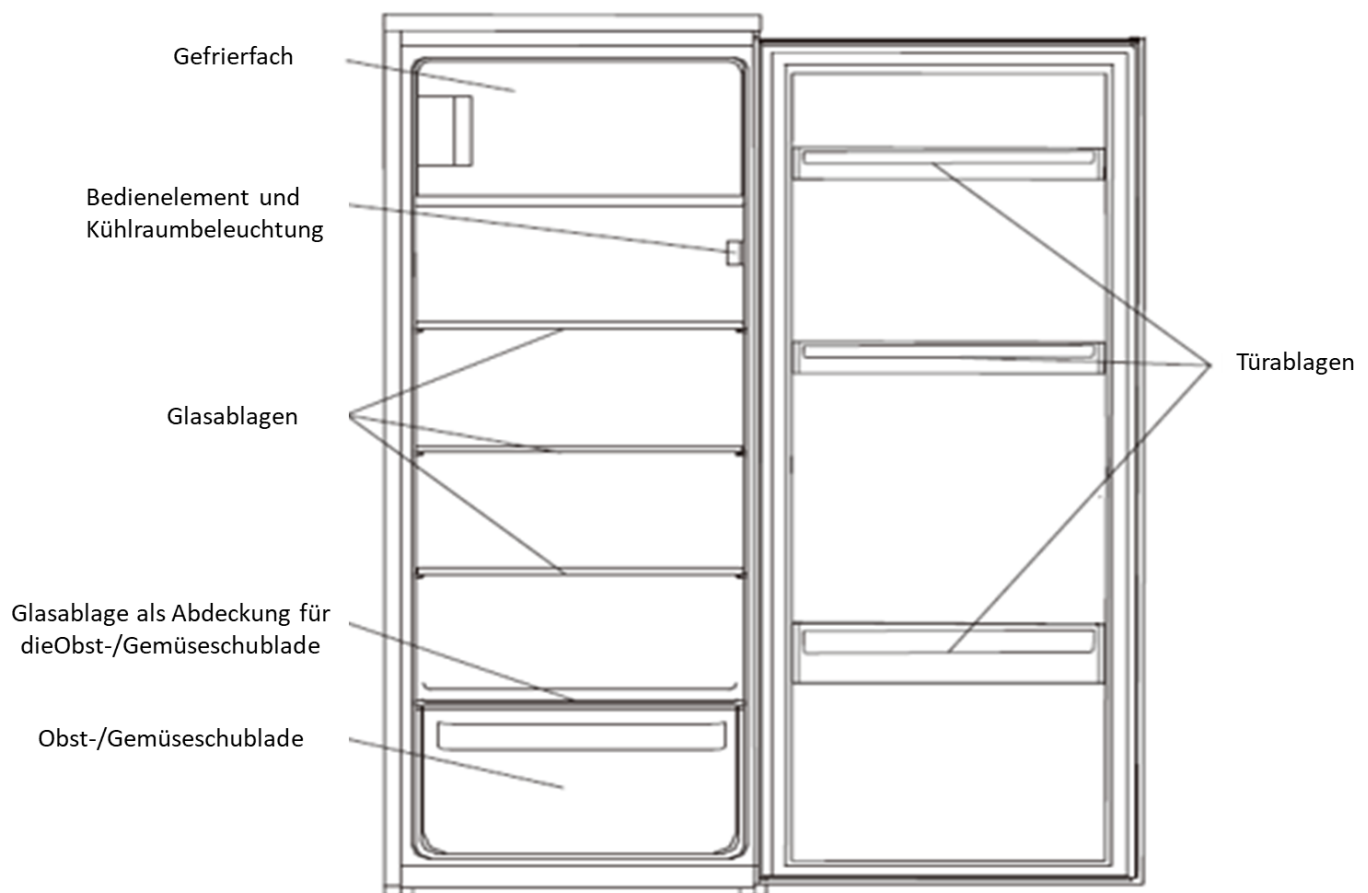

Diese Abbildung dient nur zur Veranschaulichung. Bitte überprüfen Sie Ihr Gerät, um weitere Informationen zu erhalten.

Nur wenn Sie Ihr Gerät richtig installieren und die Anweisungen in dieser Installations- und Bedienungsanleitung befolgen, können Sie Ihre Lebensmittel unter guten Bedingungen und mit einem optimierten Energieverbrauch aufbewahren.

Energie sparen

So begrenzen Sie den Stromverbrauch Ihres Geräts :

- Stellen Sie es an einem geeigneten Ort auf (siehe Kapitel "Aufstellen Ihres Geräts").
- Halten Sie die Türen so wenig wie möglich offen.
- Geben Sie keine noch warmen Speisen in Ihren Kühl- oder Gefrierschrank, insbesondere wenn es sich um Suppen oder Zubereitungen handelt, die viel Dampf freisetzen.
- Sorgen Sie dafür, dass Ihr Gerät optimal funktioniert, indem Sie nicht zu viel Reif im Gefrierfach ansammeln (tauen Sie es ab, wenn der Reif dicker als 5-6 mm ist) und den Kondensator regelmäßig reinigen.
- Überprüfen Sie regelmäßig die Dichtungen der Türen und vergewissern Sie sich, dass sie immer noch gut schließen. Wenn dies nicht der Fall ist, wenden Sie sich an Ihren Kundendienst.
- Lassen Sie ihn nicht auf eine zu niedrige Temperatur eingestellt.



Aufbewahrung von Lebensmitteln

Hier sind einige Regeln, die Sie beachten sollten:





- Halten Sie die Kühlkette ein und denken Sie daran, die "Booster"-Funktionen mindestens 6 Stunden vor der Rückkehr vom Einkaufen einzuschalten, falls Ihr Modell damit ausgestattet ist.
- Reinigen Sie den Kühlschrankteil mindestens einmal im Monat (Siehe Kapitel Reinigung und Pflege).
- Tauen Sie den Gefrierschrank ab und reinigen Sie ihn mindestens 1 Mal pro Jahr.
- Bewahren Sie selbstgekochte Speisen im Kühlschrank auf und achten Sie darauf, dass sie vorher abgekühlt sind.
- Stellen Sie sicher, dass Ihr Gerät auf die unten empfohlenen Temperaturen eingestellt ist. Die Temperaturen in den einzelnen Fächern werden empfohlen, um die Haltbarkeit der Lebensmittel zu optimieren und Lebensmittelabfälle zu vermeiden.

Gruppe	Art des Fachs	Empfohlene Temperatur
Fächer für frische Lebensmittel	Fach für frische Lebensmittel (Kühlschrank)	+4°C
Fächer für gefrorene Lebensmittel	0-Stern-Fach (je nach Modell)	0°C
	1-Stern-Fach (je nach Modell)	-6°C
	2-Sterne-Fach (je nach Modell)	-12°C
	3-Sterne-Fach (je nach Modell)	-18°C
	Schubladen/Regale des 4-Sterne-Gefrierschranks (je nach Modell)	-18°C

- Bewahren Sie die Lebensmittel an den in den folgenden Tabellen empfohlenen Stellen auf. Fächer für frische Lebensmittel

Fächer des Kühlschranks	Logos & Siebdruck	Art der Nahrung
Kühlschranktür und -balkon		Marmeladen, Getränke, Eier, Gewürze. Stellen Sie keine verderblichen frischen Lebensmittel in diese Bereiche.
Gemüsebehälter		Salate, Obst, Gemüse, Kräuter Lagern Sie keine Bananen, Zwiebeln, Kartoffeln oder Knoblauch im Kühlschrank.
Schublade zur Aufbewahrung von leicht verderblichen Lebensmitteln (je nach Modell)		Rohes Fleisch, Fisch, sehr leicht verderbliche Lebensmittel (für eine begrenzte Lagerdauer). Lagern Sie kein Obst und Gemüse in dieser Schublade, da es schnell verderben könnte.
Niedriges Regal und Schublade Kalte Zone (je nach Modell)		
Zwischenregal		Milchprodukte
Hohes Regal		Wurstwaren, Fertiggerichte, Gerichte zum Aufwärmen

Fächer für gefrorene Lebensmittel (Fächer je nach Modell verfügbar)

Fächer des Gefrierschranks	Logos & Siebdruck	Art der Nahrung
0-Sterne-Fach		Zum Lagern von Sorbets für einige Stunden und zur Herstellung von Eiswürfeln. Dieses Fach eignet sich nicht zum Einfrieren von frische Lebensmittel.
1-Sterne-Fach		Um gefrorenes Material einige Stunden zu lagern und Eiswürfel herzustellen. Dieses Fach eignet sich nicht zum Einfrieren von frische Lebensmittel.
2-Sterne-Fach		Um gefrorenes Material einige Tage zu lagern, Eis und Eiswürfel herstellen. Dieses Fach eignet sich nicht zum Einfrieren von frische Lebensmittel.
3-Sterne-Fach		Um einige Wochen/Monate lang gefrorene Produkte zu lagern und Eiswürfel herzustellen. Dieses Fach eignet sich nicht zum Einfrieren von frische Lebensmittel.
Schubladen/Regale des 4-Sterne-Gefrierschranks		Zum Einfrieren von Lebensmitteln und Aufbewahren : <ul style="list-style-type: none"> - Fleisch, Fisch (untere Schublade/unteres Regal). - Gemüse, Pommes frites (Zwischenschublade/-regal). - Eiscreme, Obst, Fertiggerichte (obere Schublade/oberes Regal)

INSTALLATION

Gespräch vor dem Einsetzen

Bevor Sie das Gerät aufstellen und an das Stromnetz anschließen, waschen Sie die Wände und das Innenzubehör mit lauwarmem Wasser und neutraler Seife, um den für neue Produkte typischen Geruch zu entfernen, und trocknen Sie sie gut ab.

ⓘ Verwenden Sie keine scheuernden Wasch- oder Reinigungsmittel, da diese die Beschichtung beschädigen würden.

Wenn Sie das Gerät zum ersten Mal oder nach einer Zeit der Nichtbenutzung verwenden, bevor Sie Lebensmittel in das Fach legen, lassen Sie es mindestens 2 Stunden lang mit den höchsten Einstellungen laufen.

Standort

⚠ Warnung. Setzen Sie das Gerät niemals einer Flamme aus.

- Stellen Sie das Gerät in einen trockenen, gut belüfteten Raum.
- Das Gerät sollte nicht in der Nähe von Wärmequellen wie Heizkörpern, Boilern, Sonnenstrahlen usw. aufgestellt werden.
- Ihr Gerät wurde so konstruiert, dass es bei einer bestimmten Umgebungstemperatur optimal funktioniert. Man sagt dann, dass es für eine bestimmte "Klimaklasse" ausgelegt ist. Diese Klimaklasse ist in Klartext auf dem Typenschild angegeben (Siehe Kapitel "Kontakt"). Es kann sein, dass der Kühlschrank keine zufriedenstellenden Innentemperaturen aufrechterhält, wenn er außerhalb der Temperaturgrenzen der ihm zugewiesenen Klimaklasse betrieben wird. Achten Sie darauf, dass der gewählte Aufstellungsort diese Temperaturgrenzen einhält:

Klasse	Umgebungstemperatur
SN	Dieses Kühlgerät ist für den Gebrauch bei Temperaturen von Umgebungstemperaturen zwischen 10 °C und 32 °C
SN-ST	Dieses Kühlgerät ist für den Gebrauch bei Temperaturen von Umgebungstemperaturen zwischen 10 °C und 38 °C
SN-T	Dieses Kühlgerät ist für den Gebrauch bei Temperaturen bestimmt, die Umgebungstemperaturen zwischen 10 °C und 43 °C
N	Dieses Kühlgerät ist für den Gebrauch bei Temperaturen bestimmt, die Umgebungstemperaturen zwischen 16 °C und 32 °C
ST	Dieses Kühlgerät ist für den Gebrauch bei Temperaturen bestimmt, die Umgebungstemperaturen zwischen 16 °C und 38 °C
T	Dieses Kühlgerät ist für den Gebrauch bei Temperaturen bestimmt, die Umgebungstemperaturen zwischen 16 °C und 43 °C

- Stellen Sie Ihr Gerät in Übereinstimmung mit dem oben Gesagten nicht auf Balkonen, Veranden, Terrassen, Garagen usw. auf. Übermäßige Hitze im Sommer und Kälte im Winter verhindern die ordnungsgemäße Funktion des Geräts und damit die richtige Aufbewahrung von Lebensmitteln.
- Eine angemessene Nivellierung sollte durch die Einstellung eines oder mehrerer der verstellbaren Füße an der Unterseite des Schanks gewährleistet werden (siehe Abschnitt "Nivellierung des Geräts").

ⓘ Wenn Ihr Gerät mit Rollen ausgestattet ist, denken Sie daran, dass diese nur dazu dienen, kleine Bewegungen zu erleichtern. Bewegen Sie es nicht auf langen Strecken

Die Öffnungsrichtung der Türen umkehren

Benötigtes Werkzeug: Kreuzschlitzschraubendreher, Schlitzschraubendreher, Maulschlüssel.

- Vergewissern Sie sich, dass das Gerät vom Stromnetz getrennt und leer ist.
- Um die Tür zu entfernen, muss das Gerät nach hinten gekippt werden. Drücken Sie das Gerät auf eine harte Oberfläche, damit es während des Vorgangs nicht verrutscht.
- Alle entfernten Teile sollten für den Wiedereinbau der Tür aufbewahrt werden.
- Legen Sie das Gerät nicht auf den Boden, da dies das Kühlsystem beschädigen könnte.
- Es ist am besten, wenn zwei Personen das Gerät während der Operation bedienen.

1. Schrauben Sie das obere Scharnier ab. Heben Sie dann die obere Tür an und legen Sie sie auf Schaumstoff, damit sie nicht verkratzt wird.



2. Schrauben Sie das untere Scharnier der Gefrierschranktür ab. Heben Sie die Tür dann an und legen Sie sie auf Schaumstoff, damit sie nicht verkratzt wird.

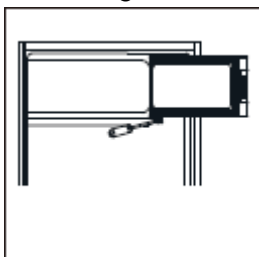

3. Bewegen Sie die Halterung für die Tür auf der rechten Seite.

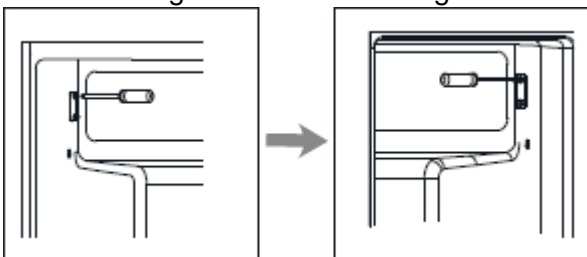

4. Verschieben Sie die Dichtungen der Scharnierlöcher auf der rechten Seite.

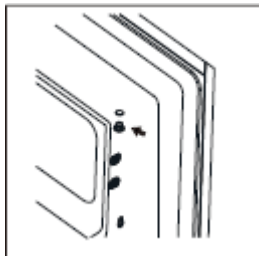

5. Kehren Sie die Richtung der Tür um, um das Scharnier auf die linke Seite auszurichten. Befestigen Sie die Tür anschließend an der Halterung.

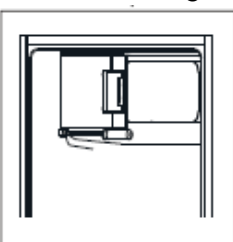

6. Ziehen Sie den unteren Scharnierstift heraus und bewegen Sie das Scharnier auf die linke Seite.

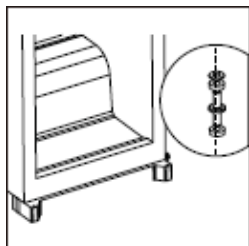

7. Schrauben Sie den oberen Scharnierstift ab. Drehen Sie das Scharnier dann um und schrauben Sie den Zapfen wieder fest.

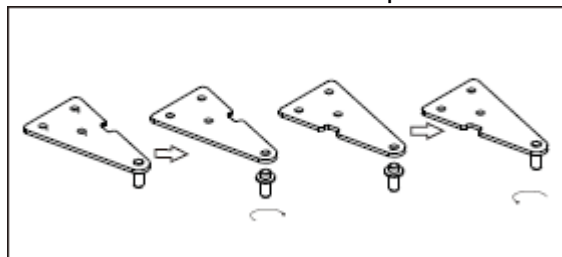

8. Setzen Sie die Tür wieder ein und bewegen Sie dann das obere Scharnier auf die linke Seite. Achten Sie darauf, dass die Tür horizontal und vertikal so ausgerichtet ist, dass die Dichtungen auf allen Seiten geschlossen sind, bevor Sie das obere Scharnier festziehen. Verwenden Sie ggf. einen Maulschlüssel, um das Scharnier festzuziehen.

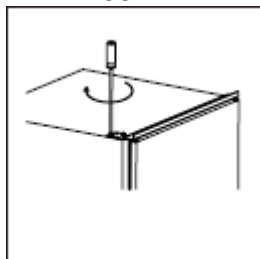

9. Nehmen Sie die Türdichtungen des Kühlschranks und des Gefrierschranks ab, schwenken Sie sie und setzen Sie sie wieder ein.

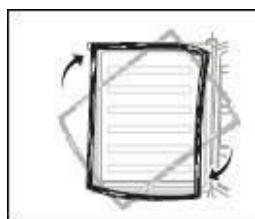

Installation des Geräts

Teile für den Einbau

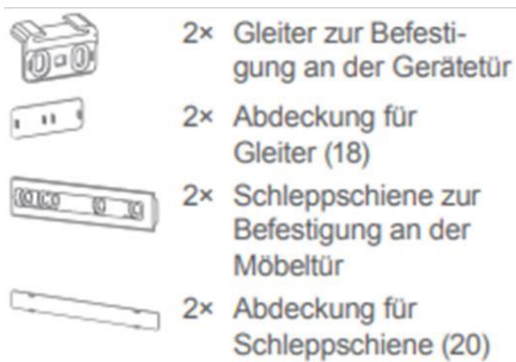

1. Achten Sie darauf, dass die Box groß genug ist, um eine gute Belüftung zu ermöglichen.

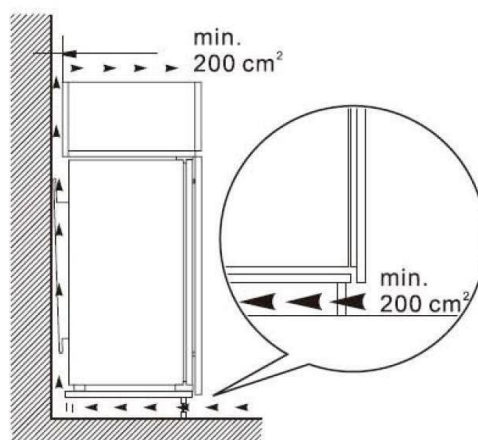
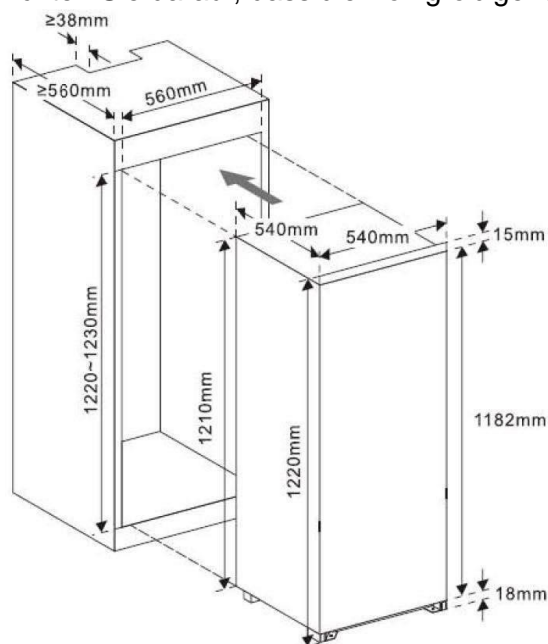

2. Schieben Sie das Gerät vorsichtig in den Unterbaukasten. Achten Sie darauf, dass die Öffnungsseite der Tür so nah wie möglich an der Korpuswand liegt.

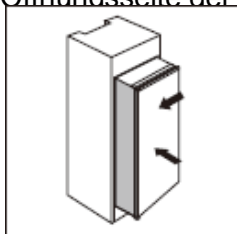

3. Schrauben Sie einen Führungsstift mit den kurzen Schrauben in die Löcher an der Seite des Geräts. Führen Sie die Schiene in den Führungsstift ein. Öffnen Sie die Gerätetür und die Gehäusetür weit und schließen Sie sie, um sicherzustellen, dass sie sich vollständig und mühelos schließen lassen.

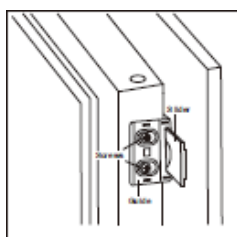

4. Öffnen Sie die Gerätetür und die Holztür zusammen und markieren Sie die Position der Schiene mit Markierungen an der Stelle, an der sich die Tür richtig öffnen und schließen lässt. Nehmen Sie die Schiene aus der Führung und befestigen Sie sie mit zwei kurzen Schrauben an der Tür des Gehäuses. Befestigen Sie anschließend die Abdeckung der Gleitschiene an der Gleitschiene.

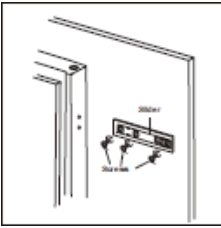

5. Schrauben Sie die Führung von der Tür des Geräts ab.
6. Wiederholen Sie die Schritte 2 bis 5, um die anderen drei Schienen und Führungen zu befestigen.
7. Bauen Sie 4 Führungen und 4 Gleitschienen zusammen und befestigen Sie sie mit kurzen Schrauben. Befestigen Sie anschließend die Abdeckungen der Führungen an den Führungen.

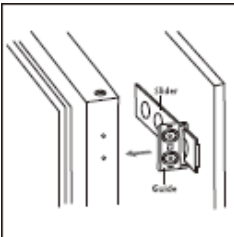

8. Überprüfen Sie, ob sich die Tür leicht öffnen und schließen lässt und ob die Baugruppe richtig befestigt ist. Passen Sie die Position des Geräts gegebenenfalls neu an. Befestigen Sie dann die untere Scharnierhalterung mit den 2 langen Schrauben am Korpus.

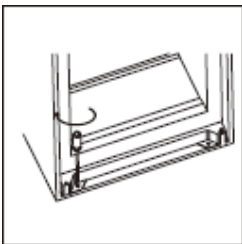

9. Befestigen Sie die obere Scharnierhalterung mit kurzen Schrauben am Korpus.



10. Bringen Sie eine Gummidichtung an, um den Spalt zwischen dem Gerät und dem Holzkasten auf der Seite, auf der sich die Tür öffnet, zu überbrücken.

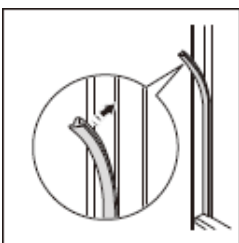

Aufrüsten des Geräts

Wählen Sie einen Platz zum Aufstellen des Kühlschranks auf einer ebenen Fläche.

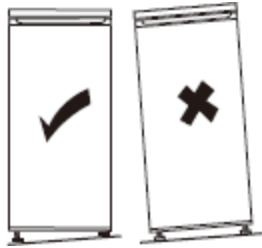

Wenn das Gerät nicht w a a g e r e c h t steht, werden die Türen nicht richtig ausgerichtet und die Fächer sind möglicherweise nicht wasserdicht.

Elektrischer Anschluss



Warnung. Es muss möglich sein, das Gerät von der Hauptstromversorgung zu trennen, daher muss die Steckdose nach der Installation leicht zugänglich sein.

- Die elektrische Installation muss den geltenden Normen entsprechen und der auf dem Typenschild angegebenen maximalen Leistung standhalten können.
- Die Steckdose sollte leicht zugänglich, aber außerhalb der Reichweite von Kindern sein.
- Zu Ihrer Sicherheit muss dieses Gerät geerdet sein. Wenn die Steckdose nicht geerdet ist, wenden Sie sich an einen qualifizierten Elektriker, um Ihr Gerät gemäß den geltenden Vorschriften anzuschließen.
- Verwenden Sie keine Verlängerungskabel, Adapter oder Mehrfachsteckdosen.
- Mehrfachsteckdosen oder tragbare Netzteile dürfen nicht auf der Rückseite des Geräts positioniert werden.

Der Hersteller übernimmt keine Verantwortung, wenn die oben genannten Sicherheitsvorkehrungen nicht beachtet werden. **Wenden Sie sich bei Unsicherheiten an Ihren Installer.**

VERWENDUNG UND TIPPS

Anzeige für "KALTE ZONE".



In Ihrem Kühlschrank finden Sie das nebenstehende Symbol.

Es zeigt deutlich an, wo sich der kälteste Bereich Ihres Geräts befindet. Die Temperatur beträgt dort +4 °C oder weniger.

In diesem Bereich befindet sich eine Temperaturanzeige, mit der Sie die richtige Einstellung Ihres Kühlschranks überprüfen können.



Stellen Sie Ihren Thermostat ein



Richtige Temperatur

Achtung!

Ein längeres Öffnen der Kühlschranktür führt zu einem Anstieg der Innentemperatur. Sie müssen die Anzeige innerhalb von 30 Sekunden nach dem Öffnen der Tür ablesen, damit sie korrekt ist.

Einstellen der Temperatur

Bedienfeld

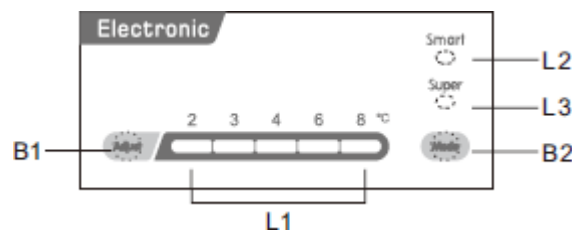

Buttons

B1- Drücken Sie B1, um die Temperatur im Kühlfach nach folgendem Zyklus einzustellen: 2, 3, 4, 6 und 8.

B2- Drücken Sie B2, um den Betriebsmodus aus SMART, SUPER und Benutzerdefinierte Einstellung auszuwählen.

Anzeiger

L1 - zeigt die aktuelle Temperatureinstellung des Kühlfachs an. L2 - leuchtet, wenn der SMART-Modus ausgewählt ist.

L3 - leuchtet, wenn der SUPER-Modus ausgewählt ist.

Vorgehensweise

- Drücken Sie auf die Modus-Taste, um den benutzerdefinierten Modus auszuwählen.
- Drücken Sie die Taste Adjust, um die Temperatur des Kühlschranks einzustellen. Die Temperatur des Gefrierschranks wird automatisch auf etwa -18 °C eingestellt.

Smart-Modus

- Drücken Sie die Taste Modus, um den Modus SMART auszuwählen.
- Das Gerät regelt die Temperatur automatisch entsprechend der Umgebungstemperatur.

Super-Modus

- Drücken Sie die Mode-Taste, um den SUPER-Modus auszuwählen.
- Das Gefrierfach schaltet dann auf die niedrigste mögliche Temperatur um. Nach 54 Stunden wird die eingestellte Originaltemperatur automatisch wiederhergestellt.

Ein-/Ausschalten des Geräts

- Halten Sie die Taste Adjust 5 Sekunden lang gedrückt, um das Gerät einzuschalten.
- Halten Sie die Taste Adjust 5 Sekunden lang gedrückt, um das Gerät auszuschalten.

Türöffnungsalarm

- Der Alarm ertönt, wenn die Kühlschranktür länger als 90 Sekunden offen bleibt. Er verstummt erst, wenn die Tür wieder geschlossen wird.

Täglicher Gebrauch

Ihr Kühlfach ist mit Ablagen (Regalen), Balkonen und Schubladen mit verschiedenen Logos ausgestattet, die Ihnen helfen, die Lebensmittel am richtigen Ort aufzubewahren.

Verwendung der Horden

Die Wände des Kühlschranks sind mit einer Reihe von Schienen ausgestattet, an denen die Regale wie gewünscht positioniert werden können.

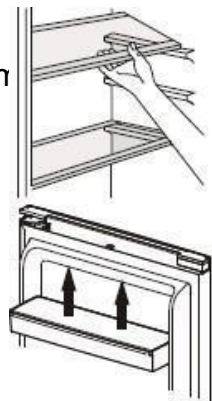

Positionierung der Türbalkone

Die Türbalkone können zur leichteren Reinigung abgenommen werden. Ziehen Sie dazu den Türspion schrittweise in die von den Pfeilen angezeigte Richtung, bis Sie ihn vollständig entfernt haben. Setzen Sie sie nach der Reinigung wieder an der gewünschten Stelle ein.

Tipps und Tricks

- Dieser Kühlschrank ist ein Haushaltsgerät, das sich für die kurzfristige Aufbewahrung von Lebensmitteln wie Obst, Gemüse, Getränken usw. eignet.
- Verwenden Sie ihn nicht als Spezialgerät zur Aufbewahrung von Produkten, die nach strengen Temperaturregeln aufbewahrt werden müssen, wie z. B. Medikamente etc.
- Gekochte Speisen sollten auf Raumtemperatur abgekühlt werden, bevor sie in den Kühlschrank gestellt werden.
- Es ist ratsam, Lebensmittel in luftdichte Behälter zu geben, bevor du sie im Gerät aufbewahrst.
- Stellen Sie keine Lebensmittel direkt an den Luftauslass, da dies den Luftstrom blockiert und die Lebensmittel gefrieren können.
- Geben Sie niemals flüchtige, brennbare oder explosive Flüssigkeiten wie Nagellackentferner, Alkohol, Aceton oder Benzin hinein. Es besteht sonst Explosionsgefahr.
- Die Tür sollte nicht mehr als nötig offen gelassen werden.

Tipps für die Kühlung

- Fleisch (aller Art) sollte in einen luftdichten Beutel gewickelt und auf das Glasregal über dem Gemüsefach gelegt werden.
- Lagern Sie sie aus Sicherheitsgründen höchstens ein oder zwei Tage auf diese Weise.
- Gekochte Speisen, kalte Gerichte usw. müssen abgedeckt werden und können auf jedem beliebigen Regal platziert werden.
- Obst und Gemüse müssen gründlich gewaschen und in den dafürvorgesehenen Behälter gelegt werden.
- Butter und Käse sollten in speziellen luftdichten Behältern aufbewahrt, mit Aluminiumfolie umwickelt oder in einen luftdichten Beutel gelegt werden.
- Milchflaschen müssen verschlossen und im Flaschenbalkon an der Tür aufbewahrt werden.
- Um Energie zu sparen, sollten alle Schubladen, Behälter und Regale an den vorgesehenen Stellen platziert werden.

Eiswürfel

Dieses Gerät kann mit einem oder mehreren Eiswürfelbehältern ausgestattet sein, die die Herstellung von Eiswürfeln ermöglichen.

Tipps zum Einfrieren

Um Ihnen zu helfen, den Gefrierprozess zu optimieren, hier einige wichtige Tipps:

- Die maximale Menge an Lebensmitteln, die Sie innerhalb von 24 Stunden einfrieren können, ist auf dem Typenschild angegeben;
- Der Gefrierprozess dauert 24 Stunden. Geben Sie während dieser Zeit keine anderen Lebensmittel zum Einfrieren hinzu ;
- Frieren Sie nur Lebensmittel von guter Qualität ein, die frisch und gut gewaschen sind;.
- Verteilen Sie die Lebensmittel in kleinen Portionen, damit sie schneller und vollständiger gefroren werden und Sie nur die benötigte Menge auftauen können ;
- Wickeln Sie die Lebensmittel in Aluminiumfolie oder einen wasserdichten Polybeutel ein ;
- Frische oder aufgetaute Lebensmittel sollten niemals mit bereits gefrorenen Lebensmitteln in Berührung kommen, um einen Temperaturanstieg zu vermeiden ;
- Konsumieren Sie Sorbets nicht direkt aus dem Gefrierschrank, um Verbrennungen zu vermeiden;
- Wir empfehlen Ihnen, jeden Beutel mit gefrorenen Lebensmitteln zu beschriften und zu datieren.
- Um schneller Eiswürfel zu erhalten, empfehlen wir Ihnen, die Eisbehälter in die oberste Schublade zu stellen.

Auftauen

Vor dem Verzehr können gefrorene oder tiefgefrorene Lebensmittel im Kühlschrankfach oder bei Raumtemperatur aufgetaut werden, je nachdem, wie viel Zeit zur Verfügung steht.

Manche Lebensmittel können auch direkt aus dem Gefrierschrank gegart werden, wenn sie noch gefroren sind. In diesem Fall verlängert sich die Kochzeit.

Wichtig! Wenn Sie versehentlich aufgetaut werden, z. B. durch einen Stromausfall, verbrauchen Sie die aufgetauten Lebensmittel schnell und frieren Sie sie nie wieder ein.

Tipps für die Lagerung von gefrorenen Lebensmitteln

Um eine optimale Leistung zu gewährleisten, befolgen Sie die folgenden Anweisungen:

- Achten Sie darauf, dass die Kühlkette vom Hersteller eingehalten wurde ;
- Stellen Sie sicher, dass die gefrorenen Lebensmittel schnell vom Laden in Ihr Gefrierfach gelangen;
- Öffnen Sie die Tür nicht zu oft oder lassen Sie sie nicht länger als nötig offen ;
- Einmal aufgetaute Lebensmittel verderben schnell und sollten nicht wieder eingefroren werden ;
- Beachten Sie die auf den Lebensmitteln angegebenen Haltbarkeitsdaten.

PFLEGE & REINIGUNG



Warnung. Bevor Sie Wartungsarbeiten durchführen, ziehen Sie den Netzstecker Ihres Geräts. Ziehen Sie nicht am Netzkabel, sondern fassen Sie direkt den Stecker an.

Reinigung

Reinigen Sie das Gerät aus hygienischen Gründen regelmäßig (Wände und Zubehör innen, außen).

Wichtig! Ätherische Öle und organische Lösungsmittel können Kunststoffteile beschädigen, z. B. Zitronensaft, Buttersäure, Essigsäure.

- Lassen Sie solche Substanzen nicht mit den Teilen des Geräts in Berührung kommen.
- Verwenden Sie keine scheuernden Reinigungsmittel.
- Nehmen Sie die Lebensmittel aus dem Gerät. Lagern Sie es gut verpackt an einem kühlen Ort.
- Reinigen Sie das Gerät und das Innenzubehör mit einem Tuch und lauwarmem Wasser, das mit weißem Essig oder Backpulver verdünnt wurde.
- Spülen Sie die Oberflächen nach der Reinigung mit frischem Wasser ab und trocknen Sie sie.
- Wenn alles getrocknet ist, schließen Sie das Gerät wieder an.

ⓘ Reinigen Sie das Gerät niemals mit einem Dampfreiniger.

Reinigen der Austrittsöffnung

Um zu verhindern, dass das Abtauwasser in den Kühlschrank läuft, reinigen Sie von Zeit zu Zeit die Abflussöffnung auf der Rückseite des Kühlschrankteils.

Verwenden Sie dazu ein Pflegemittel, wie in der Abbildung rechts gezeigt.

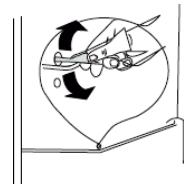

Ersetzen der Beleuchtung

Dieses Produkt enthält eine Lichtquelle der Energieeffizienzklasse G.

Die Lampe im Inneren ist vom Typ LED. Um sie auszutauschen, wenden Sie sich bitte an Ihren Kundendienst oder einen autorisierten Techniker.

Alle nützlichen Informationen zur Kontaktaufnahme mit unseren autorisierten Technikern und unserem Kundendienst finden Sie im Abschnitt "KONTAKTE & INFORMATIONEN".

Den Gefrierschrank abtauen



Achtung! Jedes aufgetaute Lebensmittel darf nicht wieder in den Gefrierschrank gelegt werden. Legen Sie es in den Kühlschrank und verbrauchen Sie es dann unverzüglich.

An den Innenwänden des Gefrierschranks bildet sich nach und nach eine dünne Reifschicht. Diese Schicht muss entfernt werden. Verwenden Sie keine scharfen Gegenstände, da dies das Gerät beschädigen könnte.

Aus Gründen der Hygiene und der Haltbarkeit sollten Sie Ihren Gefrierschrank mindestens 1 Mal pro Jahr wie folgt abtauen:

- Trennen Sie ihn von der Hauptstromversorgung ;
- Entfernen Sie die Lebensmittel im Fach und legen Sie sie in einen speziellen Behälter, um eine Unterbrechung der Kühlkette zu vermeiden (z. B. Kühlbox, Kühltasche...).
- Lassen Sie die Tür des Gefrierfachs offen (NB: Lassen Sie die Tür des Kühlschranks geschlossen) und stellen Sie eine Schüssel unter das Gerät, um das aufgetaute Wasser aufzufangen. Sie können diesen Vorgang auch beschleunigen, indem Sie eine Schüssel mit warmem Wasser in das Fach stellen.
- Wenn der Abtauvorgang beendet ist, trocknen Sie den Innenraum gut ab.
- Stecken Sie den Netzstecker wieder in die Steckdose, um das Gerät wieder einzuschalten.
- Warten Sie, bis das Gefrierfach die empfohlene Temperatur erreicht hat, bevor Sie die Lebensmittel wieder hineinlegen.

Das Wiedereinfrieren eines aufgetauten Produkts fördert die Vermehrung von Bakterien. Dies kann gesundheitsgefährdend werden, wenn die sich vermehrenden Bakterien krankheitserregend sind, da diese je nach Art der Bakterien mehr oder weniger schwere Lebensmittelvergiftungen verursachen können. Im Zweifelsfall sollten Sie die betroffenen Lebensmittel kochen.

Fehlerbehebung



Warnung. Wenn eine Störung auftritt, ziehen Sie den Stecker des Geräts aus der Steckdose. Die Fehlerbehebung sollte nur von einem qualifizierten Elektriker oder einer anderen kompetenten Person durchgeführt werden.

Überprüfen Sie im Falle einer Betriebsstörung die folgenden Punkte, bevor Sie sich an unseren autorisierten Kundendienst oder an eine qualifizierte Fachkraft wenden.

Problem	Mögliche Ursache	Lösung
Das Gerät funktioniert nicht.	Das Gerät ist ausgeschaltet.	Halten Sie die Taste "Adjust" 5 Sekunden langgedrückt, um das Gerät einzuschalten.
	Das Hauptstromkabel ist nicht oder nicht richtig eingesteckt.	Schließen Sie das Hauptstromkabel an.
	Die Sicherung ist durchgebrannt oder defekt.	Überprüfen Sie die Sicherung, tauschen Sie sie ggf. aus.
	Die Steckdose ist defekt	Elektrische Fehlfunktionen müssen von einem Elektriker behoben werden.
Die Speisen sind nicht kalt genug.	Die Temperatur ist nicht richtig eingestellt.	Lesen Sie dazu bitte das Kapitel über die Temperatureinstellung.
	Die Tür war lange Zeit offen.	Öffnen Sie die Tür nur, wenn es nötig ist.
	Eine große Menge an lauwarmer Nahrung wurde in den letzten 24 Stunden.	Stellen Sie den Thermostat vorübergehend auf eine niedrigere Temperatur ein.
	Das Gerät befindet sich in der Nähe einer Wärmequelle.	Lesen Sie bitte das Kapitel über den Installationsort.
Das Gerät kühlt zu stark ab.	Die Temperatur ist zu niedrig eingestellt.	Stellen Sie den Thermostat vorübergehend auf eine höhere Temperatur ein.
Abnormale Geräusche	Das Gerät ist nicht waagrecht ausgerichtet.	Justieren Sie den Korpus, wenn er nicht waagrecht steht.
	Das Gerät berührt die Wand oder andere Objekte.	Bewegen Sie das Gerät leicht.
	Ein Bauteil, z. B. ein Rohr, auf der Rückseite des Geräts berührt ein anderes Bauteil des Geräts oder die Wand.	Falten Sie die Komponente ggf. vorsichtig, um Platz zu schaffen.
Wasser fließt auf den Boden.	Die Wasseraustrittsöffnung ist verstopft.	Lesen Sie dazu den Abschnitt "Reinigung".

① Während des normalen Betriebs des Geräts können bestimmte Geräusche zu hören sein (Arbeitszyklus des Kompressors, automatische Abtauung, Zirkulation des Kühlgases im Gerät usw.).

✎ Wenn Sie die Ursache für die Betriebsstörung nicht finden können, wenden Sie sich ausschließlich an unseren autorisierten Kundendienst oder an eine qualifizierte Fachkraft.

Originalteile



Verlangen Sie bei Wartungsarbeiten die ausschließliche Verwendung von zertifizierten Originalersatzteilen.

Die Mindestdauer für die Bereitstellung von Ersatzteilen, die in der Liste der Europäischen Verordnung 2019-2019-EU aufgeführt und insbesondere für den Nutzer des Geräts zugänglich sind, beträgt 10 Jahre unter den in dieser Verordnung festgelegten Bedingungen.

Garantie

Bitte wenden Sie sich an Ihren Händler, um die Garantie in Anspruch zu nehmen. Der Hersteller bietet keine kommerzielle Garantie für das Kühlgerät.

Gentile cliente,

Grazie per la fiducia riposta in un prodotto **BRANDT**.

Abbiamo progettato e costruito questo prodotto pensando a voi, al vostro stile di vita e alle vostre esigenze, in modo da soddisfare il più possibile le vostre aspettative. Abbiamo messo in questo prodotto la nostra esperienza, il nostro spirito di innovazione e tutta la passione che ci guida da oltre 60 anni.

Nell'ambito dei nostri continui sforzi per soddisfare le vostre esigenze, il nostro servizio consumatori è a vostra disposizione per rispondere a qualsiasi domanda o suggerimento.

Potete anche collegarvi al nostro sito web www.brandt.com, dove troverete le nostre ultime novità e ulteriori informazioni utili.

BRANDT è felice di sostenervi ogni giorno e si augura che il vostro acquisto sia di vostro gradimento.



Informazioni importanti Prima di utilizzare l'apparecchio, leggere attentamente le presenti istruzioni.

guida all'installazione e all'uso per aiutarvi a familiarizzare più rapidamente con il suo funzionamento



Questo apparecchio è conforme alle norme europee



ISTRUZIONI DI SICUREZZA

Per la vostra sicurezza e per il corretto utilizzo dell'apparecchio, leggete attentamente queste istruzioni (comprese le avvertenze e i consigli utili in esse contenuti) prima di installarlo e utilizzarlo per la prima volta.

Per evitare di danneggiare l'apparecchio e/o di provocare lesioni inutili, è importante che chiunque lo utilizzi sia pienamente consapevole del suo funzionamento e delle istruzioni di sicurezza.

Conservare queste istruzioni in un luogo sicuro, vicino all'apparecchio, in modo che possano essere trasmesse con l'apparecchio in caso di vendita o spostamento. In questo modo si garantirà un funzionamento ottimale e si eviterà il rischio di lesioni.

Il produttore non può essere ritenuto responsabile per eventuali errori di manipolazione dell'apparecchio.

SICUREZZA GENERALE E AVVERTENZE

Questo apparecchio è destinato esclusivamente all'uso domestico in abitazioni private. Può essere utilizzato solo in un ambiente coperto, chiuso e riscaldato, come una cucina o qualsiasi altro locale con le stesse caratteristiche. L'uso in locali comuni o professionali, come la sala riunioni o l'officina di un ufficio, un campeggio, un albergo, ecc. non costituisce un uso conforme alla definizione del produttore.



AVVERTENZA! Durante l'installazione, la manutenzione e l'uso, tenere l'apparecchio lontano da fonti di accensione. Il simbolo a margine sul retro dell'apparecchio indica la presenza di materiali infiammabili in quest'area.

I refrigeranti e i materiali isolanti utilizzati in questo apparecchio contengono gas infiammabili.

Durante il trasporto, l'installazione, la manutenzione e l'uso dell'apparecchio, assicurarsi che nessuno dei componenti del circuito di refrigerazione sia danneggiato. Se il circuito di refrigerazione è danneggiato:

- ✓ Evitare le fiamme libere e tutte le fonti di accensione.
- ✓ Ventilare il locale in cui è installato l'apparecchio.

Sicurezza dell'installazione

- L'apparecchio deve essere installato, fissato e utilizzato in conformità alle istruzioni contenute nel presente manuale, per evitare qualsiasi rischio dovuto alla sua eventuale instabilità o a un'installazione non corretta.
- Mantenere libere le aperture di ventilazione nell'involucro dell'apparecchio o nella struttura a incasso.
- È pericoloso modificare in qualsiasi modo la composizione di questo apparecchio.
- Assicurarsi che il cavo di alimentazione non rimanga incastrato o danneggiato quando si posiziona l'apparecchio.
- Il danneggiamento del cavo può causare un cortocircuito e/o una scossa elettrica.
- Se il cavo di alimentazione è danneggiato, deve essere sostituito dal produttore, dal suo servizio di assistenza o da persone analogamente qualificate, al fine di evitare un pericolo.
- Dietro l'apparecchio non devono essere posizionate prese multiple o alimentatori portatili.
- Per i modelli dotati di erogatore d'acqua o di scomparto per il ghiaccio, riempire o collegare solo a un'alimentazione di acqua potabile.

Sicurezza delle persone vulnerabili

- Questo apparecchio può essere utilizzato da bambini di almeno 8 anni di età e da persone con ridotte capacità fisiche, sensoriali o mentali o prive di esperienza o conoscenza, a condizione che siano adeguatamente sorvegliati o che siano fornite le istruzioni per l'uso.

per l'utilizzo sicuro dell'attrezzatura e se i rischi connessi sono stati compresi.

- I bambini non devono giocare con l'apparecchio.
- La pulizia e la manutenzione da parte dell'utente non devono essere eseguite da bambini non sorvegliati.
- I bambini di età compresa tra i 3 e gli 8 anni possono caricare e scaricare le apparecchiature di refrigerazione.
- Tenere tutte le confezioni fuori dalla portata dei bambini, poiché esiste il rischio di soffocamento.

Sicurezza in uso

- Non danneggiare il circuito di refrigerazione.
- Non utilizzare dispositivi meccanici o altri mezzi per accelerare il processo di sbrinamento diversi da quelli raccomandati dal produttore.
- Non utilizzare apparecchi elettrici all'interno del vano di conservazione degli alimenti, a meno che non siano del tipo raccomandato dal produttore.
- Non conservare in questo apparecchio sostanze esplosive come aerosol contenenti propellenti infiammabili.

Sicurezza alimentare

Per evitare la contaminazione degli alimenti, è necessario seguire le seguenti istruzioni:

- L'apertura prolungata della porta può causare un aumento significativo della temperatura dei vani dell'apparecchio.
- Pulire regolarmente le superfici che possono entrare in contatto con gli alimenti e i sistemi di drenaggio accessibili.
- Pulire i contenitori dell'acqua se non sono stati utilizzati per 48 ore; sciacquare a fondo il sistema di distribuzione collegato a una rete di distribuzione idrica se l'acqua non è stata prelevata per 5 giorni.
- Conservate la carne e il pesce crudi negli appositi contenitori del frigorifero, in modo che non vengano a contatto con gli alimenti.

con altri alimenti o colare su altri alimenti.

- Gli scomparti "a due stelle" per i surgelati sono adatti per conservare i cibi precongelati, per conservare o preparare gelati e cubetti di ghiaccio.
- Gli scomparti "a una, due e tre stelle" non sono adatti al congelamento di alimenti freschi.
- Se l'apparecchio di refrigerazione rimane vuoto per molto tempo, spegnerlo, sbrinarlo, pulirlo e asciugarlo e lasciare lo sportello aperto per evitare la formazione di muffa all'interno dell'apparecchio.

SMALTIMENTO DEI RIFIUTI



Questo simbolo indica che questo apparecchio non deve essere trattato come rifiuto domestico.

Quando si smaltisce il sistema, portarlo presso un centro di raccolta autorizzato.

Il vostro apparecchio contiene molti materiali riciclabili. Per questo motivo è contrassegnato da questo logo per informarvi che gli apparecchi usati devono essere portati in un punto di raccolta autorizzato.

Chiedete al vostro rivenditore o alle autorità locali i dettagli dei punti di raccolta più vicini per gli elettrodomestici usati. In questo modo, il riciclaggio degli apparecchi organizzato dal produttore avverrà nelle migliori condizioni possibili, in conformità alla direttiva europea sui rifiuti di apparecchiature elettriche ed elettroniche.

Anche alcuni dei materiali di imballaggio utilizzati per questo apparecchio possono essere riciclati. Partecipate al loro riciclaggio e contribuite a proteggere l'ambiente depositandoli negli appositi contenitori.

In conformità alla più recente legislazione sulla tutela dell'ambiente, il vostro apparecchio non contiene H.F.C., ma un gas refrigerante chiamato R600a. Il tipo esatto di gas refrigerante utilizzato nell'apparecchio è chiaramente indicato sulla targhetta dati all'interno dell'apparecchio, in basso a sinistra. L'R600a è un gas non inquinante che non danneggia lo strato di ozono e non contribuisce praticamente all'effetto serra.

Le apparecchiature usate devono essere rese immediatamente inutilizzabili.

Scollegare e tagliare il cavo di alimentazione a filo dell'apparecchio. Rendere inutilizzabile la serratura della porta o, meglio ancora, smontare la porta per evitare che un bambino o un animale domestico, ad esempio, rimanga intrappolato all'interno mentre gioca.

ECOCONCEZIONE

Per accedere alle informazioni sul proprio modello memorizzate nel database dei prodotti in conformità al Regolamento (UE) 2019/2016 sull'etichettatura energetica, collegarsi al sito web dedicato all'indirizzo <https://eprel.ec.europa.eu/>.

Cercare il riferimento del proprio apparecchio sul sito web inserendo il riferimento di assistenza riportato sulla targhetta dell'apparecchio.

È possibile accedere a queste informazioni anche scansionando il codice QR sull'etichetta energetica del prodotto.

Layout e presentazione dell'apparecchio

- Il vostro apparecchio è stato progettato e testato per ottimizzare il consumo energetico.
- Il layout proposto è la soluzione ideale per un consumo e una conservazione ottimali degli alimenti.

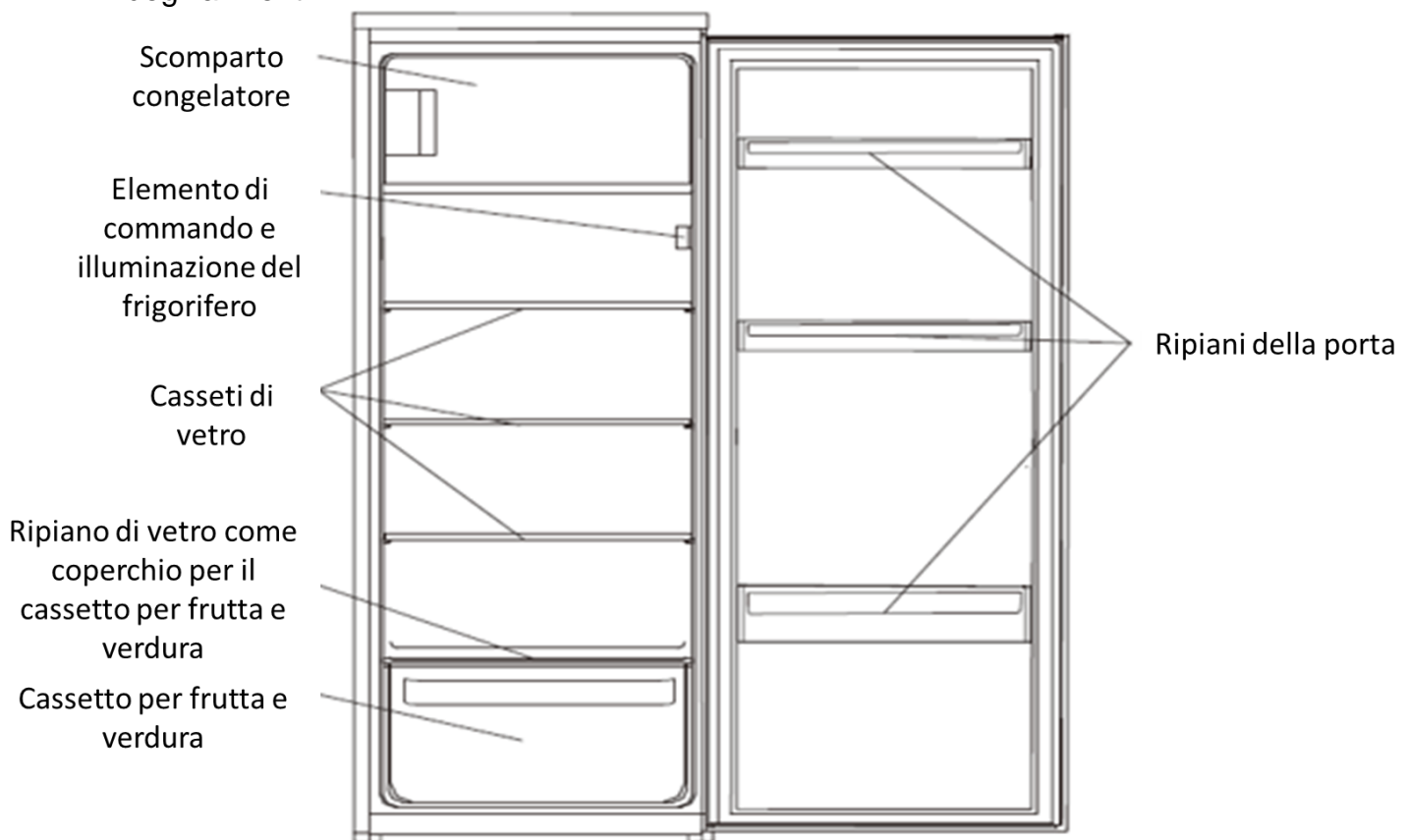

L'illustrazione è solo a scopo illustrativo. Per maggiori dettagli, controllare l'apparecchio.

Solo una corretta installazione dell'apparecchio secondo le istruzioni fornite in questa guida all'installazione e all'uso vi consentirà di conservare gli alimenti in buone condizioni e con un consumo energetico ottimizzato.

Risparmio energetico

Per limitare il consumo energetico dell'apparecchio :

- Installare l'apparecchio in una posizione adeguata (vedere la sezione "Installazione dell'apparecchio").
- Tenere le porte aperte il meno possibile.
- Non mettete nel frigorifero o nel congelatore alimenti ancora caldi, soprattutto zuppe o preparazioni che rilasciano molto vapore.
- Mantenere l'efficienza ottimale dell'apparecchio evitando che si accumuli troppa brina nel congelatore (sbrinarlo quando lo spessore della brina supera i 5-6 mm) e pulendo periodicamente il condensatore.
- Controllare regolarmente le guarnizioni della porta e verificare che si chiudano sempre correttamente. In caso contrario, contattare il servizio di assistenza.
- Non lasciarlo troppo basso.

Conservazione degli alimenti



Ecco alcune regole da seguire:

- Rispettate la catena del freddo e ricordate di attivare le funzioni "Booster" almeno 6 ore prima di tornare dalla spesa, se il vostro modello ne è dotato.
- Pulire la sezione del frigorifero almeno una volta al mese (vedere la sezione Pulizia e manutenzione).
- Sbrinate il congelatore e pulitelo almeno una volta all'anno.
- Conservare i piatti fatti in casa in frigorifero, assicurandosi che si siano raffreddati prima.
- Assicurarsi che l'apparecchio sia impostato sulle temperature consigliate di seguito. Le temperature di ogni scomparto sono consigliate per ottimizzare la conservazione degli alimenti ed evitare sprechi.

Gruppo	Tipo di scomparto	Temperatura consigliata
Scomparto per alimenti freschi	Scomparto alimenti freschi (frigorifero)	+4°C
Scomparti per alimenti congelati	0 scomparto stelle (a seconda del modello)	0°C
	Scomparto a 1 stella (a seconda del modello)	-6°C
	Scomparto a 2 stelle (a seconda del modello)	-12°C
	Scomparto a 3 stelle (a seconda del modello)	-18°C
	Cassetti/scaffali del congelatore a 4 stelle (a seconda del modello)	-18°C

- Conservare gli alimenti nelle posizioni consigliate nelle tabelle seguenti.

Scomparti per alimenti freschi

Scomparti del frigorifero	Loghi e stampa serigrafica	Tipo di alimento
Porta e ripiano del frigorifero		Marmellate, bevande, uova, condimenti. Non collocare alimenti freschi e deperibili in queste aree.
Cestino per la verdura		Insalate, frutta, verdura, erbe aromatiche Non conservare in frigorifero banane, cipolle, patate o aglio.
Cassetto di stoccaggio per alimenti altamente deperibili (a seconda del modello)		Carne cruda, pesce, alimenti altamente deperibili (per un periodo di conservazione limitato). Non conservare frutta e verdura in questo cassetto perché potrebbero rovinarsi rapidamente.
Ripiano basso e Cassetto zona fredda (a seconda del modello)		
Scaffale intermedio		Prodotti lattiero-caseari
Scaffale alto		Salumi, piatti pronti, piatti pronti da scaldare e servire

Scomparti per alimenti surgelati (scomparti disponibili a seconda del modello)

Scomparti del congelatore	Loghi e stampa serigrafica	Tipo di alimento
0 scomparto stelle		Per conservare i sorbetti per qualche ora e per fare i cubetti di ghiaccio. Questo scomparto non è adatto al congelamento alimenti freschi.
Scomparto a 1 stella	✱	Per conservare i prodotti surgelati per qualche ora e fare cubetti di ghiaccio. Questo scomparto non è adatto al congelamento alimenti freschi.
Scomparto a 2 stelle	✱ ✱	Per conservare i prodotti surgelati per qualche giorno, preparare gelati e cubetti di ghiaccio. Questo scomparto non è adatto al congelamento alimenti freschi.
Compartimento a 3 stelle	✱ ✱ ✱	Per la conservazione di prodotti surgelati per alcune settimane/mesi e per la produzione di cubetti di ghiaccio. Questo scomparto non è adatto al congelamento alimenti freschi.
Cassetti/scaffali del congelatore a 4 stelle		Per congelare gli alimenti e conservarli : <ul style="list-style-type: none"> - Carne, pesce (cassetto inferiore/magazzino). - Verdure, patatine fritte (cassetto/scaffale intermedio). - Gelati, frutta, piatti pronti (cassetto/scaffale superiore)

INSTALLAZIONE

Manutenzione prima dell'installazione

Prima di installare l'apparecchio e di collegarlo alla rete elettrica, lavare le pareti e gli accessori interni con acqua tiepida e sapone neutro per eliminare l'odore tipico dei prodotti nuovi, e asciugarli bene.

ⓘ Non utilizzare detergenti o prodotti abrasivi per non danneggiare il rivestimento.

Quando si utilizza per la prima volta o dopo un periodo di inutilizzo, prima di inserire gli alimenti nello scomparto, far funzionare l'apparecchio per almeno 2 ore utilizzando le impostazioni più alte.

Posizione

⚠ Attenzione! Non esporre mai l'apparecchio alle fiamme.

- Collocare l'apparecchio in un locale asciutto e ben ventilato.
- L'apparecchio deve essere posizionato lontano da fonti di calore come termosifoni, caldaie, luce solare, ecc.
- L'apparecchio è stato progettato per funzionare in modo ottimale a una determinata temperatura ambiente. Si dice quindi che è stato progettato per una determinata "classe climatica". Questa classe climatica è chiaramente indicata sulla targhetta (vedere la sezione "Contatti"). Il frigorifero potrebbe non mantenere temperature interne soddisfacenti se funziona al di fuori dei limiti di temperatura della classe climatica assegnatagli. Assicurarsi che l'ubicazione scelta sia conforme a tali limiti di temperatura:

Classe	Temperatura ambiente
SN	Questo apparecchio di refrigerazione è destinato all'utilizzo a temperature temperature ambientali comprese tra 10 °C e 32 °C
SN-ST	Questo apparecchio di refrigerazione è destinato ad essere utilizzato a temperature temperature ambientali comprese tra 10 °C e 38 °C
SN-T	Questo apparecchio di refrigerazione è destinato ad essere utilizzato a temperature temperature ambiente comprese tra 10 °C e 43 °C
N	Questo apparecchio di refrigerazione è destinato all'utilizzo a temperature temperature ambientali comprese tra 16 °C e 32 °C
ST	Questo apparecchio di refrigerazione è destinato all'utilizzo a temperature temperature ambientali comprese tra 16 °C e 38 °C
T	Questo apparecchio di refrigerazione è destinato all'utilizzo a temperature temperature ambientali comprese tra 16 °C e 43 °C

- In accordo con quanto sopra, non collocare l'apparecchio su balconi, verande, terrazze, garage, ecc... l'eccessivo calore in estate e il freddo in inverno ne impediscono il corretto funzionamento e quindi la corretta conservazione degli alimenti.
 - Il corretto livellamento deve essere garantito regolando uno o più dei piedini regolabili situati sul lato inferiore del mobile (vedere il paragrafo "Livellamento dell'apparecchio").
- ⓘ** Se l'apparecchio è dotato di rotelle, ricordate che hanno il solo scopo di facilitare i piccoli spostamenti. Non spostatelo su lunghe distanze.

Invertire la direzione di apertura delle porte

Strumenti necessari: cacciavite a croce, cacciavite a testa piatta, chiave aperta.

- Verificare che l'apparecchio sia scollegato e vuoto.
- Per rimuovere lo sportello, l'apparecchio deve essere inclinato all'indietro. Posizionare l'apparecchio su una superficie rigida per evitare che scivoli durante l'operazione.
- Tutte le parti rimosse devono essere conservate per la reinstallazione della porta.
- Non appoggiare l'apparecchio sul pavimento per non danneggiare il sistema di refrigerazione.
- È preferibile che l'apparecchio sia manovrato da due persone durante l'operazione.

1. Svitare la cerniera superiore. Sollevare quindi lo sportello superiore e posizionarlo sulla schiuma per evitare di graffiarlo.

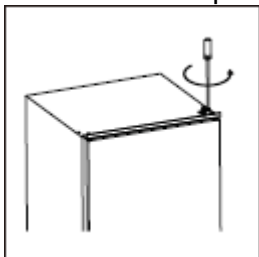

2. Svitare la cerniera inferiore della porta del congelatore. Sollevare quindi lo sportello e appoggiarlo sulla schiuma per evitare di graffiarlo.

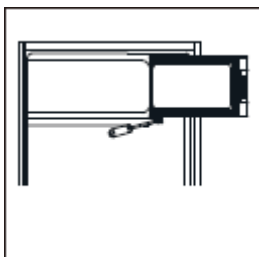

3. Spostare la staffa di montaggio della porta verso destra.

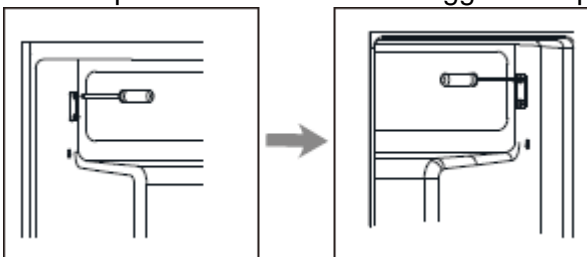

4. Riposizionare le guarnizioni dei fori delle cerniere sul lato destro.

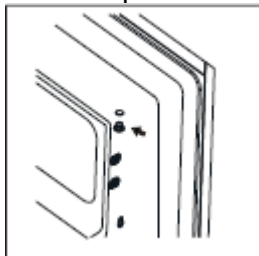

5. Invertire la porta in modo che la cerniera si trovi sul lato sinistro. Fissare quindi la porta alla staffa.

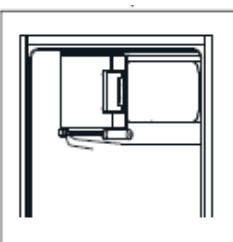

6. Rimuovere il perno della cerniera inferiore e spostare la cerniera verso sinistra.

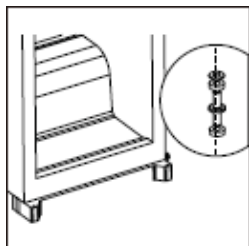

7. Svitare il perno della cerniera superiore. Quindi girare la cerniera e riavvitare il perno in posizione.

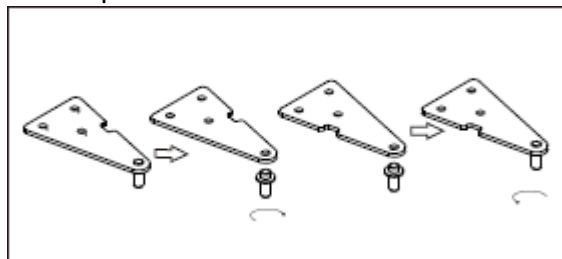

8. Riposizionare la porta e spostare la cerniera superiore verso sinistra. Assicurarsi che la porta sia allineata orizzontalmente e verticalmente in modo che i giunti siano chiusi su tutti i lati prima di serrare la cerniera superiore. Se necessario, utilizzare una chiave per serrare la cerniera.

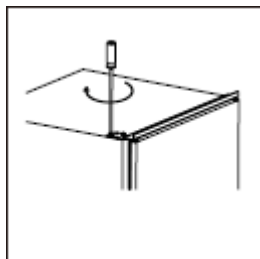

9. Rimuovere le guarnizioni della porta del frigorifero e del congelatore, ruotarle e sostituirle.

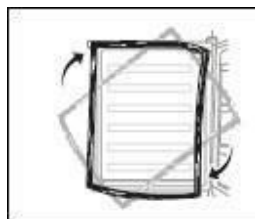

Installazione dell'apparecchio

Parti per il montaggio



2 guide per il fissaggio alla porta dell'apparecchio



2 coperchi per le guide (18)



2 ganci di traino per il fissaggio alla porta del mobile



2 coperchi per il gancio di traino (20)



2 viti lunghe



13 viti corte



1 profilo di tenuta

1. Assicurarsi che l'armadio sia sufficientemente grande da consentire una buona ventilazione.

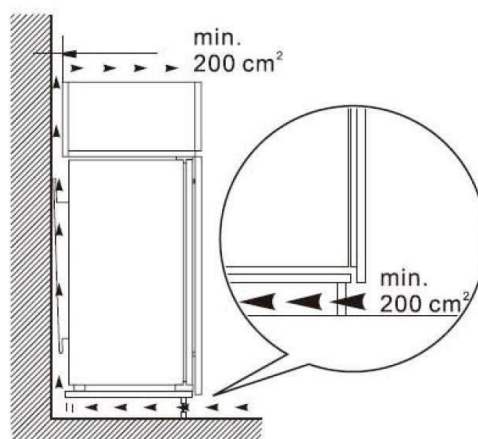
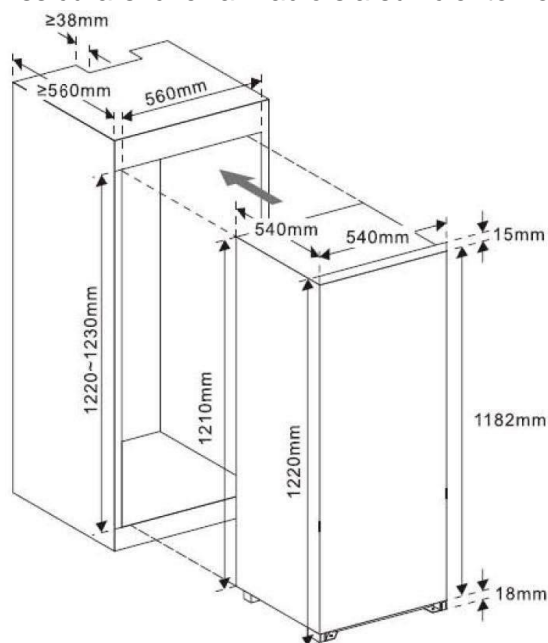

2. Far scorrere con cautela l'apparecchio nel mobile. Assicurarsi che il lato di apertura della porta sia il più vicino possibile alla parete del mobile.

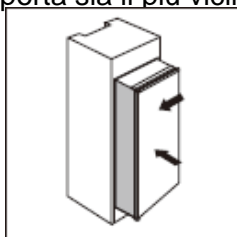

3. Avvitare una guida nei fori sul lato dell'apparecchio utilizzando le viti corte. Inserire la guida, quindi aprire e chiudere la porta dell'apparecchio e quella del mobile per verificare che si chiuda completamente e facilmente.

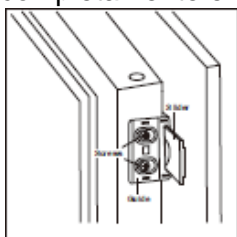

4. Aprire la porta dell'apparecchio e la porta in legno insieme e segnare la posizione della guida in cui la porta può aprirsi e chiudersi correttamente. Rimuovere la guida e fissarla alla porta del mobile con 2 viti corte. Fissare quindi il coperchio della guida alla guida stessa.

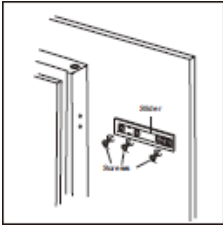

5. Svitare la guida dalla porta dell'apparecchio.
6. Ripetere i passaggi da 2 a 5 per montare le altre tre guide e gli altri pattini.
7. Assemblare 4 guide e 4 pattini e fissarli con viti corte. Quindi fissare le coperture delle guide alle guide stesse.

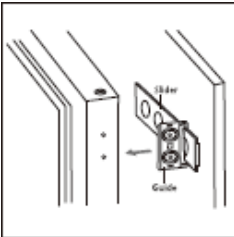

8. Controllare che la porta si apra e si chiuda facilmente e che il gruppo sia fissato saldamente. Se necessario, regolare la posizione dell'apparecchio. Fissare quindi la staffa della cerniera inferiore al mobile con le 2 viti lunghe.

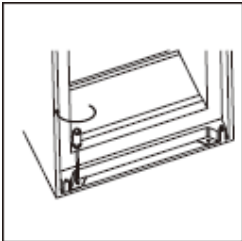

9. Fissare la staffa della cerniera superiore al mobile con viti corte.



10. Applicare una guarnizione di gomma per colmare lo spazio tra l'apparecchio e il mobile in legno sul lato di apertura della porta.

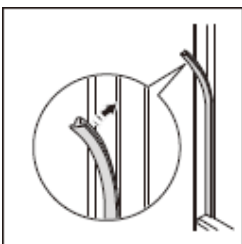

Aggiornamento dell'apparecchio

Selezionare uno spazio per installare il frigorifero su una superficie piana.

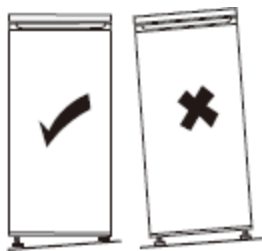

Se l'apparecchio non è in piano, gli sportelli non saranno allineati correttamente e i vani potrebbero non essere a tenuta stagna.

Collegamento elettrico



Attenzione! Deve essere possibile scollegare l'apparecchio dall'alimentazione principale, pertanto la spina deve essere facilmente accessibile dopo l'installazione.

- L'impianto elettrico deve essere conforme alle norme vigenti e in grado di sopportare la potenza massima indicata sulla targhetta.
- La presa di corrente deve essere facilmente accessibile ma fuori dalla portata dei bambini.
- Per la vostra sicurezza, questo apparecchio deve essere collegato a terra. Se la spina di rete non è collegata a terra, consultare un elettricista qualificato per collegare l'apparecchio secondo le norme vigenti.
- Non utilizzare prolunghe, adattatori o prese multiple.
- Le prese di corrente o gli alimentatori portatili non devono essere posizionati dietro l'apparecchio.

Il produttore declina ogni responsabilità se non vengono rispettate le precauzioni di sicurezza sopra indicate. **In caso di dubbi, contattare il proprio installatore.**

USO E CONSIGLI

Indicatore "ZONA FREDDA"



Troverete il simbolo a fianco nel vostro frigorifero.

Indica chiaramente la posizione dell'area più fredda dell'apparecchio, dove la temperatura è inferiore o uguale a +4°C.

In questa zona, un indicatore di temperatura consente di verificare che il frigorifero sia impostato correttamente.



Impostare il termostato



Temperatura corretta

Attenzione!

L'apertura prolungata della porta del frigorifero provoca un aumento della temperatura interna. La lettura dell'indicatore deve avvenire entro 30 secondi dall'apertura della porta perché sia corretta.

Impostazione della temperatura

Pannello di controllo

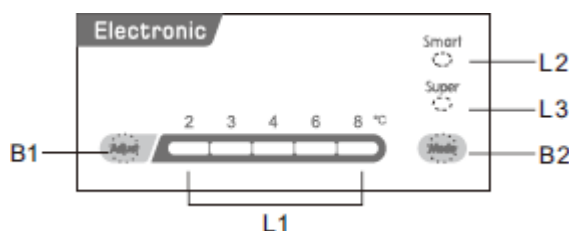

Pulsanti

B1- Premere B1 per impostare la temperatura del vano frigorifero in base al seguente ciclo: 2, 3, 4, 6 e 8.

B2- Premere B2 per selezionare la modalità operativa tra le impostazioni SMART, SUPER e Custom.

Indicatori

L1 - indica l'impostazione attuale della temperatura del vano frigorifero. L2 - si accende quando è selezionata la modalità SMART.

L3 - si accende quando è selezionata la modalità SUPER.

Come funziona

- Premere il pulsante Modalità per selezionare la modalità definita dall'utente.
- Premere il pulsante Regola per impostare la temperatura del frigorifero. La temperatura del congelatore viene impostata automaticamente a circa -18°C.

Modalità intelligente

- Premere il pulsante Modalità per selezionare la modalità SMART.
- L'apparecchio regola automaticamente la temperatura in base alla temperatura ambiente.

Modalità Super

- Premere il pulsante Modalità per selezionare la modalità SUPER.
- Il vano congelatore passa quindi alla temperatura più bassa possibile. Dopo 54 ore, viene ripristinata automaticamente la temperatura impostata in origine.

Accensione e spegnimento del dispositivo

- Premere il pulsante di regolazione per 5 secondi per accendere l'apparecchio.
- Tenere premuto il pulsante di regolazione per 5 secondi per spegnere il dispositivo.

Allarme apertura porta

- L'allarme suona quando la porta del frigorifero viene lasciata aperta per più di 90 secondi. Si ferma solo quando la porta viene richiusa.

Uso quotidiano

Lo scomparto del frigorifero è dotato di ripiani, cestini e cassette con loghi diversi per aiutarvi a conservare gli alimenti nel posto giusto.

Utilizzo degli scaffali

Le pareti del frigorifero sono dotate di una serie di binari che consentono di posizionare i ripiani a seconda delle esigenze.

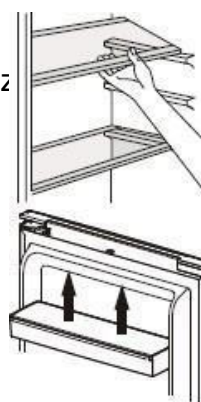

Posizionamento dei pannelli delle porte

I pannelli della porta possono essere rimossi per facilitare la pulizia. A tale scopo, tirare gradualmente il pannello della porta nella direzione indicata dalle frecce fino a rimuoverlo completamente. Dopo la pulizia, rimetterlo nella posizione desiderata.

Suggerimenti e trucchi

- Questo frigorifero è un apparecchio domestico adatto alla conservazione a breve termine di alimenti come frutta, verdura, bevande, ecc.
- Non utilizzarlo come attrezzatura specializzata per la conservazione di prodotti che devono essere mantenuti a temperature rigide, come ad esempio i medicinali, ecc.
- Gli alimenti cotti devono essere raffreddati a temperatura ambiente prima di essere messi in frigorifero.
- Si consiglia di riporre gli alimenti in contenitori ermetici prima di riporli nell'apparecchio.
- Non collocare gli alimenti direttamente contro l'uscita dell'aria, per non bloccare il flusso d'aria e congelare gli alimenti.
- Non utilizzare mai liquidi volatili, infiammabili o esplosivi come solventi, alcol, acetone o benzina. C'è il rischio di esplosione.
- La porta non deve essere lasciata aperta più del necessario.

Consigli per la refrigerazione

- La carne (di tutti i tipi) deve essere avvolta in un sacchetto ermetico e collocata sul ripiano di vetro sopra la cella frigorifera.
- Per sicurezza, conservatelo in questo modo per un giorno o due al massimo.
- Gli alimenti cotti, i piatti freddi, ecc. devono essere coperti e possono essere collocati su qualsiasi ripiano.
- La frutta e la verdura devono essere lavate con cura e riposte nell'apposito contenitore.
- Il burro e il formaggio vanno riposti in appositi contenitori ermetici, avvolti in un foglio di alluminio o inseriti in un sacchetto ermetico.
- Le bottiglie di latte devono essere tappate e riposte nel portabottiglie sulla porta.
- Per risparmiare energia, tutti i cassetti, i cestini e i ripiani devono essere collocati al loro posto.

Cubetti di ghiaccio

Questo apparecchio può essere dotato di una o più vaschette per la produzione di cubetti di ghiaccio.

Suggerimenti per il congelamento

Per aiutarvi a ottimizzare il processo di congelamento, ecco alcuni consigli importanti:

- La quantità massima di alimenti che è possibile congelare in un periodo di 24 ore è indicata sulla targhetta;
- Il processo di congelamento dura 24 ore. Non aggiungere altri alimenti da congelare durante questo periodo;
- Congelare solo alimenti di buona qualità, freschi e ben lavati.
- Dividete gli alimenti in piccole porzioni in modo che si congelino più rapidamente e completamente e possiate scongelare solo la quantità necessaria;
- Avvolgere gli alimenti in un foglio di alluminio o in un sacchetto di polietilene ermetico;
- Gli alimenti freschi o scongelati non devono mai entrare in contatto con alimenti già congelati, per evitare che la temperatura salga;
- Per evitare bruciature, non consumare i sorbetti direttamente dal freezer;
- Si consiglia di etichettare e datare ogni busta di cibo surgelato.
- Per ottenere più rapidamente i cubetti di ghiaccio, si consiglia di collocare le vaschette nel cassetto superiore.

Sbrinamento

Prima di essere consumati, gli alimenti congelati o surgelati possono essere scongelati nel vano frigorifero o a temperatura ambiente, a seconda del tempo a disposizione.

Alcuni alimenti possono essere cucinati anche direttamente dal freezer, quando sono ancora congelati. In questo caso, il tempo di cottura sarà più lungo.

Importante! In caso di scongelamento accidentale, ad esempio a causa di un'interruzione di corrente, consumare gli alimenti scongelati il prima possibile, senza ricongelarli.

Consigli per la conservazione dei cibi surgelati

Per garantire prestazioni ottimali, osservare le seguenti istruzioni:

- Assicurarsi che la catena del freddo sia stata rispettata dal produttore;
- Assicuratevi che i cibi congelati vengano trasferiti rapidamente dal negozio al vostro congelatore;
- Non aprite la porta troppo spesso o lasciatela aperta più del necessario;
- Una volta scongelati, gli alimenti si deteriorano rapidamente e non devono essere ricongelati;
- Rispettare le date di scadenza indicate sui prodotti alimentari.

MANUTENZIONE E PULIZIA



Attenzione! Prima di effettuare qualsiasi intervento di manutenzione, staccare la spina dell'apparecchio. Non tirare il cavo di alimentazione, ma afferrare direttamente la spina.

Pulizia

Per motivi di igiene, pulire regolarmente l'apparecchio (pareti interne ed esterne e accessori).

Importante! Gli oli eterici e i solventi organici possono danneggiare le parti in plastica, ad esempio il succo di limone, l'acido butirrico e l'acido acetico.

- Non permettere che questo tipo di sostanza entri in contatto con qualsiasi parte dell'apparecchio.
- Non utilizzare detergenti abrasivi.
- Rimuovere gli alimenti dall'apparecchio. Conservarli in un luogo fresco, ben avvolti.
- Pulire l'apparecchio e gli accessori interni con un panno e acqua tiepida diluita con aceto bianco o bicarbonato.
- Dopo la pulizia, sciacquare le superfici con acqua fresca e asciugare.
- Una volta che tutto è asciutto, ricollegare l'apparecchio.

ⓘ Non utilizzare mai un pulitore a vapore per pulire l'apparecchio.

Pulizia dello scarico

Per evitare che l'acqua di sbrinamento finisca nel frigorifero, pulire di tanto in tanto il foro di scarico sul retro della sezione del frigorifero.

Utilizzare un prodotto per la pulizia come indicato nello schema a destra.

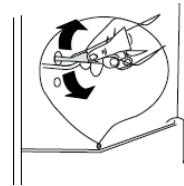

Sostituzione dell'illuminazione

Questo prodotto contiene una sorgente luminosa con classe di efficienza energetica G.

La lampada interna è a LED. Per sostituirla, rivolgersi al servizio di assistenza o a un tecnico autorizzato.

Nella sezione "CONTATTI E INFORMAZIONI" troverete tutte le informazioni necessarie per contattare i nostri tecnici autorizzati e il nostro servizio post-vendita.

Sbrinamento del congelatore



Attenzione! Non rimettere mai gli alimenti scongelati nel congelatore. Mettetelo in frigorifero e consumatelo subito.

Sulle pareti interne del congelatore si formerà gradualmente un sottile strato di brina. Questo strato deve essere rimosso. Non utilizzare oggetti appuntiti, perché potrebbero danneggiare l'apparecchio.

Per motivi di igiene e conservazione, è consigliabile sbrinare il congelatore almeno una volta all'anno, come segue:

- Scollegare il dispositivo dall'alimentazione principale;
- Togliere gli alimenti dallo scomparto e metterli in un contenitore speciale per evitare di interrompere la catena del freddo (ad es. borsa termica, borsa isolata, ecc.).
- Lasciare aperta la porta del congelatore (NB: lasciare chiusa la porta del frigorifero) e posizionare una bacinella sotto l'apparecchio per raccogliere l'acqua scongelata. Si può anche accelerare il processo mettendo una bacinella di acqua calda all'interno del vano.
- Al termine dello scongelamento, asciugare accuratamente l'interno.
- Ricollegare la spina di rete per riavviare l'apparecchio.
- Aspettate che il congelatore raggiunga la temperatura consigliata prima di rimettere gli alimenti.

Ricongelare un prodotto scongelato favorisce la proliferazione dei batteri. Questo può essere pericoloso per la salute se i batteri che proliferano sono patogeni, in quanto possono causare intossicazioni alimentari più o meno gravi a seconda del tipo di batterio. In caso di dubbio, cuocete l'alimento in questione.

Risoluzione dei problemi



Attenzione! In caso di guasto, staccare la spina dell'apparecchio. La ricerca dei guasti deve essere effettuata esclusivamente da un elettricista qualificato o da altra persona competente.

In caso di anomalie di funzionamento, prima di rivolgersi al nostro servizio di assistenza autorizzato o a un professionista qualificato, verificare i seguenti punti.

Problema	Possibile causa	Soluzioni
L'apparecchio non funziona.	Il dispositivo è spento.	Tenere premuto il pulsante "Regolazione" per 5 secondi per accendere l'apparecchio.
	Il cavo di alimentazione principale non è collegato o è collegato in modo errato.	Collegare il cavo di alimentazione principale.
	Il fusibile è bruciato o è difettoso.	Controllare il fusibile e sostituirlo se necessario.
	La presa di corrente è difettosa	I guasti elettrici devono essere eliminati da un elettricista.
Il cibo non è abbastanza freddo.	La temperatura non è impostata correttamente.	Consultare la sezione relativa all'impostazione della temperatura.
	La porta è rimasta aperta a lungo.	Aprire la porta solo se necessario.
	Negli ultimi anni nell'apparecchio è stata inserita una grande quantità di cibo tiepido. 24 ore.	Impostare temporaneamente il termostato su una temperatura più bassa.
	L'apparecchio è vicino a una fonte di calore.	Consultare la sezione relativa alla posizione di installazione.
L'apparecchio si sta raffreddando troppo.	La temperatura è impostata troppo bassa.	Impostare temporaneamente il termostato su una temperatura più alta.
Rumore anomalo	L'apparecchio non è in piano.	Regolare il mobile se non è in piano.
	L'apparecchio tocca la parete o altri oggetti.	Spostare leggermente l'apparecchio.
	Un componente, ad esempio un tubo, sul retro dell'apparecchio tocca un'altra parte dell'apparecchio o la parete.	Se necessario, piegare con cura il componente per liberare spazio.
L'acqua gocciola sul pavimento.	L'uscita dell'acqua è bloccata.	Vedere la sezione "Pulizia".

① **Durante il normale funzionamento dell'apparecchio si possono avvertire alcuni rumori (ciclo di funzionamento del compressore, sbrinamento automatico, circolazione del gas refrigerante nell'apparecchio, ecc.)**

 **Se non si riesce a individuare la causa del malfunzionamento, contattare il servizio di assistenza autorizzato o un professionista qualificato.**

Parti originali



Quando si eseguono interventi di manutenzione, chiedere di utilizzare solo ricambi originali certificati.

Le parti di ricambio elencate nel Regolamento Europeo 2019-2019-EU e disponibili per l'utente dell'apparecchio devono essere rese disponibili per un periodo minimo di 10 anni alle condizioni stabilite nello stesso regolamento.

Garanzia

Per usufruire della garanzia, rivolgersi al proprio rivenditore. Il produttore non offre una garanzia commerciale per l'apparecchio di refrigerazione.