

CANDY

MIC440VNTX

FOURS A MICRO-ONDES
MANUEL D INSTRUCTIONS

FR

MIKROVLNNÁ TROUBA
NÁVOD K OBSLUZE

CZ

MIKROAALTOUUNI
OHJEKÄSIKIRJA

FI

MICROGOLFOVEN
HANDLEIDING

NL

Four à micro-ondes

MANUEL D'INSTRUCTIONS

MODELE: MIC440VNTX

Avant d'utiliser le four à micro-ondes lire attentivement ces instructions et les conserver précieusement.

Si vous suivez les instructions décrites ci-après, votre four vous garantira un service excellent pendant de longues années.

CONSERVER CES INSTRUCTIONS AVEC SOIN

PRECAUTIONS AFIN D'ÉVITER D'ÉVENTUELLES EXPOSITIONS EXCESSIVES À L'ÉNERGIE DES MICRO-ONDES.

(a) Ne jamais faire fonctionner le four avec la porte ouverte, ceci pourrait provoquer une exposition dangereuse à l'énergie du micro-onde. Important: ne pas forcer ou rompre les fermetures de sécurité.

(b) Ne positionner aucun objet entre la partie antérieure du four et la porte, ne pas laisser s'accumuler des résidus de graisses ou de détergents sur les surfaces des joints d'étanchéité.

(c) ATTENTION: si la porte ou le joint sont endommagés, le four ne doit pas être utilisé tant que n'est pas effectuée la réparation par un personnel compétent.

INDEX

Si l'appareil n'est pas bien nettoyé, la surface externe peut être endommagée et donc réduire la durée de l'appareil ou encore l'exposer à des situations dangereuses.

Spécificités techniques

Modèles	MIC440VNTX
Tension standard de l'appareil	230V~50Hz
Puissance nominale en entrée (Microonde)	1650 W
Puissance nominale en sortie (Microonde)	900 W
Puissance nominale en entrée (Grill)	1750 W
Puissance d'entrée nominale (Convection)	1750 W
Capacité volumétrique du four	44 L
Diamètre du plat tournant	Ø 360 mm
Dimensions externes	595 x 568 x 454 mm
Poids net	Circa 36 kg

AVERTISSEMENTS IMPORTANTS POUR VOTRE SECURITE ATTENTION

Afin de diminuer le risque d'incendie, court-circuit, dommages aux personnes ou exposition excessive à l'énergie des micro-ondes durant l'utilisation de l'appareil, nous vous conseillons de suivre les précautions de base suivantes:

- 1.Attention: Liquides ou autres aliments ne doivent pas être réchauffés dans des flacons fermés hermétiquement car ils sont susceptibles d'exploser.
- 2.Attention: il est dangereux pour tout personnel non spécialisé de démonter la couverture de protection prévue pour garantir la protection contre l'exposition à l'énergie à micro-ondes.
- 3.Attention: Ne permettez l'utilisation du four à des enfants qu'après leur avoir donné les instructions appropriées pour une correcte utilisation et les avoir mis en garde contre les risques encourus en cas d'une utilisation inappropriée.
- 4.Attention: Quand le four est utilisé en mode combiné, les enfants ne peuvent l'utiliser qu'en présence d'un adulte ceci en raison de la température émise (seulement pour le modèle avec grill)
5. Utilisez seulement des ustensiles appropriés pour l'utilisation du four à micro-ondes.
6. Le four doit être nettoyé régulièrement , tout dépôt d'aliment doit être éliminé.
7. Lire et suivre les données spécifiques "Précautions afin d'éviter d'éventuelles expositions excessives à l'énergie à micro-ondes ".
8. Quand vous réchauffez des aliments en récipients de plastique ou en carton, contrôler le four en raison du risque d'incendie.

9. Si vous constatez la présence de fumée, éteindre ou débrancher la prise de courant et laisser la porte du four fermée afin d'étouffer toutes flammes éventuelles.
10. Ne pas cuire de façon excessive les aliments.
11. Ne jamais utiliser la cavité du four comme récipient. Ne pas laisser des produits comme du pain, des biscuits à l'intérieur du four.
12. Retirer les fermetures en métal ou poignées métalliques des récipients de métal ou de carton avant de les mettre dans le four.
13. Installer et positionner le four selon les instructions fournies pour l'installation.
14. Les oeufs durs ou avec leur coquille ne doivent être réchauffés dans le four à micro-ondes parce qu'ils sont susceptibles de provoquer une explosion même une fois la cuisson terminée.
15. Utiliser cet appareil seulement selon l'usage indiqué par le présent manuel d'instructions. Ne jamais utiliser de produits ou vapeurs corrosives dans cet appareil électroménager. Ce four est spécifiquement conçu pour réchauffer. Il n'est pas étudié pour des utilisations industrielles ou en laboratoire.
16. Si le fil d'alimentation fourni est endommagé, il doit être substitué par le fabricant, par son service d'entretien ou par une personne qualifiée ceci afin de prévenir toutes situations dangereuses.
17. Ne jamais stocker ou utiliser cet appareil à l'extérieur.
18. Ne pas utiliser ce four à proximité d'eau, dans un évier humide ou près d'une piscine.
19. La température des surfaces accessibles pourrait être élevée durant le fonctionnement du four. Tenir le fil d'alimentation loin de toute source de chaleur et en aucun cas ne jamais couvrir le four.
20. Ne jamais laisser le fil d'alimentation suspendu sur le bord d'une table ou d'un plan de travail.

21. La non observation des conditions normales d'entretien pourrait endommager les surfaces, causer une réduction de la durée de vie de l'appareil mais aussi provoquer des situations dangereuses.

22. Le contenu de biberons ou les flacons d'aliments pour bébés doivent être mélangés ou agités et la température de ces derniers doit être contrôlée afin d'éviter toutes brûlures.

23. Le réchauffement à micro-ondes de boissons peut provoquer un processus d'ébullition retardée, par conséquent, faire attention quand vous manipulez le flacon.

24. Cet appareil n'est pas destiné à être utilisé par des personnes (y compris les enfants) dont les capacités physiques, sensorielles ou mentales sont réduites, ou ayant un manque d'expérience et de connaissances, à moins qu'elles n'aient été formées à l'utilisation de l'appareil, par une personne responsable de leur sécurité.

25. Les enfants doivent être surveillés pour s'assurer qu'ils ne jouent pas avec l'appareil.

26. Le four micro-onde ne doit pas être placé à l'intérieur des compartiments prévus au stockage de la nourriture, sauf s'ils sont recommandés par le fabricant.

27. L'appareil n'est pas destiné à fonctionner avec un minuteur externe ou un système de contrôle externe.

28. Avertissement: il convient de débrancher l'appareil pour changer l'ampoule afin d'éviter la possibilité d'une électrocution.

29. Les parties accessibles peuvent devenir chaudes pendant l'utilisation. Les jeunes enfants doivent être tenus à l'écart.

30. Le tiroir de rangement peut devenir chaud.

31. Ne pas utiliser de produit de nettoyage abrasif et un racloir métallique pour nettoyer la porte verre du micro-onde qui peuvent rayer la surface et briser la verre.

32. Pendant l'utilisation l'appareil devient chaud. Faites attention à éviter de toucher les éléments chauds à l'intérieur du micro-onde.

33. Utilisez seulement la température recommandée pour le four (pour les fours équiper d'une sonde de température).

34. Positionner la partie arrière du micro-ondes contre un mur.

35. Cet appareil peut être utilisé par des enfants de l'âge de 8 ans et plus et les personnes à capacités physiques, sensorielles ou mentales réduites ou qui n'ont pas d'expérience et des connaissances en rapport, si elles ont été supervisées et formées sur l'utilisation de cet appareil en toute sécurité et qu'elles ont compris les risques possibles. Les enfants ne doivent pas jouer avec l'appareil. Le nettoyage et l'entretien par l'utilisateur ne doit pas être effectués par les enfants sans surveillance.

36. Gardez l'appareil et son cordon d'alimentation hors de la portée des enfants de moins de 8 ans.

37. En cas de dégagement de fumée, éteignez ou débranchez l'appareil et gardez la porte fermée afin d'étouffer les flammes

38. Cet appareil est conçu pour usages domestiques et d'autres usages analogues tels que:

- les zones de cuisine du personnel dans les magasins, bureaux et autres environnements de travail;
- par les clients dans les hôtels, motels et autres environnements de résidence;
- les fermes;
- les environnements de chambre d'hôte.

39. AVERTISSEMENT: L'appareil et ses accessoires se chauffent pendant le fonctionnement. Il faut veiller à éviter de toucher les pièces chauffantes. Les enfants de moins de 8 ans doivent être tenus à l'écart ou surveillés en permanence.

40. Le four à micro-ondes doit être utilisé avec la porte décorative ouverte. (Pour les fours avec une porte décorative.)

41. Il est interdit d'utiliser le nettoyeur à vapeur.

42. La surface du tiroir de rangement peut être chaude.

43. N'utilisez pas de produits nettoyants abrasifs ou de grattoirs métalliques pour nettoyer la vitre de la porte du four car ils peuvent rayer la surface, ce qui peut briser la vitre.

LISEZ ATTENTIVEMENT ET CONSERVEZ POUR RÉFÉRENCE ULTÉRIEURE

Instructions pour diminuer le risque de dommages aux personnes

Installation de la prise de terre

DANGER

Danger de décharge électrique

Toucher certains composants internes peut provoquer d'importants dommages aux personnes ou la mort. Ne jamais démonter l'appareil.

ATTENTION

Danger de décharge électrique Une utilisation incorrecte de la prise de terre peut provoquer une décharge électrique. Ne pas connecter au réseau électrique tant que l'appareil n'est pas correctement installé avec l'installation d'une prise de terre.

Pour diminuer le risque de dommages aux personnes
Connexion de la mise à terre

NETTOYAGE

S'assurer que le four est débranché du réseau électrique.

1. Après utilisation, nettoyer les surfaces internes du four avec un chiffon légèrement humide.
2. Nettoyer correctement les accessoires avec de l'eau savonneuse.
3. Le cadre de la porte, le joint d'étanchéité et les parties connexes doivent être nettoyés si besoin, avec de l'eau savonneuse. Cet appareil électroménager doit être relié à la prise de terre. En cas de court-circuit électrique, la terre diminue le risque de décharge électrique fournissant une voie de sortie au courant électrique. Cet appareil est fourni avec un fil d'alimentation doté d'un fil de terre et d'une fiche de branchement avec terre. La fiche doit être insérée dans une prise de courant correctement installée et donc dotée

d'une liaison avec la terre. Contactez un électricien qualifié au cas où vous ne comprenez pas correctement les instructions pour la mise à terre ou au cas où vous avez un doute sur l'exactitude de la connexion à la terre de l'appareil . Au cas où il est nécessaire d'utiliser une rallonge, utiliser uniquement une rallonge à trois sorties comprenant une fiche bipolaire avec cannelure pour la mise à terre ainsi que 2 contacts pour la mise à terre. Une fiche bipolaire munie d'un contact pour la terre est appropriée pour la prise du four.

Le fil électrique fourni avec l'appareil est délibérément court afin de diminuer la possibilité de trébucher ou de l'arracher de la prise, risques possibles avec un fil plus long:

- 1) La tension nominale indiquée sur le fil ou sur la rallonge devraient être au moins équivalents à la tension nominale de l'appareil.
- 2) La rallonge doit être un fil à trois sorties avec mise à terre.
- 3) Le fil long doit être mis de façon à ne pas pendre du plan de travail ou de la table, doit être éloigné de la portée des enfants qui pourraient le tirer ou trébucher de façon impromptue.

USTENSILES

ATTENTION

Risque de dommages aux personnes

Il est dangereux d'effectuer, sans une compétence spécifique, des réparations ou opérations d'entretien prévoyant le démontage du couvercle prévu pour garantir la protection à l'exposition de l'énergie à micro-ondes.

Se référer aux instructions du paragraphe "Matériaux qui peuvent être utilisés dans le four à micro-ondes ou qui doivent être évités dans le four à micro-ondes." Certains ustensiles non métalliques peuvent être non appropriés pour l'utilisation du four à micro-ondes.

En cas de doute, il est possible d'essayer l'ustensile en question suivant la procédure suivante.

Test des ustensiles:

1. Remplir un récipient spécial pour micro-ondes avec une tasse d'eau froide (250ml) et y mettre l'ustensile en question.
2. Cuire à température maximale durant 1 minute.
3. Toucher avec précaution l'ustensile. Si l'ustensile se réchauffe, ne pas utiliser pour la cuisson à micro-ondes.
4. Ne jamais dépasser le temps de cuisson d'une

图片格式的，要换文字格式

Matériaux qui peuvent être utilisés dans le four

Récipients en terre cuite	Suivre les instructions du fabricant. La terre cuite doit être positionnée (5mm) au-dessus du plat tournant pour éviter qu'elle pourrait provoquer la rupture du plat tournant.
Assiettes de table	Seulement celles appropriées pour l'utilisation dans un four à micro-ondes. Suivre les instructions du producteur. Ne pas utiliser des plats cassés ou ébréchés.
Flacons en verre	Oter toujours le couvercle. Utiliser seulement pour réchauffer les aliments jusqu'à tant qu'ils soient chauds. Certains récipients en verre ne sont pas résistants à la chaleur et pourraient donc se casser.
Produits en verre	Utiliser seulement des produits en verre résistants à la chaleur et appropriés pour l'utilisation au four. S'assurer qu'ils ne comportent pas des bords en métal. Ne pas utiliser des plats cassés ou ébréchés.
Sachets pour la cuisson au four	Suivre les instructions du producteur. Ne pas fermer avec des fermetures métalliques. Faire des entailles pour laisser s'échapper la vapeur.
Tasses et plats en plastique	Cuire ou réchauffer pour des temps très courts. Ne pas s'éloigner du four durant la cuisson.

Serviettes en papier	Utiliser pour couvrir les aliments pendant le réchauffement afin d'absorber la graisse éventuelle. Utiliser et contrôler seulement pour des temps de cuisson brefs.
Papier sulfurisé	Utiliser comme couverture pour prévenir éclaboussures ou pour couvrir la vapeur .
Plastique	Seulement plastique appropriée pour le four à micro-ondes. Suivre les instructions du producteur. Doit être indiquée "compatible pour micro-ondes". Certains récipients en plastique ramollissent quand les aliments réchauffent. Les sacs et sachets pour la cuisson et sacs en plastique fermés hermétiquement doivent être troués comme indiqué sur l'emballage même
Pellicule transparente	Seulement celle appropriée pour l'utilisation au four à micro-ondes. L'utiliser pour couvrir les aliments durant la cuisson afin de maintenir l'humidité. S'assurer que la pellicule transparente n'entre pas en contact avec les aliments.
Thermomètres	Seuls ceux appropriés pour l'utilisation des fours à micro-ondes (thermomètres pour viandes et gâteaux).
Papier oléagineux	Utiliser pour couvrir les aliments et prévenir les débordements et maintenir l'humidité. .

Matériaux à éviter dans les fours à micro-ondes

Barquettes en aluminium	Peut provoquer la formation d'un arc. Transvaser les aliments dans des plats appropriés pour l'utilisation en fours à micro-ondes.
Récipients pour aliments en carton avec poignée en métal	Peut provoquer la formation d'un arc. Transvaser les aliments dans des plats appropriés pour l'utilisation au four à micro-ondes..
Ustensiles en métal	Le métal protège les aliments de l'énergie à micro-ondes. Le métal peut provoquer la formation d'un arc .
Fermetures en métal	Peut provoquer la formation d'un arc et pourrait causer un incendie à l'intérieur du four.
Sachets en papier	Pourrait provoquer un incendie à l'intérieur du four.
Récipients en polystyrène ou polyuréthane	Les récipients pourraient fondre ou contaminer le liquide contenu lorsqu'ils sont exposés à de hautes températures.
Bois	Le bois sèche quand est utilisé dans les fours à micro-ondes et pourrait casser ou se fendre.

INSTALLER VOTRE FOUR

Noms des composants et des accessoires du four.

Extraire le four de l'emballage ainsi que les accessoires qui se trouvent à l'intérieur du four.:

1 Plateau tournant en émail

1 Manuel d'instructions

1 axe de fixation pour le plateau tournant

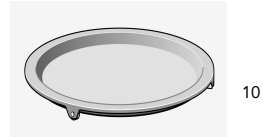
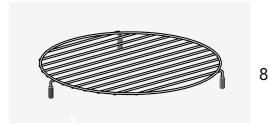
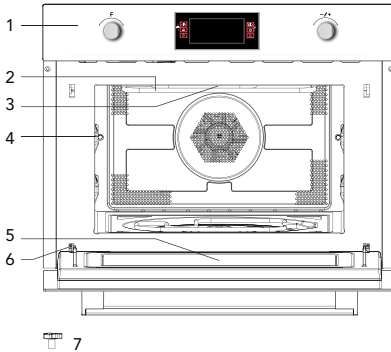

1. Panneau de commandes
2. Gril
3. Ampoule
4. Niveau
5. Porte en verre
6. Charnières
7. Axe du plateau tournant

8. Support gril court
9. Support gril haut
10. Plat récolte sauce

Installation du plat tournant

Partie inférieure

Plateau tournant —
en émail

Axe du plateau
tournant

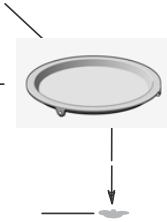

- Ne jamais positionner le plateau en émail à l'envers. Le plat en verre ne doit jamais être bloqué.
- Le plateau tournant en émail doit toujours être utilisés pendant la cuisson sur son axe.
- Les aliments et récipients doivent toujours être positionnés sur le plateau en émail durant la cuisson.
- Si le plat tournant en émail devaient se fissurer ou se casser, contacter le centre d'assistance le plus proche.

Informations importantes sur l'installation

- Cet appareil N'EST PAS prévu pour un usage commercial .
- Veuillez respecter les instructions d'installation fournis et notez qu'il est conseillé que cet appareil soit installé par une technicien qualifié.
- L'appareil est fourni avec une prise et ne doit être branché à une prise terre correctement installée.
- Seul un électricien qualifié peut installer la prise et connecter les câbles. Si la prise n'est pas accessible suite à l'installation, un appareil de déconnexion multipolaire doit être présent à côté de l'installation avec une distance d'isolation d'au moins 3mm.
- Ne pas utiliser d'adaptateurs, de multiprises ni de rallonge. Un excès de charge peut entraîner un risque d'incendie

La surface accessible pourrait être chaude durant le fonctionnement.



Encastrement

- Attention! Ne pas démonter l'appareil. Toucher les composants internes de cet appareil peut causer des dommages graves ou la mort.
- Positionner le micro-onde sur une surface plane.
- Vérifier qu'il y a suffisamment d'aération pour ventiler le four micro-onde. Au fond et sur les côtes, laisser au moins 10cm de vide.
- Ne pas couvrir les aérations de l'appareil.
- Les pieds ajustables ne devront pas être enlevés.
- Ne pas placer le micro-onde proche d'une source de chaleur.
- Les appareils de transmission et d'émission tel que les radios et les télévisions peut affecter l'utilisation du four micro-onde.

Dimensions d'encastrement

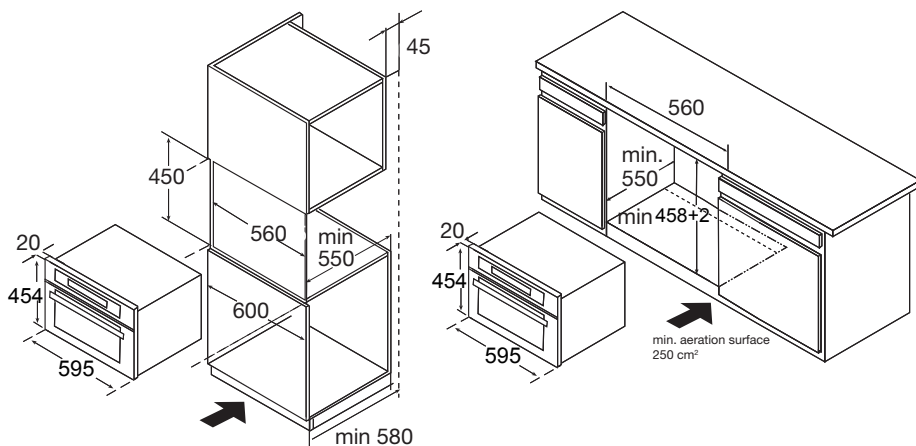

Superficie minimum requise pour la ventilation 250 cm²

Note: Il devra avoir un espace au dessus du four.

Encastrement

- Ne pas tenir ou transporter l'appareil par la poignée de la porte. La poignée de la porte ne peut pas supporter le poids de l'appareil et elle pourrait se casser
1. Poussez avec précaution le micro-onde dans la niche d'encastrement, vérifiez qu'il soit bien centré.
 2. Ouvrez la porte et fixer le micro-onde avec les vis fournis.

Installation du plateau tournant

1. Contrôle de la position de l'axe.

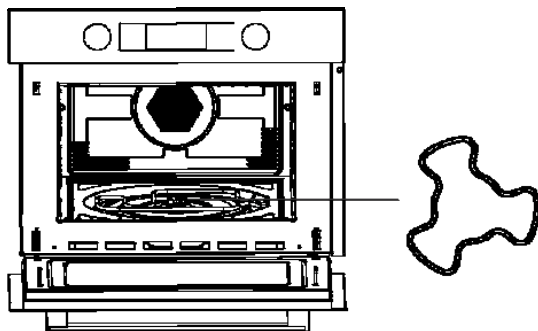

2. Ajustement de l'angle du plateau.

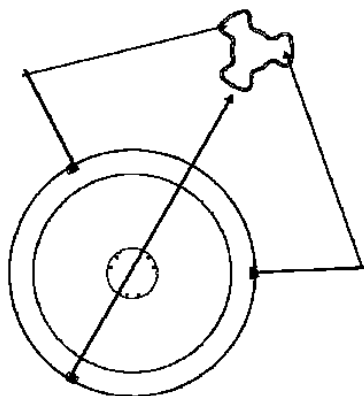

3. Mettre le plateau sur l'axe et ajuster doucement.

Fonctionnement

Bandeau de commande et caractéristiques

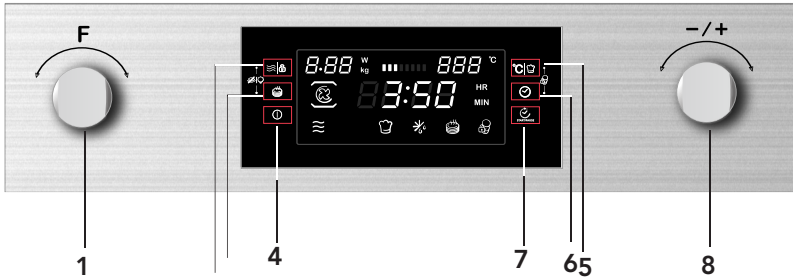



- 1) Manettes des fonctions
- 2) Bouton de Puissance/Poid
- 3) Bouton de préchauffage rapide
- 4) Bouton On/Off
- 5) Bouton de
Temperature/Automenue
- 6) Bouton de l'heure
- 7) Bouton Start/Pause
- 8) Manette de sélection

Instructions d'utilisation

Ce four micro-onde utilise un contrôle électronique moderne pour ajouter les paramètres de cuisson pour mieux répondre à vos besoins de cuisson.



1. Réglage de l'horloge

Branchez le four micro-onde, l'écran va afficher "0:00" et le four va sonner une fois.

- 1) Tourner la manette  pour mettre la bonne heure (between 00:00 and 23h59)
- 2) Après avoir mis la bonne heure, appuyer sur "". L'heure est réglée.

Notes: 1) si vous voulez changer l'heure, vous devez appuyer et maintenir "" pendant 3 secondes. L'heure actuelle va disparaître and ensuite the l'heure va clignoter.



Tourner la manette  pour mettre la nouvelle heure et appuyer sur "" pour confirmer la manipulation.

- 2) Si vous ne voulez pas voir l'heure sur l'écran, appuyer sur "" brièvement. L'heure va disparaître. Appuyer sur "" à nouveau, l'heure va réapparaître l'écran du programmeur.

2. Cuisson au micro-onde

- 1) Appuyez sur "" pour mettre en fonctionnement l'appareil. "01:00" est affichée sur le programmeur and les icones du micro-onde apparaissent. S'il n'y a pas de manipulation pendant 10s, la puissance indiquée sera automatiquement confirmée.

- 2) Tournez la manette  pour sélectionner le temps de cuisson. Le temps maximum de cuisson dépend de la puissance sélectionnée. Quand la puissance est de 900W, le temp maximun est de 30 minutes et pour les autres puissance il est de 90 minutes.

- 3) Appuyez sur "|" pour ajuster la puissance du micro-onde.

- 4) Tourner la manette  pour sélectionner la puissance du micro-onde (entre 100W et 900W)

- 5) Appuyez sur "" pour démarrer la cuisson.

NOTE: les palliers d'ajustement du temps sont les suivants :

0---1 min	:	1 seconde
1---5 min	:	10 secondes
5---15 min	:	30 secondes
15---60 min	:	1 minute
60 min	:	5 minutes







Tableau de puissance du micro-onde











Puissance	100%	80%	50%	30%	10%
Programmeur	900 W	700 W	450 W	300 W	100 W

Vous pouvez voir dans le tableau ci-dessous les puissances que vous pouvez utiliser en fonction des aliments.







Puissance	Aliments
900 W	- Ebullition de l'eau, - Cuisson du poulet, poissons et légumes
700 W	- Réchauffage - Cuisson des champignons, et crustacées - Cuisson des pâtes contenant des oeufs et du fromage
450 W	- Cuisson du riz, soupe
300 W	- Décongélation - Chocolat et beurre fondu
100 W	- Décongélation d'aliments fragiles - Décongélation d'aliments auw formesirregulaires - Ramollir les glaces

Fonctions



Fonctions		Mode		
	Microonde		Microonde	Microonde Utilisez les fonctions du micro- onde pour cuire et réchauffer les légumes, pomme de terre, riz, poissons et viandes.
	Four		Chaleur tournante	Chaleur tournante Avec la châleur tournante vous pouvez préparer les plats comme votre four traditionnel. Le micro- onde n'est pas activé. Nous vous conseillons de préchauffer le four avant de mettre le plat à l'intérieur du four .
			Gril ventilé	Gril ventilé Utiliser cette fonction pour gratiner et dorer les plats.
			Gril	Gril Le gril est très apprécié pour préparer le spièces de viandes et les poissons.

Fonction		Mode		
	Four		Chaleur tournant + résistance de sol	Utilisez cette fonction pour rotir les grosses pièces de viandes, pizzas...
			Double grille de cuisson	Utilisez cette fonction pour rotir les grosses pièces de viandes, pizzas...
	Combiné		Chaleur tournante	Micro-onde + Chaleur tournante Utilisez cette fonction pour rôtir rapidement.
			Gril avec chaleur tournante	Micro-onde + Gril avec chaleur tournante
			Gril	Micro-onde + Gril Utilisez cette fonction pour cuire et dorer rapidement les plats (gratin). Le micro-onde et le gril sont activés en même temps. Les ondes cuisent et le gril dorent les plats.
			Chaleur tournante + résistance de sol	Utilisez cette fonction pour rôtir les grosse pièces de viandes, pizza...
			Double grille de cuisson	Utilisez cette fonction pour rotir les grosses pièces de viandes, pizzas...
	Programmes automatiques		P01 - P13	Programmes de cuisson automatiques
	Décongélation		d01 + d02	Décongélation







3. Cuisson au gril

- Appuyez sur " " pour activer les fonctions du micro-onde.
- Tournez " " pour sélectionner les modes de cuisson.
- Tournez " " pour sélectionner le mode gril. La puissance de gril par défaut est le 3ème niveau. L'indicateur " " s'allume quand le gril est sélectionné.
- Appuyez "  " pour sélectionner la puissance du gril.
- Tournez " " pour sélectionner le niveau 3 (Max), niveau 2 ou niveau 1 (Min)



Appuyez " " pour sélectionner le mode du temps de cuisson. Le temps par défaut est de 10 minutes.

- 6) Tournez " " pour sélectionner le temps du gril. Le temp max est de 90 minutes.
- 7) Appuyez " " pour lancer la cuisson.



4. Cuisson par convection

- 1) Appuyez sur " " pour activer les fonctions du micro-onde.
 - 2) Tournez " " pour sélectionner les modes de cuisson .
 - 3) Tournez " " pour sélectionner le mode combiné. L'indicateur " " s'allument.
- La température prédéfinie est 180°C.
- 4) Appuyez " " pour sélectionner le mode température.
 - 5) Tournez " " pour sélectionner la température. La température est entre 50 et 230°C.

Appuyez " " pour sélectionner le mode du temps de cuisson. Le temps par défaut est 10 min.



- 6) Tournez " " pour sélectionner le temps de cuisson. Le temps max est 5 heures.
- 7) Appuyez " " pour lancer la cuisson.

5. Cuisson avec le gril et la chaleur tournante

- 1) Appuyer sur " " pour activer les fonctions du micro-onde.
- 2) Tournez " " pour sélectionner les modes de cuisson .
- 3) Tournez " " pour sélectionner le mode gril avec chaleur tournante.



La température par défaut est 180°C.

L'indicateur " " s'allume quand le mode est sélectionné.









- 4) Appuyez " " pour sélectionner le mode température.
- 5) Tournez " " pour sélectionner une température entre 100°C et 230°C.

Les températures sont: 100, 105, 110, 115, 120, 125, 130, 135, 140, 145, 150, 155, 160, 165, 170, 175, 180, 185, 190, 195, 200, 205, 210, 215, 220, 225 et 230.







Appuyez " " pour sélectionner le mode du temps de cuisson. Le temps par défaut est 10 min.

- 6) Tournez " " pour sélectionner le temps de cuisson. Le temps max est 5 heures.
- 7) Appuyez " " pour lancer la cuisson.







6. Cuisson Chaleur tournante + résistance de sol





- 1) Appuyer " " pour activer les fonctions du micro-onde.
- 2) Tournez " " pour sélectionner les modes de cuisson.
- 3) Tournez la manette " " pour sélectionner le mode Chaleur tournante+résistance de sol
La température par défaut est 180°C..
L'indicateur " " s'allume quand le mode est sélectionné.
- 4) Appuyez " " pour sélectionner le mode température.
- 5) Tournez " " pour sélectionner une température entre 100°C et 230°C.
Les températures sont: 100, 105, 110, 115, 120, 125, 130, 135, 140, 145, 150, 155, 160, 165, 170, 175, 180, 185, 190, 195, 200, 205, 210, 215, 220, 225 et 230.
Appuyez " " pour sélectionner le mode du temps de cuisson. Le temps par défaut est 10 min.
- 6) Tournez " " sélectionner le temps de cuisson. Le temps max est 5 heures.
- 7) Appuyez " " pour lancer la cuisson.

7. Double grille de cuisson













- 1) Tourner  bouton pour activer la fonction micro-ondes.
- 2) Tourner  pour sélectionner le mode cuisson.
- 3) Tourner  pour sélectionner le mode grill.  Témoin s'allume lorsque la fonction de grill est sélectionnée
- 4) Appuyer sur  pour sélectionner le mode de réglage de temps. La durée par défaut est de 10 minutes.
- 5) Tourner  pour sélectionner le temps de cuisson du grill double. La durée maximale est de 90 minutes.
- 6) Appuyer sur  bouton pour démarrer la cuisson.

8. Cuisson avec le micro-onde et le grill











- 1) Appuyez sur " " pour activer les fonctions du micro-onde.
- 2) Tourner " " pour sélectionner le mode de cuisson. L'indicateur " " s'allument.
- 3) Tournez " " Pour sélectionner pour le mode micro-onde et grill. Le niveau de puissance par défaut est 3.
L'indicateur " " s'allume quand le grill est sélectionné.
- 4) Appuyez " " pour sélectionner le mode température.
- 5) Tournez " " pour sélectionner la puissance.

- 6) Appuyez "  " pour sélectionner la puissance. La puissance par défaut est 300W.
- 7) Tournez "  " pour sélectionner 700W, 450W, 300W et 100W.
- 8) Appuyez "  " pour sélectionner le mode du temps de cuisson. Le temps par défaut est 10 min.
- 9) Tournez "  " pour sélectionner le temps de cuisson. Le temps max est 90 min.
- 10) Appuyez "  " pour lancer la cuisson.

9. Cuisson avec le micro-onde et la convection

- 1) Appuyez "  " pour activer les fonctions du micro-onde.
- 2) Tournez "  " Pour sélectionne le mode de cuisson. Les indicateurs "  " s'allument.
- 3) Tournez "  " pour sélectionner le mode convection.
La température par défaut est 180°C. L'indicateur "  " s'allume.
- 4) Appuyez "  " pour sélectionner le mode température.
- 5) Tournez "  " pour sélectionner la température comprise entre 50 et 230°C.
- 6) Appuyez "  " pour sélectionner la puissance. La puissance par défaut est 300W.
- 7) Tournez "  " pour sélectionner 700W, 450W, 300W et 100W.
- 8) Appuyez "  " pour sélectionner le mode du temps de cuisson. Le temps par défaut est 10 min.
- 9) Tournez "  " pour sélectionner le temps de cuisson. Le temps max est 90 min.
- 10) Appuyez "  " pour lancer la cuisson.

10. Cuisson avec le micro-onde et le gril ventilé



- 1) Appuyez "  " pour activer les fonctions du micro-onde.
- 2) Tournez "  " Pour sélectionner le mode de cuisson. Les indicateurs "  " s'allument.
- 3) Tournez "  " pour sélectionner le mode. La température par défaut est 180°C.
L'indicateur "  " s'allume quand la fonction est sélectionnée.
- 4) Appuyez "  " pour sélectionner le mode température.
- 5) Tournez "  " pour sélectionner la température comprise entre 100 et 230°C.
- 6) Appuyez "  " pour sélectionner la puissance. La puissance par défaut est 300W.
- 7) Tournez "  " pour sélectionner 700W, 450W, 300W et 100W.
- 8) Appuyez "  " pour sélectionner le mode du temps de cuisson. Le temps par défaut est 10 min.



9) Tournez "  " pour sélectionner le temps de cuisson. Le temps max est 90 min.

10) Appuyez "  " pour lancer la cuisson.

11. Cuisson avec le micro-onde, la résistance de sol et la convection

1) Appuyez "  " pour activer les fonctions du micro-onde.

2) Tournez "  " Pour sélectionner le mode de cuisson. Les indicateurs "  " s'allument.

3) Appuyez "  " per selezionare la modalità di cottura a convezione. La température par défaut 180°C. L'indicateur "  " s'allume quand la fonction est sélectionnée.

4) Appuyez "  " pour sélectionner le mode température.

5) Tournez "  " pour sélectionner la température comprise entre 100 et 230°C.

6) Appuyez "  " pour sélectionner la puissance. La puissance par défaut est 300W.

7) Tournez "  " pour sélectionner 700W, 450W, 300W et 100W.



8) Appuyez "  " pour sélectionner le mode du temps de cuisson. Le temps par défaut est 10 min.



9) Tournez "  " pour sélectionner le temps de cuisson. Le temps max est 90 min.

10) Appuyez "  " pour lancer la cuisson.

12. Micro-ondes + Double grille de cuisson

1) Appuyer sur  bouton pour activer la fonction micro-ondes.

2) Appuyer "  " pour sélectionner le mode de combinaison.  Le bouton s'allume.

3) Tourner "  " pour sélectionner le mode.  Témoin s'allume lorsque la fonction de grill est sélectionnée.

4) Appuyer sur "  " pour sélectionner la puissance. La puissance de défaut est de 300W.

5) Tourner "  " pour sélectionner 700 W, 450 W, 300 W et 100W.



6) Appuyer sur "  " pour sélectionner le mode de réglage de temps. La durée par défaut est de 10 minutes.

7) Appuyer sur "  " pour sélectionner le temps de cuisson. La durée maximale est de 90 minutes.





8) Appuyer sur "  " bouton pour démarrer la cuisson.

13. Cuisson automatique

Il y a 15 programmes de cuisson automatiques. Vous avez seulement à choisir le programme and sélectionner le poids. La puissance, le temps et la température sont sélectionnés automatiquement.

- 1) Appuyez " " pour activer les fonctions du micro-ondes.
- 2) Tournez " " pour sélectionner le mode de cuisson. L'indicateur " " s'allume quand le programme est sélectionné.

Le temps, le poids, le premier numéro du programme sont visibles sur le programmateur.





- 3) Appuyez " " pour sélectionner le menus auto "P01", "P02" "P13".
- 4) Appuyez le bouton " ".
- 5) Tournez " " pour sélectionner le poids du menu.
- 6) Appuyez le bouton " " pour lancer la cuisson.

Programmes	Catégories	Description
d01 (décongélation)**	Viandes, volailles et poissons	Si vous entendez un bip, le four micro-ondes s'arrête. Tournez l'aliment et appuyez sur start/pause pour continuer la décongélation.
d02 (décongélation)**	Pain, gateaux et fruits	
P01**	Légumes	Légumes frais
P02**	Contorni	Pomme de terre
P03*	Contorni	Pomme de terre grillés Si vous entendez un bip, le four micro-ondes s'arrête. Tournez l'aliment et appuyez sur start/pause pour continuer le programme.
P04	Volailles et poissons	Volailles entières et poissons entiers Si vous entendez un bip, le four micro-ondes s'arrête. Tournez l'aliment et appuyez sur start/pause pour continuer le programme.
P05*	Boulangerie	Gateaux
P06*	Boulangerie	Tarte aux pommes
P07*	Boulangerie	Quiche
P08**	Rechauffage	Boissons/Soupes
P09**	Rechauffage	Plats
P10**	Rechauffage to	Sauce / Ragout
P11*	Confort	Aliments surgelés - Pizza
P12*	Confort	Frites aux fours Si vous entendez un bip, le four micro-ondes s'arrête. Tournez l'aliment et appuyez sur start/pause pour continuer le programme
P13*	Confort	Aliments surgelés - Lasagne

- Les programmes avec une * ont un préchauffage. Durant celui-ci, le temps de cuisson est en pause et le symbole de préchauffage est allumé. Après le préchauffage, vous allez entendre une sonnerie et le symbole va s'enlever
- Les programmes avec ** utilise seulement le micro-ondes.



14. Fonction préchauffage

La fonction préchauffage peut être activé après avoir sélectionné les fonctions Convection, Gril ventilé, convection et résistance de sol, MO et Convection, MO gril ventilé et MO gril et convection.



- 1) Appuyez la touche "". L'icône de préchauffage va apparaître sur le programmeur.
- 2) Appuyez la touche " " pour commencer le préchauffage. Vous pouvez arrêter le préchauffage en ouvrant la porte du four ou en appuyant sur "".
- 3) Quand la température sélectionnée est atteinte, vous allez entendre 3 bips et l'icône de cuisson va apparaître.
- 4) Ouvrez la porte du four, mettez les aliments à l'intérieur du four et fermez la porte. Appuyez sur " " pour démarrer la cuisson. L'icône de préchauffage ca s'éteindre.
Si vous n'appuyez " ", le four reviendra sur l'écran de l'heure.

Note: le préchauffage fonctionne seulement si vous avez choisi un des modes requis. Pendant le préchauffage, la fonction micro-onde est éteinte.

15. Sécurité enfant



Verrouillage: en position de repos, appuyer en même temps sur " " et "| ". Vous allez entendre un long bip une fois intervenu le réglage effectué.

L'indicateur suivant s'allume "".

Deverrouillage: en position de blocage, appuyez sur " " et "| " pendant 3 secondes, vous allez entendre un long bip une fois le réglage effectué.

L'indicateur suivant s'éteint "".

16. Contrôle de l'éclairage et du plateau tournant

Pendant les modes micro-onde, gril et combiné, vous pouvez allumer l'éclairage et le plateau tournant en appuyant sur " " et "".

Mode de cuisson	Mode par défaut	Mode modifié
Micro-onde	Le plateau tournant et l'éclairage fonctionnent	Le plateau tournant et l'éclairage ne fonctionnent pas
Gril	Le plateau tournant et l'éclairage fonctionnent	Le plateau tournant et l'éclairage ne fonctionnent pas
Combiné	Le plateau tournant et l'éclairage fonctionnent	Le plateau tournant et l'éclairage ne fonctionnent pas

17. Specifications

- (1) Pendant la sélection, s'il n'y a pas d'opérations la sélection est validée après 10 secondes. Exception du réglage de l'heure la première fois.
- (2) Pendant le programme de sélection, après l'ajustement pendant 3 secondes, il est confirmé après 3 secondes.
- (3) Quand le four est en état de sélection ou en pause, inclus les menus auto et décongélation, s'il n'y a pas d'opérations pendant 5 minutes, le four sera inactivé.
- (4) L'éclairage fonctionne toujours quand la porte est ouverte.
- (5) L'éclairage fonctionne toujours quand le four est en pause.
- (6) Il est nécessaire d'appuyer sur "  " pour continuer la cuisson si la porte est ouverte.

Résolutions des problèmes

Normale	
Interférence entre le micro-onde et la TV	Les réceptions radios et TV peuvent être interférées quand le micro-onde est en fonctionnement. C'est similaire aux interférences avec les petits appareils électriques comme les mixers, les aspirateurs... c'est normal.
L'éclairage est faible	Lors de faibles puissances du MO, la lumière du four peut être de basse intensité. C'est normal.
Vapeur accumulée sur la porte	Pendant la cuisson, la vapeur peut sortir des aliments. La plupart sera évacuée par les aérations. Mais il est possible qu'une partie s'accumule sur la porte froide du four. C'est normal.
Le four est mis en fonctionnement sans aliments à l'intérieur.	C'est interdit de lancer l'appareil sans aliments à l'intérieur. C'est très dangereux.

Problèmes	Causes probables	Actions à mener
Le four ne veut pas démarrer	(1) Le câble d'alimentation n'est pas branché entièrement.	Débranchez puis rebranchez après 10 secondes.
	(2) Fusible défectueux	Changez le fusible (action menée par un technicien compétent)
	(3) Problème avec la prise	Testez la prise avec un autre appareil électrique.
Le four ne fait pas de chaleur	(4) La porte n'est pas fermée correctement.	Fermez la porte



Cet appareil est en conformité avec la directive européenne 2002/96/EC relative aux déchets d'équipements électriques et électroniques (WEEE). Le symbole sur le produit indique qu'il ne peut pas être traité comme déchet domestique. Au contraire il devrait être apporté au point de ramassage le plus proche pour le recyclage des équipements électriques et électroniques.

Mikrovlnná trouba

Návod na obsluhu

Model: MIC440VNTX

Před použitím mikrovlnné trouby si pozorně prostudujte tento návod a pečlivě jej uschovejte.

Pokud budete postupovat podle těchto pokynů, trouba vám bude sloužit mnoho let.

TENTO NÁVOD DOBŘE USCHOVEJTE

OPATŘENÍ PRO ZABRÁNĚNÍ PŘÍPADNÉMU VYSTAVENÍ SE NADMĚRNÉ MIKROVLNNÉ ENERGII

(a) Nepokoušejte se spouštět tuto troubu s otevřenými dvířky, protože by to mohlo mít za následek nebezpečné vystavení se mikrovlnné energii. Je důležité nerozbíjet či jinak narušovat bezpečnostní zámky.

(b) Nevkládejte žádné předměty mezi přední stěnu trouby a dveře a nedovolte, aby se na povrchu těsnění hromadila nečistota nebo zbytky čisticího prostředku.

(c) UPOZORNĚNÍ: Pokud dojde k poškození těsnění dvířek, trouba nesmí být používána, dokud nebude opravena kompetentní osobou.

DODATEK

Pokud přístroj nebude udržován v dobrém a čistém stavu, jeho povrch může být poškozen a může to mít dopad na životnost přístroje a vést k potenciálním nebezpečným situacím.

Technické údaje

Model:	MIC440VNTX
Jmenovité napětí:	230 V ~ 50 Hz
Jmenovitý příkon (mikrovlnné vaření):	1650 W
Jmenovitý výkon (mikrovlnné vaření):	900 W
Jmenovitý příkon (gril):	1750 W
Jmenovitý příkon (konvekce):	1750 W
Kapacita trouby:	44 l
Průměr otočného talíře:	Ø 360 mm
Vnější rozměry:	595 x 568 x 454mm
Netto hmotnost:	přibližně 36 kg

Na výrobek bylo vydané ES prohlášení o shodě.

Hlučnost výrobku (EN 60704-2-13)

MIC 440VTX 60 dB (A)

POZOR!



VYSOKÉ NAPĚTÍ

Nesundávejte kryty!

Uvnitř je vysoké napětí!

DŮLEŽITÉ BEZPEČNOSTNÍ POKYNY

Upozornění

Pro snížení rizika požáru, úrazu elektrickým proudem, zranění osob nebo vystavení nadměrné mikrovlnné energii při používání vašeho spotřebiče dodržujte základní opatření, včetně:

1. Upozornění: Tekutiny a jiné potraviny nesmí být ohřívány v utěsněných nádobách, protože mají tendenci explodovat.
2. Upozornění: Pro jinou než kompetentní osobu je nebezpečné odstraňovat kryt, který poskytuje ochranu proti vystavení mikrovlnné energii.
3. Upozornění: Dětem dovolte používat troubu pouze pod dohledem a po poskytnutí příslušných instrukcí, aby dítě bylo schopno používat troubu bezpečně a chápalo rizika spojená s nesprávným používáním.
4. Upozornění: Když je spotřebič provozován v kombinovaném režimu, děti by měly troubu používat pouze pod dozorem dospělé osoby, protože dochází k vytváření vysoké teploty (pouze pro řady s grilem).
5. Používejte pouze kuchyňské náčiní vhodné pro použití v mikrovlnné troubě.
6. Trouba by měla být pravidelně čištěna a jakékoliv zbytky jídla musí být odstraněny.
7. Prostudujte si a dodržujte specifické: „OPATŘENÍ PRO ZABRÁNĚNÍ MOŽNÉHO VYSTAVENÍ SE NADMĚRNÉ MIKROVLNNÉ ENERGIÍ“.
8. Pokud ohříváte jídlo v plastových nebo papírových nádobách, troubu neustále kontrolujte s ohledem na možnost vznícení se.
9. Pokud se objeví kouř, spotřebič vypněte nebo odpojte od zdroje a dveře nechte zavřené, aby se uhasily případné plameny.
10. Jídlo nevařte příliš dlouho.
11. Vnitřní část trouby nepoužívejte pro účely skladování. Uvnitř trouby neskladujte žádné potraviny, jako např. chleba, sušenky atd.

12. Odstraňte drátky a kovová držadla z papíru nebo plastových nádob/sáčků, než je umístíte do trouby.
13. Tuto troubu instalujte nebo umísťujte pouze v souladu s poskytnutými instalačními pokyny.
14. Vejce ve skořápce a celá na tvrdo vařená vejce by neměla být v mikrovlnné troubě ohřívána, protože mohou explodovat, i po ukončení ohřívání v mikrovlnné troubě.
15. Spotřebič používejte pouze pro účel, k němuž je určen, jak je popsáno v manuálu. V tomto spotřebiči nepoužívejte korosivní chemikálie nebo výpary. Tato trouba je navržena speciálně pro ohřívání. Není určena pro průmyslové nebo laboratorní použití.
16. Pokud dojde k poškození přívodního kabelu, bude muset být vyměněn výrobcem, jeho servisním zástupcem nebo podobně kvalifikovanou osobou, aby se zabránilo jakémukoliv nebezpečí.
17. Spotřebič neskladujte a nepoužívejte venku.
18. Troubu nepoužívejte v blízkosti vody, ve vlhkém suterénu nebo blízko bazénu.
19. Teplota přístupného povrchu může být při provozu spotřebiče vysoká. Kabel ved'te mimo zahřívání povrch a nezakrývejte žádné ventilační otvory na troubě.
20. Nenechte kabel viset přes hranu stolu nebo pultu.
21. Neschopnost udržet troubu v čistém stavu by mohla vést ke zhoršení stavu povrchu, což by mohlo mít negativní dopad na životnost spotřebiče a případně způsobovat nebezpečné situace.
22. Obsah kojeneckých lahví a skleniček s jídlem pro děti je nutno promíchat či protřepat a před konzumací je nutno zkontrolovat teplotu, aby nedošlo k popálení.
23. Ohřívání nápojů v mikrovlnné troubě může mít za následek zpožděné erupční ohřívání, proto při manipulaci s nádobou buďte opatrní.
24. Spotřebič není určený pro použití osobami (včetně dětí) se sníženými fyzickými, sensorickými nebo mentálními schopnostmi nebo bez dostatečných zkušeností a znalostí, dokud nejsou pod dohledem osoby odpovědné za jejich bezpečnost.
25. Nedovolte dětem hrát si se spotřebičem.
26. Spotřebič nesmí být ovládán externím časovačem nebo samostatným dálkovým systémem.

27. Upozornění: Před výměnou žárovky se ujistěte, zda je spotřebič odpojený od síťové zástrčky.
28. Přístupné části se mohou během použití zahřívat. Udržujte děti mimo dosah spotřebiče. Nepoužívejte parní vysokotlaké čističe.
29. Nepoužívejte drsné čisticí prostředky nebo ostré škrabky k čištění dvířek mikrovlnné trouby, neboť mohou poškrábat povrch.
30. Během použití se spotřebič zahřívá. Nedotýkejte se ohřevného tělesa uvnitř trouby.
31. Používejte pouze tepelní sondu určenou pro tuto mikrovlnnou troubu. (pro trouby vybavené možností použití tepelné sondy.)
32. zadní stěnu spotřebiče postavte proti stěně.
33. Tento přístroj mohou používat děti starší 8 let a osoby s omezenými fyzickými, smyslovými nebo mentálními schopnostmi nebo osoby s nedostatkem zkušeností a znalostí o používání přístroje v případě, že jsou pod dohledem zodpovědné osoby nebo pokud jim byly poskytnuty instrukce ohledně správného a bezpečného použití přístroje a pokud jsou si tyto osoby a děti vědomi možných rizik. Děti by si neměly s přístrojem hrát. Čištění a údržbu by děti neměly provádět bez dozoru zodpovědné osoby.
34. Držte přístroj a jeho napájecí šňůru mimo dosah dětí mladších 8 let.
35. Pokud cítíte kouř, vypněte nebo odpojte přístroj a nechte dveře zavřené, abyste zabránili možným plamenům.
36. Tento přístroj je určen pro použití v domácnosti a v zařízeních jako:
- kuchyně pro zaměstnance v obchodech, kancelářích a ostatních pracovních prostředích;
 - použití klienty v hotelích, motelech a ostatních zařízeních rezidentského typu;
 - v zemědělských obytných staveních;
 - v ubytovacích zařízeních.

37. V AROVÁNÍ: P řístroj a jeho p řístupné části se během použití zahřívají. M ěli byste se vyhnout kontaktu s horkými částmi. D ěti mladší 8 let by se měli držet od p řístroje dál, pokud nejsou pod dozorem zodpovědné osoby.
38. Mikrovlnná trouba musí být používána spolu s otevřenými ozdobnými dvířky. (platí pro trouby s ozdobnými dvířky.)
39. Parní čistič se nesmí používat.
40. Povrch skladovací zásuvky může být horký.
41. K čištění skleněných dvířek trouby nepoužívejte žádné drsné abrazivní čisticí prostředky nebo ostré drátěnky, protože by mohlo dojít k poškrábání povrchu, což může mít za následek poškození skla.

POZORNĚ SI PŘEČTĚTE NÁSLEDUJÍCÍ A USCHOVEJTE PRO BUDOUCÍ POUŽITÍ

Pro snížení rizika zranění osob Instalace uzemnění

NEBEZPEČÍ

Nebezpečí úrazu elektrickým proudem. Dotknutí se některých vnitřních součástí může způsobit zranění nebo smrt. Nikdy neprovádějte demontáž spotřebiče.

UPOZORNĚNÍ

Nebezpečí úrazu elektrickým proudem. Nesprávné použití uzemnění může mít za následek úraz elektrickým proudem. Nezapínejte spotřebič do zásuvky, dokud nebude správně nainstalován a uzemněn.

ČIŠTĚNÍ

Ujistěte se, že jste troubu odpojili od přívodu energie.

1. Po použití vnitřek trouby vyčistěte navlhčeným hadrem.
2. Příslušenství vyčistěte obvyklým způsobem v mýdlové vodě.
3. Pokud jsou znečištěné, rám dvířek, těsnění a sousední části musí být pečlivě vyčištěny vlhkým hadrem.

Tento spotřebič musí být uzemněn. V případě elektrického zkratu uzemnění snižuje riziko úrazu elektrickým proudem tím, že zajišťuje vodič pro odvedení elektrického proudu. Tento spotřebič je vybaven přívodním kabelem, který má uzemňovací vodič s uzemňovací zástrčkou. Zástrčka musí být zapojena do vývodu, který je řádně nainstalován a uzemněn. Konzultujte kvalifikovaného elektrikáře nebo servisního technika, pokud pokyny pro uzemnění zcela nechápete nebo pokud existují pochyby, zda je spotřebič řádně uzemněn. Pokud je nutno použít prodlužovací kabel, používejte pouze prodlužovací kabel s 3 vodiči.

1. Spotřebič je vybaven krátkým přívodním kabelem, aby se snížilo riziko vznikající z možného zamotání se do delšího přívodního kabelu nebo zakopnutí o něj.
2. Pokud se používá dlouhý přívodní kabel nebo prodlužovací kabel:
 - 1) Vyznačený elektrický výkon přívodního kabelu nebo prodlužovacího kabelu by měl být minimálně stejně velký, jako je elektrický výkon spotřebiče.
 - 2) Prodlužovací kabel musí být uzemněného typu s 3 vodiči.
 - 3) Dlouhý kabel musí být uložen tak, aby nevisel přes plochu pultu nebo stolu, kde by za něj mohly zatáhnout děti nebo kde by se o něj mohlo nechtěně zakopnout.

KUCHYŇSKÉ NÁČINÍ

POZOR Nebezpečí zranění

Je nebezpečné, aby kdokoliv jiný než kompetentní osoba prováděl jakýkoliv servis nebo opravu, která vyžaduje sejmutí krytu, který poskytuje ochranu proti vystavení se mikrovlnné energii.

Materiály, které můžete používat v mikrovlnné troubě

Mohou existovat některé nekovové kuchyňské potřeby, které nejsou bezpečné pro používání v mikrovlnné troubě. Pokud máte jakékoliv pochybnosti, příslušné potřeby můžete otestovat na základě níže uvedeného postupu.

Test kuchyňského náčiní:

1. Naplňte nádobu pro použití v mikrovlnné troubě 1 šálkem studené vody (250 ml) spolu s testovaným náčiním.
2. Vařte na maximální výkon 1 minut.
3. Opatrně si sáhněte na testované náčiní. Pokud je teplé, nepoužívejte jej pro vaření v mikrovlnné troubě.
4. **Nepřekračujte dobu vaření v délce 1 minuty.**

Kuchyňské náčiní	Poznámky
Nádoba na smažení	Postupujte podle pokynů výrobce. Dno nádoby na smažení musí být minimálně 3/16 palce (5 mm) nad otočným kruhem. Nesprávné používání může způsobit prasknutí otočného kruhu.
Stolní nádobí	Pouze nádobí bezpečné pro používání v mikrovlnné troubě. Postupujte podle pokynů výrobce. Nepoužívejte prasklé nebo oprýskané nádobí.
Sklenice	Vždy sundejte víčko. Používejte pouze pro ohřívání jídla. Většina sklenic není tepelně odolná a může prasknout.
Skleněné nádoby	Pouze tepelně odolné skleněné nádoby do trouby. Ujistěte se, že nemají žádné kovové prvky. Nepoužívejte prasklé nebo oprýskané nádobí.
Sáčky pro vaření v troubě	Postupujte podle pokynů výrobce. Nezavírat kovovou sponkou. Proříznout otvory, aby mohla odcházet pára.
Papírové talíře a šálky	Používat pouze pro krátkodobé vaření/ohřívání. Nenechávat při vaření bez dohledu.
Papírové ubrousky	Používat pro zakrytí jídla při ohřívání a pro absorbování tuku. Používat pod dohledem a pouze pro krátkodobé vaření.
Pergamenový papír	Používat pro přikrytí za účelem zabránění vystříkávání nebo jako obal při vaření v páře.

Materiály, které můžete používat v mikrovlnné troubě

Kuchyňské náčiní	Poznámky
Plast	Pouze nádoby bezpečné pro používání v mikrovlnné troubě. Postupujte podle pokynů výrobce. Plast by měl být označen jako „Bezpečný pro použití v mikrovlnné troubě“. Některé plastové nádoby měknou, když se jídlo uvnitř ohřívá. „Varné sáčky“ a pevně uzavřené plastové sáčky by měly být rozfíznuity, propíchnuty nebo otevřeny dle pokynů na obalu.
Plastová fólie	Pouze nádoby bezpečné pro používání v mikrovlnné troubě. Používat pro zakrývání jídla při vaření pro uchování vlhkosti. Nedovolte, aby se plastová fólie dotýkala jídla.
Teploměry	Pouze teploměry bezpečné pro použití v mikrovlnné troubě (teploměry na maso a cukrovinky).
Voskový papír	Používat pro přikrytí za účelem zabránění vystříkávání a udržení vlhkosti.
Hliníkový podnos	Může způsobovat jiskření. Jídlo přemístěte do nádoby bezpečné pro použití v mikrovlnné troubě.
Potravinový karton s kovovým držadlem	Může způsobovat jiskření. Jídlo přemístěte do nádoby bezpečné pro použití v mikrovlnné troubě.
Kovové potřeby nebo potřeby s kovovými částmi	Kov odštiňuje jídlo před mikrovlnnou energií. Kovové části mohou způsobit jiskření.
Kovové svorky	Mohou způsobit jiskření a otevřený oheň v troubě.
Papírové sáčky	Mohou způsobit požár v mikrovlnné troubě.
Pórovitý plast	Pórovitý plast se může rozpustit nebo kontaminovat tekutinu uvnitř, pokud bude vystaven vysoké teplotě.
Dřevo	Dřevo se používáním v mikrovlnné troubě vysuší a může se štípat nebo praskat

NASTAVENÍ VAŠÍ TROUBY

Názvy částí trouby a příslušenství

Vyjměte troubu a všechny materiály z lepenkové krabice a vnitřku trouby.

Vaše trouba je dodávána s následujícím příslušenstvím:

- Smaltovaný podnos 1
- Jednotka otočného kruhu 1
- Návod k obsluze 1

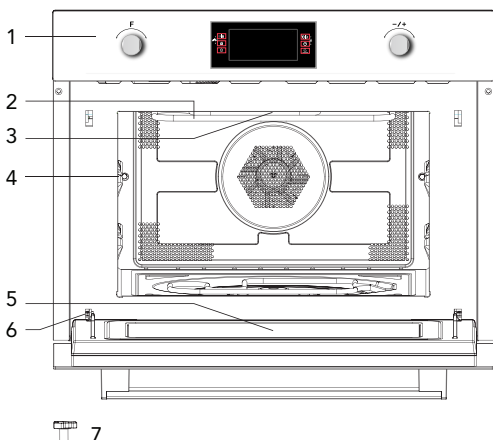

- 1. Ovládací panel
- 2. Těleso grilu
- 3. Osvětlení
- 4. Pozice zasunutí
- 5. Skleněná dvířka
- 6. Závěs
- 7. Hnací hřídel

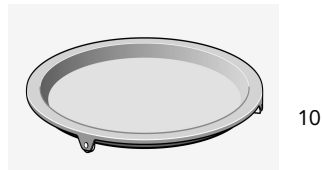
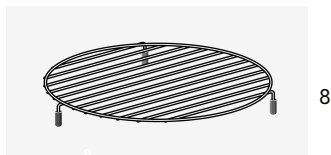

- 8. Krátký grilovací rošt
- 9. Dlouhý grilovací rošt
- 10. Grilovací pánev

Instalace otočného kruhu

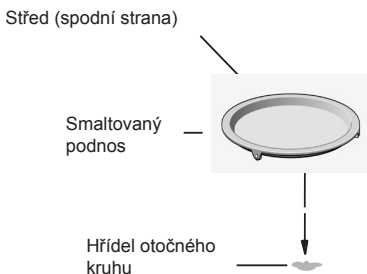

- Smaltovaný podnos nikdy neumísťujte obráčeně. Smaltovanému podnosu by nikdy nic nemělo bránit v otáčení.
- Při vaření se vždy musí používat smaltovaný podnos.
- Veškeré jídlo a nádoby s jídlem se při vaření vždy umísťují na smaltovaný podnos.
- Pokud dojde k prasknutí nebo rozbití smaltovaného podnosu, kontaktujte nejbližší autorizované servisní středisko.

Důležité informace o instalaci

- Tento spotřebič není určený pro komerční využití.
- Dbejte instalačních pokynů a dbejte na to, že spotřebič smí instalovat pouze kvalifikovaný technik.
- Spotřebič je vybavený zástrčkou a smí být připojený pouze k správně instalované a uzemněné síťové zásuvce.
- V případě potřeby nové zásuvky smí instalaci a připojení kabelu provádět pouze kvalifikovaný technik. Pokud po instalaci není zástrčka přístupná, musíte instalovat odpojovací zařízení s odstupem kontaktů při vypnutí nejméně 3 mm.
- Nepoužívejte adaptéry, mnohonásobné zásuvky ani prodlužovací kabely. Přetížení může způsobit požár.

Přístupný povrch může být při provozu horký.



Umístění

- Upozornění! Nedemontujte spotřebič. Dotek vnitřních komponentů může způsobit zasažení elektrickým proudem nebo smrt.
- Postavte mikrovlnnou troubu na pevný, rovný povrch.
- Ujistěte se, zda je kolem mikrovlnné trouby dostatečný prostor pro větrání. Ze zadní a boční strany nechte nejméně 10 cm volného místa.
- Nezakrývejte větrací otvory.
- Nastavitelné nožičky nedemontujte.
- Nestavte mikrovlnnou troubu do blízkosti zdroje tepla.
- Vysílací a přijímačí přístroje jako jsou TV a rádio mohou mít vliv na provoz mikrovlnné trouby.

Instalační rozměry

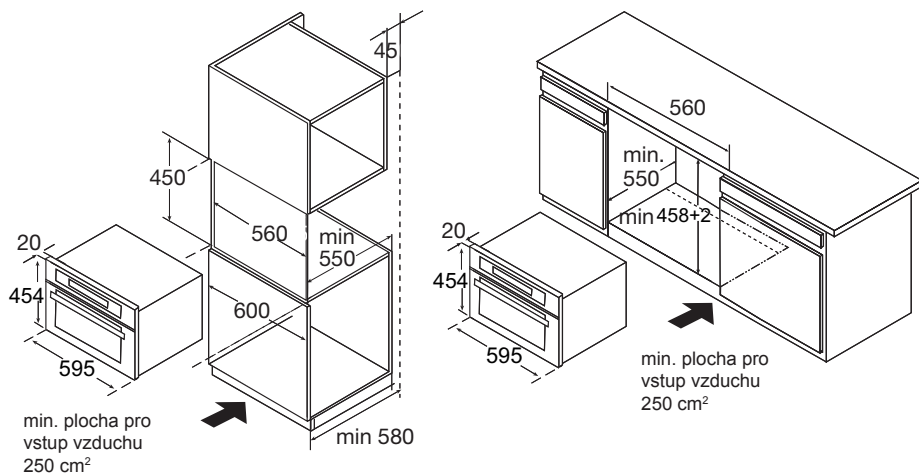

Poznámka: nad troubou by měl být volný prostor.

Vestavba

• Nepřenášejte spotřebič za madlo dvířek. Madlo se může zlomit.

1. Opatrně zatlačte mikrovlnnou troubu do skříňky, ujistěte se, zda je uprostřed.
2. Otevřete dvířka a připevněte mikrovlnnou troubu pomocí dodaných šroubů.

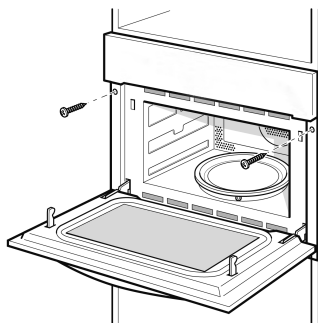

Vložení otočného talíře

1. Zkontrolujte pozici hřídele.

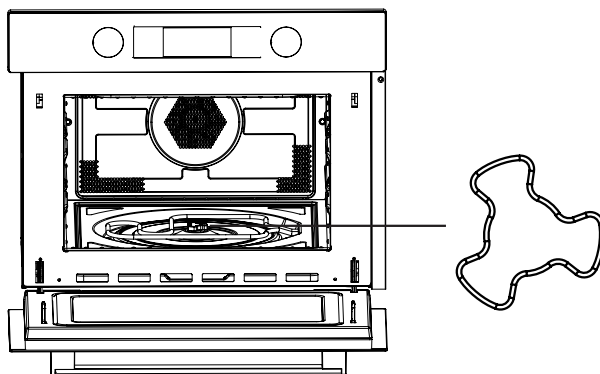

2. Nastavte úhel podnosu, hnací díl by měl směřovat na hnací hřídel.

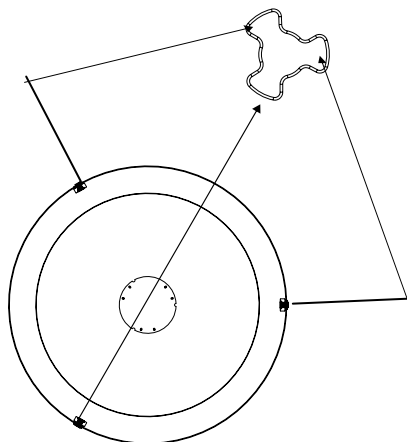

3. Položte podnos na hřídel a doladte pozici.

Obsluha

Ovládací panel a funkce

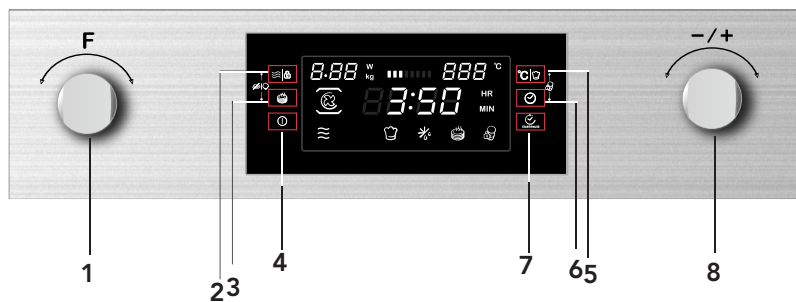



- 1) Volič funkce
- 2) Tlačítko výkonu/hmotnosti
- 3) Tlačítko rychlého předhřevu
- 4) Tlačítko zapnutí/vypnutí
- 5) Tlačítko teploty/automatického menu
- 6) Tlačítko hodin
- 7) Tlačítko spuštění/pozastavení
- 8) Volič nastavení

Pokyny k použití





Tato mikrovlnná trouba využívá moderní elektronické ovládání k nastavení parametrů přípravy podle vašich požadavků.

1. Nastavení hodin





Když je mikrovlnná trouba připojena ke zdroji energie, na displeji bliká „00:00“ a zazní jeden signál.

- 1) Otočením  nastavte čas (mezi 00:00 a 23:59.)
- 2) Po nastavení přesného času stiskněte „“. Hodiny jsou nastavené.

Poznámka:

- 1) Pokud chcete změnit čas, musíte stisknout a podržet tlačítko „“ na 3 sekundy. Zobrazí se aktuální čas a bude blikat na displeji. Otočením  nastavte nový čas a stisknutím  potvrďte nastavení.
- 2) Pokud nechcete na displeji zobrazit hodiny, stiskněte opět „“. Čas zmizí. Opětovným stisknutím „“ čas zobrazíte.

2. Mikrovlnné vaření

- 1) Stisknutím tlačítka  aktivujte funkci mikrovln. „01:00“ bliká na displeji a zobrazí se ikona mikrovln. Pokud neuskutečíte žádnou činnost do 10 sekund, automaticky se potvrdí aktuální výkon.
- 2) Otočením  nastavte dobu přípravy.
Maximální doba přípravy závisí od zvoleného výkonu. Pokud je výkon 900 W, MAX. doba je 30 minut a u dalších výkonů je 90 minut.
- 3) Stisknutím tlačítka „“ nastavte výkon mikrovln.
- 4) Otočením  nastavte výkon mikrovln (mezi 100 W až 900 W).
- 5) Stisknutím „“ spusťte vaření.

Poznámka: kroky zobrazení nastavení doby jsou následující:

0---1 min:	1 sekunda
1---5 min:	10 sekund
5---15 min:	30 sekund
15---60 min:	1 minuta
60 min:	5 minut







Tabulka výkonu mikrovln

Výkon mikrovln	80%	50%	30%	100%	10%
Zobrazení	900 W	700 W	450 W	300 W	100 W

Tabulka níže zobrazuje volby výkonu a pro které potraviny jsou vhodné.

Výkon	Pokrm
900 W	- Vaření vody, ohřev - Pečení kuřete, ryb, zeleniny
700 W	- Ohřev - Vaření hub, měkkýšů - Vaření pokrmů obsahujících vejce a sýr
450 W	- Vaření rýže, polévek
300 W	- Rozmrazování - Rozpouštění másla a čokolády
100 W	- Rozmrazování jemných pokrmů - Rozmrazování pokrmů nepravidelných tvarů - Ohřátí zmrzliny - Kynutí těsta

Funkce

Funkce			Režim	
	Mikrovlny		Mikrovlny	Mikrovlny Použijte funkci mikrovln k vaření a ohřevu zeleniny, bramborů, rýže, ryb a masa.
	Ohřev		Horký vzduch	Horký vzduch S horkým vzduchem můžete připravovat pokrmy stejným způsobem jako v klasické troubě. Mikrovlny se neaktivují. Před vložením pokrmů troubu předhřejte.
			Gril s ventilátorem	Gril s ventilátorem Použijte tuto funkci k rovnoměrnému pečení jídel s zároveň k zapečení.
			Gril	Gril Gril je vhodný pro přípravu kusů masa a ryb.

Funkce		Režim	
	Ohřev		Horký vzduch + spodní ohřev Použijte tuto funkci k pečení velkých kusů masa, pizzy, apod.
			Oboustranné grilování Použijte tuto funkci k pečení velkých kusů masa, pizzy, apod.
	Kombinace		Horký vzduch Mikrovlny + Horký vzduch Použijte tuto funkci k rychlému pečení jídel.
			Gril s ventilátorem Mikrovlny + Gril s ventilátorem
			Gril Mikrovlny + Gril Použijte tuto funkci pro rychlou přípravu jídel a současně pro přidání hnědé kůrky. Mikrovlny a gril se aktivují najednou. Mikrovlny vaří a gril opéká.
			Horký vzduch + spodní ohřev Použijte tuto funkci k pečení velkých kusů masa, pizzy, apod.
			Oboustranné grilování Použijte tuto funkci k pečení velkých kusů masa, pizzy, apod.
	Automatické programy	P01 - P13	Programy automatické přípravy
	Rozmrazování	d01 + d02	Rozmrazování



3. Grilování

- 1) Stisknutím tlačítka „“ aktivujte funkci mikrovln.
- 2) Otočením „“ zvolte režim přípravy.
- 3) Otočením „“ zvolte režim grilu. Počáteční výkon grilu je třetí úroveň. Po zvolení funkce grilu svítí kontrolka „“.
- 4) Stisknutím „“ zvolte výkon grilu.
- 5) Otočením „“ zvolte úroveň 3 (MAX.), úroveň 2 nebo 1 (MIN.).
Stisknutím „“ zvolte režim nastavení času. Počáteční čas je 10 minut.
- 6) Otočením „“ zvolte dobu přípravy grilu. MAX. čas je 90 minut.
- 7) Stisknutím „“ spusťte přípravu.

4. Konvekční vaření

- 1) Stisknutím tlačítka „“ aktivujte funkci mikrovln.

- 2) Otočením „“ zvolte režim přípravy.

- 3) Otočením „“ zvolte konvekční režim. „“ svítí.
Počáteční teplota je 180 stupňů.

- 4) Stisknutím „“ aktivujte režim teploty.

- 5) Otočením „“ zvolte teplotu. Rozsah teploty je od 50 do 230 stupňů.

- Stisknutím „“ zvolte režim nastavení času. Počáteční čas je 10 minut.



- 6) Otočením „“ zvolte dobu přípravy. MAX. doba je 5 hodin.

- 7) Stisknutím „“ spustíte přípravu.

5. Vaření s grilem a ventilátorem

- 1) Stisknutím tlačítka „“ aktivujte funkci mikrovln.

- 2) Otočením „“ zvolte režim přípravy.

- 3) Otočením „“ zvolte režim grilu s ventilátorem. Počáteční teplota je 180 stupňů.
„“ kontrolka se rozsvítí po zvolení funkce grilu s ventilátorem.

- 4) Stisknutím „“ aktivujte volbu teploty.

- 5) Otočením „“ zvolte teplotu mezi 100 až 230 stupněmi.
Možné nastavení je: 100, 105, 110, 115, 120, 125, 130, 135, 140, 145, 150, 155, 160, 165, 170, 175, 180, 185, 190, 195, 200, 205, 210, 215, 220, 225, 230.

- Stisknutím „“ zvolte režim nastavení času. Počáteční čas je 10 minut.

- 6) Otočením „“ zvolte dobu přípravy. MAX. doba je 5 hodin.







- 7) Stisknutím „“ spustíte přípravu.

6. Konvekční příprava + spodní ohřev







- 1) Stisknutím tlačítka „“ aktivujte funkci mikrovln.

- 2) Otočením „“ zvolte režim přípravy.











- 3) Otočením „“ zvolte režim spodní ohřev + konvekce. Počáteční teplota je 180 stupňů.

- „“ kontrolka se rozsvítí po zvolení funkce konvekce + spodního ohřevu.
- 4) Stisknutím „“ aktivujte volbu teploty.
- 5) Otočením „“ zvolte teplotu mezi 100 až 230 stupněmi.
Možné nastavení je: 100, 105, 110, 115, 120, 125, 130, 135, 140, 145, 150, 155, 160, 165, 170, 175, 180, 185, 190, 195, 200, 205, 210, 215, 220, 225, 230.
- Stisknutím „“ zvolte režim nastavení času. Počáteční čas je 10 minut.
- 6) Otočením „“ zvolte dobu přípravy. MAX. doba je 5 hodin.
- 7) Stisknutím „“ spusťte přípravu.

7. Oboustranné grilování













- 1) Stiskněte tlačítko , abyste aktivovali mikrovlnnou funkci.
- 2) Otáčejte knoflíkem , abyste zvolili režim vaření.
- 3) Otáčejte knoflíkem  abyste zvolili režim grilování. Ukazatel  se rozsvítí, když je zvolena funkce grilování.
- 4) Pro volbu režimu nastavení času stiskněte . Předem nastavený čas je 10 minut.
- 5) Otáčejte knoflíkem , abyste zvolili čas oboustranného grilování. Maximální čas je 90 minut.
- 6) Pro zahájení vaření stiskněte tlačítko .

8. Vaření s mikrovlnami + Grilem











- 1) Stisknutím „“ aktivujte funkci mikrovln.
- 2) Otočením „“ zvolte kombinovaný režim. „“ svítí.
- 3) Otočením „“ zvolte režim. Počáteční výkon je 3.
„“ kontrolka svítí po zvolení funkce grilu.
- 4) Stisknutím „“ aktivujte nastavení teploty.
- 5) Otočením „“ zvolte výkon.
- 6) Stisknutím „“ zvolte výkon. Počáteční výkon je 300 W.
- 7) Otočením „“ zvolte 700 W, 450 W, 300 W a 100 W.
- 8) Stisknutím „“ zvolte režim nastavení času. Počáteční čas je 10 minut.



- 9) Otočením „“ zvolte dobu přípravy. MAX. doba je 90 minut.
- 10) Stisknutím tlačítka „“ spustíte přípravu.

9. Vaření s mikrovlnami + konvekcí













- 1) Stisknutím „“ aktivujte funkci mikrovln.
- 2) Otočením „“ zvolte režim přípravy. „“ svítí.
- 3) Otočením „“ zvolte režim konvekce. Počáteční teplota je 180 stupňů.
„“ kontrolka svítí.
- 4) Stisknutím „“ aktivujte nastavení teploty.
- 5) Otočením „“ zvolte teplotu mezi 50 až 230 stupněmi.
- 6) Stisknutím „“ zvolte výkon. Počáteční výkon je 300 W.
- 7) Otočením „“ zvolte 700 W, 450 W, 300 W a 100 W.
- 8) Stisknutím „“ zvolte režim nastavení času. Počáteční čas je 10 minut.
- 9) Otočením „“ zvolte dobu provozu grilu. MAX. doba je 90 minut.
- 10) Stisknutím tlačítka „“ spustíte přípravu.

10. Vaření s mikrovlnami + grilem s ventilátorem











- 1) Stisknutím „“ aktivujte funkci mikrovln.
- 2) Otočením „“ zvolte režim přípravy. „“ svítí.
- 3) Otočením „“ zvolte režim přípravy. Počáteční teplota je 180 stupňů.
„“ kontrolka svítí po zvolení funkce.
- 4) Stisknutím „“ aktivujte nastavení teploty.
- 5) Otočením „“ zvolte teplotu mezi 100 až 230 stupněmi.
- 6) Stisknutím „“ zvolte výkon. Počáteční výkon je 300 W.
- 7) Otočením „“ zvolte 700 W, 450 W, 300 W a 100 W.
- 8) Stisknutím „“ zvolte režim nastavení času. Počáteční čas je 10 minut.

- 9) Otočením „“ zvolte dobu provozu grilu. MAX. doba je 90 minut.
- 10) Stisknutím tlačítka „“ spustíte přípravu.

11. Vaření s mikrovlnami + spodním ohřevem + konvekcí

- 1) Stisknutím „“ aktivujete funkci mikrovln.
- 2) Otočením „“ zvolte režim přípravy. „“ svítí.
- 3) Otočením „“ zvolte režim konvekce. Počáteční teplota je 180 stupňů.
„“ kontrolka svítí po zvolení funkce.
- 4) Stisknutím „“ aktivujete nastavení teploty.
- 5) Otočením „“ zvolte teplotu mezi 100 až 230 stupněmi.
- 6) Stisknutím „“ zvolte výkon. Počáteční výkon je 300 W.
- 7) Otočením „“ zvolte 700 W, 450 W, 300 W a 100 W.
- 8) Stisknutím „“ zvolte režim nastavení času. Počáteční čas je 10 minut.
- 9) Otočením „“ zvolte dobu provozu grilu. MAX. doba je 90 minut.
- 10) Stisknutím tlačítka „“ spustíte přípravu.



12. Mikrovlny + oboustranné grilování

- 1) Stiskněte tlačítko „“, abyste aktivovali mikrovlnnou funkci.
- 2) Otáčejte knoflíkem „“, abyste zvolili kombinovaný režim. Rozsvítí se ukazatelé „“.
- 3) Otáčejte knoflíkem „“ pro volbu režimu. Když je zvolena funkce grilování, rozsvítí se ukazatel „“.
- 4) Stiskněte „“ pro volbu výkonu. Předem je nastavený výkon 300W.
- 5) Otáčejte knoflíkem „“ pro volbu různých výkonů: 700 W, 450 W, 300 W a 100W.
- 6) Stiskněte „“ pro volbu režimu nastavení času. Předem nastavený čas je 10 minut.
- 7) Stiskněte „“ pro volbu času vaření. Maximální čas je 90 minut.
- 8) Stiskněte tlačítko „“ pro zahájení vaření.

13. Automatické programy

K dispozici máte 15 automatických programů přípravy. Stačí pouze zvolit program a nastavit hmotnost. Výkon, čas přípravy a teplota jsou již nastavené.

1) Stisknutím „“ aktivujete funkci mikrovln.

2) Otočením „“ zvolte režim přípravy. Po zvolení menu automatických programů svítí „“ nebo „“. Čas, hmotnost, první číslo automatického programu je zobrazené na displeji.

3) Otočením „“ zvolte automatické menu. Zobrazí se „d01“, „d02“ nebo „P01“, „P02“....“P13“.

4) Stiskněte tlačítko „“.

5) Otočením „“ zvolte hmotnost potravin.

6) Stisknutím „“ spusťte přípravu.



Program	Kategorie	Položka
d01 (rozmrazování)**	Maso, drůbež a ryby	Pokud uslyšíte akustický signál, trouba se vypnula. Otočte pokrm a stisknutím tlačítka start/pause pokračujte v programu rozmrazování.
d02 (rozmrazování)**	Chléb, koláč a ovoce	
P01**	Zelenina	Čerstvá zelenina
P02**	Přílohy	Brambory - oloupané/vařené
P03*	Přílohy	Brambory - pečené Pokud uslyšíte akustický signál, otočte pokrm. Mikrovlnná trouba automaticky spustí následující fázi.
P04	Drůbež/Ryby	Kousky kuřete/Ryb Pokud uslyšíte akustický signál, otočte pokrm. Mikrovlnná trouba automaticky spustí následující fázi.
P05*	Moučník	Koláč
P06*	Moučník	Jablkový koláč
P07*	Moučník	Slaný koláč
P08**	Ohřev	Nápoj/polévka
P09**	Ohřev	Jídlo na talíři
P10**	Ohřev	Omáčka/dušení/hotové jídlo
P11*	Rychlé	Mražená pizza
P12*	Rychlé	Chipsy z trouby Pokud uslyšíte akustický signál, otočte pokrm. Mikrovlnná trouba automaticky spustí následující fázi.
P13*	Rychlé	Mražené - lasagne

- Programy s * jsou s předhřevem. Během předhřevu se doba přípravy pozastaví a symbol předhřevu svítí. Po předehřátí uslyšíte akustický signál a symbol předhřevu bude blikat.
- Programy s ** využívají pouze funkci mikrovln.

14. Funkce předhřevu

Funkci předhřevu můžete aktivovat po volbě funkcí:

Konvekce, gril s ventilátorem, spodní ohřev-konvekce, MW-konvekce, MW-gril s ventilátorem a mikrovlny se spodním ohřevem a konvekcí.

- 1) Stiskněte tlačítko „“. Na displeji se zobrazí ikona předhřevu.
- 2) Stisknutím tlačítka „“ spustíte předhřev. Předhřev můžete zastavit otevřením dvířek trouby nebo stisknutím tlačítka „“.
- 3) Po dosažení nastavené teploty uslyšíte tři akustické signály a ikona předhřevu bude blikat.
- 4) Otevřete dvířka trouby, vložte pokrm a dvířka zavřete.



Stisknutím tlačítka „“ spustíte přípravu, ikona předhřevu zhasne.

Pokud nestisknete „“ trouba se přepne zpět do stavu zobrazení času.



Poznámka: Funkce předhřevu funguje pouze pokud máte zvolený jeden z výše uvedených režimů. Během předhřevu je funkce mikrovln vypnutá.

15. Dětský zámek

Uzamčení: ve fázi čekání stiskněte najednou „“ a „“, uslyšíte dlouhý akustický signál potvrzující aktivaci dětského zámku a kontrolka „“ se rozsvítí.

Odemčení: v uzamčeném stavu stiskněte a podržte najednou „“ a „“ na 3 sekundy, zazní dlouhý akustický signál potvrzující deaktivaci zámku a kontrolka „“ zhasne.

16. Ovládání osvětlení a otočného talíře

Během funkce mikrovln, grilování a kombinovaného vaření můžete přepínat funkce osvětlení trouby a otočného talíře současným stisknutím „“ a „“.

Režim přípravy	Počáteční režim	Režim přepnutí
Mikrovlny	Otočný talíře se otáčí, osvětlení svítí	Talíře se neotáčí, osvětlení nesvítí
Gril	Otočný talíře se otáčí, osvětlení svítí	Talíře se neotáčí, osvětlení nesvítí
Kombinovaný	Otočný talíře se otáčí, osvětlení svítí	Talíře se neotáčí, osvětlení nesvítí

17. Specifikace displeje

- (1) Nastavení, pokud neprovedete jinou činnost, se potvrdí automaticky po 10 sekundách.
Kromě prvního nastavení času.
- (2) Během nastavení programu, po nastavení 3 sekund, se potvrdí po 3 sekundách.
- (3) Pokud je trouba ve stavu nastavení nebo pozastavení, včetně menu automatických programů a programu rozmrazování, pokud neuskutečnitě žádnou činnost 15 minut, přepne se do stavu vypnutí.
- (4) Po otevření dvířek se rozsvítí osvětlení trouby
- (5) Tlačítko  „STANDARD“ musíte stisknout pro pokračování v přípravě, pokud jste otevřeli dvířka.

ODSTRAŇOVÁNÍ ZÁVAD

Pokud budete provádět odstraňování závad, před vyhledáním pomoci nejdříve proveďte následující kontroly.

Normální situace	
Mikrovlnná trouba narušuje příjem TV.	Příjem rozhlasu a televize může být při provozu mikrovlnné trouby narušen. Je to podobné, jako v případech interference s malými elektrickými spotřebiči, jako např. mixér, vysavač a elektrický větrák. Je to normální.
Tlumené světlo trouby.	Při chlazení mikrovlnné trouby na nízký výkon může být světlo trouby tlumené. Je to normální.
Pára hromadí se na dveřích, horkých vzduch vycházející z ventilačních otvorů.	Při vaření se v jídle může vytvářet pára. Většina páry odejde z trouby ventilačními otvory. Určitá část páry se však může soustředit na chladném místě, jako například na dveřích trouby. Je to normální.
Trouba byla náhodou spuštěna bez jídla.	Je zakázáno používat jednotku bez jídla. Je to velmi nebezpečné.

Problém	Možná příčina	Odstranění
Troubu nelze zapnout.	(1) Přívodní kabel není pevně zapojen.	Kabel odpojte. Potom znovu zapojte po 10 sekundách
	(2) Spálená pojistka nebo jistič.	Vyměňte pojistku nebo znovu nastavte jistič (opravují odborníci z naší společnosti)
	(3) Problém se zásuvkou.	Vyzkoušejte zásuvku s jiným elektrickým spotřebičem.
Trouba nehřeje	(4) Dveře nejsou dobře zavřeny.	Dveře dobře zavřete.

ASISTENČNÍ SLUŽBA ZÁKAZNÍKŮM

Pokud nemůžete zjistit příčinu provozní anomálie: spotřebič vypněte (nevyvíjejte hrubo sílu) a zkontaktujte Asistenční službu.

VÝROBNÍ ČÍSLO VÝROBKU. Kde je možno jej najít?

Je důležité, abyste sdělili Asistenční službě kód vašeho výrobku a jeho výrobní číslo (kód o 16 znacích, který začíná číslem 3). Toto číslo je možno najít na záručním listu nebo na štítku s údaji umístěném na spotřebiči.

Tím se vyvarujete zbytečných návštěv u technika, a tudíž (což je důležitější) ušetříte příslušné náklady na konzultace techniků.

Informace pro uživatele k likvidaci elektrických a elektronických zařízení (domácnosti)



Tento symbol na produktech anebo v průvodních dokumentech znamená, že použité elektrické a elektronické výrobky nesmí být přidány do běžného komunálního odpadu.

Ke správné likvidaci, obnově a recyklaci doručte tyto výrobky na určená sběrná místa, kde budou přijata zdarma. Alternativně v některých zemích můžete vrátit své výrobky místnímu prodejci při koupi ekvivalentního nového produktu.

Správnou likvidací tohoto produktu pomůžete zachovat cenné přírodní zdroje a napomáháte prevenci potenciálních negativních dopadů na životní prostředí a lidské zdraví, což by mohly být důsledky nesprávné likvidace odpadů. Pro získání informací o likvidaci a recyklaci tohoto spotřebiče se prosím obraťte na společnost Elektrowin a.s. tel. 241 091 843 nebo www.elektrowin.cz, kde naleznete i seznam míst zpětného odběru.

Při nesprávné likvidaci tohoto druhu odpadu mohou být v souladu s národními předpisy uděleny pokuty.

Pro podnikové uživatele v zemích Evropské unie

Chcete-li likvidovat elektrická a elektronická zařízení, vyžádejte si potřebné informace od svého prodejce nebo dodavatele.

Informace k likvidaci v ostatních zemích mimo Evropskou unii

Tento symbol je platný jen v Evropské unii.

Chcete-li tento výrobek zlikvidovat, vyžádejte si potřebné informace o správném způsobu likvidace od místních úřadů nebo od svého prodejce.

Mikroaaltouuni

MIC440VNTX

Käyttöohje

Hyvä asiakas,

Haluamme aluksi kiittää sinua tuotevalinnastasi. Olemme vakuuttuneita siitä, että tämä nykyaikainen, tarkoituksenmukainen ja käytännöllinen mikroaaltouuni, joka on valmistettu parhaista mahdollisista saatavilla olevista materiaaleista, vastaa toiveitasi.

Jos haluat saada kaiken hyödyn irti mikroaaltouunistasi, pyydämme sinua lukemaan tarkasti läpi sekä tämän käyttöohjeen.

SÄILYTÄ KUMMATKIN MYÖHEMPÄÄ TARVETTA VARTEN.

Jos mikroaaltouuni tarvitsee teknistä huoltoa, ota mukaan takuutodistus ja kuitti, josta käy ilmi ostopäivämäärä.

Ilman niitä takuu ei ole voimassa.

Asennusohjeet

Nosta mikroaaltouuni pois pakkauksesta.

Poista kaikki pakkausmateriaali ja uunin sisällä olevat tavarat. Tarkista, että seuraavat yksittäiset osa-alueet eivät ole vahingoittuneet:

- Luukku ja saranat
- Uunin etusivu
- Uunin sisä- ja ulkosivut.

Ota yhteyttä tavarantoimittajaasi ÄLÄKÄ KÄYTÄ UUNIA, jos huomaat, että joku osa on vahingoittunut. Sijoita uuni tasaiselle ja vakaalle alustalle, joka kestää uunin painon.

- **Asenna uuni tilaan, jossa ilma pääsee kiertämään uunin ympärillä ja jonka yläpuolinen tila sallii tehokkaan jäähtymisen (katso asennusohjeet mukana olevasta kansioista).**

Uunia ei pidä sijoittaa lähelle lämmönlähteitä tai höyryä tuottavia laitteita (sähköuunit, paahtimet jne.).

Uunin mukana toimitetaan yksivaiheiliitäntää varten tarkoitettu maadoitettu johto. Uuni on maadoitettava.

Jos asennusohjeita ei noudateta, valmistaja ja tavarantoimittaja eivät ole vastuussa mahdollisista henkilövahingoista tai muista mahdollisista uuniin liittyvistä ongelmista.

Varoitus! Uuni on maadoitettava.

Přístupný povrch může být při provozu horký. SUURELLE MIKROAALTOSÄTEILYLLE

- (a) Älä yritä käyttää uunia, kun luukku on auki, koska saatat silloin altistua haitalliselle mikroaaltosäteilylle.
Turvallisuusmekanismeja ei saa missään tapauksessa poistaa tai muuttaa.
- (b) Älä jätä mitään uunin etuosan ja luukun väliin, ja huolehdi siitä, ettei tiivistepinnoille kerry likaa tai puhdistusainejäämiä.
- (c) VAROITUS: Jos luukku tai luukun tiivisteet ovat vaurioituneet, uunia ei saa käyttää, ennen kuin pätevä asiantuntija on korjannut sen.

LISÄYS

Uunin pinta saattaa kärsiä, ellei uunia pidetä puhtaana. Tämä voi lyhentää laitteen ikää ja aiheuttaa vaaratilanteita.

Tekniset tiedot:

Malli:	MIC440VNTX
Käyttöjännite:	230V~50Hz
Liitäntäteho:	1650W
Mikroaaltoteho:	900W
Grillivastuksen teho:	1750W
Puhallinvastuksen teho:	1750W
Uunin tilavuus:	44L
Pyörivän alustan halkaisija:	∅ 360mm
Laitteen mitat:	595 x 568 x 454 mm
Nettopaino:	n. 36 kg

TÄRKEITÄ TURVAOHJEITA

VAROITUS

Tulipalon, sähköiskun, henkilövahinkojen tai liialliselle mikroaaltosäteilylle altistumisen riskin vähentämiseksi on noudatettava seuraavia perusturvaohjeita:

1. Varoitus: Nesteitä ja muita ruokia ei saa kuumentaa kannellisessa astiassa, sillä se saattaa räjähtää.
2. Varoitus: Minkä tahansa mikroaaltosäteilyltä suojaavan pinnan poistaminen on vaarallista, ja sen saa tehdä vain pätevä asiantuntija.
3. Varoitus: Älä anna lasten käyttää uunia ilman valvontaa, ellei heille ole annettu riittäviä ohjeita siten, että he osaavat käyttää uunia turvallisesti ja ymmärtävät väärinkäytön vaarat.
4. Varoitus: Lasten ei pitäisi käyttää yhdistelmätoimintoa ilman aikuisen valvontaa, sillä lämpötilat kohoavat hyvin korkeiksi. (vain grillimalleissa)
5. Käytä vain mikroaaltouunin kestäviä astioita.
6. Uuni on puhdistettava säännöllisesti, ja sieltä on poistettava ruokien jäännökset.
7. Lue edellä esitetyt "VAROTOIMET, JOILLA VÄLTÄT ALTISTUMISEN LIIAN SUURELLE MIKROAALTOSÄTEILYLLE", ja noudata niitä.
8. Kun lämmität ruokaa muovi- tai paperiastiassa, pidä uunia silmällä mahdollisen syttymisvaaran varalta.
9. Jos havaitset savua, sammuta laite tai irrota se pistorasiasta ja pidä luukku suljettuna mahdollisten liekkien tukahduttamiseksi.
10. Älä kypsennä ruokaa liian pitkään.
11. Älä käytä uunia säilytystilana. Älä säilytä uunissa esimerkiksi leipää tai keksejä.
12. Poista paperi- tai muoviastioista/- pusseista metallilangat ja metallikahvat, ennekuin asetat ne uuniin.
13. Uuni on asennettava tai sijoitettava asennusohjeiden mukaisesti.

14. Raakoja ja kovaksi keitettyjä kuorimattomia kananmunia ei pidä kuumentaa mikroaaltouunissa, sillä ne voivat räjähtää – vielä lämmityksen jälkeenkin.
15. Käytä laitetta vain sen käyttöohjeessa kuvattuun käyttötarkoitukseen. Älä käytä syövyttäviä kemikaaleja tai kaasuja tässä laitteessa. Tämä uuni on tarkoitettu ruoan lämmittämiseen. Sitä ei ole tarkoitettu teollisuus- tai laboratoriokäyttöön.
16. Vaurioitunut sähköjohto on vaihdattava valmistajalla, valtuutetussa huoltoliikkeessä tai muulla pätevällä asiantuntijalla vaaratilanteen välttämiseksi.
17. Älä säilytä tai käytä tätä laitetta ulkona.
18. Älä käytä tätä uunia veden lähellä, kosteassa kellarissa tai uima-altaan lähellä.
19. Uunin ulkopinnat saattavat lämmetä, kun laite on toiminnassa. Pidä johto kaukana kuumista pinnoista, äläkä peitä mitään uunissa olevia aukkoja.
20. Älä anna johdon roikkua pöydän tai työtason reunan yli.
21. Uunin pinta saattaa kärsiä, ellei uunia pidetä puhtaana. Tämä voi lyhentää laitteen ikää ja aiheuttaa vaaratilanteita. Älä käytä hankaavia nesteitä tai puhdistuslastaa, joka saattaa naarmuttaa laitteen pintaa.
22. Tuttipulloja ja vauvanruokapurkkeja on ravistettava tai sekoitettava, ja niiden sisällön lämpötila on tarkistettava ennen tarjoamista, jotta välttyttäisiin palovammoilta.
23. Mikroaalloilla kuumennetut juomat saattavat kiehua yli jälkikäteen, joten niitä on käsiteltävä varovaisesti.
24. Höyrynpuhdistajaa ei tule käyttää.
25. Käytön aikana laite kuumenee. On oltava huolellinen, jotta vältetään uunin sisällä olevien lämmityselementtien koskettamista.
26. Älä käytä karkeita kuluttavia puhdistimia tai teräviä metallisia raaputtimia uunin oven lasin puhdistamiseen, koska ne voivat naarmuttaa pintaa, mikä voi johtaa särkymiseen.

27. Laitetta ei ole tarkoitettu lasten tai sellaisten henkilöiden käyttöön, joiden fyysinen tai henkinen toimintakyky on rajoittunut tai joilla ei ole kokemusta tai tietoa laitteen käytöstä muuten kuin heidän turvallisuudestaan vastaavan henkilön valvonnassa ja ohjauksessa.
28. Älä anna lasten käyttää laitetta ilman valvontaa, ellei heille ole annettu riittäviä ohjeita siten, että he osaavat käyttää laitetta turvallisesti ja ymmärtävät väärinkäytön vaarat. Lasten ei pitäisi käyttää yhdistelmätoimintoa ilman aikuisen valvontaa, sillä lämpötilat kohoavat hyvin korkeiksi. (vain grillimallit).
29. Varoitus: Varmista, että laitteesta on virta kytketty pois ennen lampun vaihtoa, sähköiskun välttämiseksi.
30. Käytä laitetta vain sen käyttöohjeessa kuvattuun käyttötarkoitukseen. Älä käytä syövyttäviä kemikaaleja tai kaasuja tässä laitteessa. Tämä laite on tarkoitettu ruoan lämmittämiseen. Sitä ei ole tarkoitettu teollisuus- tai laboratoriokäyttöön.
31. Laitteen luukun ovi saattaa olla hyvin kuuma, kuumennuksen aikana.
32. Vähintään 8 vuotta täyttäneet lapset ja henkilöt, joiden fyysiset, sensoriset tai henkiset kyvyt tai joilta puuttuu kokemusta ja tietoa, voivat käyttää laitetta vasta, kun he ovat saaneet tietoa riskitekijöistä, selkeät ohjeet ja opastusta laitteen turvallista käyttöä varten. Lapset eivät saa leikkiä laitteella. Lapset eivät myöskään saa puhdistaa tai huoltaa laitetta ilman valvontaa.
33. Pidä laite ja sen johto pois alle 8 vuotiaiden lasten ulottuvilta.
34. Jos laite savuaa, katkaise laitteen virta tai vedä pistoke irti pistorasiasta välittömästi ja pidä ovi suljettuna jo mahdollisesti syttyneiden liekkien tukahduttamiseksi.

35. Tämä laite on tarkoitettu käytettäväksi kodeissa sekä samankaltaisissa paikoissa, kuten:

- kauppojen, toimistojen ja muiden työympäristöjen henkilökunnan keittiöissä; -asukkaiden käyttöön hotelleissa, motelleissa sekä muissa asuinympäristöissä;
- maataloilla;
- B&B majoituspaikoissa.

36. VAROITUS: Laite ja sen näkyvät osat kuumenevat käytön aikana. Vältä koskemasta vastuksiin. Alle 8-vuotiaat lapset tulee pitää pois lieden lähetyviltä ilman jatkuvaa valvontaa

37. Mikroaaltouunia tulee käyttää siten, että sen koristeovi pidetään auki käytön aikana. (koskee uuneja joissa on koristeovi.)

38. Älä käytä höyrypuhdistinta.

39. Säilytyslokero pinta voi kuumeta .)

40. Älä käytä kovia hankaavia puhdistusaineita tai teräviä metallikaapimia puhdistuessa keittotason lasia, koska ne voivat naarmuttaa pintaa ja aiheuttaa lasin rikkoontumisen.

LUE OHJEET HUOLELLISESTI JA SÄILYTÄ NE
TULEVAISUUTTA VARTEN

Henkilövahinkojen riskin vähentämiseksi Maadoitusohjeet

VAARA

Sähköiskun vaara

Joidenkin sisäisten komponenttien koskettaminen voi aiheuttaa vakavia vammoja tai kuoleman. Älä pura tätä laitetta.

VAROITUS

Sähköiskun vaara

Maadoitetun pistokkeen väärinkäyttö saattaa aiheuttaa sähköiskun. Älä kytke laitetta pistorasiaan, ennen kuin laite on asianmukaisesti asennettu ja maadoitettu.

PUHDISTUS

Irrota uuni virtalähteestä.

1. Pyyhi uunin sisäpinnat käytön jälkeen kostealla liinalla.
2. Pese irrotettavat osat saippuvedellä.
3. Luukun reunat ja tiivisteet sekä niiden viereiset osat on puhdistettava huolellisesti kostealla liinalla, kun ne ovat likaiset.

Tämä laite on maadoitettava. Oikosulikutapauksissa maadoitus vähentää sähköiskun vaaraa, sillä se johtaa sähkövirran muualle. Tähän laitteeseen kuuluu sähköjohto, jossa on maadoitettu pistoke. Pistoke on kytkettävä oikein asennettuun ja maadoitettuun pistorasiaan.

Ota yhteyttä sähköalan ammattilaiseen tai valtuutettuun huoltoliikkeeseen, jos et ymmärrä maadoitusohjeita tai jos et ole varma, onko laite maadoitettu oikein. Jos tarvitset jatkojohtoa, käytä vain kolmijohtimista jatkojohtoa, jossa on maadoitettu pistoke. Laitteen pistoke sopii kaksipaikkaiseen pistorasiaan, jossa on maadoituspiikki tai maadoitusliitin.

1. Laitteen mukana tulee lyhyt sähköjohto, jolla vähennetään riskiä takertumisesta ja kompastumisesta pitkään johtoon.
2. Jos laitteen kanssa käytetään pitkää kojeliitosjohtoa tai jatkojohtoa:
 - 1) kojeliitosjohdon tai sähköjohdon tehonkeston on vähintään vastattava konekilvessä mainittua nimellistehoarvoa.
 - 2) jatkojohdon on oltava kolmijohtiminen maadoitettu jatkojohto.
 - 3) pitkä johto pitäisi asettaa siten, ettei se roiku työtason tai pöydän yli, jotta lapset eivät voi vetää siitä eikä siihen voi kompastua.

ASTIAT

VAROITUS

Henkilövahingon vaara

Minkä tahansa mikroaaltosäteilyltä suojaavan pinnan poistamista vaativan huoltotyön tai korjauksen tekeminen on vaarallista, ja sen saa tehdä vain pätevä asiantuntija.

Ks. ohjeet kohdassa "Materiaalit, joita voi käyttää tai joita ei pidä käyttää mikroaaltouunissa". Joitakin muitakin kuin metallisia astioita ei ole turvallista käyttää mikroaaltouunissa. Jos olet epävarma, voit testata astian käyttöä seuraavasti.

Astian käyttötesti

1. Laita mikroaaltouunin kestäväään säilytysastiaan kuppi (250 ml) kylmää vettä ja testattava astia.
2. Kypsennä huipputeholla minuutin ajan.
3. Kokeile astiaa varovasti. Jos astia on lämmin, älä käytä sitä mikroaaltouunissa.
4. **Älä kypsennä minuuttia pitempään**

Kypsennysastia

Metalli

Älä laita uuniin metallikulhoja, säilyketölkkejä, metallifolioon käärittä ruokaa tai ruokailuvälineitä. Metalli heijastaa mikroaaltoja, eikä ruoka lämpene.

Ruoka on poistettava metallifoliovuosta ja sijoitettava astiaan, joka soveltuu käytettäväksi mikroaaltouunissa. Koska mikroaallot eivät läpäise metallifoliota, ruoka lämpiää vain pinnalta. Sopivien astioiden ansiosta ruoan lämpö jakaantuu tasaisesti.

POIKKEUS:

Jos haluat valmistaa tai sulattaa pieniä erikokoisia lihanpalasia, voit peittää pienemmät palat ohuella foliolla. Folio ei saa sijaita kahta senttimetriä lähempänä uunin seiniä, jotta vältetään sähkövalokaarien syntyminen.

Paistovartaita voi käyttää, kunhan ne ovat pienempiä kuin lihanpalat.

Lasi

Uunissa saa käyttää kaikkia lämpöä kestäviä lasiastioita.

Kristallilasi sisältää hieman lyijyä, minkä vuoksi se voi haljeta, jos sitä käytetään mikroaaltouunissa. Sama koskee lasikulhoja, joissa on epätasaiset reunat.

Posliini

Posliinikulhojen käyttö on sallittua, jos niissä ei ole onttoja kahvoja. Kahvojen sisällä syntyvä kosteus voi aiheuttaa niiden sisälle korkean paineen, ja ne voivat haljeta.

Lasitetut keraamiset astiat

Lasitetut keraamiset astiat voivat kuumentua huomattavasti.

Maalattuja ja lasitettuja keraamisia astioita voi käyttää, jos maalaus on lasituksen alla.

Monet lasitukset ja värit sisältävät metallinpalasia. Tällaisia astioita ei saa käyttää mikroaaltouunissa, koska ne saattavat vahingoittua.

Hopea- tai kultalasetetut astiat voivat tummentua.

Muovi

Muoviastioiden pitää olla lämpöä kestäviä (vähintään 180 °C), jotta niiden muoto säilyisi mikroaaltouunissa. Melamiinimuovista valmistetut astiat eivät sovellu käytettäväksi mikroaaltouunissa, koska ne kuumenevat liikaa.

Jos ruokaa valmistetaan tai lämmitetään muovipussissa, pussiin on pisteltävä reikiä, jotta syntyvä höyry pääsisi ulos rikkomatta pussia.

Puu

Mikroaaltouunissa ei saa käyttää puuastiaa. Puu sisältää vettä, joka kaasuuntuu ja halkaisee astian.

Astian kokeilu

Jos et ole varma, voiko lasi-, keramiikka- tai posliiniasiaa käyttää mikroaaltouunissa, voit tehdä seuraavan testin:

1. Aseta tyhjä astia ja lasi vettä mikroaaltouuniin.
2. Sulje luukku.
3. Käännä tehonvalitsin maksimiasentoon.
4. Valitse ajastimella yksi minuutti.

Huom.! Uuni kytkeytyy päälle.

Pysäytä kuumennus välittömästi, jos kuulet ääntä tai näet kipinöitä.

Uunissa ei pidä käyttää kypsennysastioita, jotka käyttäytyvät kyseisellä tavalla ja ovat erittäin kuumia, kun ne poistetaan uunista.

POIKKEUS:

Ota yhteyttä tavarantoimittajaan, jos olet epävarma kypsennysastian soveltuvuudesta mikroaaltouuniin.

Kansi

Muovikannen tai muovikalvon käyttäminen voi olla käytännöllistä seuraavista syistä:

1. Ne estävät suurien vesikaasumäärien muodostumista erityisesti, kun valmistusajat ovat pitkiä.
2. Niiden ansiosta ruoka lämpenee nopeammin.
3. Ne estävät ruokaa kuivumasta.
4. Ne estävät makuaromeja karkaamasta.

Kannessa on oltava reikiä ylipaineen syntymisen estämiseksi. Muovikalvon on oltava rei'itetty.

Tuttipullot, lastenruokapurkit ja vastaavat astiat on lämmitettävä ilman kantta, etteivät ne halkea.

Paperilautaset ja –mukit

Käytä vain lyhyeen kypsennykseen tai lämmitykseen. Vahdi uunia kypsennyksen ajan.

Talouspaperi

Käytä ruoan suojana lämmityksessä ja rasvan imemiseen. Käytä vain lyhyeen, valvottuun kypsennykseen.

Voipaperi

Käytä suojana ruoan roiskumiselta tai kääreenä höyrytyksessä.

Muovi

Vain sellaiset muoviasiastiat, jotka kestävät mikroaaltouunia. Noudata valmistajan ohjeita. Astiassa pitäisi olla merkintä "Mikroaaltouunin kestävä". Jotkin muoviasiastiat pehmenevät, kun niiden sisältämä ruoka kuumenee. Keittopusseihin ja tiiviisti suljettuihin muovipusseihin on tehtävä pakkauksessa neuvotut viillot, reiät tai aukot.

Muovikelmu

Vain sellainen, joka kestää mikroaaltouunia. Käytä ruoan suojana kypsennyksessä kosteuden säilyttämiseksi. Muovikelmu ei saa olla kosketuksessa ruoan kanssa.

Vahapaperi

Käytä suojana ruoan roiskumiselta ja kosteuden säilyttämiseen.

Lämpömittari

Vain sellaiset, jotka kestävät mikroaaltouunia (paistomittarit ja nestelämpömittarit).

Materiaalit, joita ei pidä käyttää mikroaaltouunissa

Astiat	Huomautukset
Alumiinilautaset	Saattavat aiheuttaa kipinöintiä. Siirrä ruoka mikroaaltouuniin kestävään astiaan.
Pahvirasiat, joissa on metallikahvat	Saattavat aiheuttaa kipinöintiä mikroaaltouunin kestävässä astiassa.
Metalliset tai metallikoristeiset astiat	Metalli suojaa ruokaa mikroaaltouunin lämmityksestä. Metallikoristeet saattavat aiheuttaa kipinöintiä.
Metalliset pussinsulkimet	
Paperipussit	Saattavat aiheuttaa kipinöintiä, ja voivat aiheuttaa tulipalon uunissa.
Vaahtomuovi	Voivat aiheuttaa tulipalon uunissa. Vaahtomuovi voi kuumetessaan sulaa tai pilata sisällään olevan nesteen.
Puu	Puu kuivuu mikroaaltouunissa, ja se voi hajjeta tai rakoilla.

这里乱码

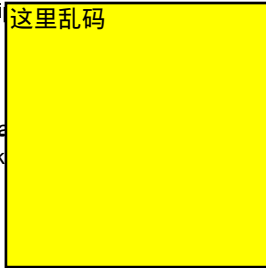

UUNIN KÄYTTÖNOTTO

Uunin osat ja varusteet

Poista uuni ja kaikki tarvikkeet pakkauksesta ja avaa luukku.

Uunin mukana tulevat seuraavat varusteet:

Lasinen kuumennusalusta 1

Pyörivän alustan teline 1

Käyttöohje 1

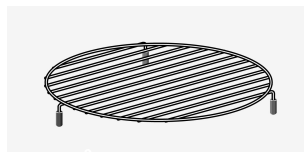
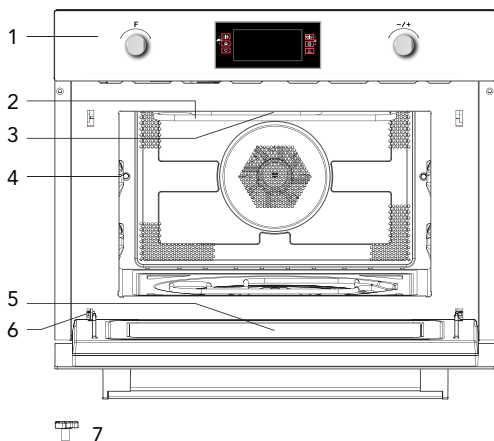

8

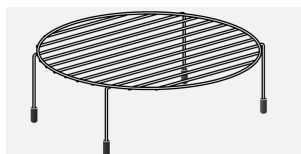

9

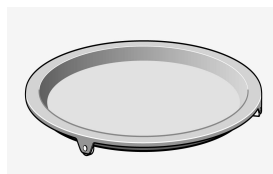

10

1. Ohjauspaneeli
2. Grillivastus
3. Valo
4. Kypsennystaso
5. Uunin luukku
6. Sarana
7. Pyörivän alustan akseli
8. Matala grilliritilä
9. Korkea grilliritilä
10. Lasinen kuumennusalusta

Kuumennusalustan asennus

Alustan keskusta

Kuumennus-
alusta

Pyörivä akseli

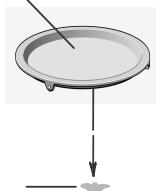

- Älä aseta kuumennusalustaa ylösalaisin. Alustan pitää päästä pyörimään vapaasti.
- Kuumennusalustaa on aina käytettävä kypsennyksen/lämmityksen aikana.
- Kypsennettävä ruoka ja astiat on aina asetettava kuumennusalustalle
- Jos kuumennusalusta tai akseli rikkoontuu, ota yhteyttä valtuutettuun huoltoliikkeeseen.

Tämä mikroaaltouuni on tarkoitettu vain kotitalouskäyttöön.

Poista kaikki pakkausmateriaalit ja varusteet. Varmista, ettei uuni ole vaurioitunut, ettei siinä ole esimerkiksi kolhuja tai ettei sen luukku ole rikki. Älä asenna uunia, jos se on vahingoittunut. Uunin sisäpinnat: Poista suojakalvot uunin sisäpinnoilta. Älä poista vaaleanruskeaa kiillesuojaa, joka on ruuvattu uunin sisäseinään suojaamaan magnetronia.

Uunin ulkopinnat saattavat kuumeta käytön aikana!



Uunin asennus

- Tarkista, että uunin on asennettu oikein, vahinkojen välttämiseksi.
- Aseta uuni tasaiselle alustalle
- Varmista, että uunin ympärillä on riittävästi ilmankiertotilaa. Taakse ja sivuille on jätettävä vähintään 10 cm tyhjää tilaa.
- Älä peitä tulo- ja poistoilma-aukkoja
- Säädettäviä jalkoja ei saa irrottaa
- Älä sijoita uunia liedien tai muun lämpöä tuottavan laitteen yläpuolelle.
Takuu ei kata uunille sellaisesta aiheutuvia vahinkoja.
- Sijoita uuni mahdollisimman kauas radioista ja televisioista. Mikroaaltouunin käyttö voi häiritä radion tai television toimintaa.

Asennusaukon mitat:

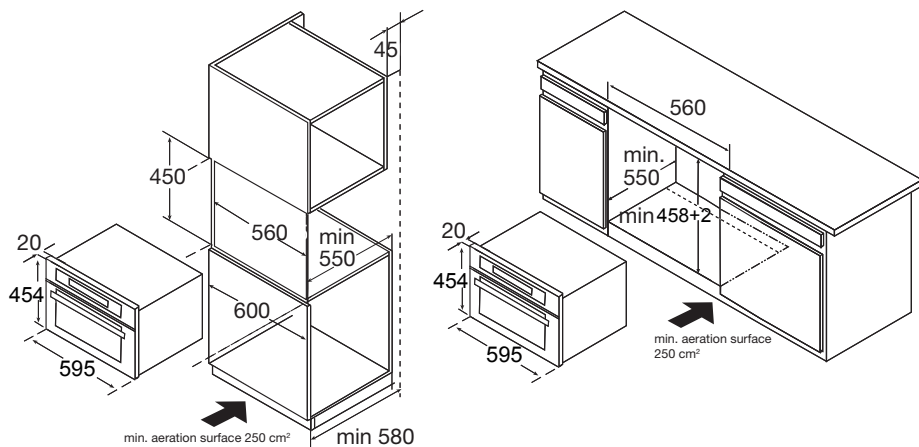

Huom! Uunin yläpuolelle pitää jättää aukko

- Älä kanneta laitetta nostamalla luukun kahvasta. Uunin kahva ei kestä uunin painoa ja voi rikkoontua
1. Varmista, että uuni on keskellä upotusaukkoa.
 2. Avaa uunin luukku ja kiinnitä uuni kaapistoon ruuveilla-

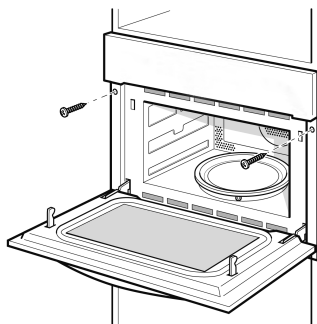

Pyörivän kuumennusalustan asennus

1. Tarkista pyörivän akselin paikka uunissa

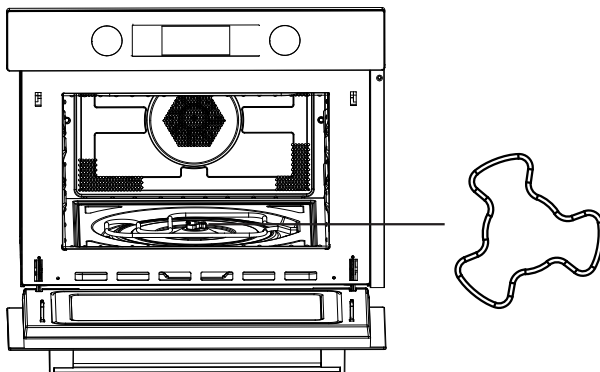

2. Aseta akseli paikoilleen kuvan osoittamalla tavalla.

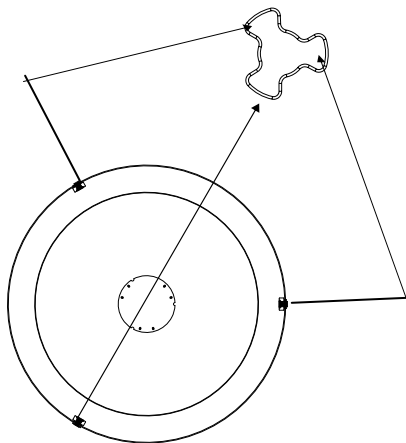

3. Aseta pyörivä kuumennusalusta akselin päälle kevyesti.

Käyttö

Ohjauspaneeli

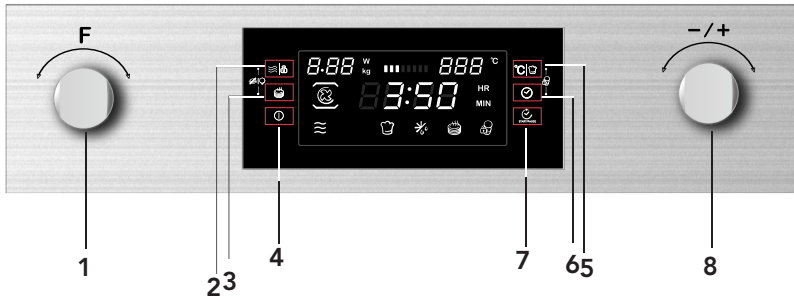

- 1) Toimintoväännin
- 2) Teho/paino valitsin
- 3) Pikakuumennus valitsin
- 4) Päällä/pois valitsin
- 5) Lämpötila/automaatitominnot valitsin
- 6) Kellon valitsin
- 7) Käynnisty/tauco valitsin
- 8) Valintaväännin

Toiminnot



1. Kellonajan asetus



Kun virta on kytekttu näytössä vilkkuu, "00:00" , äänimerkki kuuluu kerran

1) Käännä  väännintä ja aseta oikea aika(00:00 and 23:59.)

2)Kun oikea aika on valittu, paina painiketta "  ". Nyt aika on asetettu.

Huom: 1) Jos haluat muuttaa kellon aikaa, paina ja pidä pohjassa "  " painiketta 3 sekunnin ajan. Kellon aika poistuu näytöstä ja aika alkaa vilkkua.

Käännä  ja aseta uusi aika. Paina painiketta "  " vahvistaaksesi uuden ajan.



2) Jos et halua kellonajan näkyvän näytössä, paina "  " painiketta lyhyesti. Aika poistuu näytöstä. Paina "  " uudestaan ja kellonaika näkyy näytössä jälleen.

2. Kypsentäminen

1) Paina "  " painiketta ja mikroaaltotoiminto käynnistyy. "01:00" vilkkuu näytössä ja mikroaallon merkkivalo syttyy. Jos painiketta ei paineta 10 sekunnin aikana, viimeksi asetettu teho on valittuna automaattisesti.

2) Käännä "  " väännintä ja aseta haluttu kypsennyaika.

Maksimi kypsennysaika riippuu valitusta tehosta.. Kun mikroaaltoteho on 900W' MAX. aika on 30 minuuttia ja muilla tehoalueilla 90 minuuttia.

3) Paina "   " valitsinta ja aseta haluttu mikroaaltoteho.

4) Käännä "  "väännintä mikroaaltotehon valitsemiseksi (100W - 900W)

5) Paina "  " valitsinta ja kypsennystoiminto käynnistyy.

HUOM: Aikavälit ajan asettamisessa ovat seuraavat:

0---1 min	: 1 sek.
1---5 min	: 10 sek.
5---15 min	: 30 sek.
15---60 min	: 1 min.
60 min	: 5 min.







Mikroaaltoteho

Teho	100%	80%	50%	30%	10%
Näyttö	900W	700W	450W	300W	100W

Alla olevassa taulukossa on suositeltavat mikroaaltotehot eri ruokalajeille:

TEHO	Ruoka
900 W	- veden kuumennus, ruuan lämmitys - kanan, vihannesten kypsennys
700 W	- lämmitys - sienien kypsennys - kanamunaa ja/tai juustoa sisältävien ruokien kypsennys
450 W	- riisin, keiton kypsennys
300 W	- Sulatus - suklaan, voin sulatus
100 W	- Sulatus - Jäätelön pehmennys - Taikinan nostatus

Toiminnot

Toiminto		Kuvaus		
	Mikroaalto		Mikroaalto	Mikroaalto Ruuan lämmitys ja kypsennys mikroaaltotoiminnolla
	Lämpövastus		Kierroilmavastus	Kierroilmavastuksen avulla ruokaa voidaan kypsentää samalla tavoin kuin perinteisellä uunilla. Mikroaaltotoiminto ei ole päällä. Suositellaan uunin esilämmitystä.
			Grilli- ja kierroilma	Grilli- ja kierroilmavastustoiminto ruuan gratinointiin ja lihan ruskistamiseen.
			Grillivastus	Grilli Pienten lihapalojen kypsentämiseen.

Toiminto		Kuvaus		
	Lämpövastus		Kiertoilma+ alavastus	Lihan kypsennys ja pizzan paistamien
			Tuplagrillin käyttö	Lihan kypsennys ja pizzan paistamien
	Yhdistelmä		Kiertoilmavastus	Mikroaalto + kiertoilma Lihan nopeaan ruskistamiseen
			Grilli ja kiertoilma	Mikroaalto + + Grilli ja kiertoilma
			Grilli	Mikroaalto + Grilli Ruuan nopeaan kypsentämiseen (ruskistaminen ja gratinointi). Mikroaaltotoiminto ja grillivastus ovat molemmat toiminnassa. Mikroaaltotoiminto kypsentää ja grillivastus ruskistaa.
			Kiertoilma+ alavastus	Lihan kypsennys ja pizzan paistamien
			Tuplagrillin käyttö	Lihan kypsennys ja pizzan paistamien
	Automaatti- ohjelmat		P01 - P13	Automaattiset kypsennysohjelmat
	Sulatus		d01 + d02	Ruuan sulatus

3. Grillitoiminto

1) Paina "  " valitsinta ja mikroaaltotoiminto käynnistyy.

2) Käännä "  " ja valitse kypsennysoiminto.

3) Käännä "  " ja valitse grillitoiminto.

"  " kun grillitoiminto on valittu merkkivalo palaa.

4) Paina "  " ja valitse haluttu grillaustoiminto.

5) Käännä "  " ja valitse taso 3(maksimi), taso 2 tai taso 1(minimi).

Paina "  " ja valitse ajan asetus. Oletus on 10 minuuttia.



6) Käännä "  " ja aseta haluttu kypsennysaika. Maksimiaika on 90 minuuttia.

7) Paina "  " valitsinta ja grillaustoiminto käynnistyy.

4. Perinteinen kypsennys

1) Paina "  " valitsinta ja mikroaaltotoiminto käynnistyy

2) Käännä "  " ja valitse kypsennysoiminto.

3) Käännä "  " ja valitse kiertoilmatoiminto "  " merkkivalo syttyy.

Oletuslämpötila on 180 C'.

4) Paina "  " ja valitse lämpötilan asetus.

5) Käännä "  " ja aseta haluttu lämpötila. (Min.50 C' ja max.230 C').

Paina "  " ja valitse ajan asetus. Oletusaika on 10 minuuttia.

6) Käännä "  " ja aseta haluttu kypsennysaika. Maksimiaika on 5 tuntia.

7) Paina "  " valitsinta ja kypsennysoiminto käynnistyy.

5. Grilli ja kiertoilma





1) Paina "  " valitsinta ja mikroaaltotoiminto käynnistyy.

2) Käännä "  " ja valitse kypsennysoiminto.











3) Käännä "  " ja valitse grilli ja kiertoilmatoiminto. Oletuslämpötila on 180 C'.

"  " merkkivalo syttyy kun grilli ja kiertoilmatoiminto on valittu.







4) Paina "  " ja valitse lämpötilan asetus.

- 5) Käännä "  " ja valitse lämpötila välillä 100 C' - 230 C'.
Valittavat lämpötilat ovat:
100,105,110,115,120,125,130,135,140,145,150,155,160,
165,170,175,180,185,190,195,200,205,210,215,220,225,230.
Paina "  " ja valitse ajan asetus. Oletusaika on 10 minuuttia.
- 6) Käännä "  " ja aseta haluttu kypsennysaika. Maksimiaika on 5 tuntia.
- 7) Paina "  " valitsinta ja kypsennystoiminto käynnistyy.















6. Kiertoilma ja alavastus

- 1) Paina "  " valitsinta ja mikroaaltotoiminto käynnistyy.
- 2) Käännä "  " ja valitse kypsennystoiminto.
- 3) Käännä "  " ja valitse kiertoilma+alavastus toiminto. Oletuslämpötila on 180 C'.
"  " merkkivalo syttyy kun toiminto on valittu.
- 4) Paina "  |  " ja valitse lämpötilan asetus.
- 5) Käännä "  " ja valitse lämpötila välillä 100 C' - 230 C'.
Valittavat lämpötilat ovat:
100,105,110,115,120,125,130,135,140,145,150,155,160,
165,170,175,180,185,190,195,200,205,210,215,220,225,230.
Paina "  " ja valitse ajan asetus. Oletusaika on 10 minuuttia.
- 6) Käännä "  " ja aseta haluttu kypsennysaika. Maksimiaika on 5 tuntia.
- 7) Paina "  " valitsinta ja kypsennystoiminto käynnistyy.

7. Tuplagraillin käyttö

- 1) Paina  -nappia aktivoitakseen mikroaaltouunitoiminnan.
- 2) Käännä  valitakseen kypsennystilan.
- 3) Käännä  valitakseen grillitilan.  -merkkivalo syttyy, kun grillitoiminto on valittuna.
- 4) Paina  valitakseen ajanasetustilan. Oletusaika on 10 minuuttia.
- 5) Käännä  valitakseen kypsennysajan tuplagraillille. Maksimiaika on 90 minuuttia.
- 6) Paina  -nappia aloittaakseen ruuanlaiton.

8. Mikroaalto+grilli

- 1) Paina "  " valitsinta ja mikroaaltotoiminto käynnistyy.
- 2) Käännä "  " ja valitse yhdistelmätoiminto "  " merkkivalot syttyvät.
- 3) Käännä "  " ja valitse toiminto. Oletustehotaso on 3. "  " merkkivalo syttyy kun grillitoiminto on valittu.
- 4) Paina "   " ja valitse lämpötila.
- 5) Käännä "  " ja valitse tehon asetus.
- 6) Paina "   " ja valitse tehon asetus. Oletusteho on 300W
- 7) Käännä "  " ja valitse teho: 700W, 450W, 300W tai 100W.
- 8) Paina "  " ja valitse ajan asetus. Oletusaika on 10 minuuttia.
- 9) Käännä "  " ja aseta haluttu kypsennysaika. Maksimiaika on 90 minuuttia.
- 10) Paina "  " valitsinta ja kypsennystoiminto käynnistyy.















9. Mikroaalto+perinteinen uunitoiminto

- 1) Paina "  " valitsinta ja mikroaaltotoiminto käynnistyy.
- 2) Käännä "  " ja valitse kypsennystoiminto "  " merkkivalot syttyvät.
- 3) Käännä "  " ja valitse kiertoilmatoiminto. Oletuslämpötila on 180 C'. "  " merkkivalo syttyy.
- 4) Paina "   " ja valitse lämpötilan asetus.
- 5) Käännä "  " ja aseta haluttu lämpötila välille 50 C' - 230 C'.
- 6) Paina "   " ja valitse tehon asetus. Oletusteho on 300W
- 7) Käännä "  " ja valitse teho: 700W, 450W, 300W tai 100W.
- 8) Paina "  " ja valitse ajan asetus. Oletusaika on 10 minuuttia.
- 9) Käännä "  " ja valitse haluttu grillin kypsennysaika. Maksimiaika on 90 minuuttia.
- 10) Paina "  " valitsinta ja kypsennystoiminto käynnistyy.











10. Mikroaalto+kiertoilma+grilli

- 1) Paina "  " valitsinta ja mikroaaltotoiminto käynnistyy.
- 2) Käännä "  " ja valitse yhdistelmätoiminto "  " merkkivalot syttyvät
- 3) Käännä "  " ja valitse kypsennystoiminto. Oletuslämpötila on 180 C'.
"  "merkkivalo syttyy.
- 4) Paina "   " ja valitse lämpötilan asetus.
- 5) Käännä "  " ja aseta haluttu lämpötila välille 100 C' - 230 C'.
- 6) Paina "   " ja valitse tehon asetus. Oletusteho on 300W
- 7) Käännä "  " ja valitse teho: 700W, 450W, 300W tai 100W.
- 8) Paina "  " ja valitse ajan asetus. Oletusaika on 10 minuuttia
- 9) Käännä "  " ja valitse haluttu grillin kypsennysaika. Maksimiaika on 90 minuuttia.
- 10) Paina "  " valitsinta ja kypsennystoiminto käynnistyy.

11. Mikroaalto+alavastus









- 1) Paina "  " valitsinta ja mikroaaltotoiminto käynnistyy.
- 2) Käännä "  " ja valitse yhdistelmätoiminto "  " merkkivalot syttyvät
- 3) Käännä "  " ja valitse kypsennystoiminto. Oletuslämpötila on 180 C'.
"  "merkkivalo syttyy.
- 4) Paina "   " ja valitse lämpötilan asetus.
- 5) Käännä "  " ja aseta haluttu lämpötila välille 100 C' - 230 C'.
- 6) Paina "   " ja valitse tehon asetus. Oletusteho on 300W
- 7) Käännä "  " ja valitse teho: 700W, 450W, 300W tai 100W.
- 8) Paina "  " ja valitse ajan asetus. Oletusaika on 10 minuuttia
- 9) Käännä "  " ja valitse haluttu grillin kypsennysaika. Maksimiaika on 90 minuuttia.
- 10) Paina "  " valitsinta ja kypsennystoiminto käynnistyy.

12. Mikroaallon+ tuplagrillin käyttö

- 1) Paina  -nappia aktivoidakseen mikroaaltouunitoiminnon.
- 2) Käännä  valitakseen yhdistelmätilan.  tulevat syttymään.
- 3) Käännä  valitakseen tilan.  -merkkivalo syttyy, kun grillitoiminto on valittuna.
- 4) Paina  valitakseen tehon. Oletusteho on 300W.
- 5) Käännä  valitakseen 700 W, 450 W, 300 W ja 100W.
- 6) Paina  valitakseen ajanasetustilan. Oletusaika on 10 minuuttia.
- 7) Paina  valitakseen kypsennysajan. Maksimiaika on 90 minuuttia.
- 8) Paina  -nappia aloittaakseen ruuanlaiton.

13. Automaattiohjelmat

Uunissa on valmiina ohjelmoitu 15 eri kypsennystoimintoa. Valitse haluttu ohjelma ja aseta paino. Teho, kypsennysaika ja lämpötila ovat jo asetettu valmiina.



- 1) Paina "  " valitsinta ja mikroaaltotoiminto käynnistyy.
- 2) Käännä "  " ja valitse automaattitoiminto "  " tai "  " merkkivalo syttyy.
Aika, paino ja automaattiohjelman numero näkyvät näytöllä.
- 3) Käännä "  " ja valitse automaattiohjelma. "d01", "d02" tai "P01", "P02"..."P13" näkyvät näytöllä.
- 4) Paina "  " valitsinta.
- 5) Käännä "  " ja aseta paino.
- 6) Paina "  " valitsinta ja kypsennystoiminto käynnistyy.

Ohjelma		Ruokalaji
d01 (defrost)**	Liha, siipikarja, kala	Kun merkkiääni piippaa, ohjelma pysähtyy.Käännä ruokaa uunissa ja paina käynnistya/tauko painiketta ja sulatustoiminto jatkuu.
d02 (defrost)**	Leipa, kakut, hedelmät	
P01**	Vhannekset	Tuoreet vihannekset
P02**	Lisukkeet	Perunat kuoritut/keitetyt
P03*	Lisukkeet	Perunat- paistetut If you hear a beep, turn the food. The combi microwave oven starts the next fase automatically.
P04	Siipikarja/kala	Kanan/kalan palat Kun merkkiääni piippaa, käännä ruokaa uunissa. Ohjelma aloittaa seuraavan vaiheen automaattisesti.
P05*	Leivonta	Kakut
P06*	Leivonta	Omenapiirakka
P07*	Leivonta	Juustopiirakka
P08**	Lämmitys	Mehu/tee/keitot
P09**	Lämmitys	Kuorrutetut ruuat
P10**	Lämmitys	Makkara/pataruuat
P11*	Lämmitys/kypsennys	Pakaste pizza
P12*	Lämmitys/kypsennys	Uuniranskalaiset Kun merkkiääni piippaa, käännä ruokaa uunissa. Ohjelma aloittaa seuraavan vaiheen automaattisesti.
P13*	Lämmitys/kypsennys	Pakaste lasagne

- * merkityissä ohjelmissa on esilämmitys. Esilämmityksen aikana ohjelma on tauko-tilassa ja esilämmityksen merkkivalo palaa. Esilämmityksen päätyttyä, kuulet merkkiäänen ja esilämmityksen merkkivalo vilkkuu.
- ** merkityt ohjelmat ovat vain mikroaaltotoiminnolle.

14. Esilämmitys

Esilämmitystoiminto voidaan ottaa käyttöön vain seuraavien toimintojen kanssa: perintenen kypsennys, Grilli+kiertoilma, alavastus-kiertoilma, Mikroaalto+kiertoilma, mikroaalto+kiertoilma+grilli ja mikroaalto+alavastus+kiertoilma.

- 1) Paina "  " valitsinta. Esilämmityksen merkkivalo syttyy.
- 2) Paina "  " valitsinta ja esilämmitystoiminto käynnistyy. Voit keskeyttää toiminnon avaamalla uunin luukun tai painamalla "  " valitsinta.
- 3) Kun asetettu lämpötila on saavutettu, kuulet 3 piippausta ja esilämmityksen merkkivalo vilkkuu.

4) Laita kypsennettävä ruoka uuniin.

Paina "  " valitsinta ja kypsennystoiminto käynnistyy, esilämmityksen merkkivalo sammuu.

Jos et paina "  " valitsinta, uuni palaa kellonaika näyttöön.

Huom! Esilämmitystoiminto toimii vain jos joku yllämainituista toiminnoista on valittu. Esilämmityksen aikana mikroaaltotoiminto on poiskytketty.

15. Lapsilukko

Lukitus päälle: paina "  " ja " °C  " samaan aikaan, kuulet pitkän "beep" merkkiäänä ja "  " lukituksen merkkivalo syttyy

Lukitus pois: Paina "  " ja " °C  " 3 sekunnin ajan, kuulet pitkän "beep" merkkiäänä ja "  " lukituksen merkkivalo sammuu.

16. Lampun ja kuumennusalustan toiminnan muuttaminen

Mikroaaltotoiminnon, grillin ja yhdistelmätoiminnon aikana, voit vaihtaa lampun ja kuumennusalustan toimintoja seuraavasti:

paina "   " ja "  " samaan aikaan.

Toiminto	Oletusasetus	Vaihtoehto
Mikroaalto	Kuumennusalusta pyörii uunin lamppu on päällä	Kuumennusalusta ei pyöri, uunin lamppu ei ole päällä
Grilli	Kuumennusalusta pyörii uunin lamppu on päällä	Kuumennusalusta ei pyöri, uunin lamppu ei ole päällä
Yhdistelmä	Kuumennusalusta pyörii uunin lamppu on päällä	Kuumennusalusta ei pyöri, uunin lamppu ei ole päällä

17. Näytön toiminnot

(1) Eri toimintoja valittaessa (jos mikään toiminto ei ole käynnissä) toiminto vahvistetaan automaattisesti 10 sekunnin kuluttua, paitsi asetettaessa kellonaikaa ensimmäisen kerran.

(2) Haluttu toiminto vahvistetaan 3 sekunnin jälkeen valinta on tehty.

(3) Kun uuni on asetus- tai taukotilassa (myös automaattiohjelmat ja sulatustoiminto), pitää valita haluttu toiminto tai käynnistää uuni 15 minuutin kuluessa tai uuni sammuu.

(4) Mikäli uunin luukku on auki, uunin valo palaa jatkuvasti.

(5) "  " paina painiketta kypsennyksen jatkamiseksi jos uunin luukku on avattu kesken kypsennyksen.

Vianetsintä

NORMAALIA

Mikroaaltouuni häiritsee televisiölähetysten vastaanottoa.	Mikroaaltouunin toiminta saattaa häiritä radio- ja televisiölähetysten vastaanottoa. Samankaltaista häiriötä aiheuttavat pienet sähkölaitteet, kuten pölynimurit ja sähkötuulettimet. Tämä on normaalia.
Uunin valo on himmeä.	Heikkotehoisessa kypsennyksessä valon kuuluu olla himmeä. Tämä on normaalia.
Luukkuun kerääntyy höyryä.	Kypsennyksen yhteydessä saattaa muodostua höyryä. Siitä suurin osa poistuu ulostuloaukoista, mutta osa voi tiivistyä viileisiin kohtiin, kuten uunin luukkuun. Tämä on normaalia.
Uuni käynnistyi vahingossa, vaikka siellä ei ole ruokaa.	Uuni ei vahingoitu, jos se on toiminnassa tyhjänä lyhyen ajan. Tällaista tulisi kuitenkin välttää.

Vika	Mahdollinen syy	Ratkaisu
Uuni ei käynnisty	(1) Sähköjohto ei ole kytketty kunnolla pistorasiaan.	Irrota pistoke pistorasiasta, ja kiinnitä se uudelleen 10 sekunnin päästä.
	(2) Sulake on palanut tai virrankatkaisin on päällä.	Vaihda sulake tai sammuta virrankatkaisin (korjauksen suorittaa yhtiömme ammattilainen).
	(3) Pistorasiassa on ongelma.	Testaa pistorasia jollakin toisella sähkölaitteella.
Uuni ei lämmitä.	(4) Luukku ei ole kunnolla kiinni.	Sulje luukku kunnolla.

ASIAKKAAN AUTTAMISPALVELU

Jos et voi tunnistaa syytä toimintapojikkeamaan: sammuta laite (älä altista sitä karkealle käsittelylle) ja ota yhteys Auttamispalveluun (Assistance Service).

TUOTTEEN SARJANUMERO. Mistä voin sen löytää?

On tärkeää, että ilmoitat Auttamispalvelulle tuotteesi tuotekoodin ja sen sarjanumeron (16-merkinen koodi, joka alkaa numerolla 3); tämä voidaan löytää takuutodistuksesta tai laitteessa olevasta tietolevystä.

Se auttaa välttämään turhia matkoja huoltoon, siten (ja merkittävästi) säästäten vastaavat paikalle kutsumisen kulut.



Sähkö- ja elektroniikkalaiteromusta annetun direktiivin mukaan sähkö- ja elektroniikkalaiteromu on kerättävä ja käsiteltävä erikseen. Jos tämä laite on joskus tulevaisuudessa hävitettävä, sitä EI saa heittää talousjätteen sekaan. Tuote on toimitettava lähimpään sähkö- ja elektroniikkaromun keräyspisteeseen.

Microgolfoven Handleiding

Model MIC440VNTX

Alvorens te beginnen met het gebruiken van de oven, eerst zorgvuldig deze gebruiksaanwijzing doorlezen en bewaar deze zorgvuldig.

Hierdoor kunnen fouten vermeden en de beste resultaten bereikt worden.

INSTALLATIE EN ELECTRISCHE AANSLUITING

1. De binnenkant schoonmaken met een vochtige, zachte doek.
2. De voordeur en andere toebehoren moet worden gereinigd, indien nodig met water en zeep.
3. Dit elektrisch apparaat moet worden In geval van kortsluiting vermindert het risico van een elektrische schok. Dit apparaat is geleverd met een draad voorzien van een geaarde stekker. De stekker moet worden aangesloten aan een stopcontact. Contacteer een elektricien in geval u de instructies niet heeft begrepen. In het geval waar nodig is om een verlengdraad te gebruiken, gebruik dan alleen die met de 3 biopolaire uitgangen.

Het netsnoer dat is meegeleverd met de oven is bewust kort om het struikelen of trekken aan de stekker te voorkomen.

Risico's die kunnen voorkomen bij een lange stekker:

- 1) De maximale spanning op de draad moet minstens gelijk zijn aan de spanning van het apparaat.
- 2) De verlengdraad moet 3 uitgangen hebben met "mise a terre"
- 3) De lange draad mag niet hangen aan het aanrecht of op de tafel en moet ver van de deur verwijderd zijn om te voorkomen dat kinderen er aan te trekken.

TECHNISCHE GEGEVENS

Afmetingen binnenkant (BxHxD) 370x245x350

Netto inhoud van de oven 44 lt.

Gewicht (ongeveer) 36 kg.

Diameter draaischijf 36 cm

Ovenlampje 25 W

Voor verdere gegevens, het plaatje met gegevens raadplegen van het omlijsting bevestigd is.

Dit apparaat is conform de EEG voorschriften

89/336 en 92/31 aangaande de

Electromagnetische Verenigbaarheid

Model:	MIC440VNTX
Nominale spanning:	230V~50HZ
Nominaal ingangsvermogen (magnetron):	1650W
Nominaal uitgangsvermogen (magnetron):	900W
Beoordeeld put vermogen (Grill):	1750W
Nominaal ingangsvermogen (Convection):	1750W
Oven Capaciteit:	44L
Diameter draaischijf:	∅ 360mm
Externe Afmetingen:	595× 568 ×454 mm
Netto gewicht:	Approx. 36 kg

BELANGRIJKE AANWIJZINGEN VOOR DE VEILIGHEID

- 1) Deze oven is ontworpen voor het ontdooien, verwarmen en bereiden van etenswaren binnen de huishoudelijke sfeer. De oven dient niet voor andere doeleinden gebruikt te worden, noch dienen er veranderingen op aangebracht te worden.
- 2) Alvorens de oven aan te sluiten op het electriciteitsnet, dient men na te gaan dat de ovendeur perfect sluit; te controleren dat de metalen structuur niet ontwricht is en dat de scharnieren en de haken niet loszitten. Indien de genoemde onderdelen beschadigd zijn, moet de magnetronoven niet gebruikt worden voordat een vakbekwaam technicus (opgeleid door de fabrikant of door zijn Assistentie Service) de reparatie uitgevoerd heeft.
- 3) Niet proberen om de oven te laten functioneren met de ovendeur open, door het beveiligingssysteem te ontwrichten.
- 4) De oven niet aanzetten indien voorwerpen van welke aard dan ook vastzitten tussen de voorkant van de oven en de ovendeur. De binnenkant van de ovendeur (E) altijd goed schoonhouden, door een vochtige doek te gebruiken en niet- schurende schoonmaakmiddelen. Voorkomen dat er vuil of etensresten vast gaan zitten tussen de voorkant van de oven en de ovendeur (fig.1)
- 5) Als de ovendeur open is, houdt u rekening met het volgende:
 - Oefen geen overdreven druk uit met te zware objecten, en trek de handgreep niet naar beneden toe, waardoor het apparaat kan kantelen.

- Plaats bovenop de open ovendeur geen hete pannen of schotels (die vb. net uit de oven komen).

6) De oven niet aanzetten indien het electriciteitssnoer of de stekker beschadigd zijn (gevaar voor elektrische schokken).

7) Regulering, reparatie en vervanging van het electriciteitssnoer dienen uitsluitend door door de fabrikant opgeleid personeel uitgevoerd te worden of rechtstreeks door de Assistentie Service (fig. 3). Eventuele reparaties uitgevoerd door niet vakbekwaam personeel kunnen gevaar opleveren.

8) Indien er rook uit de oven komt, veroorzaakt door voedsel dat in de oven vlam gevat heeft, **DE DEUR NIET OPENEN**: het apparaat onmiddellijk afzetten of de stekker uit het stopcontact halen.

9) Zonder het nodige toezicht zou het gebruik van dit apparaat door kinderen of onkundigen niet moeten worden toegestaan

10) Om oververhitting te voorkomen, met het daaruit voortvloeiende gevaar voor vlamvatten, is het raadzaam de oven in de gaten te houden indien deze functioneert met voedingswaren in hun "wegwerp" verpakking van plastic, papier of ander brandbaar materiaal, of gedurende het verwarmen van kleine hoeveelheden voedsel.

11) Houd er rekening mee dat de wanden van de oven tijdens het gebruik warm worden. Raak de elektrische weerstand binnen in de oven niet aan.

- 12) Tijdens het opwarmen van vloeistoffen (water, koffie, melk, enz.) is het mogelijk dat door het effect van het verlaat bereiken van het kookpunt, de inhoud onverwachts begint te koken en overstroomt, waardoor brandwonden kunnen worden veroorzaakt. Om dit te voorkomen, is het noodzakelijk een plastic lepeltje, dat tegen hoge temperaturen bestand is, of een glazen staafje (fig. 4) in de vloeistof te plaatsen voordat de vloeistof verwarmd wordt.
- 13) Geen likeuren met een hoog alcoholpercentage opwarmen, ook geen grote hoeveelheden olie. Deze vloeistoffen zouden vlam kunnen vatten!
- 14) Na het verwarmen van voedsel voor baby's (in flessen of potjes), ALTIJD eerst de temperatuur controleren voordat u het voedsel consumeert, om verbrandingen te voorkomen
- 15) Dit apparaat nooit buiten opbergen of gebruiken.
- 16) Het apparaat is niet ontworpen om te werken met een externe timer of een systeem van externe controle.
- 17) Gebruik de oven niet als een container. Laat geen voedingswaren zoals brood, koekjes in de oven.
- 18) Buiten bereik van water en vochtige plaatsen houden.

GEVAAR

Gevaar voor elektrische schok.

Het aanraken van interne onderdelen kan leiden tot aanzienlijke schade of de dood.

Het apparaat nooit uit elkaar halen.

OPGEPAST

Gevaar voor elektrische schok.

Verkeerd gebruik van de stekker kan een elektrische schok veroorzaken.

Niet aansluiten aan een elektronische verbinding zolang het apparaat niet correct is geïnstalleerd met de stekker.

Om het risico van de schade bij personen te verminderen, de stekker steeds aarden.

DE REINIGING

Zorg ervoor dat de oven aangesloten is.

1. Na gebruik moet het binnenste van de oven worden gereinigd met een vochtig doek.
2. Reinig de accessoires correct met water en zeep

KEUKENGEREI

OPGEPAST

Risico op schade bij personen

Het is gevaarlijk om reparaties uit te voeren of bekleding voorzien voor de bescherming bloot te stellen aan de energie van de microgolfoven te verwijderen.

Raadpleeg de instructies van de paragraaf "Materiaal dat gebruikt mag worden in de oven of die moeten worden vermeden in de oven. Sommige niet-metalen keukengerie kan niet worden gebruikt in de microgolf-oven. In geval van twijfel, is het mogelijk om de voorwerpen uit te proberen in de volgende procedure.

Keukengerie test:

1. Vul een kom dat geschikt is voor de microgolf-oven met een kop met koud water (250ml) en zet het voorwerp in kwestie erin.
2. Kook op maximale temperatuur gedurende 1 minuut.
3. Raak het voorwerp voorzichtig aan. Als het heet is, gebruik het dan niet voor koken of bakken in de microgolf-oven.
4. Nooit de kooktijd van 1 minuut overschrijden.

Materiaal dat mag worden gebruikt in de microgolf-ovens.

DE INSTALATIE VAN DE MAGNETRON

Namen van de onderdelen en accessoires van de oven.

Haal de ovenverpakking en de accessoires van de oven uit de doos.

1 Draaitafel

1 Gebruiksaanwijzing

1 Sluiting voor de draaitafel

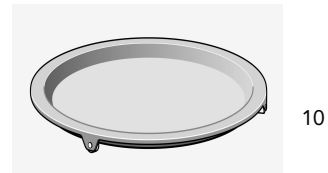
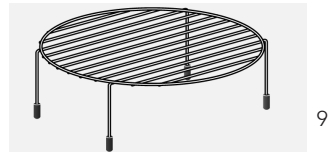
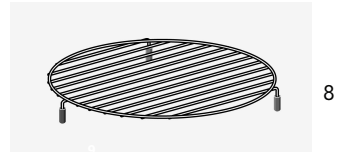
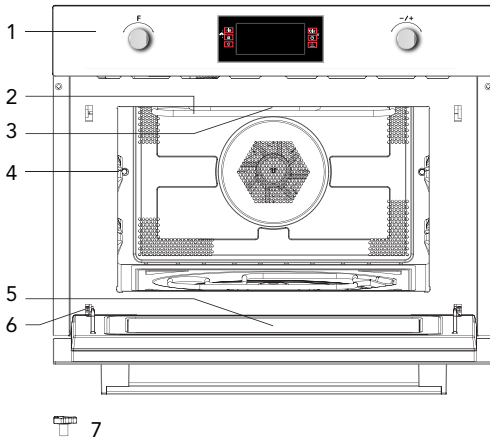

1. Paneel

2. Grill

3. Lamp

4. Het niveau

5. Glazen deur

6. Scharnieren

7. Sluiting van draaitafel

8. Ondersteuning korte grill

9. Middelmatig-grote grill

10. Draaiplateau

Installatie van het draaiplateau

Onderdeel

Geëmailleerd draaischotel

As draaitafel

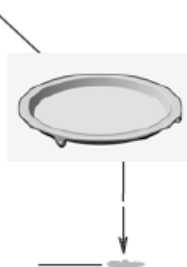

- a. Plaats nooit de geëmailleerde draaischotel omgekeerd. De draaiplaat mag niet vast staan.
- b. Tijdens het gebruik van het toestel moet de geëmailleerde draaischotel steeds op zijn as geplaatst worden.
- c. Het voedsel moet steeds op de geëmailleerde draaischotel geplaatst worden.
- d. Contacteer een servicecentrum indien de geëmailleerde draaiplaat zou barsten of breken.

Belangrijke informatie bij het installeren

- Dit apparaat is niet geschikt voor commercieel gebruik
- Respecteer de gebruiksinstructies en houd er rekening mee dat het wordt aanbevolen om dit apparaat te laten installeren door een professionele technicus.
- Het apparaat wordt geleverd met een stekker en moet worden correct aangesloten aan een aardstekker.
- Alleen een erkend electricien kan de stekker en de kabels installeren. Als de stekker niet toegankelijk is na de installatie, dient een multipolaire onderbrekingsvoorziening aanwezig te zijn naast de installatie met een isolatieafstand van minstens 3mm.
- Maak geen gebruik van adapters, multistekkers of verlengdraden. Overbelasting kan leiden tot brandgevaar.

Tijdens het gebruik van het toestel kan de oppervlakte binnenin de magnetron heet zijn.



- **Opgelet!** Demonteer het apparaat niet. Het aanraken van de interne onderdelen kan leiden tot ernstige letsels of de dood.
- Zet de magnetron op een vlak oppervlak.
- Controleer of er voldoende lucht is om het apparaat te ventileren. Laat minstens 10cm ruimte over achter en langs de kanten.
- Verboden om de ventilatie te dekken
- Plaats het apparaat ver van een warmtebron.
- Radio of televisie kan invloed hebben op het gebruik van de microgolf-oven.

Houd of draag het apparaat niet bij de deurklink. De deurklink kan het gewicht van de magnetron niet houden en kan stuk gaan.

1. Duw de magnetron in de Controleer als het goed gecentreerd staat.
2. Open de deur en stel de magnetron vast met de bijgeleverde vijzen.

Inbouwmaten

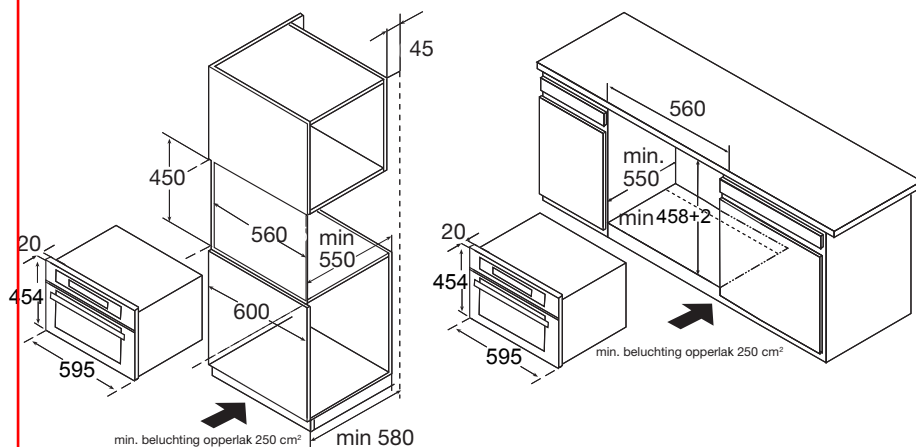

Let op: Er moet gap boven de oven zijn.

Gebouw in

- Houd of draag het toestel door de deurgreep. De deurgreep houdt het gewicht van het apparaat en kunnen afbreken.
1. Duw de magnetron in de doos, om ervoor te zorgen dat het in het centrum.
 2. Open de deur en zet de magnetron met de schroeven die werden verstrekt.

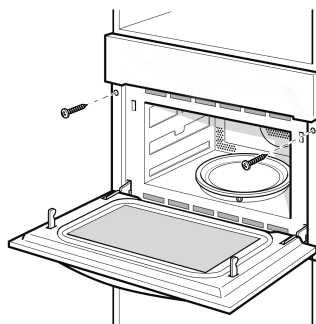

Installatie van de draaischotel

1. De as bepaling

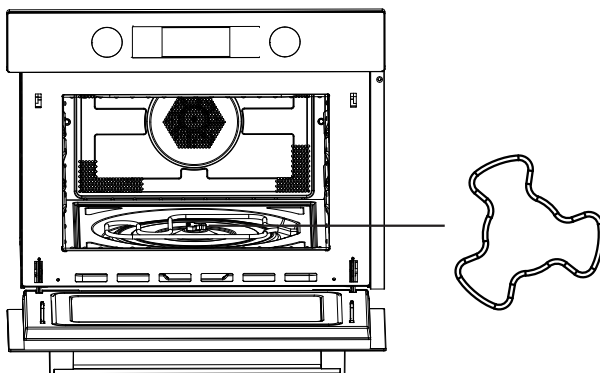

Het instellen van plateauhoek

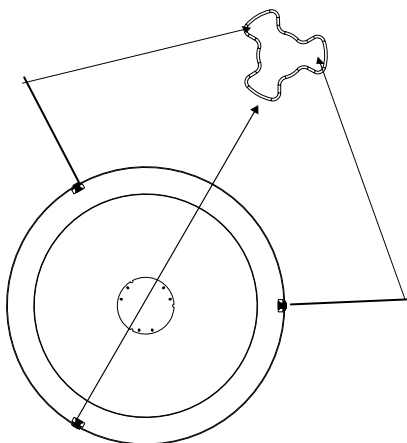

2. Plaats het dienblad op de as en pas het voorzichtig aan

De werking

Bedieningspaneel en kenmerken

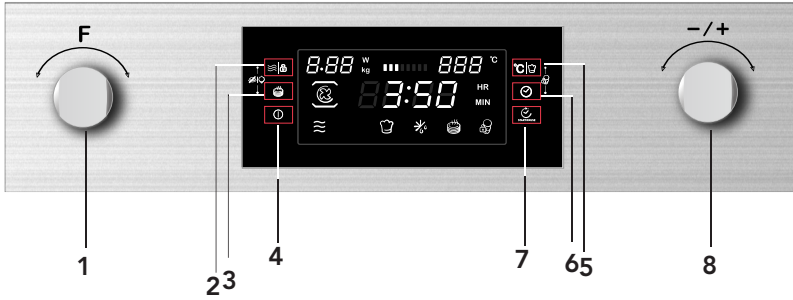

- 1) Besturing
- 2) Knop voor het gewicht
- 3) Knop voor snelle verwarming
- 4) Aan/uit knop
- 5) Knop voor temperatuur/Automenu
- 6) Knop voor het uur
- 7) Start/pause knop
- 8) Selectieknop

OPERATIE INSTRUCTIE

1. Gebruiksaanwijzingen

Deze magnetron maakt gebruik van een moderne elektronische regelaar om de kook parameters toe te voegen voor een beter kook resultaat.



Instellen van de klok



Sluit de magnetron aan, dan ziet u op het scherm "0.00" en de oven zal 1 keer afgaan.

- 1) Draai de regelaar"  "om het juiste uur in te stellen (tussen 00:00 en 23:59)

2) Na het instellen van het juiste uur, drukt u op "  ". Het uur is ingesteld. Houd rekening met :

1. als u het uur wilt veranderen, moet u "  " ingedrukt houden gedurende 3 seconden. Het huidige uur zal verdwijnen en vervolgens gaat de tijd

knipperen. Draai de regelaar"  " om het nieuwe uur in te stellen en druk op "  " om de hantering te bevestigen.

2. Als u het uur niet wilt zien op het scherm, druk dan even op "  ". Het uur zal verdwijnen. Druk opnieuw op "  ", dan zal het uur weer tevoorschijn komen op het scherm.

2. Bereidingen in de magnetron

1) Druk op "  " om het apparaat in werking te zetten. "01:00" staat afgebeeld op de programmer en de symbolen komen te voorschijn. Als er geen verandering is na 10sec., zal het aangegeven vermogen automatisch worden bevestigd.

2) draai de regelaar "  " om de gaartijd te selecteren. De maximale gaartijd hangt af van de geselecteerde kracht. Als de kracht 900w is, dan is de maximale tijd 30min en voor de andere bevoegdheden is het 90min.

3) Druk op "  " om de kracht van de magnetron aan te passen.

4) draai de regelaar "  " om de kracht van de magnetron te selecteren (tussen 100W en 900W)

5) druk op "  " om het koken te starten

NOTE: Het niveau van de tijdaanpassingen zijn als volgt :

0---1 min : 1 seconde

1---5 min : 10 secondes

5---15 min : 30 secondes

15---60 min : 1 minute

60 min : 5 minutes















Houd rekening met de aanpassing en niveau van de tijd

Vermogen	100%	80%	50%	30%	10%
Programma	900 W	700 W	450 W	300 W	100 W

U kunt in de onderstaande tabellen zien welke bevoegdheden u kan gebruiken voor het verwarmen van voedingswaren.

kracht	Voedingswaren
900 W	- Water koken - Bereiding van kip, vis en groenten
700 W	- Opwarmen - Bereiding van champignons en schaaldieren - Bereiding van pasta met eieren en kaas
450 W	- Bereiding van rijst en soep
300 W	- Het ontdooien - gesmolten kaas en chocolade
100 W	- Ontdooien van fijne gerechten - Ontdooien van - Het licht ontdooien van het ijs

Functies

Functies		Programma		
	Magnetron		Magnetron	Gebruik de functies van de microgolf om de groenten, aardappellen, rijst, vis en vlees op te warmen of klaar te maken.
	Oven		Warme lucht	Met de hete lucht kan u gerechten bereiden zoals in een traditionele oven. De microgolf is op dat moment niet geactiveerd. Wij raden u aan om de oven voor te verwarmen alvorens de schotel in de oven te steken.
			Geventileerde grill	Gebruik deze functie om het eten te braden en een goudbruine kleur te geven.
			Grill	De grill is gewaardeerd voor het klaarmaken van..... voor vlees en vis
			Warme lucht + Bodemweerstand	Gebruik deze functie voor het braden van grote stukken vlees, pizza,...
	Combiné		Warme lucht	Gebruik deze functie om het braden te versnellen
			Grill met warme lucht	Magnetron samen met grill en warme lucht.
			Grill	Gebruik deze functie om de bereiding en de goudbruine kleur te versnellen. De microgolf en de oven zijn tegelijkertijd geactiveerd.
			Warme lucht + Bodemweerstand	Gebruik deze functie voor het braden van grote stukken vlees, pizza,...
	Automatische programma's		P01 - P13	Automatische programma's
	Ontdooiing		d01 + d02	Ontdooiing

3. Het grillen

1) Druk op “” om de functies van de magnetron te activeren

2) Draai “” zodat het lampje aan gaat.

3) Draai “” om het grillen te selecteren. Het vermogen van de grill is het 3de niveau. De indicator gaat aan wanneer de grill is geselecteerd.

4) Druk op “” om de temperatuur van de grill te selecteren

5) Draai “” om het 3de niveau(max.) te selecteren , niveau 2 of niveau 1 (min).

Druk op “” om de gaartijd te bepalen. De standaard tijd is 10minuten.

6) Draai “” om de griltijd te selecteren. De maximum tijd is 90minuten.

7) Druk op “” om het koken te beginnen.



4. De convectie

1) Druk op “” om de functies van de magnetron te activeren.

2) Draai “” om de kookfuncties te selecteren.

3) Draai “”

4) Druk op “” om de temperatuur in te stellen.

5) Draai “” om de temperatuur te selecteren. De temperatuur is tussen 50 en 230 °C. Druk op “” om de gaartijd te selecteren. De standaardtijd is 10 minuten.

6) Draai “” om de gaartijd te selecteren. De maximum tijd is 5 uur.



7) Druk op “” om het koken te starten.

5. Koken met grill en hete lucht

1) Druk op "  " om de functies van de microgolf te activeren.

2) Draai "  " om de kookfuncties te selecteren.

3) Draai "  " om de grill met hete lucht te activeren. De standaard temperatuur is 180 °C. De indicator gaat aan als de functie is geselecteerd.

4) Druk op "  |  " om de temperatuur te selecteren.

5) Draai "  " om een temperatuur te selecteren tussen 100°C en 230°C. De temperaturen zijn :
100,105,110,115,120,125,130,135,140,145,150,155,160,165,170,175,180,185,190,195,200,210,215,220,225 en 230 °C.

Druk op "  " om de tijdsinstelling te selecteren. De standaard is 10 minuten.

6) Draai "  " om de gaartijd te selecteren. De maximum tijd bedraagt 5 uur.



7) Druk op "  " om het koken te starten.

6. Warme gerechten

1) Druk op "  " om de functies van de magnetron te activeren.

2) Draai "  " om de kookfuncties te selecteren.

3) Draai "  " om de bodem + convectie modus. De standaard temperatuur is 180°C. De indicator gaat aan wanneer de functie is geselecteerd.

4) Druk op "  |  " om de temperatuur te selecteren







5) Draai "  " om een temperatuur te selecteren tussen 100°C en 230°C. De temperaturen zijn :
100,105,110,115,120,125,130,135,140,145,150,155,160,165,170,175,180,185,190,195,200,210,215,220,225 en 230 °C.

Druk op "  " om de tijdsinstelling te selecteren. De standaard is 10 minuten.











6) Draai "  " om de gaartijd te selecteren. de maximum tijd is 5 uur.

7) Druk op "  " om het koken te starten.

7. Dubbele barbecue



- 1) Druk op "  " om de functies van de microgolf te selecteren.
- 2) Draai "  " om de functies van het koken te selecteren.
- 3) Draai "  " om grill te selecteren
- 4) Druk op "  " om de tijdsinstelling te selecteren. De standaard is 10 minuten.
- 5) Draai "  " om de gaartijd te selecteren.
- 6) Druk op "  " om het koken te starten.



8. Koken met de magnetron en de grill



- 1) Druk op "  " om de functies van de microgolf te selecteren.
- 2) Draai "  " om de functies van het koken te selecteren. De symbolen "  " gaan aan.
- 3) Draai "  " om de microgolf- en grillfuncties te selecteren. het standaard niveau is 3.
- 4) Draai "  " om de temperatuur functies te selecteren.
- 5) Druk op "  " om de kracht te selecteren.
- 6) Druk op "  " om de standaard kracht (300W) te selecteren.
- 7) Draai "  " om 700W,450W,300W en 100W te selecteren.
- 8) Druk op "  " om de gaartijd te kiezen. De standaard tijd bedraagt 10minuten.
- 9) Draai "  " om de gaartijd te selecteren. de maximumtijd bedraagt 90min.
- 10) Druk "  " om het koken te starten.

9. Koken met micro-golf en convectie



1) Druk op " " om de functies van de magnetron te selecteren.

2) Draai " " om het koken te selecteren. de indicators " " gaan aan.

3) Draai " " om de hete lucht te selecteren. De aanbevolen temperatuur is 180°C. De indicator " " gaat aan.

4) Druk op "| " om de temperatuur te selecteren.

5) Draai " " om de temperatuur te selecteren tussen 50 en 230 °C.

6) Druk op "| " om de hoeveelheid kracht te kiezen. De aanbevolen hoeveelheid bedraagt 300W.

7) Draai " " om 700W,450W,300W, en 100W te selecteren.



8) Druk op " " om de gaartijd te kiezen. De standaard tijd is 10min.

9) Draai " " om de gaartijd te selecteren. De maximum tijd bedraagt 90min.



10) Druk op " " om het koken te beginnen.

10. Koken met de magnetron en grill met ventilatie



1) Druk op “” om de functies van de magnetron te selecteren.

2) Draai “” om het koken te selecteren. de indicators “” gaan aan.

3) Draai “” om de hete lucht te selecteren. De aanbevolen temperatuur is 180°C.

4) Druk op “|” om de temperatuur te selecteren.

5) Draai “” om de temperatuur te selecteren tussen 100 en 230 °C.

6) Druk op “|” om de hoeveelheid kracht te kiezen. De aanbevolen hoeveelheid bedraagt 300 W.

7) Draai “” om 700W,450W,300W, en 100W te selecteren.



8) Druk op “” om de gaartijd te kiezen. De standaard tijd is 10min.

9) Draai “” om de gaartijd te selecteren. De maximum tijd bedraagt 90min.

10) Druk op “” om het koken te beginnen.

11. Koken met de magnetron, de convectie en de resistentie van de bodem.

1) Druk op “” om de functies van de magnetron te selecteren.

2) Draai “” om het koken te selecteren. de indicators “” gaan aan.

3) Draai “” om de hete lucht te selecteren. De aanbevolen temperatuur is 180°C.

4) Druk op “” om de temperatuur te selecteren.

5) Draai “” om de temperatuur te selecteren tussen 100 en 230 °C.

6) Druk op “” om de hoeveelheid kracht te kiezen. De aanbevolen hoeveelheid bedraagt 300 W.

7) Draai “” om 700W,450W,300W, en 100W te selecteren.



8) Druk op “” om de gaartijd te kiezen. De standaard tijd is 10min.

9) Draai “” om de gaartijd te selecteren. De maximum tijd bedraagt 90min.

10) Druk op “” om het koken te beginnen.

12. Magnetron+ dubbele grill koken

1) Druk op “” om de functies van de magnetron te selecteren.

2) Draai “” om het koken te selecteren. de indicators “” gaan aan.

3) Draai “” om de modus te selecteren.

4) Druk op “” om de hoeveelheid kracht te kiezen. De aanbevolen hoeveelheid bedraagt 300 W.

5) Draai “” om 700W,450W,300W, en 100W te selecteren.

6) Druk op “” om de gaartijd te kiezen. De standaard tijd is 10min.

7) Draai “” om de gaartijd te selecteren. De maximum tijd bedraagt 90min.

8) Druk op “” om het koken te beginnen.

13. Automatisch bereidingsprogramma

Er zijn 15 automatische kookprogramma's. Je hoeft alleen maar het programma te kiezen en het gewicht te selecteren. Kracht, tijd en temperatuur worden automatisch geselecteerd.

1) Druk op "ⓘ" om de functies van de magnetron te selecteren.

2) Draai "⦿" om het koken te selecteren. De indicator "☼" en "👉" gaat aan als het programma is geselecteerd.

3) Druk "⦿" om het auto-menu te selecteren "d01", "d02" of "P01", "P02", ..., "P13".

4) Druk op "☰" "🔒".

5) Draai "⦿" om het gewicht te selecteren.

6) Druk op "🕒" om het koken te beginnen.

Programma's	Categoriën	Beschrijving
d01 (Ontdooiing) **	Vlees, Gevogelte en vis	De magnetron schakelt uit wanneer u een bip hoort. Draai het voedsel om en druk op de toets Start/Stop om verder te ontdooien.
d02 (Ontdooiing) **	Brood, cakes en fruiten	
P01 **	Groenten	Verse groenten
P02 **	Contorni	Aardappelen
P03 *	Contorni	Geroosterd aardappelen. De magnetron schakelt uit wanneer u een bip hoort. Draai het voedsel om en druk op de toets Start/Stop om het programma opnieuw te starten.
P04	Gevogelte en vis	Volledige stukken vis en gevogelte. De magnetron schakelt uit wanneer u een bip hoort. Draai het voedsel om en druk op de toets Start/Stop om het programma opnieuw te starten.
P05 *	Bakkerijen	Cakes
P06 *	Bakkerijen	Appeltaart
P07 *	Bakkerijen	Quiche
P08 **	Opwarmen	Drank / soep
P09 **	Opwarmen	Gerechten
P10 **	Opwarmen	Stoofpot / saus
P11 *	Comfort	Bevroren gerechten / Pizza
P12 *	Comfort	Oven frietjes. De magnetron schakelt uit wanneer u een bip hoort. Draai het voedsel om en druk op de toets Start/Stop om het programma opnieuw te starten.
P13 *	Comfort	Bevroren gerechten / Lasagne

• Programma's met een * hebben een voorverwarming. Tijdens deze, is de kooktijd onderbroken en de voorverwarming symbool is ingeschakeld. Na de voorverwarming, hoort u een toon en het symbool zal verdwijnen.

• Programma's met ** maken alleen gebruik van de magnetron.

14. Voorverwarm functie

De voorverwarm functie kan worden geactiveerd na het selecteren van functies hete lucht, grill geventileerde convector en bodemweerstand, MO en convector, MO MO grill en ventilator grill en convector.

1) Druk op “  “. Het voorverwarm icoontje zal verschijnen om het scherm.

2) Druk op “  “ om het voorverwarmen te starten. U kan het voorverwarmen stoppen

door het openen van de oven deur of door het drukken op “  “.

3) Wanneer de temperatuur is bereikt, hoort u drie pieptonen en het kookpictogram zal verschijnen.

4) Open de oven deur en zet het eten in de oven en sluit de oven deur. Druk op

“  “ om het koken te starten. Het voorverwarmicoon zal uitgaan. Als u op



“  “ drukt zal u terug bij het uurscherm komen.

Let op: voorverwarming werkt alleen als je kiest voor een van de vereiste modi.



Tijdens de

voorverwarming, is de magnetron-functie uitgeschakeld.

15. Kinderbeveiliging

Het slot: In een ruststand, drukt u tegelijkertijd op “  ” en “  ”. Je zult een lange pieptoon horen wanneer de aanpassing heeft plaatsgevonden.

De volgende lampjes “  ” gaan aan.

Ontsluiting: in blokkeerstand drukt u op “  ” en “  ” gedurende 3 seconden, krijgt u een lange pieptoon te horen na de instelling.

De volgende indicator gaat uit. “  ”

16. Controle verlichting en de draaitafel

Tijdens de functies voor de magnetron, grill en combinatie, kunt u de verlichting en

draaitafel inschakelen door te drukken op “   “ en “  “.

Bakwijze	Standaardmodus	Gewijzigd modus
Magnetron	Draaiplateau en verlichting werken	Draaiplateau en verlichting werken niet
Grill	Draaiplateau en verlichting werken	Draaiplateau en verlichting werken niet
Combi	Draaiplateau en verlichting werken	Draaiplateau en verlichting werken niet

17. Specificaties

(1) Tijdens de selectie, als er geen transactie wordt de selectie bevestigd na 10 seconden.

Behalve voor het instellen van de tijd bij de eerste keer.

(2) Tijdens het selectieprogramma, na aanpassing voor 3 seconden, wordt bevestigd na 3 seconden.

(3) Als de oven klaar is voor de keuze of is gepauzeerd, inclusief menu's en auto ontdooien, als er geen werking is gedurende 5 minuten, zal de oven worden geactiveerd.

(4) Het licht werkt nog steeds als de deur open is.

(5) Het licht werkt nog steeds als de oven wordt gepauzeerd.

(6) Het is noodzakelijk om te drukken op "  " om verder te koken als de deur open is.

Problemen oplossen

<u>Normaal</u>	
Interferentie tussen de magnetron en de televisie	De ontvangst van radio en televisie kan gestoord worden tijdens de werking van de magnetron. Dit kan ook gebeuren door interferenties van kleine huishoudapparaturen zoals de mixer en dergelijke.
Weinig verlichting	De binnerverlichting van de oven kan minder oplichten als de oven ingeschakeld wordt met een laag vermogen. Dit is normaal.
Damp op de deur	Tijdens het koken kan verdampt water uit het voedsel komen. Dit zal afgevoerd worden via de ventilatieopeningen, maar er kan damp op de koude deur van de oven verschijnen. Dit is normaal.
De magnetron schakelt in zonder voeding in	Het is verboden om de magnetron in te schakelen zonder voeding. Het kan gevaarlijk zijn.

Problemen	Reden	Oplossing
De magnetron werkt niet	1. Het netsnoer is niet volledig aangesloten.	Het netsnoer loskoppelen en na 10 seconden weer aansluiten.
	2. Kapotte zekering	Verander de zekering door gespecialiseerde technici.
	3. Probleem met de stekker	Test deze stekker uit met een ander toestel.
De oven geeft geen warmte aan	4. De deur is slecht gesloten	Sluit de deur.



Dit apparaat voldoet aan Richtlijn 2002/96/EG betreffende afgedankte elektrische en elektronische apparatuur (AEEA). Het symbool op het product zegt dat het niet kan worden behandeld als huishoudelijk afval. In plaats daarvan moet worden gebracht bij het dichtsbijzijnde inzameling voor recyclage voor elektrische en elektronische apparatuur.