

**BESTRON®**



**MULTI CYCLONE VACUUM CLEANER**  
AMC2000

**INSTRUCTION MANUAL**

DE

FR

NL

EN

IT

ES

PL

HR

CZ

SK

RO

BG



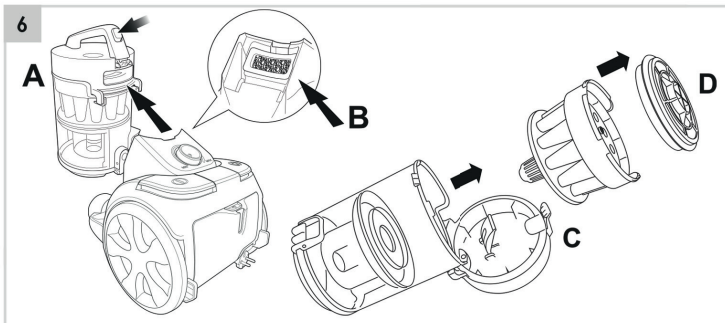
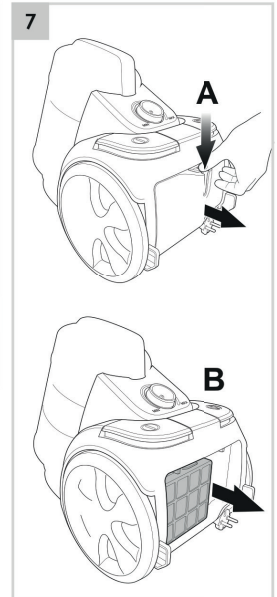
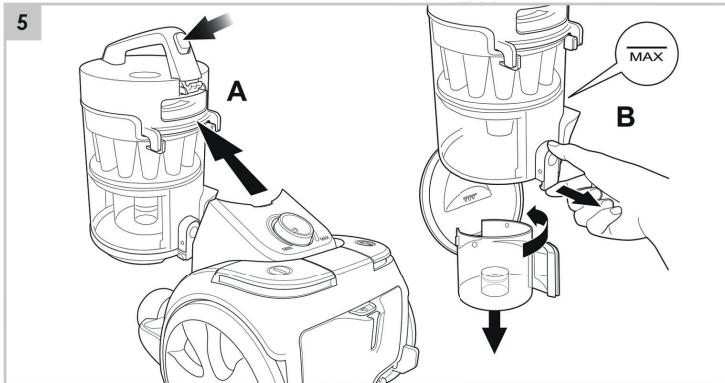
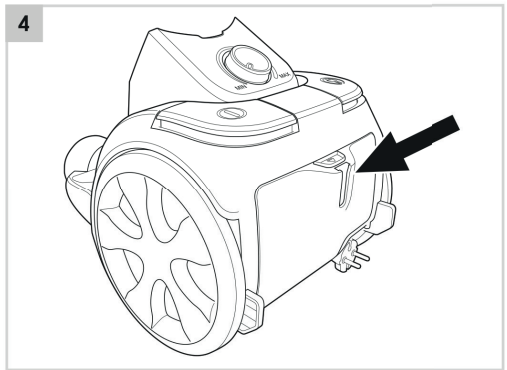
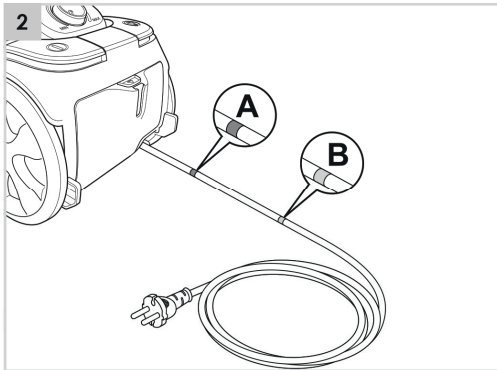
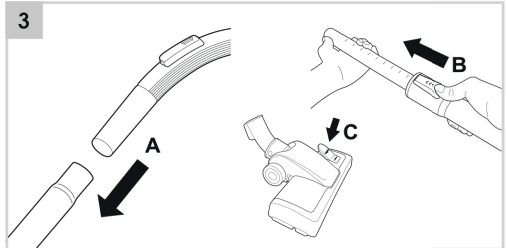
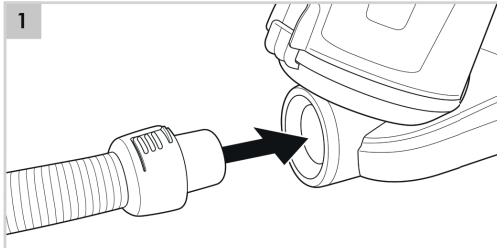

## SICHERHEITSHINWEISE

- Dieses Gerät ist nicht für den professionellen Gebrauch bestimmt, sondern für den häuslichen und ähnlichen Gebrauch, z. B. in Personalküchen, in Geschäften, Büros und anderen Arbeitsumgebungen, durch Gäste in Hotels, Motels und anderen Wohnumgebungen sowie in Bed & Breakfast-ähnlichen Umgebungen und Bauernhöfe.
- Stellen Sie das Gerät immer auf eine stabile und ebene Fläche.
- Prüfen Sie vor dem Anschluss an eine geerdete Steckdose, ob die Netzspannung mit der auf dem Typenschild des Gerätes angegebenen Netzspannung übereinstimmt.
- Bestimmte Teile des Geräts können heiß werden. Berühren Sie es nicht, um Verbrennungen zu vermeiden.
- Das Gerät muss Wärme ableiten können und darf daher nicht abgedeckt werden. Halten Sie es ausreichend frei.
- Tauchen Sie das Gerät, das Kabel oder den Stecker niemals in Wasser oder andere Flüssigkeiten und halten Sie es nicht unter fließendes Wasser.
- Heben Sie das Gerät nicht an, wenn es ins Wasser gefallen ist. Ziehen Sie sofort den Stecker aus der Steckdose. Benutzen Sie es nicht mehr.
- Stellen Sie sicher, dass Ihre Hände trocken sind, wenn Sie das Gerät berühren.
- Stellen Sie sicher, dass das Gerät, das Kabel und der Stecker nicht mit Wärmequellen wie einem Herd oder Offenes Feuer in Berührung kommen.
- Ziehen Sie den Stecker aus der Steckdose, wenn Sie das Gerät nicht benutzen. Ziehen Sie den Stecker am Kopf heraus, nicht am Kabel.
- Überprüfen Sie regelmäßig, ob das Kabel noch intakt ist. Wenn das Gerät beschädigt ist, verwenden Sie es nicht mehr, sondern bringen Sie es zur Reparatur zum Hersteller oder zu einem technischen Servicecenter.
- Das Gerät darf nicht über eine externe Zeitschaltuhr oder ein Fernbedienungssystem betrieben werden.
- Schalten Sie das Gerät aus, bevor Sie es bewegen.
- Benutzen Sie das Gerät nicht, wenn der Filter beschädigt oder falsch installiert ist. Dadurch kann das Gerät beschädigt werden.
- Benutzen Sie das Gerät nicht zum Saugen folgender Gegenstände:
  - Glühende oder brennende Gegenstände
  - Glassplitter oder andere scharfe Gegenstände
  - Reste von Gips, Zement, Stein, Ruß und dergleichen
  - Flüssigkeiten oder feuchter Schmutz.
- Benutzen Sie den Staubsauger nicht auf nassen Teppichen und Teppichböden.
- Führen Sie niemals Gegenstände in die Abluftöffnungen ein.
- Stellen Sie sicher, dass die Ansaug- und Auslassöffnungen geöffnet sind und der Filter nicht verstopft ist. Eine Verstopfung kann zu Überhitzung führen.
- Halten Sie Düse und Schlauch von Ihrem Körper fern, dies kann zu schweren Verletzungen wie Augen oder Ohren führen.
- Schalten Sie das Gerät aus und ziehen Sie den Stecker aus der Steckdose während des Gebrauchs Störungen auftreten, Sie das Gerät entleeren, das Gerät reinigen, ein Zubehörteil ein- oder ausbauen oder die Verwendung beendet haben.

- Dieses Gerät kann von Kindern ab 8 Jahren und darüber sowie von Personen mit eingeschränkten körperlichen, sensorischen oder geistigen Fähigkeiten oder Mangel an Erfahrung und Wissen verwendet werden, wenn sie beaufsichtigt oder in die sichere Verwendung des Geräts eingewiesen wurden und die Gefahren verstehen .
- Kinder dürfen das Gerät nicht reinigen oder warten, es sei denn, sie sind älter als 8 Jahre und werden beaufsichtigt.
- Bewahren Sie das Gerät und das Kabel außerhalb der Reichweite von Kindern unter 8 Jahren auf.
- Kinder müssen beaufsichtigt werden, um sicherzustellen, dass sie nicht mit dem Gerät spielen.

**UMWELT**



Werfen Sie Verpackungsmaterial, wie zum Beispiel Plastik und Karton, in die dazu bestimmten Container.

- Dieses Produkt am Ende der Nutzungsdauer nicht als normalen Haushaltsabfall entsorgen, sondern bei einer Sammelstelle zur Wiederverwendung von elektrischem und elektronischem Gerät. Achten Sie auf das Symbol auf dem Produkt, der Gebrauchsanweisung oder Verpackung.
- Die Materialien können wie angegeben wiederverwendet werden. Durch Ihre Hilfe bei der Wiederverwendung, der Verarbeitung der Materialien oder anderen Formen der Nutzung des alten Gerätes leisten Sie einen wichtigen Beitrag zum Schutz unserer Umwelt.
- Informieren Sie sich bei der Gemeinde nach der richtigen Sammelstelle bei Ihnen in der Nähe.

**SERVICE**

Im unwahrscheinlichen Fall einer Fehlfunktion wenden Sie sich bitte an den Kundendienst von Bestron: [www.bestron.com/service](http://www.bestron.com/service)

Technische Daten	
Modell	AMC2000
Spannung (V)	220-240V
Frequenz (Hz)	50-60
Schutzklasse	II
Leistung (Watt)	700
Geräusch (dB(A))	-
Max. Fassungsvermögen	-
Kurzzeitbetrieb (KB)	-
Geräteabmessung (L x W x H) (cm)	40,8x26,6x35,7
Länge des Netzkabels (cm)	600

## FUNKTION - Allgemein

Die Beschreibung unten gehört zu der Abbildung auf Seite 2.

- |                                    |   |
|------------------------------------|---|
| 1. Schlauchanschluss               | 10. Schlauch                                      |
| 2. Kabelaufrolltaste               | 11. Schlauchgriff mit verschließbarer Luftöffnung |
| 3. Griff des Staubsaugers          | 12. Ausziehbares Teleskoprohr                     |
| 4. Ein-/Aus-Schalter               | 13. Staubauffangbehälter Entriegelungstaste       |
| 5. Hartbodenbürste (Parkettbürste) | 14. Ausblasfilter                                 |
| 6. Polsterdüse                     | 15. Hinterräder                                   |
| 7. Kleine Bürste                   | 16. Kombidüse                                     |
| 8. Fugendüse                       | 17. Staubtrennungssystem                          |
| 9. Staubauffangbehälter            | 18. Elektronischer Saugleistungsregler            |

**Auf Seite 3 finden Sie die Bilder, auf die in der Beschreibung verwiesen wird.**

## FUNKTION - Verwendung

- Arretieren Sie das Anschlussstück des Schlauchs im Schlauchanschluss auf dem Motorgehäuse. Wenn Sie den Schlauch entfernen wollen, dann drücken Sie die zwei seitlichen Knöpfe am Anschlussstück ein und ziehen Sie das Anschlussstück heraus (siehe Abb. 1).
- Das Kabel hat eine gelbe (B) und eine rote (A) Markierung, Ziehen Sie das Kabel bis zur gelben Markierung heraus (siehe Abb. 2).
- Schieben Sie die Teleskoprohr auf den Griff des Schlauchs (siehe Abb. 3A).
- Halten Sie den Knopf auf den Teleskoprohr nach unten gedrückt, während Sie die Rohr auf die gewünschte Länge ein- oder ausziehen (siehe Abb. 3B).
- Stellen Sie jetzt die Saugdüse für das Saugen eines harten oder weichen Untergrunds ein, indem Sie mit dem Fuß auf den Schalter drücken (siehe Abb. 3C). Bei einem harten Untergrund drücken Sie den Schalter ein, sodass die Borsten aus der Kombidüse herausstehen. Bei einem weichen Untergrund ziehen den Schalter hoch.
- Stecken Sie den Stecker in die Steckdose und drücken Sie den Ein-/Aus-Schalter. Um das Gerät auszuschnalten, drücken Sie den Ein-/Aus-Schalter (4) erneut.
- Fangen Sie mit dem Staubsaugen an. Während des Saugens können Sie das Gerät am Schlauchgriff fortbewegen. Am Griff des Staubsaugers (3) können Sie das Gerät hebeben.
- Sie können die Saugkraft mit dem Saugkraftregler einstellen (5). Wenn Sie zum Beispiel gepolsterte Möbel oder Gardinen saugen, ist es ratsam, die Saugkraft zu verringern. Dadurch verhindern Sie, dass die Textilien in die Saugdüse gezogen werden.
- Darüber hinaus können Sie mit dem elektronischen Saugleistungsregler (18) bestimmen, wie viel Saugleistung Sie verbrauchen möchten.

### ACHTUNG:

- Ziehen Sie es nie weiter als bis zur roten Markierung heraus. Sonst kann das Kabel beschädigt werden.
- Für Holzböden empfehlen wir die Verwendung der spezieller inbegriffen Hartbodenbürste.

## FUNKTION - Verstauen nach der Benutzung

- Ziehen Sie den Stecker aus der Steckdose.
- Halten Sie die Aufrolltaste gedrückt, um das Kabel automatisch aufzurollen.
- An der Rückseite des Staubsaugers befindet sich ein Befestigungsschlitz für die Kombidüse. Schieben Sie die Unterseite der Kombidüse in den Schlitz. So können Sie den Staubsauger leicht verstauen und ihn schnell wieder hervorholen, ohne die Teile auseinandernehmen zu müssen.

### ACHTUNG:

- Führen Sie das Kabel beim Aufrollen. Ansonsten kann sich das Kabel verknoten oder der Stecker kann hart gegen die Geräterückseite schlagen. Nehmen Sie das Kabel an der Markierung locker in Ihre Hand und lassen Sie es kontrolliert durch Ihre Finger in das Gerät hineinziehen (siehe Abb. 2A+B).

## REINIGUNG UND WARTUNG - Reinigung des Gehäuses

- Ziehen Sie den Stecker aus der Steckdose.
- Reinigen Sie die Außenseite aller Zubehörteile mit einem feuchten Tuch und einem Reinigungsmittel für Kunststoff.
- An den Rädern kann sich im Laufe der Zeit Staub und Schmutz ablagern, wodurch sich diese nicht mehr richtig drehen können. Reinigen Sie sie also gut.

**ACHTUNG:**

- Tauchen Sie das Gerät, den Stecker und das Kabel nie in Wasser.
- Verwenden Sie zur Reinigung keine aggressiven Reinigungs- oder Scheuermittel oder scharfen Gegenstände (wie Messer oder harte Bürsten).

**REINIGUNG UND WARTUNG - Entfernen von Abfall aus dem Staubauffangbehälter**

---

1. Ziehen Sie den Stecker aus der Steckdose.
2. Nehmen Sie den Schlauch ab.
3. Entfernen Sie den Staubbehälter, indem Sie den Entriegelungsknopf des Staubbehälters drücken (siehe Abb. 5A). Nehmen Sie den Staubbehälter heraus und halten Sie ihn über einen Abfallbeutel.
4. Lassen Sie die untere Abdeckung auffallen, indem Sie den Griff in Ihre Richtung ziehen (siehe Abb. 5B). Nehmen Sie dann den Innenbehälter mit einer Drehbewegung heraus und schlagen Sie ihn ebenfalls leer.
5. Entfernen Sie eventuell feststehenden Abfall mit der Hand.
6. Schließen Sie die untere Abdeckung und schließen Sie den Hebel, bis er einrastet.
7. Setzen Sie den Staubauffangbehälter wieder in das Gerät ein und lassen Sie ihn einrasten.

**REINIGUNG UND WARTUNG - Reinigen oder Ersetzen des Filters**

---

Für ein optimales Ergebnis müssen Sie den Filter immer nach 2 bis 3 Saugvorgängen reinigen oder ersetzen. Sollte der Filter sichtbar verstopft sein, müssen Sie ihn öfter reinigen bzw. ersetzen.

1. Entfernen Sie den Abfall aus dem Staubauffangbehälter (siehe "Entfernen von Abfall aus dem Staubauffangbehälter").
2. Nehmen Sie das Filter aus dem Staubsauger (siehe Abb. 6B).
3. Spülen Sie die Filter in lauwarmem Wasser gründlich ab.
4. Lassen Sie die Filter gut trocknen.
5. Öffnen Sie das Staubtrennungssystem aus dem Staubauffangbehälter (siehe Abb. 6C).
6. Öffnen Sie das Filterdeckel.
7. Entfernen Sie den Filter aus dem Staubabscheidungssystem (siehe Abb. 6D).
8. Spülen Sie den Filter und das Staubtrennsystem gründlich in lauwarmem Wasser.
9. Lassen Sie den Filter gründlich trocknen.
10. Setzen Sie die Halter und Filter wieder in umgekehrter Reihenfolge zusammen.

**ACHTUNG:**

- Reinigen Sie den Filter regelmäßig um zu vermeiden, dass der Filter verstopft und dadurch der Motor überhitzt.
- Wenn der Filter nicht richtig getrocknet ist, kann Wasser in das Gerät gelangen. Hierdurch können (elektrische) Schäden entstehen.
- Reinigen Sie den Filter nicht in der Waschmaschine.
- Trocknen Sie den Filter nicht mit einem Föhn.

**REINIGUNG UND WARTUNG - Reinigen oder Ersetzen des Ausblasfilter**

---

Ersetzen Sie den Ausblasfilter mindestens 2 x jährlich oder öfter, wenn sich herausstellt, dass der Filter sichtbar verstopft ist.

1. Ziehen Sie den Stecker aus der Steckdose.
2. Öffnen Sie die Abdeckung des Abgasfilters, indem Sie die Abdeckung nach unten drücken und nach vorne ziehen. Ziehen Sie den Ausblasfilter aus dem Gerät heraus (siehe Abb. 7).
3. Spülen sie ihn in lauwarmem Wasser sauber. Lassen Sie ihn gut trocknen.
4. Setzen Sie den gereinigten Filter in das Gerät ein. Drücken Sie den Deckel zu, bis er einrastet.

**ACHTUNG:**

- Wenn die Filter nicht richtig getrocknet sind, kann Wasser in das Gerät gelangen. Hierdurch können (elektrische) Schäden entstehen.

## CONSIGNES DE SÉCURITÉ

- Cet appareil n'est pas destiné à un usage professionnel, mais est destiné à un usage domestique et similaire, comme dans les cuisines du personnel, dans les magasins, bureaux et autres environnements de travail, par les clients des hôtels, motels et autres environnements résidentiels, dans des environnements de type Bed & Breakfast. et des fermes.
- Placer toujours l'appareil sur une surface stable et plane.
- Vérifier si la tension du secteur correspond à la tension du secteur indiquée sur la plaque signalétique de l'appareil avant de le connecter à une prise reliée à la terre.
- Certaines parties de l'appareil peuvent devenir chaudes. Ne le touchez pas pour éviter de vous brûler.
- L'appareil doit pouvoir disperser le chaleur et ne doit donc pas être recouvert. Garder le suffisamment libre.
- Ne jamais plonger l'appareil, le câble ou la fiche dans l'eau ou les autres liquides et ne les lavez pas sous l'eau.
- Ne pas chercher à retirer l'appareil tombé dans l'eau. Retirez immédiatement la fiche de la prise. Ne plus utiliser l'appareil.
- Assurez-vous que vos mains sont sèches lorsque vous touchez l'appareil.
- Assurez-vous que l'appareil, le câble et la fiche n'entrent pas en contact avec des sources de chaleur telles que la table de cuisson ou un feu ouvert.
- Retirer la fiche de la prise quand vous n'utilisez pas l'appareil. Tirer sur la fiche, pas sur le câble.
- Vérifier régulièrement si le câble est toujours intact. Si l'appareil est abîmé, ne plus l'utiliser, mais apporter le au fabricant ou au centre de service technique pour réparer.
- L'appareil ne doit pas être utilisé au moyen d'une minuterie externe ou d'un système de télécommande.
- Eteindre l'appareil avant de le déplacer.
- Ne pas utiliser l'appareil si le filtre est abîmé ou mal installé. Cela pourrait endommager l'appareil.
- Ne pas utiliser l'appareil pour aspirer les objets suivants :
  - objets incandescents ou brûlants
  - éclats de verre ou autres objets pointus
  - restes de plâtre, ciment, pierre, suie et similaires
  - des liquides ou des saletés humides.
- Ne pas utiliser l'aspirateur sur des tapis et moquettes mouillés.
- Ne jamais insérer d'objets dans les ouvertures d'évacuation.
- Assurez-vous que les ouvertures d'aspiration et de refoulement sont ouvertes et que le filtre n'est pas obstrué. Les blocages provoquent une surchauffe.
- Garder les brosses et les tubes d'aspiration éloignés du corps. Vous pourriez provoquer des blessures graves, par exemple aux yeux ou aux oreilles.
- Eteindre l'appareil et débrancher la fiche de la prise si vous rencontrez des dysfonctionnements pendant l'utilisation, vider l'appareil, nettoyer l'appareil, installer ou retirer un accessoire ou avez fini de l'utiliser.



- Cet appareil peut être utilisé par des enfants âgés de 8 ans et plus et des personnes ayant des capacités physiques, sensorielles ou mentales réduites ou un manque d'expérience et de connaissances s'ils ont reçu une surveillance ou des instructions concernant l'utilisation de l'appareil en toute sécurité et comprennent les dangers. .
- Les enfants ne sont pas autorisés à nettoyer ou à entretenir l'appareil, sauf s'ils ont plus de 8 ans et sont sous surveillance.
- Gardez l'appareil et le cordon hors de portée des enfants de moins de 8 ans.
- Les enfants doivent être surveillés pour s'assurer qu'ils ne jouent pas avec l'appareil.

## ENVIRONNEMENT



Débarressez-vous du matériel d'emballage comme le plastique et les boîtes dans les containers destinés à cet effet.

- À la fin de sa durée de vie, ne jetez pas ce produit comme un simple déchet ménager mais remettez-le à un centre de collecte de recyclage des produits électriques et électroniques. Consultez le symbole sur le produit, le mode d'emploi ou l'emballage.
- Les matériels/matériaux peuvent être réutilisés comme indiqué. En apportant votre aide au recyclage et au traitement des matériels/matériaux ou à tout autre forme de réutilisation d'anciens appareils, vous contribuez à la protection de l'environnement.
- Informez-vous auprès de votre commune pour obtenir la liste des points de collecte à proximité de chez vous.

## SERVICE

Dans le cas peu probable d'un dysfonctionnement, veuillez contacter le service client de Bestron : [www.bestron.com/service](http://www.bestron.com/service)

Spécifications techniques	
Modèle	AMC2000
Tension (V)	220-240V
Fréquence (Hz)	50-60
Classe de protection	II
Puissance (Watt)	700
Bruit (dB(A))	-
Max. Capacité	-
Opération de courte durée (KB)	-
Dimensions de l'appareil (L x H x P) (cm)	40,8x26,6x35,7
Longueur du cordon (cm)	600

## FONCTIONNEMENT - Généralités

La description ci-dessous accompagne l'image de la page 2.

- |  |   |
|--|---|
| <ol style="list-style-type: none"> <li>1. Branchement du tuyau souple</li> <li>2. Bouton d'enroulement du cordon</li> <li>3. Poignée de l'aspirateur à poussière</li> <li>4. Interrupteur marche/arrêt</li> <li>5. Brosse à sol dur (brosse à parquet)</li> <li>6. Pinceau articulé pour meubles</li> <li>7. Petit brosse</li> <li>8. Suceur plat</li> <li>9. Collecteur de poussière</li> <li>10. Tuyau souple</li> </ol> | <ol style="list-style-type: none"> <li>11. Poignée du tuyau souple avec prise d'air refermable</li> <li>12. Tube télescopique</li> <li>13. Collecteur de poussière bouton de déblocage</li> <li>14. Filtre de sortie</li> <li>15. Roues arrière</li> <li>16. Embout d'aspiration</li> <li>17. Système de séparation de poussières</li> <li>18. Régulateur électronique de puissance d'aspiration</li> </ol> |
|--|---|

Voir page 3 pour les images référencées dans la description.

## FONCTIONNEMENT - Utilisation

1. Le branchement du tuyau souple sur le bloc moteur se fait avec un petit déclic. Pour détacher le tuyau souple, vous appuyez sur les deux boutons latéraux au niveau du branchement et vous l'attirez à vous (voir la fig. 1).
2. Le cordon porte une marque jaune (B) et une rouge (A). Déroulez le cordon jusqu'à la marque jaune (voir la fig. 2).
3. Glissez le tube télescopique sur la poignée du tuyau souple (voir la fig. 3A).
4. Enfoncez le bouton sur le tube télescopique et maintenez-le, pendant que vous faites coulisser les tuyaux jusqu'à la longueur voulue (voir la fig. 3B).
5. Pour adapter la position de l'embout d'aspiration à la surface dure ou molle, faites jouer du bout du pied l'interrupteur de position de l'embout (voir la figure 3C). Sur une surface dure, vous enfoncez l'interrupteur, de sorte que la brosse dépasse de l'embout d'aspiration. Sur une surface molle, relevez l'interrupteur.
6. Branchez la fiche sur la prise et appuyez sur le bouton marche/arrêt. Pour éteindre l'appareil, appuyez nouveau sur l'interrupteur marche/arrêt (4).
7. Commencez à passer l'aspirateur. Pendant que vous passez l'aspirateur, vous le déplacez par la poignée du tuyau souple. Pour soulever l'appareil, saisissez le par la poignée (3).
8. Vous réglez la force d'aspiration au moyen du bouton de réglage (5). Lorsque vous nettoyez des meubles, par exemple, ou des rideaux, il est recommandé de diminuer la force d'aspiration. Ceci évite que les tissus ne soient aspirés à l'intérieur de l'embout d'aspiration.
9. De plus, vous pouvez utiliser le régulateur électronique de puissance d'aspiration (18) pour déterminer la puissance d'aspiration que vous souhaitez utiliser.

### ATTENTION:

- Ne déroulez jamais le cordon plus loin que la marque rouge (A). Vous pourriez endommager le cordon.
- Plancher de bois, nous vous recommandons d'utiliser brosse à plancher spécial inclus.

## FONCTIONNEMENT - Rangement après l'utilisation

1. Débranchez la fiche.
2. Enfoncez le bouton d'enroulement, et maintenez-le, pour enrouler le cordon.
3. À en bas de l'aspirateur trouve l'encoche de fixation pour le embout d'aspiration Enfoncez le Embout d'aspiration à accessoire dans l'encoche. Ceci vous permet de ranger l'aspirateur et de le ressortir rapidement, sans avoir besoin de démonter les composants.

### ATTENTION:

- Guidez le cordon pendant que vous l'enroulez. Sinon, le cordon peut s'embrouiller, ou bien la fiche peut heurter l'arrière de l'appareil. Retenez donc le cordon au niveau de la marque, sans serrer; laissez le mécanisme l'attirer à l'intérieur de l'enrouler de façon contrôlée (voir la fig. 5).

## NETTOYAGE ET ENTRETIEN - Nettoyage du corps de l'appareil

1. Débranchez la prise.
2. Nettoyez l'extérieur de l'appareil avec un chiffon humide et un produit convenant aux matières plastiques. Ne laissez pas l'humidité pénétrer à l'intérieur de l'appareil.
3. La poussière peut s'accumuler au niveau des roues, les empêchant de tourner comme il faut. Nettoyez-les donc bien.

**ATTENTION:**

- N'immergez jamais l'appareil, le cordon ni la fiche dans l'eau.
- N'utilisez pas de détergents agressifs ou décapants ni d'objets tranchants (tels que couteaux ou brosses dures) pour le nettoyage.

**NETTOYAGE ET ENTRETIEN - Vidange du collecteur de poussière**

1. Débranchez la prise.
2. Retirez le tuyau.
3. Retirez le bac à poussière en appuyant sur le bouton de déverrouillage du bac à poussière (voir fig. 5A), sortez le bac à poussière et placez-le au-dessus d'un sac à déchets.
4. Laissez le couvercle inférieur s'ouvrir en tirant la poignée vers vous (voir fig. 5B). Ensuite, sortez le récipient intérieur avec un mouvement de torsion et battez-le également pour le vider.
5. S'il reste des déchets collés à l'intérieur, enlevez-les à la main.
6. Poussez le couvercle inférieur pour le fermer et fermez la poignée jusqu'à ce qu'elle s'enclenche.
7. Remontez le collecteur de poussière sur l'appareil, en l'enfonçant jusqu'au déclic.

**NETTOYAGE ET ENTRETIEN - Nettoyage et échange du filtre**

Pour obtenir le meilleur résultat, nettoyez ou remplacez le filtre au moins deux fois par an, ou plus fréquemment si vous constatez que le filtre est bouché.

1. Videz le collecteur de poussière (voir "Vidange du collecteur de poussière").
2. Retirez le filtre à partir de l'aspirateur (voir la fig. 6B).
3. Rincez le filtre avec de l'eau tiède bien à fond.
4. Laissez bien sécher le filtre.
5. Ouvrez la système de séparation de poussières à partir du collecteur de poussière (voir la fig. 6C).
6. Ouvrez le couvercle du filtre.
7. Retirez le filtre du système de séparation des poussières (voir fig. 6D).
8. Rincez soigneusement le filtre et le système de séparation des poussières à l'eau tiède.
9. Laissez le filtre sécher complètement.
10. Remontez les supports et le filtre dans l'ordre inverse.

**ATTENTION:**

- Nettoyer régulièrement le filtre pour éviter que le filtre se bouche et que le moteur surchauffe.
- Si le filtre n'est pas bien sec, de l'eau peut pénétrer dans l'appareil. Ceci peut causer des dommages (électriques).
- Ne nettoyez pas le filtre au lave-linge.
- Ne séchez pas le filtre au sèche-cheveux

**NETTOYAGE ET ENTRETIEN - Nettoyage ou échange du filtre de sortie**

Remplacez le filtre de sortie d'air au moins 2 fois par an, ou plus fréquemment si vous constatez que le filtre est bouché.

1. Débranchez la fiche.
2. Ouvrez le couvercle du filtre d'échappement en poussant le couvercle vers le bas et tirant vers l'avant. Retirez de l'appareil le filtre de sortie (voir la fig. 7).
3. Rincez à l'eau tiède. Laissez sécher à fond.
4. Remettez le filtre propre dans l'appareil. Refermez le couvercle, en l'enfonçant jusqu'au déclic.

**ATTENTION:**

- Si les filtres ne sont pas bien sec, de l'eau peut pénétrer dans l'appareil. Ceci peut causer des dommages (électriques).

## VEILIGHEIDSINSTRUCTIES

- Dit apparaat is niet bedoeld voor professioneel gebruik, maar wel voor huishoudelijk en soortgelijk gebruik, zoals in personeelskeukens, in winkels, kantoren en andere werkomgevingen, door gasten in hotels, motels en andere residentiële omgevingen, in Bed & Breakfast type omgevingen en boerderijen.
- Plaats het apparaat altijd op een stabiele en vlakke ondergrond.
- Controleer of de netspanning overeenkomt met de netspanning aangegeven op het typeplaatje van het apparaat voordat u het aansluit op een geaard stopcontact.
- Bepaalde delen van het apparaat kunnen heet worden. Raak het niet aan om brandwonden te voorkomen.
- Het apparaat moet warmte kunnen afvoeren en mag daarom niet afgedekt worden. Houd het voldoende vrij.
- Dompel het apparaat, het snoer of de stekker nooit onder in water of een andere vloeistof en houd het niet onder stromend water.
- Til het apparaat niet op als het in water is gevallen. Trek onmiddellijk de stekker uit het stopcontact. Gebruik het niet meer.
- Zorg ervoor dat uw handen droog zijn als u het apparaat aanraakt.
- Zorg ervoor dat het apparaat, het snoer en de stekker niet in contact komen met warmtebronnen zoals een kookplaat of open vuur.
- Haal de stekker uit het stopcontact als u het apparaat niet gebruikt. Trek aan de stekker, niet aan het snoer.
- Controleer regelmatig of het snoer nog heel is. Als het apparaat beschadigd is, gebruik het dan niet meer, maar breng het ter reparatie naar de fabrikant of een technisch servicecentrum.
- Het apparaat mag niet worden bediend door middel van een externe timer of een afstandsbedieningssysteem.
- Schakel het apparaat uit voordat u het verplaatst.
- Gebruik het apparaat niet als het filter beschadigd of onjuist geïnstalleerd is. Dit kan het apparaat beschadigen.
- Gebruik het apparaat niet om de volgende voorwerpen te stofzuigen:
  - gloeiende of brandende voorwerpen
  - glassplinters of andere scherpe voorwerpen
  - resten van Gips, cement, steen, roet en dergelijke
  - vloeistoffen of vochtig vuil.
- Gebruik de stofzuiger niet op natte tapijten en tapijten.
- Steek nooit voorwerpen in de uitblaasopeningen.
- Zorg ervoor dat de aanzuig- en uitblaasopeningen open zijn en dat het filter niet verstopt is. Verstoppingen veroorzaken oververhitting.
- Houd zuigmonden en -slangen uit de buurt van het lichaam. U kunt ernstig letsel veroorzaken, bijvoorbeeld aan ogen of oren.
- Schakel het apparaat uit en haal de stekker uit het stopcontact als u tijdens het gebruik storingen ondervindt, het apparaat leegmaakt, het apparaat reinigt, een accessoire installeert of verwijdert, of als u klaar bent met het gebruik ervan.

- Dit apparaat kan worden gebruikt door kinderen van 8 jaar en ouder en door personen met verminderde lichamelijke, zintuiglijke of geestelijke vermogens of een gebrek aan ervaring en kennis, als zij onder toezicht staan of instructies hebben gekregen over het veilige gebruik van het apparaat en de gevaren begrijpen.
- Kinderen mogen het apparaat niet schoonmaken en onderhouden, behalve als ze ouder zijn dan 8 jaar en onder toezicht staan.
- Houd het apparaat en het snoer buiten het bereik van kinderen jonger dan 8 jaar.
- Er moet toezicht worden gehouden op kinderen om ervoor te zorgen dat ze niet met het apparaat spelen.

## MILIEU



Werp verpakkingsmateriaal zoals plastic en dozen in de daarvoor bestemde containers.

- Dit product aan het eind van de gebruiksduur niet inleveren als normaal huishoudelijk afval, maar bij een inzamelpunt voor hergebruik van elektrische en elektronische apparatuur. Let op het symbool op het product, de gebruiksaanwijzing of de verpakking.
- De materialen kunnen hergebruikt worden zoals aangegeven. Door uw hulp bij hergebruik, de verwerking van de materialen of ander vormen van de benutting van oude apparatuur levert u een belangrijke bijdrage aan de bescherming van ons milieu.
- Informeer bij de gemeente naar het juiste inzamelpunt bij u in de buurt.

## SERVICE

Mocht er zich onverhoopt toch een storing voordoen, neem dan contact op met de klantenservice van Bestron: [www.bestron.com/service](http://www.bestron.com/service)

Technische Specificaties	
Model	AMC2000
Spanning (V)	220-240V
Frequentie (Hz)	50-60
Veiligheidsklasse	II
Vermogen (Watt)	700
Geluidsniveau (dB(A))	-
Max. Capaciteit	-
Maximale aaneengesloten gebruiksduur (KB)	-
Apparaat-afmetingen (L x B x H) (cm)	40,8x26,6x35,7
Kabellengte (cm)	600

**WERKING - Algemeen**

De onderstaande beschrijving hoort bij de afbeelding op pagina 2.

- |                                       |  |
|---------------------------------------|--|
| 1. Slangaansluiting                   | 10. Slang  |
| 2. Snoerprolknop                      | 11. Handgreep slang met afsluitbare luchtopening |
| 3. Handgreep van de stofzuiger        | 12. Telescopische klikbuis                       |
| 4. Aan/uit-knop                       | 13. Stofopvangbak ontgrendelingsknop             |
| 5. Harde vloerborstel (parketborstel) | 14. Uitblaasfilter                               |
| 6. Meubelzuigmond                     | 15. Achterwielen                                 |
| 7. Kleine borstel                     | 16. Combizuigmond                                |
| 8. Kierenzuiger                       | 17. Stofscheidingsstelsel                        |
| 9. Stofopvangbak                      | 18. Elektronische zuigkrachtregelaar             |

Zie pagina 3 voor de afbeeldingen waarnaar in de beschrijving wordt verwezen.

**WERKING - Gebruik**

1. Klik het aansluitstuk van de slang vast in de slang aansluiting op het motorhuis. Als u de slang wilt verwijderen, drukt u de twee zijknopjes op het aansluitstuk in en trekt u het aansluitstuk eruit (zie fig. 1).
2. Het snoer heeft een gele (B) en een rode (A) markering (zie fig. 2). Trek het snoer uit tot de gele markering.
3. Schuif de klikbuis op de handgreep van de slang (zie fig. 3A).
4. Houd de knop op de klikbuis naar beneden gedrukt terwijl u de buis tot de gewenste lengte in- of uitschuift (zie fig. 3B).
5. Stel nu de zuigmond in voor het zuigen van harde of zachte ondergronden door met de voet de schakelaar in te drukken (zie fig. 3C). Bij een harde ondergrond drukt u de schakelaar in, zodat de borstels uit de combizuigmond steken. Bij een zachte ondergrond trekt u de schakelaar omhoog.
6. Steek de stekker in het stopcontact en druk op de aan/uit-knop. Om het apparaat uit te schakelen, drukt u weer op de aan/uit-knop (4).
7. Begin met stofzuigen. Tijdens het stofzuigen kunt u het apparaat voortbewegen aan de handgreep van de slang. U kunt het apparaat optillen aan de handgreep van de stofzuiger (3).
8. U kunt de zuigkracht verlagen door de schuif op de handgreep van de slang open te zetten (9). Wanneer u bijvoorbeeld gestoffeerde meubels of gordijnen zuigt, is het raadzaam om de zuigkracht te verminderen. Hiermee voorkomt u dat het textiel in de zuigmond wordt getrokken.
9. Daarnaast kunt u met de elektronische zuigkrachtregelaar (18) zelf bepalen met hoeveel zuigkracht u wilt zuigen.

**LET OP:**

- Trek het snoer nooit verder uit dan de rode markering (A). Zo kunnen er beschadigingen aan het snoer ontstaan.
- Voor houten vloeren adviseren wij u de speciaal bijgeleverde parketborstel te gebruiken.

**WERKING - Opbergen na gebruik**

1. Trek de stekker uit het stopcontact.
2. Houd de oprolknop ingedrukt om het snoer automatisch op te rollen.
3. Aan de achterkant van de stofzuiger zit een bevestigingsgleuf voor de combizuigmond. Schuif de achterkant van de combizuigmond in de gleuf (zie fig. 4). Zo kunt u de stofzuiger gemakkelijk opbergen en hem snel weer tevoorschijn halen, zonder dat u de onderdelen uit elkaar hoeft te halen.

**LET OP:**

- Geleid het snoer terwijl u het oprolt. Anders kan het snoer in de knoop raken of kan de stekker hard tegen de achterkant van het apparaat slaan. Neem het snoer bij de markering (zie fig. 2A+B) losjes in uw hand en laat het gecontroleerd door uw vingers heen naar binnen trekken.

**REINIGING EN ONDERHOUD**

1. Trek de stekker uit het stopcontact.
2. Reinig de buitenkant van alle onderdelen met een vochtige doek en een reinigingsmiddel dat geschikt is voor kunststof. Zorg ervoor dat er geen vocht binnenin het apparaat komt.
3. Bij de wielen kan zich in de loop van de tijd stof en vuil ophopen, waardoor ze niet meer goed kunnen draaien. Reinig deze dus goed.

**LET OP:**

- Dompel het apparaat, de stekker en het snoer nooit onder in water.
- Gebruik geen agressieve of schurende schoonmaakmiddelen of scherpe voorwerpen (zoals messen of harde borstels) bij het reinigen.

## REINIGING EN ONDERHOUD - Verwijderen van afval uit de stofopvangbak

---

1. Trek de stekker uit het stopcontact.
2. Verwijder de slang.
3. Verwijder de stofopvangbak door de stofopvangbak ontgrendelingsknop (zie fig. 5A) in te drukken en de stofopvangbak uit te nemen en deze boven een afvalzak te houden.
4. Laat de onderklep openvallen door de hendel naar u toe te trekken (zie fig. 5B). Haal daarna de binnenste opvangbak er met een draaibeweging uit en klop deze ook leeg.
5. Verwijder eventueel vastzittend afval met de hand.
6. Druk de onderklep dicht en sluit de hendel totdat deze vastklikt.
7. Plaats de stofopvangbak terug op het apparaat en klik deze goed vast.

## REINIGING EN ONDERHOUD - Reinigen of vervangen van het filter

---

Voor een optimaal resultaat dient u het filter na iedere 2 à 3 zuigbeurten te reinigen of te vervangen, of vaker als blijkt dat het filter zichtbaar dicht zit.

1. Verwijder het afval uit de stofopvangbak (zie "Verwijderen van afval uit de stofopvangbak").
2. Neem het filter uit de stofzuiger (zie fig. 6B).
3. Spoel het filter in lauw water grondig af.
4. Laat het filter goed drogen.
5. Draai het stofscheidingsstelsel van de stofopvangbak (zie fig. 6C).
6. Open het filterdeksel.
7. Neem het filter uit het stofscheidingsstelsel (zie fig. 6D).
8. Spoel het filter en het stofscheidingsstelsel in lauw water grondig af.
9. Laat het filter goed drogen.
10. Monteer de houders en het filter in omgekeerde volgorde terug.

### LET OP:

- Reinig het filter regelmatig. U voorkomt dan dat het filter verstopt raakt en daardoor de motor oververhit.
- Als het filter niet goed is gedroogd, kan water in het apparaat komen. Hierdoor kan (elektrische) beschadiging ontstaan.
- Reinig het filter niet in de wasmachine.
- Droog het filter niet met een haardroger

## REINIGING EN ONDERHOUD - Reinigen of vervangen van het uitblaasfilter

---

Vervang minstens 2x per jaar het uitblaasfilter, of vaker als blijkt dat het filter zichtbaar dicht zit.

1. Trek de stekker uit het stopcontact.
2. Open het deksel van het uitblaasfilter door het deksel naar beneden en voren te trekken. Trek het uitblaasfilter uit het apparaat (zie fig. 7)
3. Spoel het schoon in lauw water. Laat het goed drogen.
4. Plaats het gereinigde filter in het apparaat. Druk het deksel dicht totdat het vastklikt.

### LET OP:

- Als het filter niet goed is gedroogd, kan water in het apparaat komen. Hierdoor kan (elektrische) beschadiging ontstaan.

## SAFETY INSTRUCTIONS

- This appliance is not intended for professional use, but is intended for domestic and similar use, such as in staff kitchens, in shops, offices and other working environments, by guests in hotels, motels and other residential environments, in Bed & Breakfast type environments and farms.
- Always place the device on a stable and level surface.
- Check whether the mains voltage corresponds to the mains voltage indicated on the rating plate of the appliance before connecting it to an earthed socket.
- Certain parts of the device may become hot. Do not touch it to avoid getting burned.
- The device must be able to dissipate heat and must therefore not be covered. Keep it sufficiently free.
- Never immerse the appliance, the cord or the plug in water or any other liquid and do not hold it under running water.
- Do not pick up the device if it has fallen into water. Immediately pull the plug from the socket. Don't use it anymore.
- Make sure your hands are dry when you touch the device.
- Make sure that the appliance, the cord and the plug do not come into contact with heat sources such as a hob or open fire.
- Remove the plug from the socket when you are not using the device. Pull the plug, not the cord.
- Check regularly whether the cord is still intact. If the device is damaged, do not use it anymore, but take it to the manufacturer or a technical service center for repair.
- The appliance must not be operated by means of an external timer or by a remote control system.
- Switch off the device before moving it.
- Do not use the device if the filter is damaged or incorrectly installed. This could damage the device.
- Do not use the device to vacuum the following objects:
  - glowing or burning objects
  - glass splinters or other sharp objects
  - remains of plaster, cement, stone, soot and the like
  - liquids or damp dirt.
- Do not use the vacuum cleaner on wet rugs and carpets.
- Never insert objects into the exhaust openings.
- Make sure that the suction and discharge openings are open and the filter is not clogged. Blockages cause overheating.
- Keep suction nozzles and tubes away from the body. You can cause serious injuries, for example to eyes or ears.
- Switch off the appliance and remove the plug from the socket if you experience any malfunctions during use, empty the appliance, clean the appliance, install or remove an accessory, or have finished using it.



- This appliance can be used by children aged from 8 years and above and persons with reduced physical, sensory or mental capabilities or lack of experience and knowledge if they have been given supervision or instruction concerning use of the appliance in a safe way and understand the dangers.
- Children are not allowed to clean or maintain the appliance unless they are over 8 years old and supervised.
- Keep the appliance and the cord out of the reach of children under the age of 8.
- Children must be supervised to ensure that they do not play with the appliance.

## ENVIRONMENT



Dispose of packaging material such as plastic and cardboard boxes in the designated containers.

Do not dispose of this product as normal domestic waste at the end of its life, but hand it in at a collection point for the reuse of electric and electronic equipment. Look for the symbol on the product, the user instructions or the packaging showing the type of waste.

- The materials can be used as indicated. By helping us reuse and process the materials or otherwise recycle the old equipment, you will be making an important contribution towards the protection of the environment.
- Your municipality can tell you where to find the designated waste collection point in your neighbourhood.

## SERVICE

In the unlikely event of a malfunction, please contact Bestron customer service: [www.bestron.com/service](http://www.bestron.com/service)

Technical Specifications	
Model	AMC2000
Mains (V)	220-240V
Frequency (Hz)	50-60
Safety Class	II
Power (Watt)	700
Noise (dB(A))	-
Max. Capacity	-
Maximum continuous operating time (KB)	-
Dimensions (L x W x H) (cm)	40,8x26,6x35,7
Cable length (cm)	600

## OPERATION - General information

The below description goes with the image on page 2.

- |   |   |
|---|---|
| <ol style="list-style-type: none"> <li>1. Hose connection</li> <li>2. Cable reel-in button</li> <li>3. Vacuum-cleaner handle</li> <li>4. On/off switch with</li> <li>5. Parquet brush tool</li> <li>6. Furniture nozzle</li> <li>7. Dusting brush</li> <li>8. Crevice tool</li> <li>9. Dust receptacle</li> </ol> | <ol style="list-style-type: none"> <li>10. Hose</li> <li>11. Grip with adjustable air opening</li> <li>12. Telescopic tube</li> <li>13. Dust container release button</li> <li>14. Exhaust filter</li> <li>15. Rear wheels</li> <li>16. Combi nozzle</li> <li>17. Dust separation system</li> <li>18. Electronic suction power regulator</li> </ol> |
|---|---|

See page 3 for the images referenced in the description.

## OPERATION

1. Push the hose into the hose connection on the motor unit (see figure 1). To remove the hose, push the two buttons and pull it out of the hose connection.
2. The power cord has a yellow (B) and red (A) mark (see figure 2). Pull out the cord to the yellow mark.
3. Slide the hose handle into the telescopic tube (see figure 3A).
4. Press the button on the telescopic tube and keep it pressed in; you can then extend or retract the tube to the required length (see figure 3B).
5. Press the foot button on the nozzle to set the combi nozzle for use on hard or soft surfaces, (see figure 3C). For use on hard surfaces, press the foot button on the combi nozzle to extend the brushes. Lift the button for use on soft surfaces.
6. Put the plug in the wall socket, and press the On/Off switch. To switch off the appliance, press the On/Off switch again (4).
7. The appliance is now ready for use. You can move the vacuum cleaner while you are cleaning by pulling on the hose grip. You can lift the appliance with the vacuum cleaner's handle (3).
8. You can adjust the vacuum suction with the vacuum suction control (see figure (5)). It is advisable to reduce the vacuum suction when cleaning upholstered furniture and curtains. This will prevent the fabric from being sucked into the nozzle.
9. In addition, you can use the electronic suction power regulator (18) to determine how much suction power you want to use.

### WARNING:

- Never pull out the power cord beyond the red mark (A). This could damage the power cord.
- For wooden floors we recommend you to use the special hard floor brush

## OPERATION - STORAGE AFTER USE

1. Remove the plug from the wall socket.
2. Press the rewind button and keep it pressed in; the power cord will automatically rewind onto the reel.
3. An attachment slot for the combi nozzle is fitted to the back of the vacuum cleaner. This avoids the need to dismantle the vacuum cleaner after use; you can store the assembled appliance and retrieve it again quickly when you need it.

### WARNING:

- Guide the power cord whilst it rewinds onto the reel, since otherwise the cord could become tangled or the plug could strike the back of the appliance. Take hold of the power cord near the mark, and allow it to gently slide through your fingers back into the appliance (see figure 5).

## CLEANING AND MAINTENANCE - Cleaning the housing

1. Remove the plug from the wall socket.
2. Clean the outer surface of all parts with a damp cloth and a cleaner suitable for plastics.
3. Over the course of time dust and dirt can accumulate around the wheel axles, thereby preventing the wheels from turning easily. Consequently they should be kept clean.

### WARNING:

- Never immerse the appliance, plug or power cord in water.
- Never use corrosive or scouring cleaning agents or sharp objects (such as knives or hard brushes) to clean the appliance.

### **CLEANING AND MAINTENANCE - Removing waste from the dust receptacle**

---

1. Remove the plug from the wall socket.
2. Remove the hose.
3. Remove the dust bin by pressing the dust bin release button (see figure 5A) and take out the dust bin and hold it over a waste bag.
4. Let the bottom cover fall open by pulling the handle towards you (see figure 5B). Then take out the inner container with a twisting motion and also beat it empty.
5. If so required, use your hand to remove any waste sticking to the receptacle.
6. Close the bottom cover and close the lever until it clicks into place.
7. Fit the dust receptacle onto the appliance, and click it into position.

### **CLEANING AND MAINTENANCE - Cleaning or replacing the filter**

---

For best results clean or replace the filter after every second or third use of the vacuum cleaner, or more frequently if the filter is visibly blocked.

1. Remove the waste from the dust receptacle (see "Removing waste from the dust receptacle").
2. Take the filter from the vacuum cleaner (see figure 6B).
3. Rinse the filter thoroughly in lukewarm water.
4. Allow the filter to dry thoroughly.
5. Take the dust separation system from the dust container by turning it (see figure 6C).
6. Open the filter lid.
7. Remove the filter from the dust separation system (see figure 6D).
8. Rinse the filter and dust separation system thoroughly in lukewarm water.
9. Let the filter dry thoroughly.
10. Reassemble the holders and filter in reverse order.

**WARNING:**

- Clean the filter regularly to avoid that the filter becomes clogged and the engine overheated.
- Water could penetrate into the appliance if the filter is not thoroughly dry. This could result in (electrical) damage.
- Do not clean the filter in a washing machine.
- Do not dry the filter with a hairdryer.

### **CLEANING AND MAINTENANCE - Cleaning or replacing the exhaust filter**

---

Replace the exhaust filter at least twice a year, and more frequently if the filter is visibly blocked.

1. Remove the plug from the wall socket.
2. Open the cover of the exhaust filter by pulling the cover down and forwards. Remove the exhaust filter from the appliance (see figure 7).
3. Rinse the filter in lukewarm water. Allow it to dry thoroughly.
4. Return the cleaned filter to the appliance. Close the cover, and turn right until it clicks into place.

**WARNING:**

- Water could penetrate into the appliance if the filters are not thoroughly dry. This could result in (electrical) damage.

## ISTRUZIONI DI SICUREZZA

- Questo apparecchio non è destinato all'uso professionale, ma è destinato all'uso domestico e simile, come ad esempio nelle cucine del personale, nei negozi, negli uffici e in altri ambienti di lavoro, da parte degli ospiti in alberghi, motel e altri ambienti residenziali, in ambienti di tipo Bed & Breakfast e aziende agricole.
- Posizionare sempre il dispositivo su una superficie stabile e piana.
- Prima di collegare l'apparecchio a una presa di corrente con messa a terra, verificare che la tensione di rete corrisponda a quella indicata sulla targhetta dell'apparecchio.
- Alcune parti del dispositivo possono diventare calde. Non toccarle per evitare di scottarsi.
- Il dispositivo deve essere in grado di dissipare il calore e quindi non deve essere coperto. Mantenetelo sufficientemente libero.
- Non immergere mai l'apparecchio, il cavo o la spina in acqua o in altri liquidi e non tenerlo sotto l'acqua corrente.
- Non sollevare il dispositivo se è caduto in acqua. Estrarre immediatamente la spina dalla presa. Non utilizzarlo più.
- Assicurarsi che le mani siano asciutte quando si tocca il dispositivo.
- Assicurarsi che l'apparecchio, il cavo e la spina non entrino in contatto con fonti di calore come il piano cottura o un fuoco aperto.
- Togliere la spina dalla presa quando non si utilizza il dispositivo. Tirare la spina, non il cavo.
- Controllare regolarmente se il cavo è ancora intatto. Se il dispositivo è danneggiato, non utilizzarlo più, ma portarlo al produttore o a un centro di assistenza tecnica per la riparazione.
- L'apparecchio non deve essere azionato tramite un timer esterno o un sistema di controllo a distanza.
- Spegnere il dispositivo prima di spostarlo.
- Non utilizzare il dispositivo se il filtro è danneggiato o installato in modo errato. Ciò potrebbe danneggiare il dispositivo.
- Non utilizzare il dispositivo per aspirare i seguenti oggetti:
  - oggetti incandescenti o bruciati
  - schegge di vetro o altri oggetti taglienti
  - resti di intonaco, cemento, pietra, fuliggine e simili
  - liquidi o sporco umido.
- Non utilizzare l'aspirapolvere su tappeti e moquette bagnati.
- Non inserire mai oggetti nelle aperture di scarico.
- Assicurarsi che le aperture di aspirazione e di scarico siano aperte e che il filtro non sia intasato. Gli intasamenti causano il surriscaldamento.
- Tenere gli ugelli e i tubi di aspirazione lontani dal corpo. Possono causare gravi lesioni, ad esempio agli occhi o alle orecchie.
- Spegnere l'apparecchio e togliere la spina dalla presa se si verificano malfunzionamenti durante l'uso, se si svuota l'apparecchio, se si pulisce l'apparecchio, se si installa o si rimuove un accessorio o se si è terminato di utilizzarlo.

- Questo apparecchio può essere utilizzato da bambini di età pari o superiore a 8 anni e da persone con ridotte capacità fisiche, sensoriali o mentali o con mancanza di esperienza e conoscenza se hanno ricevuto supervisione o istruzioni sull'uso dell'apparecchio in modo sicuro e ne comprendono i pericoli .
- I bambini non sono autorizzati a pulire o a effettuare la manutenzione dell'apparecchio a meno che non abbiano più di 8 anni e siano sorvegliati.
- Tenere l'apparecchio e il cavo fuori dalla portata dei bambini di età inferiore a 8 anni.
- I bambini devono essere sorvegliati per assicurarsi che non giochino con l'apparecchio.

## AMBIENTE



Smaltire il materiale di imballaggio come scatole di plastica e cartone negli appositi contenitori.

- Non smaltire questo prodotto come normali rifiuti domestici a fine vita, ma consegnarlo ad un punto di raccolta per il riutilizzo di apparecchiature elettriche ed elettroniche. Cercare sul prodotto, sulle istruzioni per l'uso o sulla confezione il simbolo che indica la tipologia di rifiuto.
- I materiali possono essere utilizzati come indicato. Aiutandoci a riutilizzare e lavorare i materiali o a riciclare in altro modo le vecchie apparecchiature, darete un contributo importante alla protezione dell'ambiente.
- Il tuo comune può dirti dove trovare il punto di raccolta dei rifiuti designato nel tuo quartiere.

## SERVIZIO

Nell'improbabile eventualità di un malfunzionamento, contattare il servizio clienti Bestron: [www.bestron.com/service](http://www.bestron.com/service)

Specifiche tecniche	
Modello	AMC2000
Alimentazione (V)	220-240V
Frequenza (Hz)	50-60
Classe di sicurezza	II
Energia (Watt)	700
Rumore (dB(A))	-
Max. Capacità	-
Tempo massimo di funzionamento continuo (KB)	-
Dimensioni (Lar x Lun x H) (cm)	40,8x26,6x35,7
Lunghezza del cavo (cm)	600

## FUNZIONAMENTO - Avvertenze generali

La descrizione seguente si riferisce all'immagine che si trova a pagina 2:

- |  |   |
|--|---|
| 1. Attacco prolunga flessibile         | 10. Tubo flessibile                                     |
| 2. Tasto avvolgicavo                   | 11. Impugnatura con apertura dell'aria regolabile       |
| 3. Maniglia dell'aspirapolvere         | 12. Tubo telescopico                                    |
| 4. Interruttore di acceso/spento       | 13. Pulsante di sblocco                                 |
| 5. Spazzola per superfici dure         | 14. Filtro di uscita                                    |
| 6. Bocchetta di aspirazione per mobili | 15. Ruote posteriori                                    |
| 7. Bocchetta piccola spazzola          | 16. Bocca aspirante combinata                           |
| 8. Bocchetta a lancia                  | 17. Sistema di separazione della polvere                |
| 9. Serbatoio raccogli-polvere          | 18. Regolatore elettronico della potenza di aspirazione |

Vedi pagina 3 per le immagini a cui si fa riferimento nella descrizione.

## FUNZIONAMENTO - Uso

1. Inserire l'elemento di collegamento del tubo flessibile nell'apposito attacco presente sul vano motore (vedere la figura 1). Per togliere il tubo flessibile, premere i due pulsanti laterali presenti sull'attacco di collegamento ed estrarre l'attacco.
2. Il cavo presenta una marcatura gialla e una marcatura rossa (vedere la figura 2). Estrarre il cavo fino alla marcatura gialla.
3. Inserire il tubo telescopico sull'impugnatura del tubo flessibile (vedere la figura 3A).
4. Premi e tieni premuto il pulsante sul tubo clic mentre estendi o estendi il tubo alla lunghezza desiderata (vedere la figura 3B).
5. Assicurarsi di regolare la bocca aspirante a seconda dell'utilizzo su superfici dure o morbide agendo col piede sull'apposito selettore (vedere la figura 3C). Se si desidera pulire una superficie dura, agire sulla parte posteriore del selettore per fare fuoriuscire le spazzole dalla bocca aspirante combinata. Se si desidera pulire una superficie morbida, agire sulla parte anteriore dell'apposito selettore.
6. Inserire la spina nella presa e premere l'interruttore di acceso/spento. Per spegnere l'apparecchio, premere nuovamente l'interruttore di acceso/spento (4).
7. Iniziare ad aspirare. Durante l'uso dell'aspirapolvere è possibile spostare l'apparecchio utilizzando l'impugnatura della prolunga flessibile. È possibile sollevare l'apparecchio mediante la maniglia dell'aspirapolvere (3).
8. È possibile regolare la forza aspirante aprendo il fessura di presa dell'aria richiudibile (9). Ad esempio, quando si usa l'aspirapolvere su mobili rivestiti o tende è consigliabile diminuire la forza aspirante. In questo modo si evita che il tessuto possa essere tirato dalla spazzola aspirante.
9. Inoltre, è possibile utilizzare il regolatore elettronico della potenza di aspirazione (18) per determinare quanta potenza di aspirazione si desidera utilizzare.

### ATTENZIONE:

- Non estrarre mai il cavo oltre il segno rosso (A). In caso contrario, il cavo potrebbe infatti danneggiarsi.
- Pavimento di legno si consiglia di utilizzare spazzola speciale pavimento incluso

## CONSERVAZIONE DOPO L'USO

1. Disinserire la spina dalla presa di rete.
2. Tenere premuto il tasto di avvolgimento per avvolgere automaticamente il cavo.
3. Sulla parte posteriore dell'aspirapolvere è presente una guida per l'inserimento della bocca aspirante combinata. Inserire nella guida la parte inferiore della bocca (vedere la figura 4). In tal modo sarà possibile riporre l'aspirapolvere in modo semplice e rapido, senza la necessità di smontare ogni volta i vari accessori.

### ATTENZIONE:

- Accompagnare il cavo durante l'avvolgimento. In caso contrario il cavo può aggrovigliarsi oppure la spina può urtare violentemente contro la parte posteriore dell'apparecchio. Prendere delicatamente la spina in mano vicino alla marcatura, e lasciarla sfilare tra le dita verso l'interno in modo controllato (vedere la figura 2).

## PULIZIA E MANUTENZIONE

1. Disinserire la spina dalla presa di rete.
2. Pulire la parte esterna dei componenti con un panno umido e un prodotto di pulizia adatto alla plastica. Assicurarsi che non penetrino liquidi nell'apparecchio.
3. Con il tempo sulle ruote possono accumularsi polvere e sporco ostacolando la corretta rotazione. Pulirle bene per prevenire questa evenienza.

**ATTENZIONE:**

- Non immergere mai l'apparecchio, la spina e il cavo in acqua.
- Non utilizzare detergenti aggressivi o abrasivi né utensili acuminati (come coltelli o spazzole dure) per eseguire la pulizia.

**PULIZIA E MANUTENZIONE - Rimozione della sporcizia dal serbatoio raccogli polvere**

---

1. Disinserire la spina dalla presa di rete.
2. Rimuovere il tubo.
3. Rimuovere il contenitore della polvere premendo il pulsante di rilascio del contenitore della polvere (vedere figura 5A), estrarre il contenitore della polvere e tenerlo sopra un sacchetto dei rifiuti.
4. Lasciare che il coperchio inferiore si apra tirando la maniglia verso di sé (vedere figura 5B). Quindi estrarre il contenitore interno con un movimento rotatorio e batterlo anche a vuoto.
5. Eliminare l'eventuale sporcizia residua con le mani.
6. Chiudere il coperchio inferiore e chiudere la leva finché non scatta in posizione.
7. Ricollocare il contenitore raccogli polvere sull'apparecchio e bloccarlo in sede fino a udire uno scatto.

**PULIZIA E MANUTENZIONE - Pulizia o sostituzione del filtro**

---

Per un risultato ottimale il filtro deve essere lavato o sostituito ogni 2 o 3 cicli d'aspirazione e ogni volta che sul filtro è presente dello sporco visibile

1. Rimuovere la sporcizia dal serbatoio raccogli polvere (Vedere "Rimozione della sporcizia dal serbatoio raccogli polvere").
2. Rimuovere il filtro dall'aspirapolvere (vedere la figura 6B).
3. Risciacquare accuratamente il filtro con acqua tiepida.
4. Far asciugare bene il filtro.
5. Spegnerne il sistema di separazione della polvere dal raccogliitore di polvere (vedere la figura 6C).
6. Aprire il coperchio del filtro.
7. Rimuovere il filtro dal sistema di separazione della polvere (vedi figura 6D).
8. Risciacquare accuratamente il filtro e il sistema di separazione della polvere con acqua tiepida.
9. Lasciare asciugare completamente il filtro.
10. Rimontare i supporti e il filtro in ordine inverso.

**ATTENZIONE:**

- Pulire il filtro regolarmente per evitare che il filtro è intasato e il motore surriscaldato.
- Se il filtro non è ben asciutto, l'acqua può penetrare nell'apparecchio. Ciò può provocare danni (anche elettrici).
- Non lavare il filtro in lavatrice.
- Non asciugare il filtro con un asciugacapelli.

**PULIZIA E MANUTENZIONE - Sostituzione del filtro di uscita**

---

Sostituire il filtro d'uscita almeno 2 volte l'anno oppure più spesso se il filtro diventa visibilmente sporco.

1. Disinserire la spina dalla presa di rete.
2. Aprire il coperchio del filtro di scarico tirando il coperchio verso il basso e in avanti. Rimuovere il filtro di scarico dall'apparecchio (vedi figura 7).
3. Lavarlo con acqua tiepida. Lasciarlo asciugare bene.
4. Mettere il filtro pulito nell'apparecchio. Chiudere il coperchio premendo fino allo scatto di chiusura.

**ATTENZIONE:**

- Se il filtro non è ben asciutto l'acqua può penetrare nell'apparecchio. Ciò può provocare danni (elettrici).

## INSTRUCCIONES DE SEGURIDAD

- Este aparato no está destinado a un uso profesional, pero está destinado a un uso doméstico y similar, como en cocinas para el personal, en tiendas, oficinas y otros entornos de trabajo, por parte de huéspedes en hoteles, moteles y otros entornos residenciales, en entornos tipo Bed & Breakfast. y granjas.
- Coloque siempre el dispositivo sobre una superficie estable y nivelada.
- Compruebe si la tensión de red corresponde a la tensión de red indicada en la placa de características del aparato antes de conectarlo a una toma de tierra.
- Ciertas partes del dispositivo pueden calentarse. No lo toques para evitar quemarte.
- El aparato debe poder disipar el calor y, por tanto, no debe cubrirse. Manténgalo suficientemente libre.
- Nunca sumerja el aparato, el cable o el enchufe en agua o cualquier otro líquido y no lo sujete bajo el agua corriente.
- No recoja el dispositivo si se ha caído al agua. Desenchufe inmediatamente el enchufe de la toma de corriente. No lo uses más.
- Asegúrese de que sus manos estén secas cuando toque el dispositivo.
- Asegúrese de que el aparato, el cable y el enchufe no entren en contacto con fuentes de calor como la placa de cocción o el fuego.
- Retire el enchufe de la toma cuando no esté utilizando el dispositivo. Tire del enchufe, no del cable.
- Compruebe periódicamente si el cable sigue intacto. Si el dispositivo está dañado no lo utilices más, llévalo al fabricante o a un centro de servicio técnico para su reparación.
- El aparato no debe funcionar mediante un temporizador externo ni mediante un sistema de control remoto.
- Apague el dispositivo antes de moverlo.
- No utilice el dispositivo si el filtro está dañado o instalado incorrectamente. Esto podría dañar el dispositivo.
- No utilice el dispositivo para aspirar los siguientes objetos:
  - objetos incandescentes o ardientes
  - astillas de vidrio u otros objetos punzantes
  - restos de yeso, cemento, piedra, hollín y similares
  - líquidos o suciedad húmeda.
- No utilice la aspiradora sobre alfombras y moquetas mojadas.
- Nunca inserte objetos en las aberturas de escape.
- Asegúrese de que las aberturas de succión y descarga estén abiertas y que el filtro no esté obstruido. Los bloqueos provocan sobrecalentamiento.
- Mantenga las boquillas y tubos de succión alejados del cuerpo. Puede provocar lesiones graves, por ejemplo en los ojos o los oídos.
- Apague el aparato y desenchúfelo de la toma si experimenta algún mal funcionamiento durante su uso, vacíe el aparato, límpielo, instale o retire un accesorio, o haya terminado de usarlo.



- Nunca utilice este dispositivo cerca de pájaros. Los vapores que desprende el revestimiento antiadherente pueden provocar estrés o algo peor en las aves.
- Este aparato puede ser utilizado por niños a partir de 8 años y personas con capacidades físicas, sensoriales o mentales reducidas o con falta de experiencia y conocimiento si han recibido supervisión o instrucciones sobre el uso del aparato de forma segura y comprenden los peligros. .
- No se permite que los niños limpien o mantengan el aparato a menos que sean mayores de 8 años y estén bajo supervisión.
- Mantenga el aparato y el cable fuera del alcance de niños menores de 8 años.
- Se debe supervisar a los niños para asegurarse de que no jueguen con el aparato.

## AMBIENTE



Deseche el material de embalaje, como cajas de plástico y cartón, en los contenedores designados.

- No deseche este producto como residuo doméstico normal al final de su vida, sino entéguelo en un punto de recogida para la reutilización de aparatos eléctricos y electrónicos. Busca el símbolo en el producto, las instrucciones de uso o el embalaje que indique el tipo de residuo.
- Los materiales se pueden utilizar como se indica. Al ayudarnos a reutilizar y procesar los materiales o reciclar los equipos viejos, estará haciendo una importante contribución a la protección del medio ambiente.
- Su municipio puede indicarle dónde encontrar el punto de recogida de residuos designado en su barrio.

## SERVICIO

En el improbable caso de que se produzca un mal funcionamiento, póngase en contacto con el servicio de atención al cliente de Bestron: [www.bestron.com/service](http://www.bestron.com/service)

Especificaciones técnicas	
Modelo	AMC2000
Red eléctrica (V)	220-240V
Frecuencia (Hz)	50-60
Clase de seguridad	II
Energía (Watt)	700
Ruido (dB(A))	-
Max. Capacidad	-
Tiempo máximo de funcionamiento continuo (KB)	-
Dimensiones (largo x ancho x alto) (cm)	40,8x26,6x35,7
Longitud del cable (cm)	600

## FUNCIONAMIENTO - Generalidades

La siguiente descripción corresponde a la imagen de la página 2.

- |   |  |
|---|--|
| <ol style="list-style-type: none"> <li>1. Conexión para manguera</li> <li>2. Botón de embobinado del cable</li> <li>3. Asidero del aspirador</li> <li>7. Tobera cepillo pequeño</li> <li>8. Tobera para ranuras</li> <li>9. Depósito de polvo</li> <li>10. Manguera</li> <li>11. Mango de la manguera con cursor de regulación de aire</li> <li>12. Tubo telescópico</li> </ol> | <ol style="list-style-type: none"> <li>4. Interruptor de encendido/apagado</li> <li>5. Escobilla por los duros pisos</li> <li>6. Tobera para muebles</li> <li>13. Botón de liberación del depósito de polvo</li> <li>14. Filtro de salida</li> <li>15. Ruedas traseras</li> <li>16. Boquilla combinada</li> <li>17. Sistema de separación del polvo</li> <li>18. Elektronische zuigkrachtregelaar</li> </ol> |
|---|--|

Consulte la página 3 para ver las imágenes a las que se hace referencia en la descripción.

## FUNCIONAMIENTO - Uso

1. Conecte el empalme para la conexión de la manguera a la conexión correspondiente en la unidad del motor, véase la figura 1. Para retirar la manguera, pulse los dos botones que vienen en los costados de la pieza de empalme y tire de ella para sacarla.
2. El cable lleva una marca amarilla y otra roja, véase la figura 2. Desenrolle el cable hasta alcanzar la marca amarilla.
3. Introduzca el tubo telescópico en el mango de la manguera (véase la figura 3A).
4. Presione y mantenga presionado el botón en el tubo de clic mientras extiende o extiende el tubo a la longitud deseada, véase la figura 3B.
5. Seleccione el reglaje para aspirar moqueta o suelo duro accionando la clavija con el pie, véase la figura 3C. Para superficies duras oprima la parte posterior de la clavija de manera que el cepillo salga de la boquilla. Si la superficie es blanda, oprima la parte frontal de la clavija.
6. Introduzca el enchufe en la toma de pared y pulse el botón de encendido/apagado. Para apagar el aparato, vuelva a pulsar el botón de encendido/apagado (4).
7. Empiece a pasar la aspiradora. Mientras está aspirando puede desplazar la aspiradora tirando del mango de la manguera. Para levantarla, tómela por el asidero de la aspiradora (3).
8. Puede regular la potencia de aspirado mediante el botón correspondiente (9). Para aspirar muebles tapizados o cortinas se aconseja reducir la potencia de aspirado. De esta forma se evita que los tejidos sean aspirados al interior de la boquilla.
9. Además, puede utilizar el regulador electrónico de potencia de succión (18) para determinar cuánta potencia de succión desea utilizar.

### ATENCIÓN:

- No desenrolle el cable más allá de la marca roja (A). De lo contrario se puede dañar el cable.
- Para pisos de madera, le recomendamos que utilice el cepillo especial para pisos duros

## GUARDAR DESPUÉS DEL USO

1. Retire el enchufe de la toma de pared.
2. Mantenga pulsado el botón de rebobinado para recoger el cable de forma automática.
3. La aspiradora trae por debajo una abertura para introducir el boquilla combinada (véase la figura 4). Introduzca la boquilla combinada en la abertura. Así podrá guardar fácilmente la aspiradora y volverla a utilizar sin tener que desensamblar las partes.

### ATENCIÓN:

- Guíe el cable mientras que lo enrolla. De esta forma evita que el cable quede enredado o que el enchufe golpee contra la parte trasera del aparato. Coja el cable en la mano a la altura de la marca y procure que se enrolle de forma controlada dejándolo correr entre sus dedos, véase la figura 2A+B.

## LIMPIEZA Y MANTENIMIENTO

1. Saque el enchufe del zócalo
2. Limpie el exterior de todas las partes con un paño húmedo y un detergente apropiado para materiales plásticos. Asegúrese de que la humedad no entra al interior del aparato.
3. Con el paso del tiempo se puede acumular polvo y suciedad alrededor de las ruedas impidiendo su buen funcionamiento. Por lo tanto, debe limpiarlas bien.

**ATENCIÓN:**

- No sumerja nunca el aparato, ni el enchufe, ni el cable en agua.
- No use limpiadores fuertes ni abrasivos, ni objetos con filo (como cuchillos o cepillos con cerdas duras) para limpiar el aparato.

**LIMPIEZA Y MANTENIMIENTO - Sacar los desechos del depósito de polvo**

---

1. Retire el enchufe de la toma de pared.
2. Quitar la manguera.
3. Retire el contenedor de polvo presionando el botón de liberación del contenedor de polvo (vea la figura 5A) y saque el contenedor de polvo y sosténgalo sobre una bolsa de basura.
4. Deje que la cubierta inferior se abra tirando de la manija hacia usted (consulte la figura 5B). Luego saque el recipiente interior con un movimiento giratorio y también bátilo para vaciarlo.
5. Si hay residuos atascados, sáquelos manualmente.
6. Cierre la cubierta inferior y cierre la palanca hasta que encaje en su lugar.
7. Coloque nuevamente el depósito en el aparato y ajústelo hasta escuchar un clic.

**LIMPIEZA Y MANTENIMIENTO - Limpiar o sustituir el filtro**

---

Para un resultado óptimo, se debe limpiar o sustituir el filtro después de cada 2ª ó 3ª utilización del aspirador, o con mayor frecuencia cuando el filtro está visiblemente obturado.

1. Saque los desechos del depósito de polvo (véase "Sacar los desechos del depósito de polvo").
2. Apretar la tapa con el filtro del depósito de polvo.
3. Enjuague el filtro a fondo en agua tibia.
4. Permita que el filtro se seque bien.
5. Desactive el sistema de separación de polvo del colector de polvo (consulte la figura 6C).
6. Abra la tapa del filtro.
7. Retire el filtro del sistema de separación de polvo (consulte la figura 6D).
8. Enjuague bien el filtro y el sistema de separación de polvo con agua tibia.
9. Deje que el filtro se seque completamente.
10. Vuelva a montar los soportes y el filtro en orden inverso.

**ATENCIÓN:**

- Limpie regularmente el filtro para evitar que el filtro se convierte en atascado en el motor se sobrecalienta.
- Si el filtro no está completamente seco, puede entrar agua en el aparato. Esto puede resultar en averías (eléctricas).
- No limpie el filtro en la lavadora.
- No seque el filtro con un secador de pelo.

**LIMPIEZA Y MANTENIMIENTO - Sustituir el filtro de salida**

---

El filtro de salida debe ser limpiado o sustituido como mínimo 2 veces al año, o con mayor frecuencia cuando el filtro esté visiblemente obstruido.

1. Retire el enchufe de la toma de pared.
2. Abra la tapa del filtro de escape tirando de la tapa hacia abajo y hacia adelante. Retire el filtro de escape del aparato (ver figura 7).
3. Aclárelo en agua tibia. Déjelo secar completamente.
4. Coloque el filtro limpiado en el aparato. Cierre la tapa, empujándola hasta oír 'clic'.

**ATENCIÓN:**

- Si el filtro no está completamente seco, puede entrar agua en el aparato. Esto puede resultar en averías (eléctricas).

## INSTRUKCJE BEZPIECZEŃSTWA

- To urządzenie nie jest przeznaczone do użytku profesjonalnego, ale jest przeznaczone do użytku domowego i podobnego, np. w kuchniach dla personelu, sklepach, biurach i innych miejscach pracy, przez gości w hotelach, motelach i innych obiektach mieszkalnych, w typie Bed & Breakfast środowiska i gospodarstwa.
- Zawsze umieszczaj urządzenie na stabilnej i równej powierzchni.
- Sprawdź, czy napięcie sieciowe odpowiada napięciu sieciowemu wskazanemu na tabliczce znamionowej urządzenia przed podłączeniem go do uziemionego gniazdka.
- Niektóre części urządzenia mogą się nagrzewać. Nie dotykaj go, aby uniknąć poparzenia.
- Urządzenie musi być w stanie rozpraszać ciepło i dlatego nie może być przykryte. Trzymaj go wystarczająco wolny.
- Nigdy nie zanurzaj urządzenia, przewodu zasilającego ani wtyczki w wodzie ani w żadnym innym płynie ani nie trzymaj go pod bieżącą wodą.
- Nie podnoś urządzenia, jeśli wpadnie do wody. Natychmiast wyjmij wtyczkę z gniazdka. Nie używaj go więcej.
- Po dotknięciu urządzenia upewnij się, że ręce są suche.
- Upewnij się, że urządzenie, kabel i wtyczka nie mają kontaktu ze źródłami ciepła, takimi jak płyta grzewcza lub otwarty ogień.
- Wyjmij wtyczkę z gniazdka, gdy nie używasz urządzenia. Wyciągnij wtyczkę, a nie Przewód.
- Regularnie sprawdzaj, czy przewód zasilający jest nienaruszony. Jeśli urządzenie jest uszkodzone, nie używaj go więcej, ale zanieś je do producenta lub centrum serwisowego w celu naprawy.
- Urządzenie nie może być sterowane za pomocą zewnętrznego timera lub systemu zdalnego sterowania.
- Wyłącz urządzenie przed jego przeniesieniem.
- Nie używaj urządzenia, jeśli filtr jest uszkodzony lub nieprawidłowo zainstalowany. Może to spowodować uszkodzenie urządzenia.
- Nie używaj urządzenia do odkurzania następujących przedmiotów:
  - świecące lub płonące przedmioty
  - odłamki szkła lub inne ostre przedmioty
  - pozostałości tynku, cementu, kamienia, sadzy i tym podobnych
  - płyn lub mokry Brud.
- Nie używaj odkurzacza na mokrych matach.
- Nigdy nie wkładaj ciał obcych do otworów wylotowych.
- Upewnij się, że wlot i wylot są otwarte, a filtr nie jest zatkany. Blokada prowadzi do przegrzania.
- Trzymaj dysze ssące i rurki z dala od obudowy. Możesz spowodować poważne obrażenia, takie jak oczy lub uszy.
- Wyłącz urządzenie i wyjmij wtyczkę z gniazdka, jeśli podczas użytkowania wystąpią jakiegokolwiek problemy, opróżnij urządzenie, wyczyść

- je, Zainstaluj lub wyjmij akcesoria lub zakończ korzystanie z niego.
- To urządzenie może być używane przez dzieci w wieku od 8 lat i starsze oraz osoby o ograniczonych zdolnościach fizycznych, sensorycznych lub umysłowych lub nieposiadające doświadczenia i wiedzy, jeśli znajdują się pod nadzorem lub zostały poinstruowane na temat bezpiecznego użytkowania urządzenia i rozumieją niebezpieczeństwa.
  - Dzieciom nie wolno czyścić ani konserwować urządzenia, chyba że ukończyły 8 rok życia i są pod nadzorem.
  - Trzymaj urządzenie i przewód poza zasięgiem dzieci poniżej 8 roku życia.
  - Dzieci należy nadzorować, aby nie bawiły się urządzeniem.

## ŚRODOWISKO



Materiały opakowaniowe, takie jak plastikowe i kartonowe pudełka, należy wyrzucać do przeznaczonych do tego pojemników.

- Po zakończeniu użytkowania tego produktu nie należy wyrzucać go razem ze zwykłymi odpadami domowymi, ale przekazać go do punktu zbiórki w celu ponownego wykorzystania sprzętu elektrycznego i elektronicznego. Poszukaj symbolu na produkcie, instrukcji obsługi lub opakowaniu wskazującym rodzaj odpadu.
- Materiały można stosować zgodnie ze wskazaniem. Pomagając nam ponownie wykorzystać i przetworzyć materiały lub w inny sposób poddać recyklingowi stary sprzęt, wnosisz istotny wkład w ochronę środowiska.
  - Twoja gmina może poinformować Cię, gdzie w Twojej okolicy znaleźć wyznaczony punkt zbiórki odpadów.

## PRACA

W mało prawdopodobnym przypadku awarii należy skontaktować się z obsługą klienta Bestron: [www.bestron.com/service](http://www.bestron.com/service)

Specyfikacja techniczna	
Model	AMC2000
Zasilanie (V)	220-240V
Częstotliwość (Hz)	50-60
Klasa bezpieczeństwa	II
Moc (W)	700
Hałas (dB(A))	-
Maks. Pojemność	-
Maksymalny ciągły czas pracy (KB)	-
Wymiary (dł. x szer. x wys.) (cm)	40,8x26,6x35,7
Długość kabla (cm)	600

## DZIAŁANIE — INFORMACJE OGÓLNE

Poniższy opis jest zgodny z ilustracją na stronie 2.

- |                            |  |
|----------------------------|--|
| 1. Przyłącze węża          | 10. Wąż  |
| 2. Przycisk zwijania kabla | 11. Uchwyt z regulowanym otworem wentylacyjnym |
| 3. Uchwyt odkurzacza       | 12. Rura teleskopowa                           |
| 4. Włącznik/wyłącznik z    | 13. Przycisk zwalniający pojemnik na kurz      |
| 5. Szczotka do parkietu    | 14. Filtr wylotowy                             |
| 6. Dysza meblowa           | 15. Tylna koła                                 |
| 7. Szczotka do kurzu       | 16. Dysza kombi                                |
| 8. Narzędzie szczelinowe   | 17. System separacji pyłu                      |
| 9. Pojemnik na kurz        | 18. Elektroniczny regulator siły ssania        |

Zdjęcia wymienione w opisie znajdują się na stronie 3.

## OPERACJA

1. Wsuń wąż do złącza węża na zespole silnikowym (patrz rysunek 1). Aby zdjąć wąż, naciśnij dwa przyciski i wyciągnij go ze złącza węża.
2. Przewód zasilający ma żółte (B) i czerwone (A) oznaczenie (patrz rysunek 2). Wyciągnij przewód do żółtego oznaczenia.
3. Wsuń uchwyt węża w rurę teleskopową (patrz rysunek 3A).
4. Wciśnij i przytrzymaj przycisk na rurze teleskopowej; następnie możesz wysunąć lub wsunąć rurkę do wymaganej długości (patrz rysunek 3B).
5. Naciśnij przycisk nożny na nasadce, aby ustawić nasadkę wielofunkcyjną do użytku na twardych lub miękkich powierzchniach (patrz rysunek 3C). W przypadku stosowania na twardych powierzchniach naciśnij przycisk nożny na ssawce wielofunkcyjnej, aby wysunąć szczotki. Aby używać na miękkich powierzchniach, podnieś przycisk.
6. Włóż wtyczkę do gniazdka ściennego i naciśnij włącznik/wyłącznik. Aby wyłączyć urządzenie, naciśnij ponownie włącznik/wyłącznik (4).
7. Urządzenie jest teraz gotowe do użycia. Odkurzacza można przesuwając podczas sprzątania, pociągając za uchwyt węża.
8. Siłę ssania można regulować za pomocą regulatora ssania (patrz rysunek 5). Podczas czyszczenia mebli tapicerowanych i zasłon zaleca się zmniejszenie siły ssania. Zapobiegnie to zassaniu tkaniny do dyszy.
9. Dodatkowo za pomocą elektronicznego regulatora siły ssania (18) możesz określić, jaką moc ssania chcesz zastosować.

### OSTRZEŻENIE:

- Nigdy nie wyciągaj przewodu zasilającego poza czerwony znak (A). Może to spowodować uszkodzenie przewodu zasilającego.
- Do podłóg drewnianych zalecamy użycie specjalnej, twardej szczotki do podłóg

## EKSPLLOATACJA - PRZECHOWYWANIE PO UŻYCIU

1. Wyjmij wtyczkę z gniazdka ściennego.
2. Naciśnij i przytrzymaj przycisk przewijania; przewód zasilający automatycznie zwinie się na szpulę.
3. Z tyłu odkurzacza znajduje się szczelina do mocowania ssawki wielofunkcyjnej. Pozwala to uniknąć konieczności demontażu odkurzacza po użyciu; możesz przechowywać zmontowane urządzenie i je odzyskać ponownie szybko, kiedy tego potrzebujesz.

### OSTRZEŻENIE:

- Przewód przewidywany zasilający podczas jego zwijania na szpulę, w przeciwnym razie przewód mógłby się splątać lub wtyczka może uderzyć w tył urządzenia. Chwyć przewód zasilający w pobliżu oznaczenia i poczekaj delikatnie wsuń palcami z powrotem do urządzenia (patrz rysunek 5).

## CZYSZCZENIE I KONSERWACJA - CZYSZCZENIE OBUDOWY

1. Wyjmij wtyczkę z gniazdka ściennego.
2. Oczyszczyć zewnętrzną powierzchnię wszystkich części wilgotną szmatką i środkiem czyszczącym odpowiednim do tworzyw sztucznych.
3. Z biegiem czasu wokół osi kół może gromadzić się kurz i brud, uniemożliwiając w ten sposób koła przed łatwym obracaniem się. Dlatego należy je utrzymywać w czystości.

**OSTRZEŻENIE:**

- Nigdy nie zanurzaj urządzenia, wtyczki ani przewodu zasilającego w wodzie.
- Nigdy nie używaj żrących lub szorujących środków czyszczących ani ostrych przedmiotów (takich jak noże lub twarde szczotki) do czyszczenia urządzenia.

**CZYSZCZENIE I KONSERWACJA - USUWANIE ODPADÓW Z POJEMNIKA NA KURZ**

---

1. Wyjmij wtyczkę z gniazdka ściennego.
2. Zdjąć waż.
3. Wyjmij pojemnik na kurz, naciskając przycisk zwalnający pojemnik na kurz (patrz rysunek 5A), a następnie wyjmij pojemnik na kurz i przytrzymaj go nad workiem na śmieci.
4. Otwórz dolną pokrywę, pociągając uchwyt do siebie (patrz rysunek 5B). Następnie wyjmij pojemnik wewnętrznym ruchem obrotowym i również go opróżnij.
5. Jeśli to konieczne, usuń ręką wszelkie odpady przyklejone do pojemnika.
6. Zamknij dolną pokrywę i zamknij dźwignię, aż zatrzaśnie się na swoim miejscu.
7. Załóż pojemnik na kurz na urządzenie i zatrzaśnij go.

**CZYSZCZENIE I KONSERWACJA - CZYSZCZENIE LUB WYMIANA FILTRA**

---

Aby uzyskać najlepsze rezultaty, należy czyścić lub wymieniać filtr co drugie lub trzecie użycie odkurzacza lub częściej, jeśli filtr jest wyraźnie zatkany.

1. Usuń śmieci z pojemnika na kurz (patrz „Usuwanie śmieci z pojemnika na kurz”).
2. Wyjmij filtr z odkurzacza (patrz rysunek 6B).
3. Dokładnie wypłucz filtr w letniej wodzie.
4. Poczekaj, aż filtr dokładnie wyschnie.
5. Wyjmij system oddzielania kurzu z pojemnika na kurz, obracając go (patrz rysunek 6C).
6. Otwórz pokrywę filtra.
7. Wyjmij filtr z systemu oddzielania pyłu (patrz rysunek 6D).
8. Dokładnie wypłucz filtr i system oddzielania pyłu w letniej wodzie.
9. Poczekaj, aż filtr dokładnie wyschnie.
10. Zamontuj uchwyty i filtr w odwrotnej kolejności.

**OSTRZEŻENIE:**

- Regularnie czyść filtr, aby uniknąć jego zatkania i przegrzania silnika.
- Woda może przedostać się do urządzenia, jeśli filtr nie jest całkowicie suchy. Może to spowodować uszkodzenie (elektryczne).
- Nie czyść filtra w pralce.
- Nie susz filtra suszarką do włosów.

**CZYSZCZENIE I KONSERWACJA - CZYSZCZENIE LUB WYMIANA FILTRA WYLOTOWEGO**

---

Wymieniaj filtr wylotowy co najmniej dwa razy w roku lub częściej, jeśli filtr jest wyraźnie zatkany.

1. Wyjmij wtyczkę z gniazdka ściennego.
2. Otwórz pokrywę filtra wylotowego, pociągając ją w dół i do przodu. Wyjmij filtr wylotowy z urządzenia (patrz rysunek 7).
3. Wypłucz filtr w letniej wodzie. Pozwól mu dokładnie wyschnąć.
4. Włóż oczyszczony filtr z powrotem do urządzenia. Zamknij pokrywę i przekręć w prawo, aż zatrzaśnie się na swoim miejscu.

**OSTRZEŻENIE:**

- Woda może przedostać się do urządzenia, jeśli filtry nie zostaną całkowicie wysuszone. Może to spowodować uszkodzenie (elektryczne).

## SIGURNOSNE UPUTE

- Ovaj uređaj nije namijenjen za profesionalnu upotrebu, već je namijenjen za kućnu i sličnu upotrebu, kao što je kuhinja za osoblje, u trgovinama, uredima i drugim radnim okruženjima, od strane gostiju u hotelima, motelima i drugim stambenim okruženjima, u tipu Bed & Breakfast okoliša i farmi.
- Uvijek postavite uređaj na stabilnu i ravnu površinu.
- Provjerite odgovara li napon mrežnom naponu navedenom na tipskoj pločici uređaja prije nego što ga priključite na uzemljenu utičnicu.
- Određeni dijelovi uređaja mogu postati vrući. Ne dirajte ga kako biste izbjegli opekotine.
- Uređaj mora moći raspršivati toplinu i stoga se ne smije pokrivati. Držite ga dovoljno slobodnim.
- Nikada nemojte uranjati uređaj, kabel ili utikač u vodu ili bilo koju drugu tekućinu i nemojte ga držati pod tekućom vodom.
- Nemojte podizati uređaj ako je pao u vodu. Odmah izvucite utikač iz utičnice. Nemojte ga više koristiti.
- Provjerite jesu li vam ruke suhe kada dodirujete uređaj.
- Pazite da uređaj, kabel i utikač ne dođu u dodir s izvorima topline kao što je ploča za kuhanje ili otvorena vatra.
- Izvucite utikač iz utičnice kada ne koristite uređaj. Izvucite utikač, a ne kabel.
- Redovito provjeravajte je li kabel još uvijek netaknut. Ako je uređaj oštećen, nemojte ga više koristiti, već ga odnesite proizvođaču ili tehničku servisu na popravak.
- Uređajte se ne smije upravljati pomoću vanjskog timera ili sustava daljinskog upravljanja.
- Isključite uređaj prije premještanja.
- Ne koristite uređaj ako je filter oštećen ili netačno postavljen. To bi moglo oštetiti uređaj.
- Nemojte koristiti uređaj za usisavanje sljedećih predmeta:
  - svjetlacavi ili gorući predmeti
  - krhotine stakla ili druge oštre predmete
  - ostaci žbuke, cementa, kamena, čađe i slično
  - tekućine ili vlažna prljavština.
- Ne koristite usisavač na mokrim sagovima i tepisima.
- Nikada nemojte umetajte predmete u ispušne otvore.
- Provjerite jesu li usisni i ispusni otvori otvoreni i filter nije začepljen. Blokade uzrokuju pregrijavanje.
- Držite usisne mlaznice i cijevi dalje od tijela. Možete izazvati ozbiljne ozljede, na primjer očiju ili ušiju.
- Isključite uređaj i izvucite utikač iz utičnice ako tijekom uporabe osjetite bilo kakve smetnje, ispraznite uređaj, očistite uređaj, postavite ili uklonite dodatak ili ste ga prestali koristiti.
- Ovaj uređaj smiju koristiti djeca starija od 8 godina i osobe sa smanjenim fizičkim, osjetilnim ili mentalnim sposobnostima ili nedostatkom iskustva i



znanja ako su pod nadzorom ili su ih podučili u vezi s korištenjem uređaja na siguran način i razumiju opasnosti.

- Djeca ne smiju čistiti ili održavati uređaj osim ako su starija od 8 godina i pod nadzorom.
- Aparat i kabel držite izvan dohvata djece mlađe od 8 godina.
- Djeca moraju biti pod nadzorom kako bi se osiguralo da se ne igraju s uređajem.

## OKOLIŠ



Materijale za pakiranje kao što su plastične i kartonske kutije treba odlagati u za to predviđene spremnike.

- Na kraju uporabe, ovaj proizvod nemojte odlagati s uobičajenim kućnim otpadom, već ga odnesite na sabirno mjesto za ponovnu uporabu električne i elektroničke opreme. Potražite simbol na proizvodu, korisničkom priručniku ili pakiranju koji označava vrstu otpada.
- Materijali se mogu koristiti kako je naznačeno. Pomažući nam da ponovno upotrijebimo i recikliramo materijale ili na drugi način recikliramo staru opremu, dajete važan doprinos zaštiti okoliša.
- Vaša općina vam može reći gdje možete pronaći određeno mjesto za prikupljanje otpada u vašem području.

## RADITI

U malo vjerojatnom slučaju kvara, kontaktirajte Bestron korisničku službu: [www.bestron.com/service](http://www.bestron.com/service)

Tehničke specifikacije	
Model	AMC2000
Napajanje (V)	220-240V
Frekvencija (Hz)	50-60
Klasa sigurnosti	II
Snaga (W)	700
Buka (dB(A))	-
Maksimalni kapacitet	-
Maksimalno kontinuirano vrijeme izvođenja KB	-
Dimenzije (D x Š x V) (cm)	40,8x26,6x35,7
Duljina kabela (cm)	600

## OPERACIJA - OPĆE INFORMACIJE

Sljedeći opis je u skladu sa ilustracijom na stranici 2.

- |  |  |
|--|--|
| 1. Priključak crijeva                        | 10. Crijevo                                  |
| 2. Gumb za namatanje kabela                  | 11. Ručka s podesivim otvorom za zrak        |
| 3. Ručka usisavača                           | 12. Teleskopska cijev                        |
| 4. Prekidač za uključivanje/isključivanje sa | 13. Tipka za otpuštanje spremnika za prašinu |
| 5. Alat za četku za parket                   | 14. Ispušni filter                           |
| 6. Mlaznica za namještaj                     | 15. Stražnji kotači                          |
| 7. Četka za brisanje prašine                 | 16. Kombinirana mlaznica                     |
| 8. Alat za pukotine                          | 17. Sustav za odvajanje prašine              |
| 9. Posuda za prašinu                         | 18. Elektronski regulator usisne snage       |

Pogledajte stranicu 3 za slike navedene u opisu.

## OPERACIJA

1. Gurnite crijevo u priključak crijeva na jedinici motora (pogledajte sliku 1). Kako biste uklonili crijevo, pritisnite dva gumba i izvucite ga iz priključka crijeva.
2. Kabel za napajanje ima žutu (B) i crvenu (A) oznaku (pogledajte sliku 2). Izvucite kabel do žute oznake.
3. Gurnite ručicu crijeva u teleskopsku cijev (pogledajte sliku 3A).
4. Pritisnite gumb na teleskopskoj cijevi i držite ga pritisnutim; zatim možete produžiti ili uvući cijev na potrebnu duljinu (pogledajte sliku 3B).
5. Pritisnite nožni gumb na mlaznici za postavljanje kombinirane mlaznice za korištenje na tvrdim ili mekim površinama (pogledajte sliku 3C). Za korištenje na tvrdim površinama, pritisnite nožni gumb na kombiniranoj mlaznici da produžite četke. Podignite gumb za korištenje na mekim površinama.
6. Uključite utikač u zidnu utičnicu i pritisnite prekidač za uključivanje/isključivanje. Za isključivanje uređaja ponovno pritisnite prekidač za uključivanje/isključivanje (4).
7. Aparat je sada spreman za upotrebu. Usisavač možete pomicati dok čistite povlačenjem ručke crijeva. Aparat možete podići pomoću ručke usisavača (3).
8. Snažu vakuumske usisavanja možete prilagoditi regulatorom vakuumske usisavanja (vidi sliku (5)). Preporučljivo je smanjiti vakuumske usisavanje kada čistite tapacirani namještaj i zavjese. To će spriječiti usisavanje tkanine u mlaznicu.
9. Osim toga, možete koristiti elektronički regulator usisne snage (18) kako biste odredili koliku usisnu snagu želite koristiti.

### UPOZORENJE:

- Nikada nemojte izvlačiti kabel za napajanje preko crvene oznake (A). To bi moglo oštetiti kabel za napajanje.
- Za drvene podove preporučamo korištenje posebne četke za tvrde podove

## RAD - ČUVANJE NAKON UPOTREBE

1. Izvucite utikač iz zidne utičnice.
2. Pritisnite gumb za premotavanje unatrag i držite ga pritisnutim; kabel za napajanje automatski će se namotati na kolut.
3. Utor za pričvršćivanje kombinirane mlaznice nalazi se na stražnjoj strani usisavača. Time se izbjegava potreba za rastavljanjem usisavača nakon uporabe; možete spremni sastavljeni uređaj i preuzeti ga ponovno brzo kada vam zatreba.

### UPOZORENJE:

- Vodite kabel za napajanje dok se namotava na kolut, jer bi se inače kabel mogao zapetljati ili utikač može udariti u stražnji dio uređaja. Uхватite kabel za napajanje u blizini oznake i pustite ga da lagano sklizne kroz vaše prste natrag u uređaj (pogledajte sliku 5).

## ČIŠĆENJE I ODRŽAVANJE - ČIŠĆENJE KUĆIŠTA

1. Izvucite utikač iz zidne utičnice.
2. Očistite vanjsku površinu svih dijelova vlažnom krpom i sredstvom za čišćenje prikladnim za plastiku.
3. Tijekom vremena prašina i prljavština mogu se nakupiti oko osovina kotača, čime se sprječava lako okretanje kotača. Stoga ih treba održavati čistima.

**UPOZORENJE:**

- Nikada ne uranjajte uređaj, utikač ili kabel za napajanje u vodu.
- Nikada ne koristite korozivna sredstva za čišćenje ili sredstva za ribanje ili oštre predmete (kao što su noževi ili tvrde četke) za čišćenje uređaja.

**ČIŠĆENJE I ODRŽAVANJE - UKLANJANJE OTPADA IZ POSUDE ZA PRAŠINU**

---

1. Izvucite utikač iz zidne utičnice.
2. Uklonite crijevo.
3. Uklonite spremnik za prašinu pritiskom na gumb za otpuštanje spremnika za prašinu (pogledajte sliku 5A), izvadite spremnik za prašinu i držite ga iznad vrećice za otpad.
4. Ostavite donji poklopac da se otvori povlačenjem ručke prema sebi (pogledajte sliku 5B). Zatim izvadi te unutarnju posudu zakretnim pokretima i također je istucite.
5. Ako je potrebno, rukom uklonite sav otpad koji se zalijepio za posudu.
6. Zatvorite donji poklopac i zatvorite polugu dok ne sjedne na mjesto.
7. Namjestite posudu za prašinu na uređaj i pritisnite je na svoje mjesto.

**ČIŠĆENJE I ODRŽAVANJE - ČIŠĆENJE ILI ZAMJENA FILTERA**

---

Za najbolje rezultate očistite ili zamijenite filter nakon svake druge ili treće uporabe usisavača ili češće ako je filter vidljivo začepljen.

1. Uklonite otpad iz spremnika za prašinu (pogledajte "Uklanjanje otpada iz spremnika za prašinu").
2. Izvadite filter iz usisavača (pogledajte sliku 6B).
3. Temeljito isperite filter u mlakoj vodi.
4. Ostavite filter da se temeljito osuši.
5. Izvadite sustav za odvajanje prašine iz spremnika za prašinu okretanjem (pogledajte sliku 6C).
6. Otvorite poklopac filtera.
7. Uklonite filter iz sustava za odvajanje prašine (pogledajte sliku 6D).
8. Filter i sustav za odvajanje prašine temeljito isperite u mlakoj vodi.
9. Ostavite filter da se temeljito osuši.
10. Ponovno sastavite držače i filter obrnutim redoslijedom.

**UPOZORENJE:**

- Redovito čistite filter kako biste izbjegli začepljenje filtra i pregrijavanje motora.
- Voda bi mogla prodrijeti u uređaj ako filter nije potpuno suh. To bi moglo rezultirati (električnim) oštećenjem.
- Nemojte čistiti filter u perilici rublja.
- Ne sušite filter sušilom za kosu.

**ČIŠĆENJE I ODRŽAVANJE - ČIŠĆENJE ILI ZAMJENA ISPUŠNOG FILTERA**

---

Zamijenite ispušni filter najmanje dva puta godišnje, a ako je filter vidljivo začepljen i češće.

1. Izvucite utikač iz zidne utičnice.
2. Otvorite poklopac ispušnog filtra povlačenjem poklopca prema dolje i prema naprijed. Uklonite ispušni filter iz uređaja (pogledajte sliku 7).
3. Filter isperite u mlakoj vodi. Pustite da se temeljito osuši.
4. Vratite očišćeni filter u uređaj. Zatvorite poklopac i okrenite udesno dok ne sjedne na svoje mjesto.

**UPOZORENJE:**

- Voda bi mogla prodrijeti u uređaj ako filteri nisu potpuno suhi. To bi moglo dovesti do (električnog) oštećenja.

## BEZPEČNOSTNÍ INSTRUKCE

- Tento spotřebič není určen pro profesionální použití, ale je určen pro domácí a podobné použití, jako jsou kuchyně pro zaměstnance, v obchodech, kancelářích a jiných pracovních prostředích, hosty v hotelech, motelech a jiných obytných prostředích, v prostředí typu Bed & Breakfast a farmy.
- Vždy umístěte zařízení na stabilní a rovný povrch.
- Před připojením k uzemněné zásuvce zkontrolujte, zda síťové napětí odpovídá síťovému napětí uvedenému na výkonovém štítku spotřebiče.
- Některé části přístroje se mohou zahřát. Nedotýkejte se ho, aby se neshořel.
- Zařízení musí být schopno odvádět teplo, a proto nesmí být zakryto. Udržujte ji dostatečně volnou.
- Nikdy neponořujte spotřebič, kabel nebo zástrčku do vody nebo jiné kapaliny a nedržte je pod tekoucí vodou.
- Nevyzvedávejte zařízení, pokud ono spadlo do vody. Okamžitě vytáhněte zástrčku ze zásuvky. Už ho pak nepoužívejte.
- Ujistěte se, že máte suché ruce, když se dotknete zařízení.
- Ujistěte se, že spotřebič, kabel a zástrčka nepřijdou do kontaktu se zdroji tepla, jako je varná deska nebo otevřený oheň.
- Pokud zařízení nepoužíváte, vyjměte zástrčku ze zásuvky. Zatáhni zástrčku, ne kabel.
- Pravidelně kontrolujte, zda je kabel stále neporušený. Pokud je zařízení poškozeno, už ho nepoužívejte, ale vezměte ho k výrobcí nebo technickému servisnímu středisku na opravu.
- Spotřebič nesmí být ovládán pomocí externího časovače nebo dálkového ovládání.
- Vypněte zařízení před přesunutím.
- Nepoužívejte zařízení, pokud je filtr poškozen nebo nesprávně nainstalován. To by mohlo poškodit zařízení.
- Nepoužívejte přístroj k vysávání následujících předmětů:
  - zářící nebo hořící předměty
  - skleněné třísky nebo jiné ostré předměty
  - zbytky omítky, cementu, kamene, saze a podobných věcí
  - kapaliny nebo vlhké nečistoty
- Nepoužívejte vysavač na mokré koberce a koberce.
- Nikdy nevkládejte předměty do výfukových otvorů.
- Ujistěte se, že sací a výstupní otvory jsou otevřené a filtr není ucpaný. Blokování způsobuje přehřátí.
- Odsávací trysky a trubky držte mimo tělo. Můžete způsobit vážná zranění, například oči nebo uši.
- Vypněte spotřebič a vyjměte zástrčku ze zásuvky, pokud během používání dojde k poruchám, vyprázdněte spotřebič, vyčistěte spotřebič, nainstalujte nebo vyjměte příslušenství nebo dokončete jej

používání.

- Toto zařízení mohou používat děti starší 8 let a osoby se sníženými fyzickými, smyslovými nebo duševními schopnostmi nebo s nedostatkem zkušeností a znalostí, pokud byly pod dohledem nebo byly poučeny o používání zařízení bezpečným způsobem a chápou související nebezpečí.
- Děti nesmějí zařízení čistit ani udržovat, pokud nejsou starší 8 let a nejsou pod dohledem.
- Udržujte zařízení a kabel mimo dosah dětí mladších 8 let.
- Děti musí být pod dozorem, aby bylo zajištěno, že si se zařízením nebudou hrát.

## ŽIVOTNÍ PROSTŘEDÍ



Obalové materiály, jako jsou plastové a kartonové krabice, by měly být likvidovány v určených nádobách.

- Po ukončení používání nelikvidujte tento výrobek s běžným domovním odpadem, ale odneste jej na sběrné místo pro opětovné použití elektrických a elektronických zařízení. Na produktu, uživatelské příručce nebo obalu vyhledejte symbol, který označuje druh odpadu.
- Materiály mohou být použity, jak je uvedeno. Tím, že nám pomáháte znovu používat a recyklovat materiály nebo jinak recyklovat staré zařízení, významně přispíváte k ochraně životního prostředí.
- Vaše obec vám může sdělit, kde ve vaší oblasti najdete určené sběrné místo odpadu.

## PRÁCE

V nepravděpodobném případě poruchy kontaktujte zákaznický servis Bestron: [www.bestron.com/service](http://www.bestron.com/service)

Technické specifikace	
Modelka	AMC2000
Napájení (V)	220-240V
Frekvence (Hz)	50-60
Bezpečnostní třída	II
Výkon (W)	700
Hlučnost (dB(A))	-
Maximální kapacita	-
Maximální doba nepřetržitého provádění KB	-
Rozměry (D x Š x V) (cm)	40,8x26,6x35,7
Délka kabelu (cm)	600

## PROVOZ - OBECNÉ INFORMACE

Následující popis odpovídá obrázku na straně 2.

- |                                 |  |
|---------------------------------|--|
| 1. Připojení hadice             | 10. Hadice                                     |
| 2. Tlačítko pro navíjení kabelu | 11. Rukojeť s nastavitelným vzduchovým otvorem |
| 3. Rukojeť vysavače             | 12. Teleskopická trubice                       |
| 4. Vypínač s                    | 13. Tlačítko pro uvolnění nádoby na prach      |
| 5. Nástroj kartáč na parkety    | 14. Výfukový filtr                             |
| 6. Nábytková hubice             | 15. Zadní kola                                 |
| 8. Kartáč na prach              | 16. Kombinovaná tryska                         |
| 8. Štěrbínový nástroj           | 17. Systém odlučování prachu                   |
| 9. Nádoba na prach              | 18. Elektronický regulátor sacího výkonu       |

Viz strana 3 pro obrázky uvedené v popisu.

## ÚKON

- Zasaňte hadici do přípojky hadice na motorové jednotce (viz obrázek 1). Chcete-li hadici vyjmout, stiskněte dvě tlačítka a vytáhněte ji z přípojky hadice.
- Napájecí kabel má žlutou (B) a červenou (A) značku (viz obrázek 2). Vytáhněte šňůru ke žluté značce.
- Zasaňte rukojeť hadice do teleskopické trubky (viz obrázek 3A).
- Stiskněte tlačítko na teleskopické trubici a držte jej stlačené; trubku pak můžete vysunout nebo zatáhnout na požadovanou délku (viz obrázek 3B).
- Stíknutím nožního tlačítka na hubici nastavíte kombinovanou hubici pro použití na tvrdém nebo měkkém povrchu (viz obrázek 3C). Pro použití na tvrdých površích stiskněte nožní tlačítko na kombi nované hubici, aby se kartáče vysuly. Pro použití na měkkém povrchu zvedněte tlačítko.
- Zasaňte zástrčku do zásuvky a stiskněte vypínač. Chcete-li spotřebič vypnout, stiskněte znovu vypínač (4).
- Spotřebič je nyní připraven k použití. Během úklidu můžete vysavačem pohybovat zatažením za rukojeť hadice. Spotřebič můžete zvednout za rukojeť vysavače (3).
- Sání podtlaku můžete nastavit ovladačem sání podtlaku (viz obrázek (5)). Při čištění čalouněného nábytku a závěsů je vhodné snížit podtlak. Tím zabráníte nasátí látky do hubice.
- Kromě toho můžete použít elektronický regulátor sacího výkonu (18) k určení, jaký sací výkon chcete použít.

### VAROVÁNÍ:

- Nikdy nevytahujte napájecí kabel za červenou značku (A). Mohlo by dojít k poškození napájecího kabelu.
- Pro dřevěné květiny doporučujeme použít speciální kartáč na tvrdé podlahy

## PROVOZ - SKLADOVÁNÍ PO POUŽITÍ

- Vytáhněte zástrčku ze zásuvky.
- Stiskněte tlačítko převíjení a držte jej stisknuté; napájecí kabel se automaticky navine na cívku.
- Na zadní straně vysavače je nasazen nástavec pro kombinovanou hubici. Tím se vyhnete nutnosti demonstrovat vysavač po použití; sestavený spotřebič můžete uložit a vyzvednout znovu rychle, když to potřebujete.

### VAROVÁNÍ:

- Sítový kabel vedte při jeho navíjení na cívku, jinak by se kabel mohl zamotat nebo zástrčka by mohla narazit do zadní části spotřebiče. Uchopte napájecí kabel v blízkosti značky a nechte jej jemně vklouznout mezi prsty zpět do spotřebiče (viz obrázek 5).

## ČIŠTĚNÍ A ÚDRŽBA - ČIŠTĚNÍ KRYTU

- Vytáhněte zástrčku ze zásuvky.
- Očistěte vnější povrch všech dílů vlhkým hadříkem a čističem vhodným na plasty.
- V průběhu času se kolem os kol může nahromadit prach a nečistoty, které brání snadnému otáčení kol. V důsledku toho by měly být udržovány v čistotě.

### VAROVÁNÍ:

- Nikdy neponožte spotřebič, zástrčku nebo napájecí kabel do vody.
- K čištění spotřebiče nikdy nepoužívejte žíravé nebo drhnoucí čisticí prostředky nebo ostré předměty (jako jsou nože nebo tvrdé kartáče).

## ČIŠTĚNÍ A ÚDRŽBA - ODSTRAŇOVÁNÍ ODPADU Z NÁDOBY NA PRACH

---

1. Vytáhněte zástrčku ze zásuvky.
2. Odstraňte hadici.
3. Vyjměte nádobu na prach stisknutím tlačítka pro uvolnění nádoby na prach (viz obrázek 5A), vyjměte nádobu na prach a držte ji nad odpadním pytlek.
4. Zatažením za rukojeť směrem k sobě nechte spodní kryt vypadnout (viz obrázek 5B). Poté vnitřní nádobu točivým pohybem vyndejte a také vyklepejte.
5. Je-li to nutné, odstraňte veškerý odpad ulpívající na nádobě rukou.
6. Zavřete spodní kryt a zavřete páčku, dokud nezapadne na místo.
7. Nasadte nádobu na prach na spotřebič a zaklapněte ji na místo.

## ČIŠTĚNÍ A ÚDRŽBA - ČIŠTĚNÍ NEBO VÝMĚNA FILTRU

---

Pro dosažení nejlepších výsledků vyčistěte nebo vyměňte filtr po každém druhém nebo třetím použití vysavače nebo častěji, pokud je filtr viditelně ucpaný.

1. Vyjměte odpad z nádoby na prach (viz „Vyjmutí odpadu z nádoby na prach“).
2. Vyjměte filtr z vysavače (viz obrázek 6B).
3. Filtr důkladně opláchněte ve vlažné vodě.
4. Nechte filtr důkladně vyschnout.
5. Otáčením vyjměte systém odlučování prachu z nádoby na prach (viz obrázek 6C).
6. Otevřete víko filtru.
7. Vyjměte filtr ze systému odlučování prachu (viz obrázek 6D).
8. Filtr a systém odlučování prachu důkladně opláchněte ve vlažné vodě.
9. Nechte filtr důkladně vyschnout.
10. Namontujte zpět držáky a filtr v opačném pořadí.

### VAROVÁNÍ:

- Filtr pravidelně čistěte, abyste zabránili jeho ucpání a přehřátí motoru.
- Voda by mohla proniknout do spotřebiče, pokud filtr není úplně suchý. Mohlo by dojít k (elektrickému) poškození.
- Nečistěte filtr v pračce.
- Nesušte filtr fénem.

## ČIŠTĚNÍ A ÚDRŽBA - ČIŠTĚNÍ NEBO VÝMĚNA VÝFUKOVÉHO FILTRU

---

Výfukový filtr vyměňujte alespoň dvakrát ročně a častěji, pokud je filtr viditelně ucpaný.

1. Vytáhněte zástrčku ze zásuvky.
2. Otevřete kryt výfukového filtru zatažením krytu dolů a dopředu. Vyjměte výfukový filtr ze spotřebiče (viz obrázek 7).
3. Opláchněte filtr ve vlažné vodě. Nechte důkladně zaschnout.
4. Vyčištěný filtr vraťte zpět do spotřebiče. Zavřete kryt a otočte doprava, dokud nezapadne na místo.

### VAROVÁNÍ:

- Voda by mohla proniknout do spotřebiče, pokud filtry nejsou úplně suché. Mohlo by dojít k (elektrickému) poškození.

## BEZPEČNOSTNÉ INŠTRUKCIE

- Tento spotrebič nie je určený na profesionálne použitie, ale je určený na domáce a podobné použitie, ako sú kuchyne pre zamestnancov, v obchodoch, kanceláriách a iných pracovných prostrediach, hostí v hoteloch, motelloch a iných obytných prostrediach, v prostredí typu Bed & Breakfast a farmy .
- Zariadenie vždy položte na stabilný a rovný povrch.
- Pred pripojením k uzemnenej zásuvke skontrolujte, či sieťové napätie zodpovedá sieťovému napätiu uvedenému na výkonovom štítku spotrebiča.
- Niektoré časti spotrebiča sa môžu zahriať. Nedotýkajte sa ho, aby sa nespálil.
- Zariadenie musí byť schopné odvádzať teplo, a preto nesmie byť zakryté. Udržujte ho dostatočne voľný.
- Nikdy neponárajte prístroj, kábel alebo zástrčku do vody alebo inej tekutiny ani ho nedržte pod tečúcou vodou.
- Nezdvíhajte zariadenie, ak spadlo do vody. Okamžite vyberte zástrčku zo zásuvky. Už ho nepoužívajte.
- Keď sa dotknete zariadenia, uistite sa, že máte suché ruky.
- Dbajte na to, aby sa spotrebič, kábel a zástrčka nedostali do kontaktu so zdrojmi tepla, ako je varná doska alebo otvorený oheň.
- Keď sa spotrebič nepoužíva, vytiahnite zástrčku zo zásuvky. Vytiahnite zástrčku, nie kábel.
- Pravidelne kontrolujte, či je kábel stále neporušený. Ak je zariadenie poškodené, už ho nepoužívajte, ale odneste ho na opravu do výrobcu alebo technického servisného strediska.
- Spotrebič sa nesmie ovládať pomocou externého časovača alebo diaľkového ovládača.
- Pred pohybom zariadenie vypnite.
- Nepoužívajte zariadenie, ak je filter poškodený alebo nesprávne nainštalovaný. Mohlo by to poškodiť zariadenie.
- Nepoužívajte prístroj na vyzdvihnutie nasledujúcich položiek:
  - žiariace alebo horiace predmety
  - Sklenené triesky alebo iné ostré predmety
  - zvyšky omietky, cementu, kameňa, sadzí a podobných vecí
  - kvapaliny alebo mokré nečistoty.
- Nepoužívajte vysávač na mokré koberce a koberce.
- Nikdy nevkładajte predmety do výfukových otvorov.
- Uistite sa, že vstupné a výstupné otvory sú otvorené a filter nie je upchatý. Zablokovanie spôsobuje prehriatie.
- Odsávacie trysky a rúrky udržiavajte mimo tela. Môžete spôsobiť vážne zranenia, ako sú oči alebo uši.
- Vypnite spotrebič a vyberte zástrčku zo zásuvky, ak sa počas používania vyskytnú poruchy, vyprázdnite spotrebič, vyčistite spotrebič, nainštalujte alebo vyberte príslušenstvo alebo dokončite



používanie.

- Toto zariadenie môžu používať deti staršie ako 8 rokov a osoby so zníženými fyzickými, zmyslovými alebo duševnými schopnosťami alebo s nedostatkom skúseností a znalostí, pokiaľ boli pod dohľadom alebo boli poučené o používaní zariadenia bezpečným spôsobom a chápu súvisiace nebezpečenstvo.
- Deti nesmú zariadenie čistiť ani udržiavať, pokiaľ nie sú staršie ako 8 rokov a nie sú pod dohľadom.
- Udržujte zariadenie a kábel mimo dosahu detí mladších ako 8 rokov.
- Deti musia byť pod dozorom, aby sa zabezpečilo, že sa so zariadením nebudú hrať.

## ŽIVOTNÉ PROSTREDIE



Obalové materiály, ako sú plastové a kartónové krabice, by mali byť likvidované v určených nádobách.

- Po ukončení používania nelikvidujte tento výrobok s bežným domovým odpadom, ale odneste ho na zberné miesto pre opätovné použitie elektrických a elektronických zariadení. Na produkte, užívateľskej príručke alebo obale vyhľadajte symbol, ktorý označuje druh odpadu.
- Materiály môžu byť použité, ako je uvedené. Tým, že nám pomáhate znovu používať a recyklovať materiály alebo inak recyklovať staré zariadenia, významne prispievate k ochrane životného prostredia.
- Vaša obec vám môže oznámiť, kde vo vašej oblasti nájdete určené zberné miesto odpadu.

## PRÁCA

V nepravdepodobnom prípade poruchy kontaktujte zákaznícky servis Bestron: [www.bestron.com/service](http://www.bestron.com/service)

Technické špecifikácie	
Modelka	AMC2000
Napájanie (V)	220-240V
Frekvencia (Hz)	50-60
Bezpečnostná trieda	II
Výkon (W)	700
Hlučnosť (dB(A))	-
Maximálna kapacita	-
Maximálna doba nepretržitého vykonávania KB	-
Rozmery (D x Š x V) (cm)	40,8x26,6x35,7
Dĺžka kábla (cm)	600

## PREVÁDZKA - VŠEOBECNÉ INFORMÁCIE

Nasledujúci popis zodpovedá obrázku na strane 2.

- |                                 |  |
|---------------------------------|--|
| 1. Hadicové pripojenie          | 11. Rukoväť s nastaviteľným vzduchovým otvorom |
| 2. Tlačidlo navijania kábla     | 12. Teleskopická trubica                       |
| 3. Rukoväť vysávača             | 13. Tlačidlo na uvoľnenie nádoby na prach      |
| 4. Vypínač s                    | 14. Výfukový filter                            |
| 5. Nástroj na štetec na parkety | 15. Zadné kolesá                               |
| 6. Nábytková hubica             | 16. Kombinovaná tryska                         |
| 7. Keška na prach               | 17. Systém odlučovania prachu                  |
| 8. Štrbinový nástroj            | 18. Elektronický regulátor sacieho výkonu      |
| 9. Nádoba na prach              |  |
| 10. Hadica                      |  |

Na strane 3 nájdete obrázky uvedené v popise.

## PREVÁDZKA

- Hadicu zasuňte do hadicovej prípojky na motorovej jednotke (pozri obrázok 1). Ak chcete hadicu vybrať, stlačte dve tlačidlá a vytiahnite ju z prípojky hadice.
- Napájací kábel má žltú (B) a červenú (A) značku (pozri obrázok 2). Vytiahnite kábel až po žltú značku.
- Zasuňte rukoväť hadice do teleskopickkej trubice (pozri obrázok 3A).
- Stlačte tlačidlo na teleskopickkej trubici a držte ho stlačené; potom môžete trubicu vysunúť alebo stiahnuť na požadovanú dĺžku (pozri obrázok 3B).
- Stlačením nožného tlačidla na hubici nastavíte kombinovanú hubicu na použitie na tvrdých alebo mäkkých povrchoch (pozri obrázok 3C). Pri použití na tvrdých povrchoch stlačte nožné tlačidlo na kombinovanej hubici, aby ste vysuli kefy. Zdvihnite tlačidlo pre použitie na mäkkých povrchoch.
- Zasuňte zástrčku do zásuvky a stlačte vypínač. Ak chcete spotrebič vypnúť, znova stlačte vypínač (4).
- Spotrebič je teraz pripravený na použitie. Počas vysávania môžete vysávač presúvať potiahnutím za rukoväť hadice. Spotrebič môžete zdvihnúť pomocou rukoväte vysávača (3).
- Nasávanie vákuua môžete nastaviť ovládačom sania vákuua (pozri obrázok (5)). Pri čistení čalúneného nábytku a záclon je vhodné znížiť sanie vákuua. Zabráňte tak nasatiu látky do hubice.
- Okrem toho môžete pomocou elektronického regulátora sacieho výkonu (18) určiť, aký sací výkon chcete použiť.

### POZOR:

- Nikdy nevytáhnite napájací kábel za červenú značku (A). Mohlo by to poškodiť napájací kábel.
- Na drevené kvetiny vám odporúčame použiť špeciálnu kefu na tvrdé podlahy

## PREVÁDZKA - SKLADOVANIE PO POUŽITÍ

- Vytiahnite zástrčku zo zásuvky.
- Stlačte tlačidlo previjania dozadu a držte ho stlačené; napájací kábel sa automaticky navinie na cievku.
- Na zadnej strane vysávača je namontovaný nástavec pre kombinovanú hubicu. Tým sa vyhnete potrebe rozoberať vysávač po použití; zmontovaný spotrebič môžete uložiť a získať späť znova rýchlo, keď to potrebujete.

### POZOR:

- Napájací kábel vedte pri jeho navíjaní na cievku, pretože inak by sa mohol kábel zamotať alebo zástrčka by mohla naraziť do zadnej časti spotrebiča. Uchopte napájací kábel v blízkosti značky a nechajte ho jemne vkližnúť cez prsty späť do spotrebiča (pozri obrázok 5).

## ČISTENIE A ÚDRŽBA - ČISTENIE KRYTU

- Vytiahnite zástrčku zo zásuvky.
- Vonkajší povrch všetkých častí očistite vlhkou handričkou a čistiacim prostriedkom vhodným na plasty.
- V priebehu času sa okolo osí kolies môže nahromadiť prach a nečistoty, čím sa zabráni ľahkému otáčaniu kolies. V dôsledku toho by sa mali udržiavať v čistote.

### POZOR:

- Nikdy neponárajte spotrebič, zástrčku ani napájací kábel do vody.
- Na čistenie spotrebiča nikdy nepoužívajte korozívne čistiace prostriedky alebo ostré predmety (ako nože alebo tvrdé kefy).

## ČISTENIE A ÚDRŽBA - ODSTRANOVANIE ODPADU Z NÁDOBY NA PRACH

---

1. Vytiahnite zástrčku zo zásuvky.
2. Odstráňte hadicu.
3. Odstráňte nádobu na prach stlačením tlačidla na uvoľnenie nádoby na prach (pozrite si obrázok 5A), vyberte nádobu na prach a držte ju nad odpadkovým vreckom.
4. Potiahnutím rukoväte smerom k sebe nechajte spodný kryt vypadnúť (pozrite si obrázok 5B). Potom krúživým pohybom vyberte vnútornú nádobu a tiež ju vyšľahajte naprázdno.
5. Ak je to potrebné, odstráňte všetok odpad prilepený na nádobe.
6. Zatvorte spodný kryt a zatvorte páčku, kým nezapadne na miesto.
7. Nasadte nádobu na prach na spotrebič a zacvaknite ju na miesto.

## ČISTENIE A ÚDRŽBA - ČISTENIE ALEBO VÝMENA FILTRA

---

Pre dosiahnutie najlepších výsledkov vyčistite alebo vymeňte filter po každom druhom alebo treťom použití vysávača alebo častejšie, ak je filter viditeľne upchatý.

1. Odstráňte odpad z nádoby na prach (pozri „Odstraňovanie odpadu z nádoby na prach“).
2. Vyberte filter z vysávača (pozri obrázok 6B).
3. Filter dôkladne opláchnite vo vlažnej vode.
4. Nechajte filter dôkladne vyschnúť.
5. Otáčaním vyberte systém na oddeľovanie prachu z nádoby na prach (pozrite si obrázok 6C).
6. Otvorte kryt filtra.
7. Vyberte filter zo systému odlučovania prachu (pozri obrázok 6D).
8. Filter a systém odlučovania prachu dôkladne opláchnite vo vlažnej vode.
9. Nechajte filter dôkladne vyschnúť.
10. Zmontujte držiaky a filter v opačnom poradí.

### POZOR:

- Filter pravidelne čistite, aby ste zabránili jeho upchatiu a prehriatiu motora.
- Voda by mohla preniknúť do spotrebiča, ak filter nie je úplne suchý. Mohlo by to viesť k (elektrickému) poškodeniu.
- Filter nečistite v práčke.
- Filter nesušte sušičom vlasov.

## ČISTENIE A ÚDRŽBA - ČISTENIE ALEBO VÝMENA VÝFUKOVÉHO FILTRA

---

Výfukový filter vymeňte aspoň dvakrát do roka a častejšie, ak je filter viditeľne upchatý.

1. Vytiahnite zástrčku zo zásuvky.
2. Otvorte kryt výfukového filtra potiahnutím krytu nadol a dopredu. Odstráňte výfukový filter zo spotrebiča (pozri obrázok 7).
3. Opláchnite filter vo vlažnej vode. Nechajte dôkladne vyschnúť.
4. Vyčistený filter vráťte späť do spotrebiča. Zatvorte kryt a otočte doprava, kým nezapadne na miesto.

### POZOR:

- Voda by mohla preniknúť do spotrebiča, ak filtre nie sú úplne suché. Mohlo by to viesť k (elektrickému) poškodeniu.

## INSTRUCIUNI DE SIGURANTA

- Acest aparat nu este destinat utilizării profesionale, dar este destinat utilizării casnice și similare, cum ar fi bucătăriile angajaților, magazinele, birourile și alte medii de lucru, oaspeții din hoteluri, moteluri și alte medii rezidențiale, medii de tip Bed & Breakfast și ferme.
- Așezați întotdeauna dispozitivul pe o suprafață stabilă și plană.
- Verificați dacă tensiunea de rețea corespunde tensiunii de rețea indicată pe plăcuța cu date tehnice a aparatului înainte de a-l conecta la o priză cu împământare..
- Anumite părți ale dispozitivului se pot încinge. Nu-l atingeți pentru a nu vă arde.
- Dispozitivul trebuie să poată disipa căldura și, prin urmare, nu trebuie acoperit. Păstrați-l suficient de liber.
- Nu scufundați niciodată aparatul, cablul sau ștecherul în apă sau în orice alt lichid și nu-l țineți sub jet de apă.
- Nu ridicați aparatul dacă acesta a căzut în apă. Scoateți imediat ștecherul din priză. Nu-l mai folosi.
- Asigurați-vă că mâinile sunt uscate când atingeți dispozitivul.
- Asigurați-vă că aparatul, cablul și ștecherul nu intră în contact cu surse de căldură, cum ar fi plita sau focul deschis.
- Scoateți ștecherul din priză când nu utilizați dispozitivul. Trageți de ștecher, nu de cablu.
- Verificați în mod regulat dacă cablul este încă intact. Dacă dispozitivul este deteriorat, nu îl mai utilizați, ci duceți-l la producător sau la un centru de service tehnic pentru reparații.
- Aparatul nu trebuie operat cu ajutorul unui temporizator extern sau printr-un sistem de telecomandă.
- Opriti dispozitivul înainte de a-l muta.
- Nu utilizați dispozitivul dacă filtrul este deteriorat sau instalat incorect. Acest lucru ar putea deteriora dispozitivul.
- Nu utilizați dispozitivul pentru a aspira următoarele obiecte:
  - obiecte strălucitoare sau care arde
  - așchii de sticlă sau alte obiecte ascuțite
  - resturi de ipsos, ciment, piatra, funingine și altele asemenea
  - lichide sau murdărie umedă.
- Nu folosiți aspiratorul pe covoare și covoare umede.
- Nu introduceți niciodată obiecte în orificiile de evacuare.
- Asigurați-vă că orificiile de aspirație și refulare sunt deschise și că filtrul nu este înfundat. Blocajele provoacă supraîncălzire.
- Țineți duzele și tuburile de aspirație departe de corp. Puteți provoca răni grave, de exemplu la ochi sau urechi.
- Opriti aparatul și scoateți ștecherul din priză dacă întâmpinați orice defecțiuni în timpul utilizării, goliți aparatul, curățați aparatul, instalați sau scoateți un accesoriu sau ați terminat de utilizat.

- Acest dispozitiv poate fi utilizat de copii cu vârsta peste 8 ani și de persoane cu capacități fizice, senzoriale sau mentale reduse sau cu lipsă de experiență și cunoștințe, atâta timp cât au fost supravegheați sau instruiți cu privire la utilizarea dispozitivului într-un mod sigur și înțelege pericolele implicate. .
- Copiii nu trebuie să curețe sau să întrețină dispozitivul decât dacă au peste 8 ani și sunt sub supraveghere.
- Nu lăsați dispozitivul și cablul la îndemâna copiilor sub 8 ani.
- Copiii trebuie supravegheați pentru a se asigura că nu se joacă cu dispozitivul.

## MEDIU INCONJURATOR



Materialele de ambalare, cum ar fi cutiile de plastic și carton, trebuie aruncate în containere desemnate.

- După utilizare, nu aruncați acest produs împreună cu deșeurile menajere normale, ci duceți-l la un punct de colectare pentru reutilizarea echipamentelor electrice și electronice. Căutați simbolul care indică tipul de deșeu pe produs, manual de utilizare sau ambalaj.
- Materialele pot fi folosite conform indicațiilor. Ajutându-ne să reutilizăm și să reciclăm materialele sau să reciclăm în alt mod echipamentele vechi, aduci o contribuție semnificativă la protecția mediului.
- Municipality dumneavoastră vă poate spune unde puteți găsi un punct de colectare a deșeurilor desemnat în zona dumneavoastră.

## MUNCĂ

În cazul puțin probabil al unei defecțiuni, contactați Serviciul Clienți Bestron: [www.bestron.com/service](http://www.bestron.com/service)

Specificatii tehnice	
Modelka	AMC2000
Alimentare (V)	220-240V
Frecvență (Hz)	50-60
Clasa de securitate	II
Putere (W)	700
Nivel de zgomot (dB(A))	-
Capacitate maximă	-
Timp maxim de execuție continuă a KB	-
Dimensiuni (L x l x H) (cm)	40,8x26,6x35,7
Lungimea cablului (cm)	600

## FUNCȚIONARE - INFORMAȚII GENERALE

Următoarea descriere corespunde imaginii de la pagina 2.

- |                                    |  |
|------------------------------------|--|
| 1. Racord de furtun                | 10. Furtun                                     |
| 2. Buton pentru bobina cablului    | 11. Mâner cu deschidere de aer reglabilă       |
| 3. Mânerul aspiratorului           | 12. Tub telescopic                             |
| 4. Întrerupător pornit/oprit cu    | 13. Buton de eliberare a recipientului de praf |
| 5. Instrument perie pentru parchet | 14. Filtru de evacuare                         |
| 6. Duza pentru mobila              | 15. Roțile din spate                           |
| 7. Perie de praf                   | 16. Duza combinată                             |
| 8. Instrument pentru crăpături     | 17. Sistem de separare a prafului              |
| 9. Recipient de praf               | 18. Regulator electronic de putere de aspirare |

Vezi pagina 3 pentru imaginile la care se face referire în descriere.

## OPERAȚIUNE

- Împingeți furtunul în racordul furtunului de pe unitatea motorului (vezi figura 1). Pentru a scoate furtunul, apăsați cele două butoane și trageți-l din racordul furtunului.
- Cablul de alimentare are un semn galben (B) și roșu (A) (vezi figura 2). Trageți cablul până la marcajul galben.
- Glisiți mânerul furtunului în tubul telescopic (vezi figura 3A).
- Apăsați butonul de pe tubul telescopic și mențineți-l apăsat; apoi puteți extinde sau retrage tubul la lungimea necesară (vezi figura 3B).
- Apăsați butonul piciorului de pe duză pentru a seta duza combinată pentru utilizarea pe suprafețe dure sau moi (vezi figura 3C). Pentru utilizarea pe suprafețe dure, apăsați butonul piciorului de pe duza combinată pentru a extinde periile. Ridicați butonul pentru utilizare pe suprafețe moi.
- Puneți ștecherul în priză de perete și apăsați comutatorul Pornit/Oprit (4). Pentru a opri aparatul, apăsați din nou comutatorul Pornit/Oprit (4).
- Aparatul este acum gata de utilizare. Puteți muta aspiratorul în timp ce curățați trăgând de mânerul furtunului. Puteți ridica aparatul cu mânerul aspiratorului (3).
- Puteți regla aspirația cu vidul cu controlul aspirației (vezi figura 5). Este recomandabil să reduceți aspirația atunci când curățați mobilierul tapițat și draperiile. Acest lucru va împiedica aspirarea materialului în duză.
- În plus, puteți utiliza regulatorul electronic de putere de aspirație (18) pentru a determina cât de multă putere de aspirație doriți să utilizați.

### AVERTIZARE:

- Nu trageți niciodată cablul de alimentare dincolo de marcajul roșu (A). Acest lucru ar putea deteriora cablul de alimentare.
- Pentru flori din lemn va recomandăm să folosiți peria specială pentru podea tare

## UTILIZARE - DEPOZITARE DUPA UTILIZARE

- Scoateți ștecherul din priză de perete.
- Apăsați butonul de derulare înapoi și țineți-l apăsat; cablul de alimentare se va derula automat pe bobină.
- O fantă de atașare pentru duza combinată este montată în spatele aspiratorului. Astfel se evita necesitatea demontării aspiratorului după utilizare; puteți depozita aparatul asamblat și îl puteți recupera rapid când aveți nevoie de el.

### AVERTIZARE:

- Ghidați cablul de alimentare în timp ce acesta se derulează pe bobină, deoarece în caz contrar cablul se poate încurca sau ștecherul ar putea lovi partea din spate a aparatului. Prindeți cablul de alimentare lângă marcaj și lăsați-l să alunece ușor printre degete înapoi în aparat (vezi figura 5).

## CURĂȚARE ȘI ÎNTREȚINERE - CURĂȚAREA CARCASEI

- Scoateți ștecherul din priză de perete.
- Curățați suprafața exterioară a tuturor pieselor cu o cârpă umedă și un produs de curățare potrivit pentru materiale plastice.
- De-a lungul timpului, praful și murdăria se pot acumula în jurul axelor roților, împiedicând astfel rotirea cu ușurință a roților. În consecință, acestea trebuie păstrate curate.

### AVERTIZARE:

- Nu scufundați niciodată aparatul, ștecherul sau cablul de alimentare în apă.
- Nu utilizați niciodată agenți de curățare corozivi sau curățați sau obiecte ascuțite (cum ar fi cuțite sau perii dure) pentru a curăța aparatul.

## **CURĂȚARE ȘI ÎNTREȚINERE - ÎNDEPĂRTAREA DEȘEURILOR DIN RECIPIENTUL DE PRAF**

1. Scoateți ștecherul din priza de perete.
2. Scoateți furtunul.
3. Scoateți coșul de praf apăsând butonul de eliberare a coșului de praf (vezi figura 5A) și scoateți coșul de praf și țineți-l peste un sac de gunoi.
4. Lăsați capacul inferior să se deschidă trăgând de mâner spre dvs. (vezi figura 5B). Apoi scoateți recipientul interior cu o mișcare de răsucire și, de asemenea, bateți-l gol.
5. Dacă este necesar, folosiți mâna pentru a îndepărta orice deșeuri care se lipesc de recipient.
6. Închideți capacul inferior și închideți pârghia până când se fixează cu un clic.
7. Montați recipientul pentru praf pe aparat și faceți clic pe acesta în poziție.

## **CURĂȚARE ȘI ÎNTREȚINERE - CURĂȚAREA SAU ÎNLOCUIREA FILTRULUI**

Pentru rezultate optime, curățați sau înlocuiți filtrul după fiecare a doua sau a treia utilizare a aspiratorului sau mai des dacă filtrul este vizibil blocat.

1. Scoateți deșeurile din recipientul pentru praf (consultați „Înlăturarea deșeurilor din recipientul pentru praf”).
2. Luați filtrul de la aspirator (vezi figura 6B).
3. Clătiți bine filtrul cu apă caldă.
4. Lăsați filtrul să se usuce complet.
5. Scoateți sistemul de separare a prafului din recipientul de praf rotindu-l (vezi figura 6C).
6. Deschideți capacul filtrului.
7. Scoateți filtrul din sistemul de separare a prafului (vezi figura 6D).
8. Clătiți bine filtrul și sistemul de separare a prafului cu apă caldă.
9. Lăsați filtrul să se usuce bine.
10. Reasamblați suporturile și filtrul în ordine inversă.

### **AVERTIZARE:**

- Curățați filtrul în mod regulat pentru a evita înfundarea filtrului și supraîncălzirea motorului.
- Apa poate pătrunde în aparat dacă filtrul nu este complet uscat. Acest lucru ar putea duce la daune (electrice).
- Nu curățați filtrul într-o mașină de spălat.
- Nu uscați filtrul cu un uscător de păr.

## **CURĂȚARE ȘI ÎNTREȚINERE - CURĂȚAREA SAU ÎNLOCUIREA FILTRULUI DE EVACUARE**

Înlocuiți filtrul de evacuare de cel puțin două ori pe an și mai des dacă filtrul este vizibil blocat.

1. Scoateți ștecherul din priza de perete.
2. Deschideți capacul filtrului de evacuare trăgând capacul în jos și înainte. Scoateți filtrul de evacuare din aparat (vezi figura 7).
3. Clătiți filtrul cu apă caldă. Lăsați-l să se usuce bine.
4. Readuceți filtrul curățat în aparat. Închideți capacul și întoarceți-vă la dreapta până când se fixează.

### **AVERTIZARE:**

- Apa poate pătrunde în aparat dacă filtrele nu sunt complet uscate. Acest lucru ar putea duce la daune (electrice).

## ИНСТРУКЦИИ ЗА БЕЗОПАСНОСТ

- Този уред не е предназначен за професионална употреба, но е предназначен за домашна и подобна употреба като кухни за служители, магазини, офиси и други работни среди, гости в хотели, мотели и други жилищни среди, места за нощувка и закуска и ферми.
- Това устройство моВинаги поставяйте устройството върху стабилна и равна повърхност.
- Проверете дали мрежовото напрежение отговаря на мрежовото напрежение, посочено на табелката с данни на уреда, преди да го свържете към заземен контакт.
- Някои части на устройството може да се нагорещят. Не го докосвайте, за да не се изгорите.
- Устройството трябва да може да разсейва топлината и следователно не трябва да се покрива. Дръжте го достатъчно свободно.
- Никога не потапяйте уреда, кабела или щепсела във вода или друга течност и не го дръжте под течаща вода.
- Не вдигайте устройството, ако е паднало във вода. Незабавно извадете щепсела от контакта. Не го използвайте повече.
- Уверете се, че ръцете ви са сухи, когато докосвате устройството.
- Уверете се, че уредът, кабелът и щепселът не влизат в контакт с източници на топлина като котлон или открит огън.
- Извадете щепсела от контакта, когато не използвате уреда. Дръпнете щепсела, а не кабела.
- Проверявайте редовно дали кабелът е все още непокътнат. Ако устройството е повредено, не го използвайте повече, а го занесете на производителя или в сервизен център за ремонт.
- Уредът не трябва да се управлява с помощта на външен таймер или чрез система за дистанционно управление.
- Изключете устройството, преди да го преместите.
- Не използвайте уреда, ако филтърът е повреден или неправилно монтиран. Това може да повреди устройството.
- Не използвайте устройството за прахосмукачка на следните предмети:
  - светещи или горящи предмети
  - стъклени трески или други остри предмети
  - остатъци от мазилка, цимент, камък, сажди и други подобни
  - течности или влажна мръсотия.
- Не използвайте прахосмукачката върху мокри килими и мокети.
- Никога не поставяйте предмети в изпускателните отвори.
- Уверете се, че смукателният и изпускателният отвор са отворени и филтърът не е запушен. Запушванията причиняват прегряване.
- Дръжте смукателните дюзи и тръби далече от тялото. Можете да причините сериозни наранявания, например на очите или ушите.
- Изключете уреда и извадете щепсела от контакта, ако имате някакви неизправности по време на употреба, изпразнете уреда, почистете уреда, инсталирайте или премахнете аксесоар или сте приключили с употребата му.



- же да се използва от деца на възраст над 8 години и от лица с намалени физически, сетивни или умствени способности или липса на опит и знания, стига да са били наблюдавани или инструктирани как да използват устройството по безопасен начин и разбира свързаните с това опасности.
- Децата не трябва да почистват или поддържат устройството, освен ако не са на възраст над 8 години и са под наблюдение.
- Пазете устройството и кабела далеч от обсега на деца под 8 години.
- Децата трябва да бъдат наблюдавани, за да се гарантира, че не си играят с устройството.

## ЗАОБИКАЛЯЩА СРЕДА



- Опаковъчните материали като пластмасови кутии и картон трябва да се изхвърлят в определени контейнери.
- След употреба не изхвърляйте този продукт с обикновените битови отпадъци, а го занесете в събирателен пункт за повторна употреба на електрическо и електронно оборудване. Потърсете символа, указващ вида на отпадъците върху продукта, ръководството за употреба или опаковката.
- Материалите могат да се използват според указанията. Като ни помагате да използваме повторно и рециклираме материали или по друг начин да рециклираме старо оборудване, вие допринасяте значително за опазването на околната среда.
- Вашата община може да ви каже къде да намерите определен пункт за събиране на отпадъци във вашия район..

## РАБОТАТА

В малко вероятния случай на повреда, свържете се с отдела за обслужване на клиенти на Bestron: [www.bestron.com/service](http://www.bestron.com/service)

Технически спецификации	
Модел	AMC2000
Мощност (V)	220-240V
Честота (Hz)	50-60
Клас на сигурност	II
Мощност (W)	700
Ниво на шум (dB(A))	-
Максимален капацитет	-
Максимално време за непрекъснато изпълнение на KB	-
Размери (Д x Ш x В) (cm)	40,8x26,6x35,7
Дължина на кабела (cm)	600

## ОПЕРАЦИЯ - ОБЩА ИНФОРМАЦИЯ

Следното описание съответства на изображението на страница 2.

- |                                   |  |
|-----------------------------------|--|
| 1. Свързване на маркуча           | 11. Дръжка с регулируем въздушен отвор           |
| 2. Бутон за навиване на кабела    | 12. Телескопична тръба                           |
| 3. Дръжка на прахосмукачка        | 13. Бутон за освобождаване на контейнера за прах |
| 4. Ключ за включване/изключване с | 14. Изпускателен филтър                          |
| 5. Инструмент за четка за паркет  | 15. Задни колела                                 |
| 6. Накрайник за мебели            | 16. Комбинирана дюза                             |
| 7. Четка за прах                  | 17. Система за отделяне на прах                  |
| 8. Инструмент за цепнатини        | 18. Електронен регулатор на смукателната         |
| 9. Контейнер за прах              | мощност  |
| 10. Маркуч                        |  |

Вижте страница 3 за изображенията, посочени в описанието.

## ОПЕРАЦИЯ

1. Поставете маркуча във връзката на маркуча на моторния блок (вижте фигура 1). За да извадите маркуча, натиснете двата бутона и го издърпайте от връзката на маркуча.
2. Захранващият кабел има жълта (B) и червена (A) маркировка (вижте фигура 2). Издърпайте кабела до жълтата маркировка.
3. Плъзнете дръжката на маркуча в телескопичната тръба (вижте фигура 3A).
4. Натиснете бутона на телескопичната тръба и го задръжте натиснат; след това можете да удължите или приберете тръбата до необходимата дължина (вижте фигура 3B).
5. Натиснете крачния бутон на дюзата, за да настроите комбинираната дюза за използване върху твърди или меки повърхности (вижте фигура 3C). За използване върху твърди повърхности, натиснете бутона на крака на комбинираната дюза, за да удължите четките. Повдигнете бутона за използване върху меки повърхности.
6. Поставете щепсела в контакта и натиснете бутона за включване/изключване. За да изключите уреда, натиснете отново бутона за включване/изключване (4).
7. Сега уредът е готов за употреба. Можете да местите прахосмукачката, докато почиствате, като дърпате дръжката на маркуча. Можете да повдигнете уреда с дръжката на прахосмукачката (3).
8. Можете да регулирате вакуумното засмукване с контрола за вакуумно засмукване (вижте фигура (5)). Препоръчително е да намалите вакуумното засмукване, когато почиствате мека мебел и завеси. Това ще предотврати засмукването на тъканта в дюзата.
9. Освен това можете да използвате електронния регулатор на смукателната мощност (18), за да определите колко смукателна мощност искате да използвате.

### ВНИМАНИЕ:

- Никога не дърпайте захранващия кабел извън червената маркировка (A). Това може да повреди захранващия кабел.
- За дървени подове ви препоръчваме да използвате специалната четка за твърд под

## ЕКСПЛОАТАЦИЯ - СЪХРАНЕНИЕ СЛЕД УПОТРЕБА

1. Извадете щепсела от контакта.
2. Натиснете бутона за превъртане назад и го задръжте натиснат; захранващият кабел автоматично ще се навие на макарата.
3. Слот за закрепване на комбинираната дюза е монтиран на гърба на прахосмукачката. Така се избягва необходимостта от разглобяване на прахосмукачката след употреба; можете да съхранявате сглобения уред и да го вземете отново бързо, когато имате нужда от него.

### ВНИМАНИЕ:

- Водете захранващия кабел, докато се навива на макарата, тъй като в противен случай кабелът може да се оплете или щепселът може да удари задната част на уреда. Хванете захранващия кабел близо до маркировката и го оставете леко да се плъзне през пръстите ви обратно в уреда (вижте фигура 5).

## ПОЧИСТВАНЕ И ПОДДРЪЖКА - ПОЧИСТВАНЕ НА КОРПУСА

1. Извадете щепсела от контакта.
2. Почистете външната повърхност на всички части с влажна кърпа и почистващ препарат, подходящ за пластмаси.
3. С течение на времето прах и мръсотия могат да се натрупат около осите на колелата, като по този начин предотвратяват лесното въртене на колелата. Следователно те трябва да се поддържат чисти.

**ВНИМАНИЕ:**

- Никога не потапяйте уреда, щепсела или захранващия кабел във вода.
- Никога не използвайте корозивни или търкащи почистващи препарати или остри предмети (като ножове или твърди четки) за почистване на уреда.

**ПОЧИСТВАНЕ И ПОДДРЪЖКА - ОТСТРАНЯВАНЕ НА ОТПАДЪЦИТЕ ОТ КОНТЕЙНЕРА ЗА ПРАХ**

1. Извадете щепсела от контакта.
2. Свалете маркуча.
3. Извадете кошчето за прах, като натиснете бутона за освобождаване на кошчето за прах (вижте фигура 5A) и извадете кошчето за прах и го задръжте върху торба за отпадъци.
4. Оставете долния капак да се отвори, като издърпате дръжката към вас (вижте фигура 5B). След това извадете вътрешния съд с въртеливи движения и също го изпразнете.
5. Ако е необходимо, използвайте ръката си, за да отстраните всякакви отпадъци, полепнали по съда.
6. Затворете долния капак и затворете лоста, докато щракне на място.
7. Поставете контейнера за прах върху уреда и го щракнете на място.

**ПОЧИСТВАНЕ И ПОДДРЪЖКА - ПОЧИСТВАНЕ ИЛИ СМЯНА НА ФИЛТЪРА**

За най-добри резултати почиствайте или сменяйте филтъра след всяка втора или трета употреба на прахосмукачката или по-често, ако филтърът е видимо запушен.

1. Отстранете отпадъците от контейнера за прах (вижте „Премахване на отпадъците от контейнера за прах“).
2. Вземете филтъра от прахосмукачката (вижте фигура 6B).
3. Изплакнете филтъра обилно в хладка вода.
4. Оставете филтъра да изсъхне напълно.
5. Вземете системата за отделяне на прах от контейнера за прах, като я завъртите (вижте фигура 6C).
6. Отворете капака на филтъра.
7. Отстранете филтъра от системата за отделяне на прах (вижте фигура 6D).
8. Изплакнете филтъра и системата за отделяне на прах обилно в хладка вода.
9. Оставете филтъра да изсъхне напълно.
10. Сглобете отново държачите и филтъра в обратен ред.

**ВНИМАНИЕ:**

- Почиствайте филтъра редовно, за да избегнете запушването му и прегряването на двигателя.
- Водата може да проникне в уреда, ако филтърът не е напълно сух. Това може да доведе до (електрическа) повреда.
- Не почиствайте филтъра в пералня.
- Не сушете филтъра със сешоар.

**ПОЧИСТВАНЕ И ПОДДРЪЖКА - ПОЧИСТВАНЕ ИЛИ СМЯНА НА ИЗПУСКАТЕЛНИЯ ФИЛТЪР**

Сменяйте изпускателния филтър поне два пъти годишно и по-често, ако филтърът е видимо запушен.

1. Извадете щепсела от контакта.
2. Отворете капака на изпускателния филтър, като издърпате капака надолу и напред. Отстранете изпускателния филтър от уреда (вижте фигура 7).
3. Изплакнете филтъра в хладка вода. Оставете го да изсъхне напълно.
4. Върнете почиствения филтър в уреда. Затворете капака и завъртете надясно, докато щракне на място.

**ВНИМАНИЕ:**

- Водата може да проникне в уреда, ако филтрите не са напълно сухи. Това може да доведе до (електрическа) повреда.



## ALL YOU WANT TO KNOW ABOUT YOUR UNIQUE 5 YEAR WARRANTY

ALLES, WAS SIE ÜBER IHRE EINZIGARTIGE 5-JAHRES-GARANTIE WISSEN MÖCHTEN  
TOUT CE QUE VOUS VOULEZ SAVOIR SUR VOTRE GARANTIE UNIQUE DE 5 ANS  
ALLES WAT U WILT WETEN OVER UW UNIEKE GARANTIE VAN 5 JAAR  
TUTTO QUELLO CHE VUOI SAPERE SULLA TUA GARANZIA UNICA DI 5 ANNI  
TODO LO QUE QUIERES SABER SOBRE TU ÚNICA GARANTÍA DE 5 AÑOS

[BESTRON.COM/GUARANTEE](http://BESTRON.COM/GUARANTEE)



## NEED HELP? CHECK OUT OUR SERVICE PAGE

BRAUCHEN SIE HILFE? SCHAUEN SIE SICH UNSERE SERVICESEITE AN  
BESOIN D'AIDE? DISCUTE AVEC NOUS! CONSULTEZ NOTRE PAGE DE SERVICE  
HULP NODIG? CHAT MET ONS! BEKIJK ONZE SERVICEPAGINA  
HO BISOGNO DI AIUTO? CHATTA CON NOI! GUARDA LA NOSTRA PAGINA SERVIZI  
¿NECESITAS AYUDA? CONSULTE NUESTRA PÁGINA DE SERVICIO

[BESTRON.COM/SERVICE](http://BESTRON.COM/SERVICE)



## EASTERN EUROPE CUSTOMER SERVICE

**POLSKA** [bestron.service.pl@sertronics.de](mailto:bestron.service.pl@sertronics.de)  
**HRVATSKA** [bestron.service.hr@sertronics.de](mailto:bestron.service.hr@sertronics.de)  
**CZECHIA** [bestron.service.cz@sertronics.de](mailto:bestron.service.cz@sertronics.de)  
**SLOVENSKO** [bestron.service.sk@sertronics.de](mailto:bestron.service.sk@sertronics.de)  
**ROMÂNIA** [bestron.service.ro@sertronics.de](mailto:bestron.service.ro@sertronics.de)  
**BULGARIA** [bestron.service.bg@sertronics.de](mailto:bestron.service.bg@sertronics.de)

SERVICE HOTLINE: **00800 954 39 543**



240724-02

**Hersteller / Fournisseur/ Výrobce / Proizvođač / Producător / Výrobca / Производител**

Bestron Nederland BV, Moeskampweg 20, 5222 AW, 's-Hertogenbosch  
Niederlande, Pays-Bas, Nizozemí, Hollandia, Holandia, Olanda, Holandsko, Холандия

D	FR	CZ	HR	PL	RO/MD	SK	BG
Ursprungs- land China	Pays d'origine Chine	Země původu Čína	Zemlja podrijetla Kina	Wyprodu- kowane w Chiny	Tara de origine China	Krajina přvodu Čína	Страна на произход Китай