



Lave-vaisselle

FR Manuel d'utilisation



Lave-vaisselle

QW-S32I472X-FR

TABLE DES MATIÈRES

CHAPITRE - 1 : PRÉSENTATION DE L'APPAREIL	
Caractéristiques techniques	5
Conformité avec les normes et les données d'essai	5
CHAPITRE - 2 : INFORMATIONS ET RECOMMANDATIONS DE SÉCURITÉ	
Recyclage	6
Informations relatives à la sécurité	6
Recommandations	8
Articles non appropriés au lave-vaisselle	8
CHAPITRE - 3 : INSTALLATION DU LAVE-VAISSELLE	
Positionnement du lave-vaisselle	9
Raccordements d'eau	9
Tuyau d'arrivée d'eau	10
Tuyau de sortie d'eau	10
Raccordement électrique	11
Avant l'utilisation du lave-vaisselle	12
CHAPITRE - 4 : PRÉPARATION DE L'APPAREIL À L'UTILISATION	
Importance du détartrage de l'eau	12
Remplissage de sel	12
Languette de contrôle	12
Réglage de la consommation de sel	13
Utilisation de détergent	13
Remplissage du compartiment de détergent	13
Détergent mixte	14
Remplissage du liquide de rinçage et réglage	14
CHAPITRE - 5 : CHARGEMENT DE VOTRE LAVE-VAISSELLE	
Égouttoir à vaisselle	15
Charges alternatives du panier	17
CHAPITRE - 6 : DESCRIPTIONS DES PROGRAMMES	
Fonctions des programmes	19
CHAPITRE - 7 : MISE EN MARCHÉ DU LAVE-VAISSELLE ET SÉLECTION D'UN PROGRAMME	
Mise en marche du lave-vaisselle	22
Suivi de progression du programme	22
Modification d'un programme	22
Modification d'un programme et réinitialisation	23
Mise à l'arrêt du lave-vaisselle	23
CHAPITRE - 8 : ENTRETIEN ET NETTOYAGE	
Filtres	24
Bras pulvérisateurs	24
Filtre de tuyau	24
CHAPITRE - 9 : CODES DE PANNE ET MESURES À PRENDRE EN CAS DE PANNE	25
CHAPITRE - 10 : INFORMATIONS PRATIQUES ET UTILES	26

Cher client, notre but est de vous offrir des produits de haute qualité qui dépassent vos attentes. Votre appareil est fabriqué dans des installations modernes et soumis à des tests de qualité rigoureux.

Le présent manuel a été établi pour vous aider à utiliser au mieux votre appareil, qui a été fabriqué avec la technologie la plus récente et une efficacité fiable et maximale.

Avant d'utiliser votre appareil, lisez attentivement ce manuel ; il contient des informations de base relatives à l'installation, à l'entretien et à l'utilisation en toute sécurité de l'appareil. Veuillez contacter le centre de service agréé le plus proche pour l'installation de votre appareil.

Le mode d'emploi s'applique à plusieurs modèles. Vous pourrez cependant observer des différences.

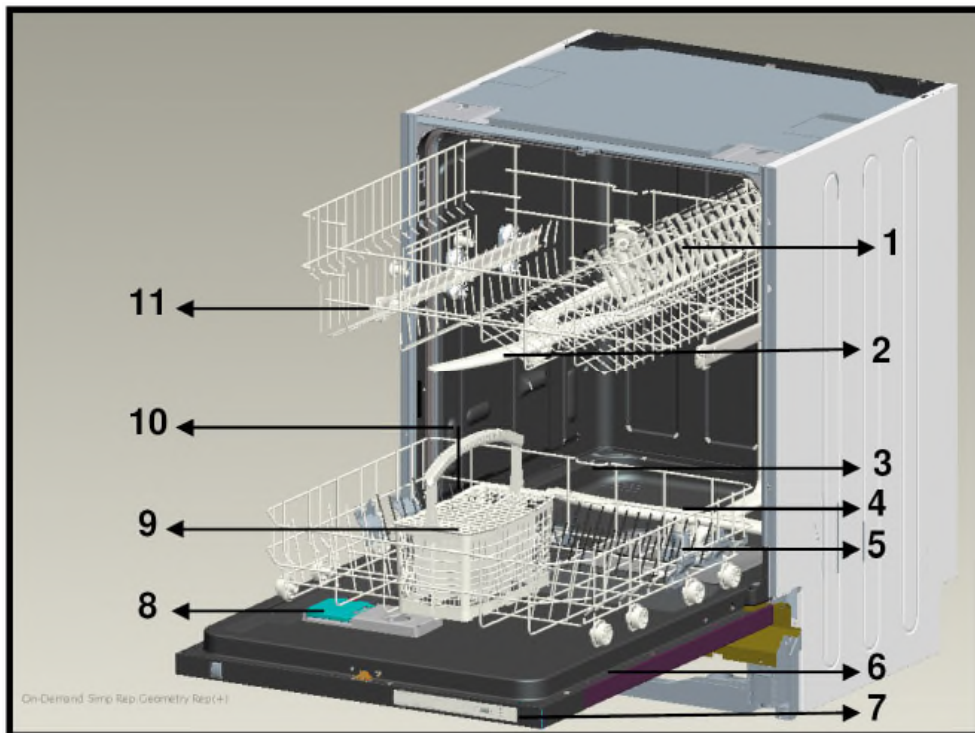

1. Panier supérieur avec supports
2. Bras pulvérisateur supérieur
3. Panier inférieur
4. Bras pulvérisateur inférieur
5. Filtres
6. Plaque signalétique

7. Panneau de commande
8. Distributeur de détergent et de liquide de rinçage
9. Panier à couverts
10. Récipient de sel
11. Loquet de glissière du panier supérieur



Unité de séchage actif : Ce système offre de meilleures performances de séchage pour votre vaisselle.



Bras gicleur supérieur : Il améliore le lavage de la vaisselle placée dans le panier supérieur.

CHAPITRE -1 : SPÉCIFICATIONS TECHNIQUES

Spécifications techniques

Capacité	10 couverts
Hauteur	820 mm - 870 mm
Largeur	450 mm
Profondeur	550 mm
Poids net	32 kg
Alimentation électrique	220-240 V, 50 Hz
Puissance totale	1900 W
Puissance de chauffage	1800 W
Puissance de pompe	100 W
Puissance de pompe de vidange	30 W
Pression d'alimentation en eau	0.03 MPa (0,3 bar)-1 MPa (10 bar)
Courant	10 A

Conformité aux normes et aux données de test/ Déclaration de conformité UE

Ce produit répond aux exigences de toutes les directives européennes en vigueur ainsi qu'à toutes les normes harmonisées correspondantes, qui prévoient le marquage CE.

Veuillez visiter www.sharphomeappliances.com pour une copie électronique de ce manuel d'utilisation.

Recyclage

- Certains composants et l'emballage de votre machine ont été fabriqués à partir de matériaux recyclés.
- Les pièces en plastique sont marquées des abréviations internationales : (>PE< , >PS< , >POM<, >PP<,)
- Les pièces en carton ont été fabriquées à partir de papier recyclé et doivent être mises au rebut dans les containers de recyclage pour déchets de papier.
- De tels matériaux ne doivent pas être placés dans des poubelles ordinaires. Ils doivent être déposés dans un centre de recyclage.
- Contactez le centre adapté pour obtenir plus d'informations sur les méthodes et points de récupération.

Informations de sécurité

Lorsque vous prenez livraison de votre machine

- Vérifiez si votre machine ou son emballage son endommagés. Ne démarrez jamais une machine endommagée d'une quelconque manière, assurez-vous de contacter un centre de service après-vente autorisé.
- Déballez l'appareil tel qu'indiqué et débarrassez-vous de l'emballage selon les règles en vigueur.

Points devant être observés durant l'installation de la machine

- Choisissez un emplacement adapté, sûr et plan pour installer la machine.
- Effectuez l'installation et le raccordement de votre machine en respectant les instructions.
- Cette machine ne doit être réparée et installée que par un centre de service après-vente autorisé.
- N'utilisez que des pièces de rechange originales avec cette machine.
- Avant l'installation, assurez-vous que la machine est débranchée.
- Vérifiez que le système de fusible électrique intérieur est raccordé selon la réglementation.
- Tous les raccordements électriques doivent correspondre aux valeurs de la plaque signalétique.
- Assurez-vous spécialement que la machine ne soit pas au-dessus du câble d'alimentation électrique.
- N'utilisez jamais de rallonge ou de multiprise pour effectuer le raccordement. La prise doit être facilement accessible après l'installation de la machine.
- Après l'installation de la machine dans un emplacement adéquat, faites-la tourner à vide pour la première fois.

En utilisation quotidienne

- Cette machine est conçue pour une utilisation domestique, ne l'utilisez pas à d'autres fins.

L'usage commercial du lave-vaisselle annulera la garantie.

- Ne vous levez pas, ne vous asseyez-pas et ne placez pas de poids lorsque

la porte est ouverte, l'appareil pouvant basculer.

- N'utilisez jamais de détergent ou de produit de rinçage non conçu spécialement pour les lave-vaisselle. Notre compagnie décline toute responsabilité pour les dommages en résultant.
- L'eau de la section lavage de la machine n'est pas potable, veuillez ne pas la boire.
- Ne placez pas d'agents chimiques de dissolution tels que des solvants dans la section lavage de la machine, ceci pouvant poser un risque d'explosion.
- Vérifiez que les plastiques résistent à la chaleur avant le lavage.
- Cet appareil peut être utilisé par des enfants de plus de 8 ans et des personnes aux capacités physiques, sensorielles ou mentales réduites ou manquant d'expérience et de connaissances s'ils sont supervisés ou s'ils ont reçu des instructions concernant l'utilisation de cet appareil en toute sûreté et comprennent les risques courus. Les enfants ne doivent pas jouer avec l'appareil. Le nettoyage et l'entretien par l'utilisateur ne doivent pas être effectués par des enfants non supervisés.
- Ne placez pas d'objets inadaptés ou plus lourds que la capacité de charge du panier dans votre machine. SHARP ne saurait être tenu responsable des dommages sur les pièces intérieures.
- Votre lave-vaisselle ne doit pas être ouvert durant son fonctionnement. Un dispositif de sécurité assurera que la machine s'arrête en cas d'ouverture.
- Ne laissez pas la porte ouverte pour éviter les accidents.
- Placez les couteaux et autres objets pointus dans le panier à couverts en plaçant la lame vers le bas.
- Si le cordon d'alimentation est endommagé, il doit être remplacé par SHARP ou un de ses agents d'entretien.
- Si l'option EnergySave est sélectionnée (position « Yes »), la porte s'ouvrira à la fin du programme. N'essayez pas de fermer la porte de manière brusque pour éviter d'endommager le mécanisme de porte automatique s'activant pendant une minute. La porte doit être ouverte pendant 30 minutes pour obtenir un séchage efficace (dans les modèles à système d'ouverture automatique de porte).

Avertissement : Ne restez pas devant la porte lorsque le signal d'ouverture automatique est audible.

Pour la sécurité de vos enfants

- Une fois l'emballage de la machine retiré, assurez-vous que les matériaux d'emballage soient hors de la portée des enfants.
- Ne laissez pas les enfants jouer avec la machine ou la démarrer.
- Gardez les enfants éloignés des détergents et produits de rinçage.
- Gardez les enfants éloignés de la machine lorsqu'elle est ouverte, des résidus de produit de nettoyage pouvant être présents à l'intérieur de la machine.
- Assurez-vous que votre ancienne machine ne constitue pas de menace pour vos enfants.

Il est arrivé que des enfants s'enferment dans d'anciennes machines. Pour éviter une telle situation, cassez le dispositif de fermeture de la porte de votre machine et arrachez les câbles électriques.

En cas de dysfonctionnement

- Toute réparation effectuée par toute autre personne autre que du personnel d'entretien autorisé annulera votre garantie.
- Avant d'effectuer tout travail de réparation sur votre machine, assurez-vous que la machine est isolée du secteur. Déclenchez le fusible ou débranchez l'appareil. Ne tirez pas par le câble pour le débrancher. Assurez-vous de fermer le robinet d'eau.

Recommandations

- Pour économiser de l'eau et de l'énergie, enlevez les résidus grossiers de la vaisselle avant de la placer dans le lave-vaisselle. Démarrez votre machine lorsqu'elle est complètement chargée.
- Utilisez le programme de pré lavage uniquement lorsque nécessaire.
- Placez les objets creux tels que bols, verres et casseroles dans la machine vers le bas.
- Il n'est pas recommandé de surcharger la machine ou de la charger d'une manière autre que celle indiquée.

Objets ne convenant pas au lave-vaisselle

- Les cendres de cigarette, restes de bougie, le vernis, la peinture, les substances chimiques, les matériaux en alliage de fer
- Les fourchettes, cuillères et couteaux ayant une partie en bois ou en os, ou ayant des poignées en ivoire ou nacrées, les objets collés, les objets recouverts d'abrasif, les produits chimiques acides ou basiques
- Les objets en plastique ne résistant pas à la chaleur, les récipients en cuivre ou en étain
- Les objets en aluminium ou en argent (ceux-ci pouvant perdre leur couleur, devenir ternes)
- Certains types de verre délicats, les porcelaines au motif imprimé pouvant disparaître même après le premier lavage, certains objets en cristal pouvant graduellement devenir opaques, les couverts collés ne résistant pas à la chaleur, les verres en cristal au plomb, les planches à découper, les objets en fibre synthétique
- Les objets absorbants tels que les éponges ou les torchons ne sont adaptés au nettoyage au lave-vaisselle.

Avertissement : Veuillez faire attention à n'acheter dès à présent que de la vaisselle résistant au lave-vaisselle.

INSTALLATION DE LA MACHINE

Positionnement de la machine

Lorsque vous déterminez l'emplacement de votre machine, faites attention à choisir un endroit vous permettant de charger et décharger facilement votre vaisselle.

Ne placez pas votre machine dans un emplacement où il est possible que la température ambiante descende en dessous de 0°C.

Avant de la positionner, sortez la machine de son emballage en suivant les avertissements situés sur l'emballage.

Positionnez la machine près d'un robinet d'eau ou d'une conduite d'évacuation. Il est nécessaire de positionner votre machine en gardant à l'esprit que ses raccords ne seront pas altérés une fois effectués.

N'attrapez pas la machine par sa porte ou par un panneau pour la déplacer.

Faites attention à garder suffisamment d'espace sur les côtés de la machine afin de pouvoir la déplacer confortablement vers l'avant et l'arrière durant son nettoyage.

Assurez-vous que les tuyaux d'entrée et de sortie de l'eau ne soient pas écrasés durant le positionnement de la machine. Assurez-vous aussi que la machine ne soit pas au-dessus du câble électrique.

Ajustez les pieds ajustables de la machine afin qu'elle soit plane et équilibrée. Le positionnement adéquat de la machine assure une ouverture et fermeture sans problème de la porte. Si la porte de votre machine ne ferme pas correctement, vérifiez si la machine est stable sur le sol. Si nécessaire, ajustez les pieds ajustables et assurez-vous que sa position est stable.

Raccordement en eau

La plomberie intérieure doit être adaptée à l'installation d'un lave-vaisselle. Nous recommandons aussi

d'installer un filtre à l'entrée de votre maison ou appartement pour éviter tous dommages causés par une contamination (sable, argile, rouille, etc..) pouvant être occasionnellement transportée par l'eau courante ou par la plomberie intérieure, et pour empêcher tout problème de jaunissement et de formation de dépôts après le lavage.

CHAPITRE -3 : INSTALLATION DE LA MACHINE

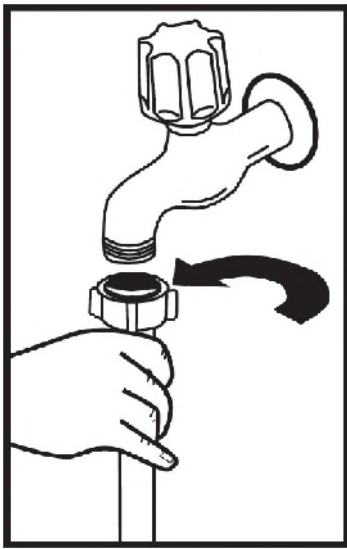

Tuyau d'alimentation en eau

N'utilisez pas le tuyau d'alimentation en eau de votre ancienne machine. Utilisez plutôt le nouveau tuyau d'alimentation en eau fourni avec votre machine. Si vous devez connecter un tuyau d'alimentation neuf ou non utilisé depuis longtemps, faites couler de l'eau à travers le tuyau avant d'effectuer le raccordement. Connectez le tuyau d'alimentation en eau directement sur le robinet d'alimentation en eau. La pression fournie par le robinet doit être au moins 0,03 Mpa et au plus 1 Mpa. Si la pression d'eau dépasse 1 Mpa, une vanne de surpression doit être installée entre l'appareil et la tuyauterie.

Une fois les raccordements effectués, le robinet doit être ouvert complètement et son étanchéité doit être vérifiée. Pour la sûreté de votre machine, assurez-vous de toujours fermer le robinet d'alimentation en eau si l'appareil ne doit pas être utilisé pendant une période prolongée.

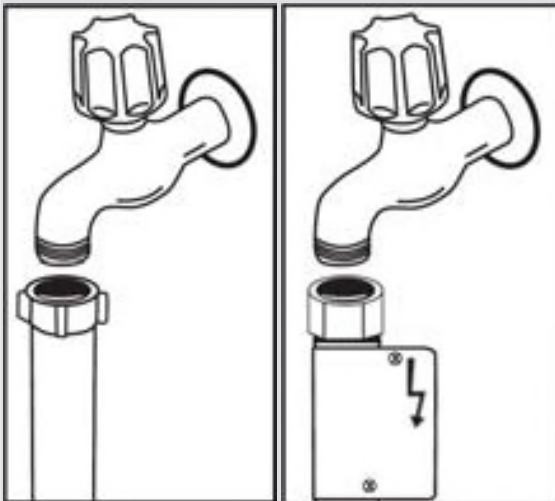

NOTE : Un système anti-débordement Aquastop est utilisé dans certains modèles. Si un Aquastop est utilisé, une tension élevée existe. Ne coupez pas le système anti-débordement Aquastop. Ne le pliez pas et ne le tordez pas.

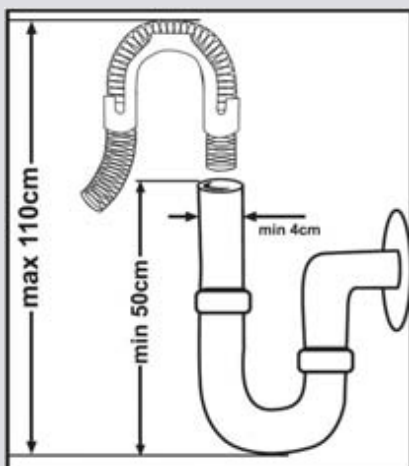

Tuyau d'évacuation de l'eau

Le tuyau d'évacuation de l'eau peut être raccordé soit directement à un trou d'évacuation de l'eau ou au siphon d'évacuation d'un évier.

En utilisant un tuyau plié spécial (si disponible), l'eau peut être évacuée directement dans l'évier en accrochant le tuyau plié au bord de l'évier. Ce raccordement doit être entre 50 et 110 cm du niveau du sol.

Avertissement : Lorsqu'un tuyau d'évacuation de plus de 4 m est utilisé, la vaisselle peut rester sale. Notre société décline toute responsabilité dans ce cas.

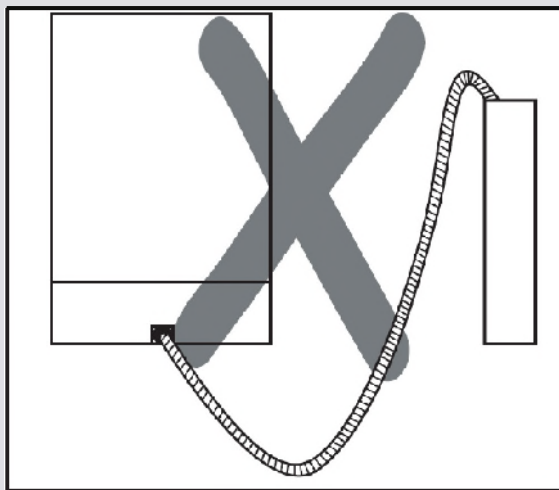
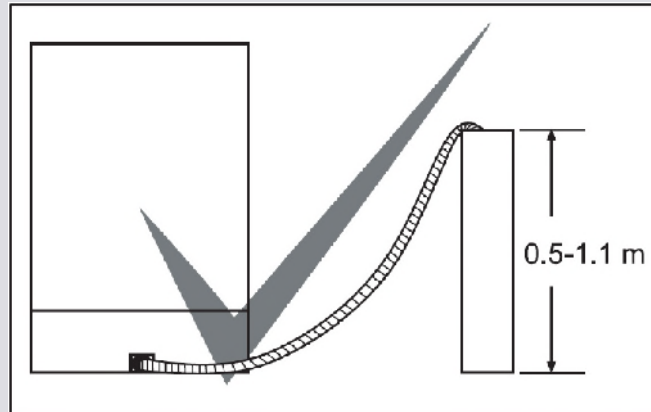

Raccordement électrique

La fiche à contact de protection de votre machine doit être connectée à une prise de mise à la terre fournissant un courant et une tension adaptés. Si aucune terre n'est présente, demandez à un électricien compétent de l'installer. En cas d'utilisation sans mise à la terre, notre compagnie ne saurait être responsable de toute perte d'usage pouvant se présenter.

Le courant de rupture du fusible intérieur doit être de 10-16 A. Votre machine est réglée pour utiliser une alimentation 220-240 V. Si la tension dans votre région est de 110 V, connectez un transformateur 110/220 V de puissance 3000 W entre l'appareil et le secteur.

La machine ne doit pas être branchée durant le positionnement. Utilisez toujours la fiche fournie avec votre machine. Fonctionner à faible tension diminuera la qualité du lavage.

Le câble électrique de la machine ne doit être remplacé que par un centre de service après-vente autorisé ou un électricien autorisé. Tout manquement peut être source d'accident. Pour la sûreté de votre machine, nous recommandons de débrancher la prise si l'appareil ne doit pas être utilisé pendant une période prolongée.

Afin d'éviter un risque d'électrocution, ne débranchez pas l'appareil avec des mains mouillées. Lorsque vous déconnectez votre machine du secteur, tirez toujours sur la fiche. Ne tirez jamais sur le cordon.

CHAPITRE - 4 : PRÉPARATION DE L'APPAREIL À L'UTILISATION

Avant d'utiliser l'appareil pour la première fois

- Vérifiez si les spécifications électriques et d'approvisionnement en eau correspondent aux valeurs indiquées par les instructions d'installation de l'appareil.
- Retirez tous les matériaux d'emballage à l'intérieur de l'appareil.
- Réglez l'adoucisseur d'eau.
- Ajoutez 1 kg de sel dans le compartiment de sel et remplissez-le d'eau jusqu'à un niveau trop-plein.
- Remplissez le compartiment de liquide de rinçage.

PRÉPARATION DE L'APPAREIL À L'UTILISATION

Importance du détartrage de l'eau

Pour bien fonctionner, le lave-vaisselle a besoin d'une eau douce, c'est-à-dire moins calcaire. Dans le cas contraire, des résidus de calcaire blanc resteront sur la vaisselle et sur les équipements intérieurs. Cela aura alors une incidence négative sur les performances de lavage, de séchage et de brillance de votre appareil. Pour cette raison, veuillez utiliser un adoucisseur d'eau dans le lave-vaisselle. L'adoucisseur d'eau doit être rafraîchi de sorte qu'il conserve les mêmes performances au cours du prochain cycle de lavage. À cet effet, veuillez utiliser du sel pour lave-vaisselle.

Remplissage de sel



Utilisez le sel adoucissant fabriqué spécialement pour une utilisation dans les lave-vaisselle. Pour introduire le sel adoucissant dans l'appareil, retirez d'abord le panier inférieur, puis ouvrez le couvercle du compartiment de sel en le tournant dans le sens antihoraire. (1) (2) À la première utilisation, remplissez le compartiment de 1 kg de sel et d'eau (3) au niveau trop-plein. Utilisez un entonnoir (non fourni) (4) pour faciliter le remplissage. Enfin, remplacez le couvercle et fermez le compartiment. Après chaque 20 e au 30e lavage, ajoutez du sel dans votre lave-vaisselle jusqu'à ce qu'il soit rempli (environ 1 kg). Remplissez le compartiment de sel avec de l'eau, uniquement à la première utilisation. Nous vous recommandons d'utiliser du sel adoucissant en granules ou en poudre. Évitez de remplir votre appareil de sel de table, au risque de réduire les performances du compartiment de l'adoucisseur au fil du temps. Lorsque vous mettez l'appareil en marche, le compartiment de sel se remplit d'eau. Par conséquent, veuillez introduire le sel adoucissant dans l'appareil avant de le démarrer. Ainsi, la quantité de sel débordante est immédiatement nettoyée au cours du lavage. Si vous ne souhaitez effectuer aucun lavage immédiatement après le remplissage du sel, alors exécutez un court programme de lavage avec le lave-vaisselle. Cela permet d'éviter toute corrosion sur votre appareil



causée par le débordement de sel lors du remplissage. Pour savoir si la quantité de sel adoucissant dans votre lave-vaisselle est suffisante ou pas, vérifiez la partie transparente sur le couvercle du compartiment de sel. Si la partie transparente est verte, alors le compartiment comporte une quantité suffisante de sel. Ajoutez du sel dans le compartiment dans le cas contraire.

Langlette de contrôle

L'efficacité de lavage de votre machine dépend de la douceur de l'eau du robinet. Pour cette raison, votre machine est équipée d'un système qui réduit la dureté de l'eau de distribution. Ainsi, l'efficacité du lavage augmente lorsque le système est correctement réglé. Pour connaître le niveau de dureté de l'eau dans votre région, contactez le service local qui en a la charge ou déterminez-le par vous-même à l'aide de la bandelette d'analyse (si disponible).

Ouvrez la bandelette d'analyse	Faites couler l'eau de votre robinet pendant 1 min.	Laissez la bandelette d'analyse trempée dans l'eau pendant 1 seconde.	Une fois que vous la ressortez de l'eau, secouez-la	Patiencez 1 min.	Réglez la dureté de l'eau de votre machine en fonction du résultat obtenu avec la bandelette d'analyse.																		
					<table border="1"> <tr> <td>Degré 1</td> <td></td> <td>Absence de calcaire</td> </tr> <tr> <td>Degré 2</td> <td></td> <td>Très faible teneur en calcaire</td> </tr> <tr> <td>Degré 3</td> <td></td> <td>Faible teneur en calcaire</td> </tr> <tr> <td>Degré 4</td> <td></td> <td>Teneur moyenne en calcaire</td> </tr> <tr> <td>Degré 5</td> <td></td> <td>Teneur en calcaire</td> </tr> <tr> <td>Degré 6</td> <td></td> <td>Forte teneur en calcaire</td> </tr> </table>	Degré 1		Absence de calcaire	Degré 2		Très faible teneur en calcaire	Degré 3		Faible teneur en calcaire	Degré 4		Teneur moyenne en calcaire	Degré 5		Teneur en calcaire	Degré 6		Forte teneur en calcaire
Degré 1		Absence de calcaire																					
Degré 2		Très faible teneur en calcaire																					
Degré 3		Faible teneur en calcaire																					
Degré 4		Teneur moyenne en calcaire																					
Degré 5		Teneur en calcaire																					
Degré 6		Forte teneur en calcaire																					

CHAPITRE - 4 : PRÉPARATION DE L'APPAREIL À L'UTILISATION

Ajustement de la consommation de sel

Degré de dureté de l'eau	Degré de dureté allemand : dH	Degré de dureté français : dF	Degré anglais de dureté : dE	Indicateur du degré de dureté
1	0-5	0-9	0-6	L1 est visible à l'écran.
2	6-11	10-20	7-14	L2 est visible à l'écran.
3	12-17	21-30	15-21	L3 est visible à l'écran.
4	18-22	31-40	22-28	L4 est visible à l'écran.
5	23-31	41-55	29-39	L5 est visible à l'écran.
6	32-50	56-90	40-63	L6 est visible à l'écran.

Ajustez le réglage de dureté de l'eau de votre machine selon le niveau indiqué sur la bandelette de test.

VEUILLEZ NOTER : Le niveau de dureté est réglé sur 3 en usine.



Après avoir réinitialisé votre machine, pressez la touche de sélection du programme et gardez-la pressée. (3)

Pendant ce temps, mettez la machine en route en pressant la touche de marche/arrêt (1).

Gardez la touche de sélection de programme pressée jusqu'à ce que "8" disparaisse de l'écran. (2)

Relâchez la touche de sélection du programme une fois "8" disparu de l'écran.

Votre machine affiche le dernier réglage de dureté de l'eau entré.

La dureté de l'eau peut être réglée avec la touche de sélection de programme. (3) selon le Tableau de réglage de la dureté de l'eau.

Après avoir réglé le niveau de dureté de l'eau, pressez la touche de marche/arrêt pour sauvegarder le réglage en mémoire. (1)

Avertissement : En cas de déménagement, il est important de procéder au réglage de la dureté de l'eau en fonction de la dureté de l'eau de la zone géographique où vous avez déménagé afin d'assurer l'efficacité du lavage.

Utilisation de détergent

Utilisez un détergent spécialement conçu pour une utilisation dans les lave-vaisselle domestiques.

Des détergents en poudre, en gel et en pastilles conçus pour les lave-vaisselle domestiques sont disponibles à l'achat. Assurez-vous de placer le détergent dans son compartiment avant de démarrer l'appareil. Gardez vos détergents dans un endroit frais et sec, hors de la portée des enfants.

Évitez de remplir le compartiment de détergent d'une quantité supérieure à celle requise ; dans le cas contraire, cela peut provoquer des rayures sur vos verres et une mauvaise dissolution du détergent.

Pour de plus amples informations sur le type de détergent à utiliser, contactez directement les fabricants de détergent.

Remplissage du compartiment de détergent

Appuyez sur le loquet pour ouvrir le couvercle comme indiqué à l'image. 1 Les capsules de détergent disposent de lignes de niveau à l'intérieur. Ces dernières peuvent contenir une quantité totale de 40 cm³ de détergent. Ouvrez le détergent pour lave-vaisselle et versez-le dans le grand compartiment. b Versez-y 25 cm³ si la vaisselle est très sale ou 15 cm³ si elle est moins sale. 2 Si la vaisselle restée sale pendant longtemps comporte des déchets alimentaires séchés ou lorsque le lave-vaisselle est trop chargé, alors versez a 5 cm³ de détergent dans le compartiment de pré-lavage et démarrez l'appareil. Vous pourrez avoir à ajouter une quantité supplémentaire de détergent dans votre lave-vaisselle, en fonction du degré de salissure et du degré de dureté de l'eau de votre région.

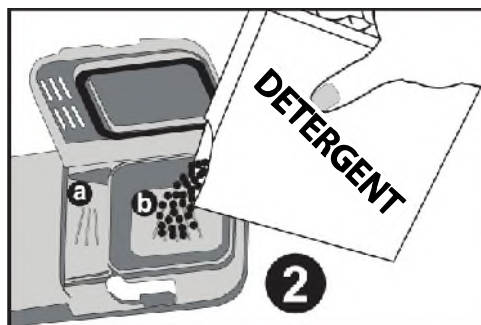
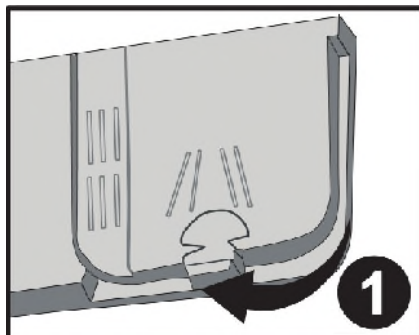

CHAPITRE - 4 : PRÉPARATION DE L'APPAREIL À L'UTILISATION

Détergents mixtes

Les détergents mixtes peuvent comporter diverses propriétés. Avant d'utiliser le détergent, veuillez lire attentivement la notice de ce dernier. Généralement, les détergents mixtes produisent des résultats satisfaisants, uniquement sous certaines conditions.

Consignes à respecter lors de l'utilisation de ce type de produits :

- vérifiez les caractéristiques du produit afin de vous assurer qu'il est mixte ou non ;
- vérifiez si le détergent utilisé est approprié pour la dureté de l'eau contenue dans le système d'approvisionnement ;
- suivez les instructions de produits indiquées sur les emballages ;
- placez toujours les pastilles dans le compartiment de détergent, dans le distributeur du produit de lavage ;
- contactez les fabricants pour en savoir plus sur les conditions appropriées d'utilisation des produits ;
- utilisez des produits appropriés afin d'économiser le sel et/ou le liquide de rinçage ;
- le champ d'application de la garantie de votre appareil ne couvre pas les dommages résultant de l'utilisation de ces types de détergents.

Utilisation recommandée : Pour obtenir de meilleurs résultats lors de l'utilisation de détergents mixtes, ajoutez du sel et le produit de rinçage dans votre lave-vaisselle et ajustez le degré de dureté de l'eau et le degré de rinçage au niveau le plus bas.



La solubilité des détergents en tablettes produits par différentes sociétés peut varier en fonction de la température et du temps. Par conséquent, il n'est pas recommandé d'utiliser ces détergents dans les programmes courts. Il est plus approprié d'utiliser des détergents en poudre pour de tels programmes.

Avertissement ; En cas de problème non rencontré auparavant et résultant de l'utilisation de ce type de détergents, veuillez contacter directement les fabricants de détergents.

Lorsque vous arrêtez d'utiliser ces détergents :

- remplissez les compartiments de sel et de liquide de rinçage ;
- réglez le degré de dureté de l'eau au niveau le plus élevé et lancez un programme de lavage avec l'appareil à vide ;
- réglez le degré de dureté de l'eau ;
- assurez-vous d'effectuer les réglages de rinçage appropriés.

Remplissage du liquide de rinçage et réglage

Une quantité suffisante de liquide de rinçage permet d'éviter la présence de gouttes d'eau, de taches calcaires et de film blanc en forme de bande. Elle augmente également les performances de séchage.

Pour introduire le produit de rinçage dans l'appareil, retirez le couvercle du compartiment du liquide de rinçage en le tournant. **1** Remplissez le compartiment de rinçage avec du liquide de rinçage jusqu'à ce que l'indicateur de niveau devienne sombre. **2** Remplacez le couvercle et fermez-le en le tournant de manière à ce que les loquets correspondent les uns aux autres. Vérifiez l'indicateur de niveau du liquide de rinçage sur le distributeur de détergent, pour savoir si oui ou non votre lave-vaisselle nécessite du liquide de rinçage. Un voyant sombre **b** indique que le compartiment contient du liquide de rinçage, tandis qu'un voyant lumineux **a** indique que vous devez remplir le compartiment avec du liquide de rinçage.

Réglez le curseur de quantité de liquide de rinçage à un niveau situé entre 1 et 6. Le réglage d'usine du liquide de rinçage est la position 3.

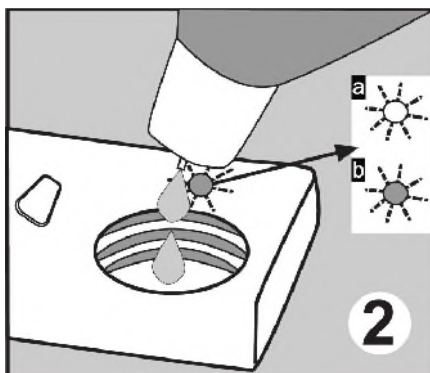
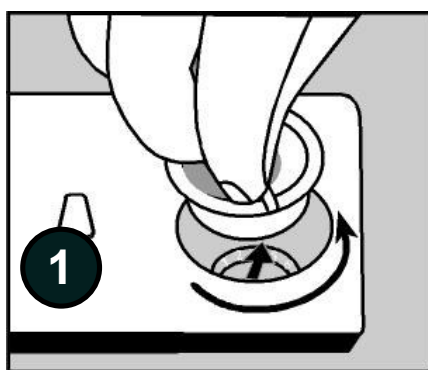

Augmentez le niveau du curseur lorsque des gouttes d'eau se forment sur votre vaisselle après un lavage et réduisez-le lorsque vous observez une tache bleue lors du nettoyage à la main. 3

Avertissement ; Utilisez uniquement des liquides de rinçage autorisés pour une utilisation dans le lave-vaisselle. Des résidus de liquide de rinçage résultant du trop-plein génèrent de très grandes quantités de mousse et réduisent ainsi la performance de lavage. Par conséquent, nous vous recommandons de nettoyer l'excédant de liquide de rinçage en l'essuyant à l'aide d'un chiffon.

CHAPITRE-5 : CHARGEMENT DE VOTRE LAVE-VAISSELLE

CHARGEMENT DE VOTRE LAVE-VAISSELLE

Placez la vaisselle correctement dans la machine.

Il existe deux paniers séparés permettant de charger la vaisselle dans votre machine. Le panier inférieur est pour les objets ronds et profonds.

Le panier supérieur est pour les objets fins et minces. Nous vous recommandons d'utiliser le panier à couverts afin d'obtenir les meilleurs résultats.

Pour éviter de possibles blessures, placez les couteaux à long manche et pointus avec leur côté pointu vers le bas ou horizontaux dans le panier.

Avertissement : Placez votre vaisselle dans la machine d'une manière n'empêchant pas aux bras gicleurs supérieur et inférieur de tourner.

Casier à vaisselle

Des casiers à vaisselle sont installés dans le panier supérieur de votre machine. a b Vous pouvez utiliser ces casiers à vaisselle en position ouverte ou fermée. Lorsqu'ils sont en position ouverte a vous pouvez placer vos tasses par-dessus les casiers, et lorsqu'ils sont en position fermée b vous pouvez placer de longs verres dans le panier. Vous pouvez aussi utiliser ces casiers pour placer des fourchettes, couteaux et cuillères de grande taille.

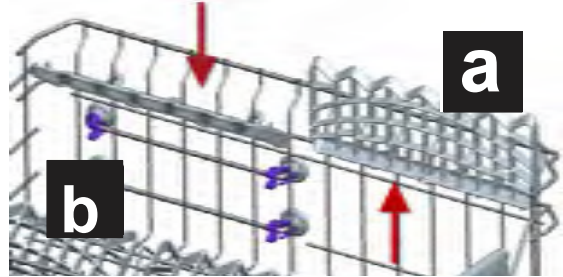

Panier inférieur

Casiers pliants

Les casiers pliants du panier supérieur sont conçus pour faciliter le placement de gros objets tels que des casseroles, poêles, etc. Si nécessaire, chaque partie peut être pliée séparément, ou toutes peuvent être pliées afin d'obtenir de plus grands espaces. Vous pouvez utiliser les casiers pliants en les tirant vers le haut ou en les pliant vers le bas.

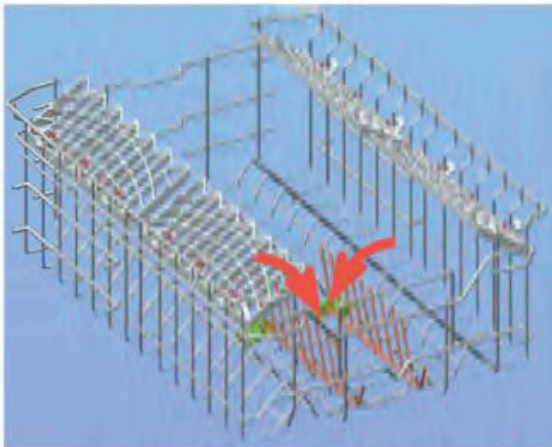

Réglage en hauteur du panier supérieur

Le panier supérieur du lave-vaisselle se trouve en position supérieure. Lorsque vous placez le panier supérieur en position inférieure, vous pouvez placer et laver les plats de grande taille sur ce dernier. Ouvrez les pièces de retenue du panier à l'extrémité des rails du panier supérieur en les tournant sur les côtés, et retirez le panier. Changez la position des roues ; remplacez le panier sur les rails et fermez les pièces de retenue du panier. De cette façon, vous pourrez placer le panier supérieur en position inférieure.

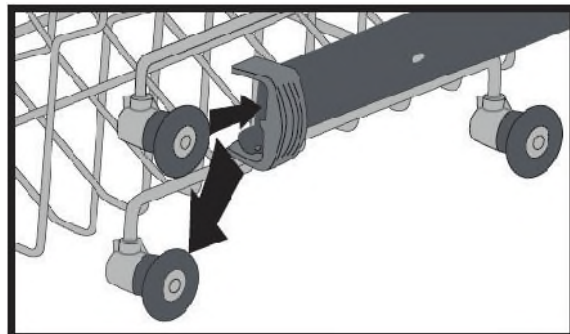
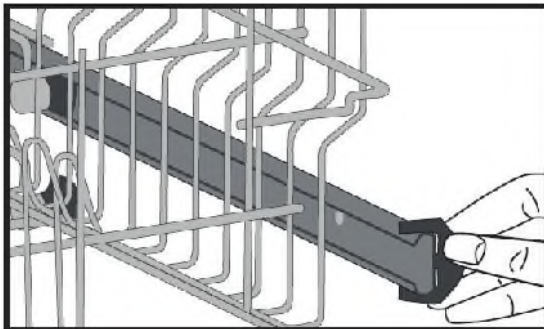

CHAPITRE-5 : CHARGEMENT DE VOTRE LAVE-VAISSELLE

Panier inférieur

Casiers pliants

Les casiers pliants composés de deux pièces et situés dans le panier inférieur de votre machine sont conçus pour faciliter le placement de gros objets tels que des casseroles, poêles, etc. Si nécessaire, chaque partie peut être pliée séparément, ou toutes peuvent être pliées afin d'obtenir de plus grands espaces. Vous pouvez utiliser les casiers pliants en les tirant vers le haut ou en les pliant vers le bas.

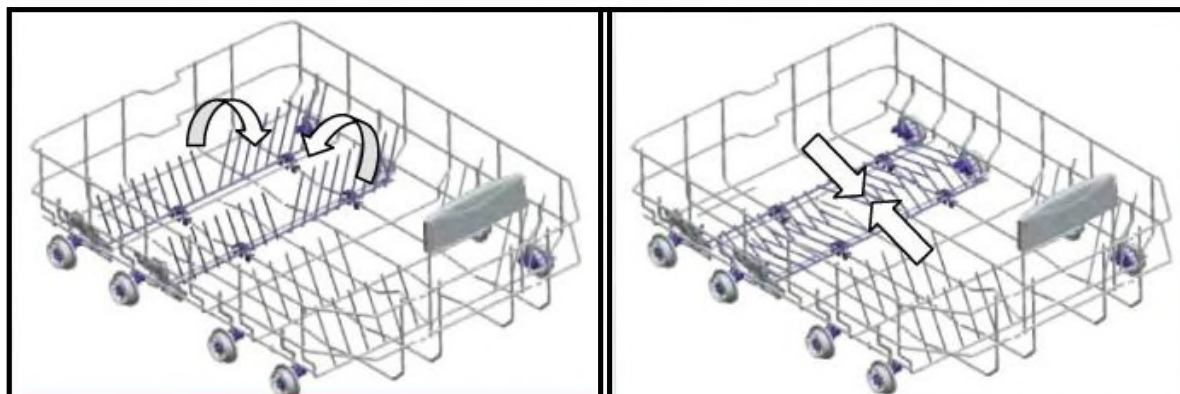

CHAPITRE-5 : CHARGEMENT DE VOTRE LAVE-VAISSELLE

Chargements alternatifs du panier
Panier inférieur



Panier supérieur



CHAPITRE-5 : CHARGEMENT DE VOTRE LAVE-VAISSELLE

Charges incorrectes

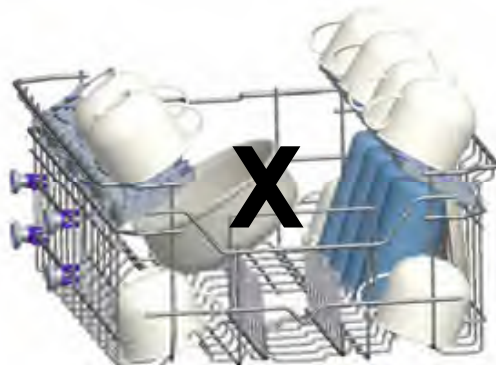
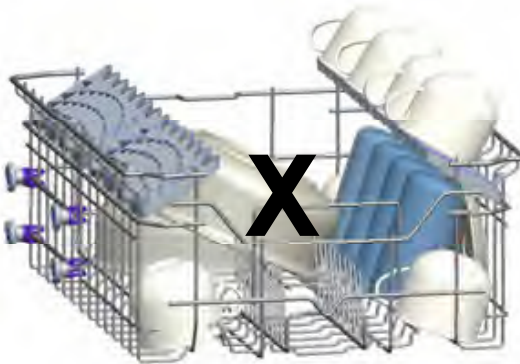
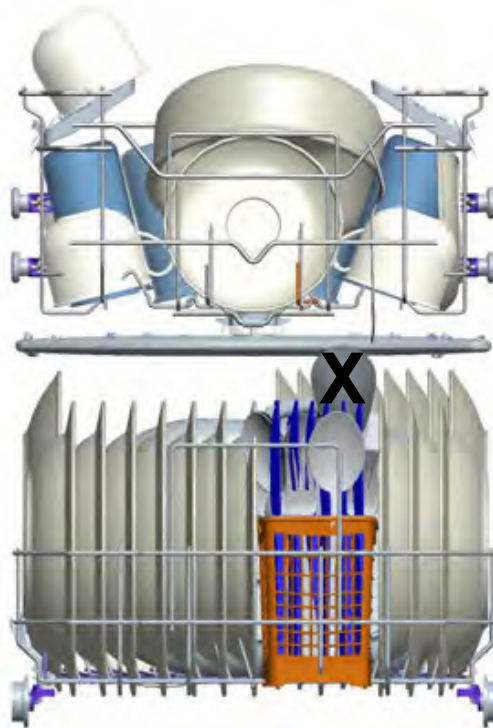

Note importante pour les laboratoires de test

Pour des informations détaillées concernant les tests de performance, veuillez contacter l'adresse suivante : "dishwasher@standardtest.info" . Dans votre email, veuillez fournir le nom du modèle et le numéro de série (20 chiffres) que vous trouverez sur la porte de l'appareil.

CHAPITRE -6 : DESCRIPTIONS DU PROGRAMME

DESCRIPTIONS DU PROGRAMME

Éléments du programme

No. de programme				
	Hygiène extra	Intensif	Express 50°65°C	Quotidien 60°C
Noms de programme et températures	70°C(P1)	65°C(P2)	65°C(P3)	60°C(P4)
Type de résidus de nourriture	Plats très sales depuis longtemps ou nécessitant un lavage hygiénique	Plats très sales depuis longtemps ou nécessitant un lavage hygiénique	Soupes, sauces, pâtes, œufs, riz pilaf, patates et plats au four, nourriture frite	Café frais, lait, thé, viande froide, légumes
Niveau d'encrassement	élevé	élevé	moyen	moyen
Quantité de détergent B : 25 cm ³ / 15 cm ³ A: 5 cm ³	A+B	A+B	A+B	A+B
	Lavage 50°C	Lavage 45°C	Lavage 65°C	Prélavage
	Lavage 70°C	Lavage 65°C	Rinçage intermédiaire	Lavage 60°C
	Rinçage froid	Rinçage froid	Rinçage chaud	Rinçage chaud
	Rinçage chaud	Rinçage intermédiaire	Fin	Séchage
	Séchage	Rinçage chaud		Fin
	Fin	Séchage		
		Fin		
Durée de programme (min.)	124	115	50	100
Consommation électrique (kW heure)	1,31	1,33	1,08	1,03
Consommation en eau (litres)	15,1	17,6	10,5	14,5

** N'utilisez que des détergents en poudre pour le cycle du programme de prélavage.

CHAPITRE -6 : DESCRIPTIONS DU PROGRAMME

DESCRIPTIONS DU PROGRAMME

Éléments du programme

No. de programme				
	Éco (référence)	Délicat	Rapide	Prélavage
Noms de programme et températures	50°C(P5)	40°C(P6)	40°C(P7)	- (P8)
Type de résidus de nourriture	café, lait, thé, viande froide, légumes, non gardé longtemps	café, lait, thé, viande froide, légumes, non gardé longtemps	café, lait, thé, viande froide, légumes, non gardé longtemps	Prélavage pour rincer et enlever les résidus de nourriture en attendant une pleine charge et la sélection d'un programme
Niveau d'encrassement	moyen	moyen	faible	
Quantité de détergent B : 25 cm ³ / 15 cm ³ A: 5 cm ³	A+B	A+B	B	
	Prélavage	Prélavage	Lavage 40°C	Prélavage
	Lavage 50°C	Lavage 40°C	Rinçage froid	Fin
	Rinçage chaud	Rinçage froid	Rinçage chaud	
	Séchage	Rinçage chaud	Fin	
	Fin	Séchage		
		Fin		
Durée de programme (min.)	198	74	30	15
Consommation électrique (kW heure)	0,73	0,71	0,71	0,02
Consommation en eau (litres)	11,0	14,1	10	3,5

Avertissement : Les programmes courts ne comprennent pas d'étape de séchage. Les valeurs déclarées ci-dessus sont les valeurs obtenues en conditions de laboratoire selon les normes pertinentes. Ces valeurs peuvent changer selon les conditions d'utilisation du produit et l'environnement (tension du réseau, pression d'eau, température d'entrée de l'eau et température ambiante).

CHAPITRE -7 : MISE EN ROUTE DE LA MACHINE ET SÉLECTION D'UN PROGRAMME

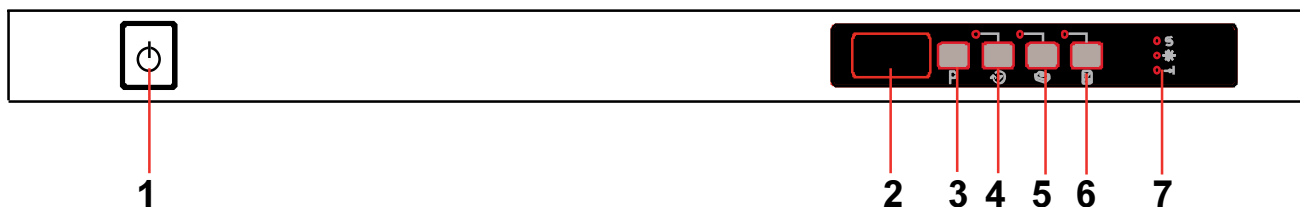

1.) Touche de marche/arrêt

Lorsque la touche marche/arrêt est pressée, l'indicateur de fin de programme commence à clignoter.

2.) Écran d'affichage du programme

L'écran d'affichage du programme affiche la durée du programme et le temps restant durant le déroulement du programme. Vous pouvez aussi suivre les programmes sélectionnés sur cet écran.

3.) Touche de sélection du programme

Avec la touche de sélection du programme, vous pouvez sélectionner un programme adapté à votre vaisselle.

4.) Touche du départ différé

Vous pouvez différer le démarrage d'un programme sélectionné de 1 à 19 heures en pressant la touche départ différé de votre machine. Lorsque vous pressez la touche départ différé, le délai "1h" apparaît sur l'écran d'affichage du programme. Si vous continuez à presser la touche départ différé, 1 à 19 s'affiche consécutivement. Vous pouvez activer le départ différé en sélectionnant le temps souhaité et le programme de lavage désiré avec la touche de sélection du programme. Il est aussi possible de sélectionner le programme dans un premier temps puis le départ différé. Si vous souhaitez changer ou annuler le départ différé, vous pouvez ajuster le délai avec la touche de départ différé. Il sera activé selon la dernière valeur entrée.

5.) Touche de détergent en tablette (touche 3 en 1)

Pressez la touche de détergent en tablette lorsque vous utilisez des détergents combinés comprenant sel et produit de rinçage.

6.) Option demi-charge

En utilisant la fonction 'demi-charge' de votre lave-vaisselle, vous pouvez réduire la durée de vos programmes sélectionnés, tout en diminuant vos consommations d'électricité et d'eau.

7.) Indicateur d'avertissement de niveau de sel

Afin de vérifier s'il reste suffisamment de sel adoucisseur dans votre machine, vérifiez le voyant d'avertissement de niveau de sel sur l'écran. Lorsque le voyant d'avertissement de niveau de sel s'allume, vous devez remplir le compartiment à sel.

Indicateur d'avertissement de niveau de produit de rinçage

Afin de vérifier s'il reste suffisamment de produit de rinçage dans votre machine, vérifiez le voyant d'avertissement de niveau de produit de rinçage sur l'écran. Lorsque le voyant d'avertissement de niveau de produit de rinçage s'allume, remplissez le compartiment de produit de rinçage.

Indicateur de fin de programme

L'indicateur de fin de programme du panneau de contrôle s'allume lorsque le programme de lavage sélectionné se termine. Votre machine émet aussi une alarme sonore 5 fois en fin de programme.

CHAPITRE -7 : MISE EN ROUTE DE LA MACHINE ET SÉLECTION D'UN PROGRAMME

Mise en route de la machine

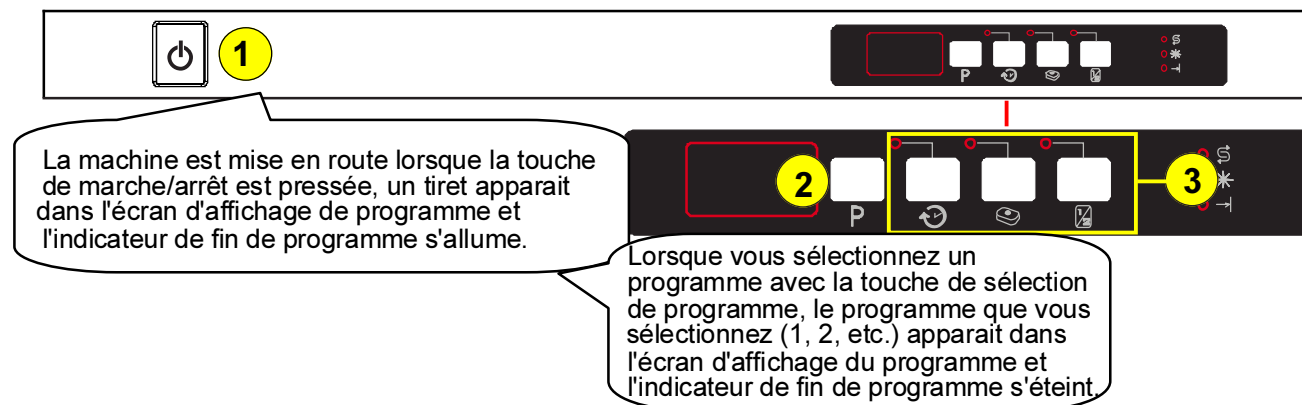

1. Pressez la touche marche/arrêt.
2. Sélectionnez le programme adapté à votre vaisselle via la touche de sélection du programme.
3. Si vous préférez, vous pouvez choisir des fonctions additionnelles.
4. Fermez la porte. Le programme démarre automatiquement.

Veillez noter : Note : Si vous décidez de ne pas démarrer la machine après la sélection du programme, pressez simplement la touche marche/arrêt (1). La machine sera prête pour la sélection du nouveau programme une fois la touche marche/arrêt (1) pressée à nouveau. Vous pouvez sélectionner le nouveau programme en pressant la touche de sélection du programme.

Suivi du programme

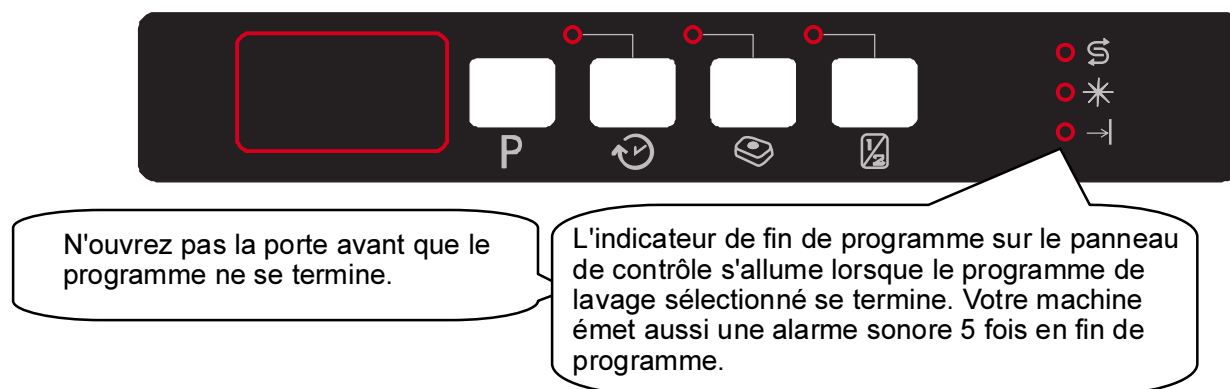

Changement d'un programme

Si vous souhaitez changer de programme lorsqu'un programme de lavage est en cours.

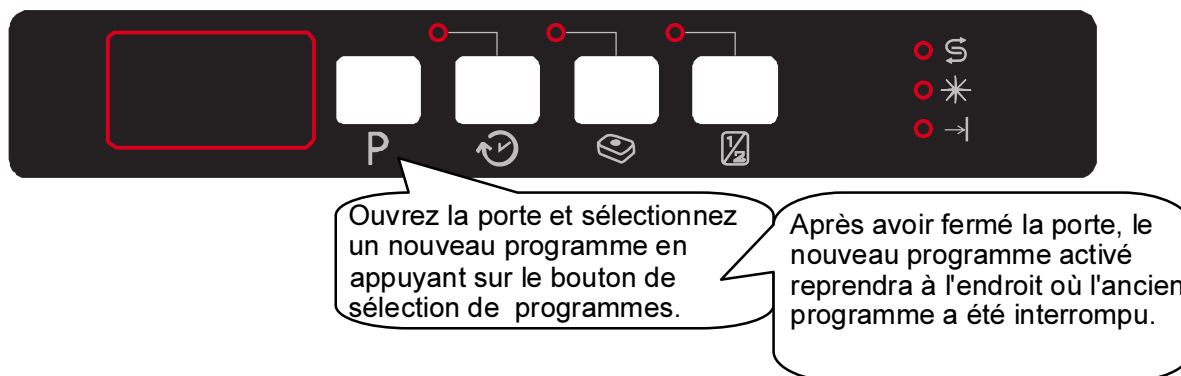

Veillez noter : Lorsque la porte de la machine est ouverte afin d'arrêter un programme de lavage avant sa fin, n'ouvrez dans un premier temps que légèrement la porte afin d'éviter des fuites d'eau.

CHAPITRE -7 : MISE EN ROUTE DE LA MACHINE ET SÉLECTION D'UN PROGRAMME

Changement d'un programme avec réinitialisation

Si vous souhaitez annuler un programme lorsqu'un programme de lavage reprend.

Ouvrez la porte de votre machine. Le dernier programme sélectionné apparaîtra sur l'écran.

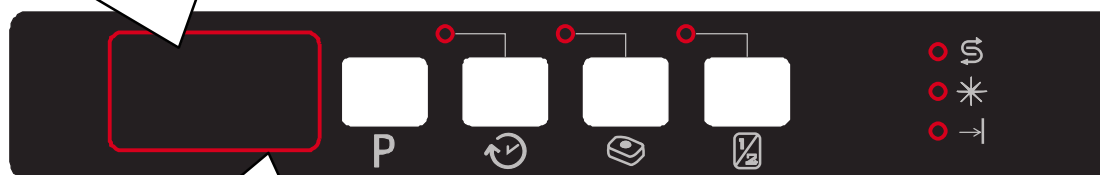

Gardez la touche de sélection du programme pressée pendant 3 secondes. L'indicateur de fin de programme clignote et le numéro du programme sélectionné est indiqué sur l'écran d'affichage.

Le processus de vidange commence une fois la porte de la machine fermée. La machine vidangera l'eau qu'elle contient pendant environ 30 secondes. Lorsque le programme est annulé, votre machine émet une alarme sonore 5 fois et l'indicateur de fin de programme s'allume.

Veillez noter : Lorsque la porte de la machine est ouverte afin d'arrêter un programme de lavage avant sa fin, n'ouvrez dans un premier temps que légèrement la porte afin d'éviter des fuites d'eau.

Mise à l'arrêt de la machine



Lorsque l'indicateur de fin de programme s'allume, éteignez votre machine en utilisant la touche marche/arrêt.

Débranchez la fiche d'alimentation de la prise. Fermez le robinet d'eau.

Veillez noter : Lorsque l'alarme sonore de fin de programme se déclenche en fin de lavage (indicateur de fin allumé), vous pouvez laisser la porte de votre machine entrouverte pour accélérer le séchage.

Veillez noter : Si la porte de la machine s'ouvre durant le lavage ou durant une coupure de courant, la machine continuera le programme une fois la porte fermée ou le courant restauré.

Veillez noter : Si l'alimentation électrique est coupée ou si la porte de la machine est ouverte durant le processus de séchage, le programme se termine. Une nouvelle sélection de programme peut alors être effectuée sur votre machine.

CHAPITRE - 8 : ENTRETIEN ET NETTOYAGE

Le nettoyage du lave-vaisselle à des intervalles réguliers prolonge la durée de vie de ce dernier. De l'huile et du calcaire pourraient s'accumuler dans la section de lavage de votre appareil. Dans ce cas :

- remplissez le compartiment de détergent avec l'appareil à vide et mettez l'appareil en marche à une température élevée. En cas d'insuffisance de détergent, utilisez du matériel de nettoyage spécial.

Nettoyage des joints de la porte du lave-vaisselle :

- nettoyez régulièrement les joints avec un chiffon humide.

Nettoyage du lave-vaisselle

Nettoyez les filtres et les bras pulvérisateurs au moins une fois par semaine.

Débranchez votre appareil et fermez son robinet avant de procéder au nettoyage.

Essuyez le lave-vaisselle avec un matériau de nettoyage approprié et un chiffon humide.

Filtres

Lorsque des déchets alimentaires restent sur les filtres épais et fins, il convient de retirer ces filtres et de les nettoyer soigneusement sous le robinet d'eau.

a. Microfiltre

b. Gros filtre

c. Filtre métallique/en plastique

Pour retirer et nettoyer la combinaison de filtres, tournez cette dernière dans le sens antihoraire et retirez-la en la soulevant. **1**

Tirez le filtre métallique/en plastique, puis retirez-le. **2** Retirez ensuite le gros filtre du microfiltre. **3** Rincez abondamment sous le robinet. Remplacez le filtre métallique/en plastique. Insérez le gros filtre dans le microfiltre de façon à ce que les marques correspondent les unes aux autres. Fixez le microfiltre au filtre métallique/en plastique et tournez suivant le sens de la flèche. Le microfiltre est verrouillé une fois que la flèche est visible. **4**

• N'utilisez jamais le lave-vaisselle sans filtre.

• Une mauvaise disposition du filtre réduit l'efficacité de lavage.

• Le nettoyage des filtres est très important pour un bon fonctionnement de l'appareil.

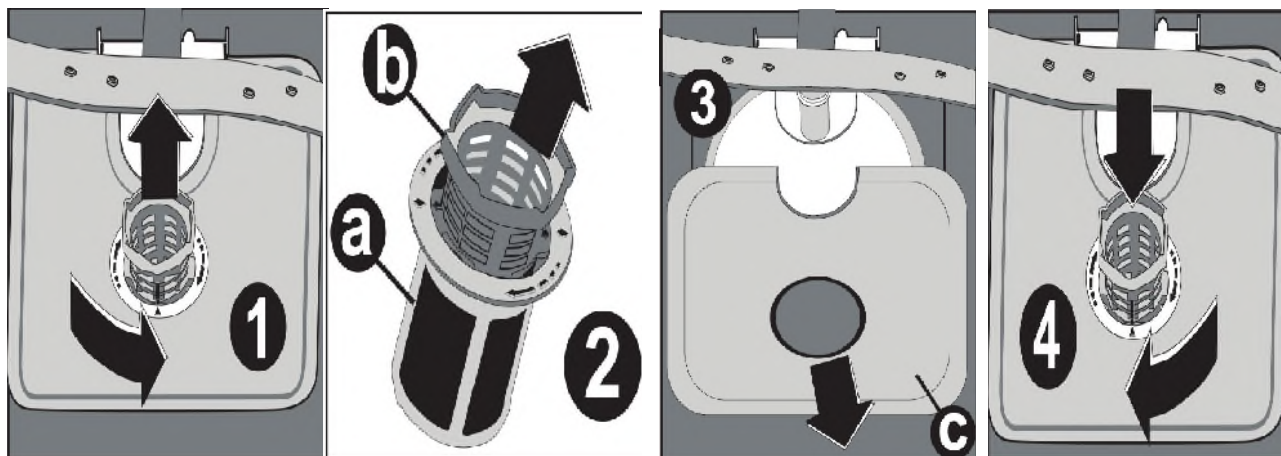

Bras pulvérisateurs

Vérifiez les trous des bras pulvérisateurs supérieurs et inférieurs. En cas d'obstruction de ces trous, retirez les bras pulvérisateurs et nettoyez-les avec de l'eau.

Vous pouvez retirer le bras pulvérisateur inférieur en le tirant vers le haut, et l'écrou du bras vaporisateur supérieur en le tournant vers la gauche. Assurez-vous que l'écrou est parfaitement serré lors du remontage du bras vaporisateur supérieur.

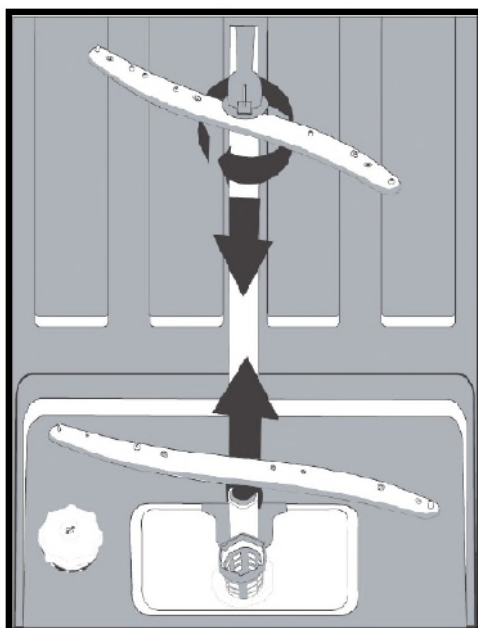

Filtre de tuyau

Vérifiez le filtre et le tuyau de temps en temps et nettoyez-les afin d'éviter tout jaunissement et toute formation de dépôts après lavage. Pour procéder au nettoyage du filtre, fermez au préalable votre robinet et retirez le tuyau. Une fois le filtre retiré du tuyau, nettoyez-le sous le robinet. Remplacez le filtre nettoyé à son emplacement dans le tuyau. Remplacez le tuyau.

CHAPITRE - 9 : CODES DE PANNE ET MESURES À PRENDRE EN CAS DE PANNE

CODE D'ERREUR	DESCRIPTION DE L'ERREUR	CONTRÔLE
F5	Approvisionnement inadéquat de l'eau	<ul style="list-style-type: none"> Assurez-vous que le robinet d'arrivée d'eau est totalement ouvert et que l'eau coule en permanence. Fermez le robinet d'arrivée d'eau, séparez le tuyau d'arrivée d'eau du robinet et nettoyez le filtre à l'extrémité du raccord du tuyau. Redémarrez votre appareil et contactez le service après-vente si l'erreur se produit à nouveau.
F3	Erreur d'arrivée d'eau en continue	<ul style="list-style-type: none"> Fermez le robinet. Contactez le service après-vente.
F2	Les eaux usées dans l'appareil ne peuvent être évacuées.	<ul style="list-style-type: none"> Le tuyau de vidange d'eau est obstrué. Les filtres de votre lave-vaisselle pourraient être bouchés. Mettez votre appareil en marche et activez la commande d'annulation de programme. Si l'erreur persiste, contactez le service après-vente.
F8	Erreur de chauffage	<ul style="list-style-type: none"> Contactez le service après-vente.
F1	L'alarme se déclenche en cas de débordement.	<ul style="list-style-type: none"> Arrêtez votre appareil et fermez le robinet. Contactez le service après-vente.
FE	Carte électronique défectueuse	<ul style="list-style-type: none"> Contactez le service après-vente.
F7	Erreur de surchauffe (la température de la machine est trop élevée)	<ul style="list-style-type: none"> Contactez le service après-vente.
F6	Capteur de chauffage défectueux	<ul style="list-style-type: none"> Contactez le service après-vente.

Lorsque l'un des indicateurs de tableau de programmes s'allume et que le voyant du bouton Départ/Pause s'allume et s'éteint,

cela signifie que la porte du lave-vaisselle est ouverte. Fermez-la.

Lorsque le programme ne démarre pas

- Vérifiez que l'appareil est branché.
- Vérifiez les fusibles intérieurs.
- Assurez-vous que le robinet d'arrivée d'eau est ouvert.
- Assurez-vous que la porte du lave-vaisselle est fermée.
- Assurez-vous d'avoir mis l'appareil à l'arrêt en appuyant sur le bouton Marche/Arrêt.
- Assurez-vous que le filtre d'arrivée d'eau et les filtres de l'appareil ne sont pas obstrués.

Lorsque les voyants « Wash/Dry » (Lavage/Séchage) et « End » (Fin) continuent de clignoter

- L'avertisseur de débordement d'eau est activé.
- Fermez votre robinet et contactez un service agréé.

Lorsque les voyants de commande ne s'éteignent pas après un processus de lavage

Vérifiez, que la touche Marche/Arrêt est sur Arrêt.

Lorsque les résidus de détergent sont présents dans le compartiment de détergent

Une quantité de détergent a été ajoutée alors que le compartiment de détergent était encore humide.

Lorsque l'eau stagne dans le lave-vaisselle à la fin du programme

- Le tuyau de vidange d'eau est obstrué ou tordu.
- Les filtres sont bouchés.
- Le programme est en cours.

Lorsque le lave-vaisselle s'arrête au cours d'un processus de lavage

- Une panne de courant est survenue.
- Le tuyau d'arrivée d'eau présente un défaut.
- Le programme peut être en mode veille.

Lorsque le lave-vaisselle émet des bruits de secousse et de heurt au cours d'un processus de lavage

- La vaisselle n'est pas placée correctement.
- Le bras vaporisateur heurte la vaisselle.

Lorsque la vaisselle présente des déchets alimentaires partiels

- La vaisselle n'est pas placée correctement dans l'appareil, par conséquent, l'eau vaporisée ne l'atteindra pas.
- Le panier à vaisselle est trop plein.
- Les plats sont superposés.
- Une petite quantité de détergent a été ajoutée.
- Un programme de lavage inapproprié ou faible a été sélectionné.
- Les bras pulvérisateurs sont obstrués par les déchets alimentaires.
- Les filtres sont bouchés.
- Les filtres ne sont pas bien disposés.
- Le tuyau de vidange d'eau est obstrué.

Lorsque la vaisselle présente des taches blanchâtres

- Une petite quantité de détergent est utilisée.
- Le produit de rinçage est réglé à un niveau très bas.
- Aucun sel spécial n'est utilisé malgré le degré élevé de dureté de l'eau.
- Le système d'adoucisseur d'eau est réglé à un niveau très bas.
- Le couvercle du compartiment de sel n'est pas bien fermé.

CHAPITRE - 10 : INFORMATIONS PRATIQUES ET UTILES

Lorsque la vaisselle ne sèche pas

- Un programme excluant la fonction de séchage a été sélectionné.
- La quantité du produit de rinçage est très petite.
- La vaisselle a été déchargée avant le temps requis.

Lorsque la vaisselle présente des taches de rouille

- La teneur en acier inoxydable de la vaisselle lavée est insuffisante.
- L'eau de lavage contient une grande quantité de sel.
- Le couvercle du compartiment de sel n'est pas bien fermé.
- Une grande quantité de sel s'est déversée sur les côtés et dans le lave-vaisselle lors du remplissage de sel.
- La mise à la terre des câbles électriques a été effectuée de manière dangereuse.

Contactez un service agréé si le problème persiste après les contrôles effectués ou en cas de dysfonctionnement non mentionné ci-dessus.

INFORMATIONS PRATIQUES ET UTILES

1- Lorsque vous ne souhaitez pas utiliser votre lave-vaisselle

- Débranchez votre appareil et fermez l'arrivée d'eau.
- Laissez la porte légèrement entrouverte afin d'éviter la formation d'odeurs désagréables.
- Gardez l'intérieur du lave-vaisselle propre.

2- Élimination de gouttes d'eau

- Activez le programme de lavage Intensif.
- Retirez tous les récipients métalliques du lave-vaisselle.
- N'ajoutez pas de détergent.

3- Lorsque vous placez la vaisselle comme il convient dans votre appareil, ce dernier fournit de meilleurs résultats en termes de consommation d'énergie, de performances de lavage et de séchage.

4- Nettoyez tous les résidus résistants avant de placer la vaisselle sale dans l'appareil.

5- Mettez le lave-vaisselle en marche une fois qu'il est plein.

6- Activez le programme de pré-lavage uniquement lorsque cela est nécessaire.

7- Référez-vous aux informations de programme et au tableau de valeurs de consommation moyenne lors de la sélection d'un programme.

8- Évitez d'installer votre lave-vaisselle près d'un réfrigérateur, car l'appareil pourrait atteindre des températures élevées.

9- Si vous placez votre appareil dans un endroit présentant un risque de congélation, vous devrez totalement vidanger l'eau contenue dans le lave-vaisselle. Fermez le robinet, déconnectez le tuyau d'arrivée d'eau du robinet et procédez à la vidange d'eau contenue à l'intérieur de votre appareil.

Le lave-vaisselle contient un produit biocide dans le filtre pour carter d'huile PP permettant d'empêcher la croissance bactérienne. Substance active : Pyrithione de zinc (No CAS : 13463-41-7)

MISE AU REBUT D'UN LAVE-VAISSELLE USAGÉ

Le symbole sur l'appareil ou sur son emballage signifie que cet appareil ne doit pas être mis au rebut avec les ordures ménagères. Par contre, il doit être déposé aux points de collecte des déchets destinés au recyclage des appareils électriques et électroniques. Ainsi, vous contribuez à la préservation de l'environnement et de la santé humaine.

Le recyclage de matériaux contribue à la préservation des ressources naturelles. Pour de plus amples informations sur le recyclage de cet appareil, veuillez contacter la mairie de votre localité, le service de destruction des déchets ménagers, ou encore votre revendeur.



Si vous avez besoin d'assistance, contactez la **HOTLINE CONSOMMATEUR** ou le service après-vente pour des informations complémentaires au numéro suivant :

HOTLINE CONSOMMATEUR

Tarifcation banalisée

0 809 10 15 15

**Service gratuit
+ prix appel**

Ouvert du lundi au vendredi de 9h00 à 18h30
Et le samedi de 9h00 à 17h30

Register your product here
WWW.SHARPHOMEAPPLIANCES.COM,
by registering with Sharp you become part of
our For Life promise to always be there for you
and your appliance.



Service
& Support

Visit our website:

www.sharphomeappliances.com

Or contact us:



%100 recycleable paper

52218929 R25