

Guide de l'utilisateur ET-8500/ET-8550

Table des matières

Guide de l'utilisateur ET-8500/ET-8550	13
Notions de base concernant le produit	14
Emplacement des pièces du produit	14
Pièces du produit - Avant.....	15
Pièces du produit - Intérieur.....	17
Pièces du produit - Arrière	18
Utilisation du panneau de commande	18
Écran ACL	19
Informations sur les icônes d'état	20
Navigation à l'écran ACL	21
Entrée de caractères à l'écran ACL	22
Réglage du son du panneau de commande	24
Ajustement de la luminosité de l'écran.....	25
Modification de la langue d'affichage de l'écran ACL.....	26
Visionnement des animations.....	27
Désactivation du mode de sélection automatique	28
Utilisation des paramètres de consommation d'énergie	29
Modification des paramètres de minuterie veille.....	29
Modification des paramètres d'économie d'énergie.....	30
Solutions Epson Connect pour téléphones intelligents, tablettes et plus.....	31
Configuration des services Epson Connect.....	31
Utilisation de l'utilitaire Epson Email Print	32
Utilisation d'Epson Remote Print	33
Utilisation de la numérisation en nuage d'Epson	34
Utilisation de l'application mobile Epson Smart Panel	34
Impression à commande vocale.....	35
Paramétrage de l'impression sur un Chromebook	35
Utilisation d'AirPrint	36
Impression Android avec Epson Print Enabler	36
Impression avec Fire OS	37

Impression mobile avec Windows 10	37
Utilisation de l'application Epson Print and Scan avec les tablettes Windows	38
Utilisation du service d'impression Mopria	38
Réseau Wi-Fi ou câblé	40
Recommandations pour la sécurité réseau	40
Configuration du mode d'infrastructure Wi-Fi	41
Sélection des paramètres de réseau sans fil à partir du panneau de commande	42
Configuration de l'impression sans fil depuis un téléphone intelligent ou une tablette	44
Configuration du mode Wi-Fi Direct	46
Activation du mode Wi-Fi Direct (Simple AP).....	46
Configuration de la fonction Wi-Fi Protected Setup (WPS)	48
Utilisation de la fonction WPS pour établir une connexion à un réseau	48
Impression d'une feuille d'état réseau	49
Impression d'un rapport de connexion réseau.....	50
Codes et messages sur le rapport de connexion réseau	51
Modification ou mise à jour des connexions réseau	59
Accès à l'utilitaire Web Config	59
Passage d'une connexion USB à une connexion Wi-Fi	60
Passage d'une connexion Wi-Fi à une connexion au réseau câblé	60
Connexion à un nouveau routeur Wi-Fi	61
Désactivation des fonctionnalités Wi-Fi	61
Chargement du papier	63
Chargement de papier dans le bac 1 (bac supérieur).....	63
Chargement de papier dans le bac 2 (bac inférieur).....	68
Chargement de papier à l'arrière de votre produit	73
Désactivation de l'alerte de discordance de papier	77
Capacité de chargement du papier	78
Capacité d'impression recto verso	81
Compatibilité des types de papier sans marges	82
Papiers Epson compatibles.....	83
Sélection des paramètres papier pour chaque source - Panneau de commande	85
Paramètres de type papier ou support - Panneau de commande.....	87
Paramètres de type de papier ou de support - Logiciel d'impression	88

Positionnement des originaux sur le produit.....	89
Positionnement des originaux sur la vitre d'exposition du scanner.....	89
Copie	92
Copie de documents ou de photos	92
Restauration de photos lors de la copie	93
Copie de livres, de cartes d'identité ou photos sans marges	95
Options de copie	96
Impression depuis un ordinateur.....	99
Impression sous Windows.....	99
Sélection des paramètres d'impression de base - Windows.....	100
Options du menu Source - Windows.....	103
Options de qualité d'impression - Windows.....	103
Options d'impression multi-pages - Windows	104
Sélection des paramètres d'impression recto verso - Windows.....	104
Options d'impression recto verso - Windows	107
Ajustement de la densité d'impression - Windows	107
Sélection des options additionnelles de mise en page et d'impression - Windows	108
Options de correction des couleurs personnalisées - Windows	110
Options d'image et paramètres additionnels - Windows	111
Paramètres d'en-tête et de bas de page - Windows.....	112
Réglage des présélections d'impression - Windows.....	113
Sélection des paramètres étendus - Windows.....	115
Paramètres étendus - Windows	116
Impression de documents ou de photos - Windows	118
Vérification de l'état de l'impression - Windows	120
Modification des paramètres d'impression par défaut - Windows.....	120
Modification de la langue d'affichage des écrans du logiciel d'impression	122
Modification des options de mises à jour automatiques.....	123
Impression avec le pilote Epson intégré - Windows 10 S	124
Sélection des paramètres d'impression de base - Windows 10 S.....	124
Impression sur un Mac	128
Sélection des paramètres d'impression de base - Mac	129
Options de source papier - Mac	133

Paramètres de qualité d'impression - Mac	133
Sélection des paramètres du format d'impression - Mac	134
Sélection des options de mise en page - Mac.....	135
Sélection des paramètres d'impression recto verso - Mac.....	135
Options et ajustements d'impression recto verso - Mac	137
Gestion des couleurs - Mac	137
Options de couleurs et de concordance des couleurs - Mac	138
Sélection des préférences d'impression - Mac	139
Préférences d'impression - Mac.....	140
Impression de documents ou de photos - Mac	141
Vérification de l'état de l'impression - Mac	142
Impression depuis un téléphone intelligent ou une tablette	143
Impression avec le logiciel Epson Photo+	144
Annulation de l'impression depuis l'écran ACL.....	144
Numérisation	145
Lancement d'une numérisation	145
Lancement d'une numérisation à partir du panneau de commande du produit.....	145
Numérisation vers un dispositif mémoire	147
Numérisation vers un ordinateur connecté au produit.....	148
Numérisation vers le nuage	150
Configuration d'un port WSD (Windows 7/Windows Vista)	152
Paramètres du menu Numériser - panneau de commande	153
Modification des paramètres par défaut du travail de numérisation	154
Lancement d'une numérisation en utilisant Epson ScanSmart.....	155
Lancement d'une numérisation en utilisant l'icône Epson Scan 2.....	156
Lancement d'une numérisation à partir d'un programme de numérisation	158
Numérisation depuis un téléphone intelligent ou une tablette.....	160
Numérisation d'un document ou d'une photo avec Epson ScanSmart	160
Enregistrement d'une numérisation	163
Ajout d'une numérisation en pièce jointe d'un courriel	164
Envoi d'une numérisation vers un service en nuage.....	165
Impression d'une numérisation.....	167
Sélection des paramètres Epson ScanSmart.....	168

Changement du produit Epson	168
Modification des paramètres de numérisation	169
Modification des paramètres de nom de fichier	171
Modification des paramètres d'enregistrement	173
Paramètres d'enregistrement.....	175
Personnalisation des icônes d'action.....	177
Numérisation à l'aide d'Epson Scan 2	178
Paramètres de numérisation additionnels - Onglet Paramètres principaux	181
Paramètres de numérisation additionnels - Onglet Paramètres avancés	182
Enregistrement de documents numérisés en format PDF consultable via Epson Scan 2.....	183
Options de format d'image.....	185
Directives pour modifier la résolution de la numérisation.....	185
Utilisation de cartes mémoire avec votre produit.....	187
Insertion d'une carte mémoire	187
Retrait d'une carte mémoire	189
Impression à partir d'une carte mémoire	190
Affichage et impression des photos.....	190
Affichage et impression de photos depuis l'écran ACL	190
Paramètres d'impression pour carte mémoire ou dispositif USB externe	193
Impression de photos selon différentes dispositions depuis une carte mémoire à l'aide d'un modèle.....	195
Impression de photos d'identité depuis une carte mémoire	199
Création et impression d'un modèle de carte de vœux	202
Impression d'une carte de vœux à partir d'un modèle.....	204
Transfert de photos vers et à partir d'une carte mémoire	205
Configuration du partage de fichiers pour les transferts de photos depuis votre ordinateur	206
Transfert de photos d'une carte mémoire vers un ordinateur	207
Utilisation d'un dispositif externe avec votre produit	208
Impression depuis un appareil photo.....	208
Sélection des paramètres d'impression et réglages photo	208
Paramètres d'impression - Appareil photo	210
Réglages photo - Appareil photo.....	213
Connexion et impression depuis un appareil photo	214

Impression sans fil à partir d'un appareil photo.....	215
Affichage ou impression depuis une clé USB ou un dispositif externe	216
Connexion et utilisation d'une clé USB ou d'un dispositif externe	216
Impression de projets personnalisés	218
Impression d'un projet personnalisé.....	218
Impression sur CD/DVD	220
Fonctions d'impression de CD/DVD	220
Chargement d'un CD/DVD	220
Copie sur un CD ou DVD.....	223
Rechargement de l'encre et remplacement du boîtier de maintenance	226
Mesures de sécurité pour la manipulation de l'encre.....	226
Vérification des niveaux d'encre et du boîtier de maintenance	228
Vérification des niveaux d'encre sur le produit.....	229
Vérification de l'état du boîtier de maintenance sur l'écran ACL	229
Vérification des niveaux d'encre et du boîtier de maintenance - Windows.....	230
Vérification des niveaux d'encre et du boîtier de maintenance - Mac	231
Désactivation des offres spéciales sous Windows	233
Achat d'encre et de boîtiers de maintenance Epson	234
Numéros de pièce pour les bouteilles d'encre et le boîtier de maintenance	235
Remplissage des réservoirs d'encre	235
Remplacement du boîtier de maintenance.....	240
Réglage de la qualité d'impression.....	242
Entretien de la tête d'impression	242
Vérification des buses de la tête d'impression	242
Vérification des buses avec le panneau de commande	243
Vérification des buses à l'aide d'un utilitaire de votre ordinateur	245
Nettoyage de la tête d'impression.....	247
Nettoyage de la tête d'impression en utilisant le panneau de commande.....	248
Nettoyage de la tête d'impression en utilisant un utilitaire de l'ordinateur	249
Ajustement de la qualité d'impression	252
Alignement de la tête d'impression en utilisant le panneau de commande	252
Nettoyage puissant	254

Nettoyage puissant à l'aide du panneau de commande	255
Nettoyage du guide-papier	256
Nettoyage du circuit papier	258
Nettoyage de la pellicule translucide	260
Nettoyage des rouleaux de guidage du papier	262
Vérification du nombre de feuilles alimentées	265
Vérification du nombre de feuilles alimentées à l'écran ACL	266
Vérification du compteur de feuilles - Windows	266
Vérification du compteur de feuilles - Mac	267
Nettoyage et transport de votre produit	268
Nettoyage de votre produit	268
Transport de votre produit	269
Résolution des problèmes.....	277
Vérification des mises à jour du logiciel d'imprimante.....	277
Accès à l'écran d'aide.....	278
Messages d'état du produit	279
Exécution d'une vérification du produit.....	283
Réinitialisation des paramètres par défaut du panneau de commande	285
Résolution des problèmes de configuration	285
Le produit ne s'allume ou ne s'éteint pas	286
Le produit fait entendre des bruits après le remplissage de l'encre	286
Un message vous demandant de réinitialiser les niveaux d'encre apparaît.....	287
Problèmes d'installation des logiciels	287
Résolution des problèmes de réseau	288
Le produit ne peut se connecter à un routeur sans fil ou un point d'accès	288
Le logiciel réseau ne peut trouver le produit sur un réseau.....	290
Le produit n'apparaît pas dans la fenêtre d'imprimantes Mac.....	291
La connexion réseau sans fil n'est pas stable sur un Mac	291
La connexion au réseau câblé est instable	292
Impossible d'imprimer via un réseau	292
Impossible de numériser via un réseau	294
Résolution des problèmes de copie	295
Le produit émet des bruits, mais rien ne s'imprime	295

Le produit émet des bruits lorsqu'il est laissé au repos pendant un certain temps.....	296
Résolution des problèmes de papier	296
Problèmes d'alimentation du papier	296
Problèmes de bourrage papier dans les bacs papier.....	297
Problèmes de bourrage papier dans le produit.....	299
Problèmes de bourrage papier dans le capot arrière.....	301
Problèmes de support à papier arrière	305
Problèmes d'éjection du papier	305
Résolution des problèmes d'impression à partir d'un ordinateur	306
Rien ne s'imprime	306
L'icône d'imprimante n'apparaît pas dans la barre des tâches Windows	307
Impression lente	308
Résolution des problèmes de mise en page et de contenu	309
Image inversée	310
Impression d'un trop grand nombre de copies.....	310
Impression de pages vides.....	311
Les marges sont incorrectes sur les tirages.....	311
Une bordure blanche apparaît sur vos tirages sans marges.....	312
Impression de caractères erronés	313
Taille ou position de l'image incorrecte	313
Tirage incliné	314
Résolution des problèmes de qualité d'impression	315
Tirage présentant des lignes claires ou foncées.....	315
Tirage flou ou maculé	316
Tirage estompé ou comportant des vides.....	319
Tirage granuleux.....	319
Les couleurs du tirage sont incorrectes	321
Résolution des problèmes de numérisation	322
Le logiciel de numérisation ne fonctionne pas correctement	322
Impossible de lancer Epson Scan 2.....	323
La numérisation est lente.....	324
Impossible d'envoyer des numérisations vers un service en nuage	324
Résolution des problèmes de qualité de l'image numérisée.....	325

L'image n'est constituée que de quelques points.....	325
Une ligne de points apparaît dans toutes les images numérisées	326
Les lignes droites d'une image apparaissent courbées	326
Problèmes de qualité de l'image numérisée	326
Les caractères ne sont pas reconnus lors de la conversion en texte modifiable (reconnaissance optique des caractères)	328
Les couleurs de l'image sont inégales sur les bords	329
Des motifs d'ondulation apparaissent dans l'image	329
Des stries apparaissent sur toutes les images numérisées	330
Les bords de l'image numérisée sont rognés	330
Réinitialisation des paramètres d'Epson Scan 2	330
Résolution des problèmes de carte mémoire	331
La carte mémoire ne s'insère pas dans la fente.....	331
Impossible de voir ou d'imprimer des photos depuis une carte mémoire ou un appareil	331
Impossible de transférer des photos vers ou depuis une carte mémoire ou un appareil.....	332
Résolution des problèmes d'utilisation des dispositifs USB.....	332
Impossible de voir ou d'imprimer des fichiers sur un dispositif USB	333
Impossible d'enregistrer des fichiers sur un dispositif USB.....	333
Impossible de transférer des fichiers vers ou depuis un dispositif USB	333
Résolution de problèmes CD/DVD	334
Impression sur CD/DVD	334
Désinstallation des logiciels du produit.....	335
Désinstallation et réinstallation des logiciels du produit - Windows	335
Désinstallation du logiciel du produit - Mac.....	337
Comment obtenir de l'aide.....	338
Caractéristiques techniques	339
Exigences système - Windows.....	339
Exigences système - Mac.....	340
Caractéristiques du papier	341
Caractéristiques de la zone d'impression	343
Caractéristiques de la numérisation	345
Caractéristiques de l'encre	345
Caractéristiques des dimensions	346

Caractéristiques électriques	347
Caractéristiques environnementales	347
Caractéristiques de l'interface	348
Caractéristiques des cartes mémoire	348
Spécification des périphériques externes	349
Caractéristiques de données compatibles.....	349
Caractéristiques de l'interface réseau	350
Caractéristiques de normes et de conformité	352
Avis.....	353
Consignes de sécurité importantes	353
Consignes de sécurité générales du produit.....	353
Consignes de sécurité concernant la connexion sans fil	355
Consignes de sécurité pour l'écran ACL.....	356
Déclaration de conformité avec la FCC	356
Arbitrage exécutoire et recours collectifs.....	357
Marques de commerce.....	361
Avis sur les droits d'auteur.....	361
Accord pour le logiciel LibTIFF	362
Note concernant l'utilisation responsable du matériel protégé par les lois sur les droits d'auteur	363
Délai par défaut avant l'activation du mode d'économie d'énergie des produits Epson	363
Attribution du droit d'auteur.....	363

Guide de l'utilisateur ET-8500/ET-8550

Bienvenue au *Guide de l'utilisateur* de l'appareil ET-8500/ET-8550.

Pour une version PDF imprimable de ce guide, cliquez [ici](#).

Remarque: Les illustrations et les écrans de menu de l'imprimante ET-8500 sont présentés tout au long de ce guide, sauf indication contraire.

Notions de base concernant le produit

Consultez ces sections pour en savoir plus sur les fonctionnalités de base de votre produit.

[Emplacement des pièces du produit](#)

[Utilisation du panneau de commande](#)

[Utilisation des paramètres de consommation d'énergie](#)

[Solutions Epson Connect pour téléphones intelligents, tablettes et plus](#)

[Utilisation de l'application mobile Epson Smart Panel](#)

[Impression à commande vocale](#)

[Paramétrage de l'impression sur un Chromebook](#)

[Utilisation d'AirPrint](#)

[Impression Android avec Epson Print Enabler](#)

[Impression avec Fire OS](#)

[Impression mobile avec Windows 10](#)

[Utilisation de l'application Epson Print and Scan avec les tablettes Windows](#)

[Utilisation du service d'impression Mopria](#)

Emplacement des pièces du produit

Consultez ces sections afin d'identifier les pièces de votre produit.

[Pièces du produit - Avant](#)

[Pièces du produit - Intérieur](#)

[Pièces du produit - Arrière](#)

Sujet parent: [Notions de base concernant le produit](#)

Pièces du produit - Avant

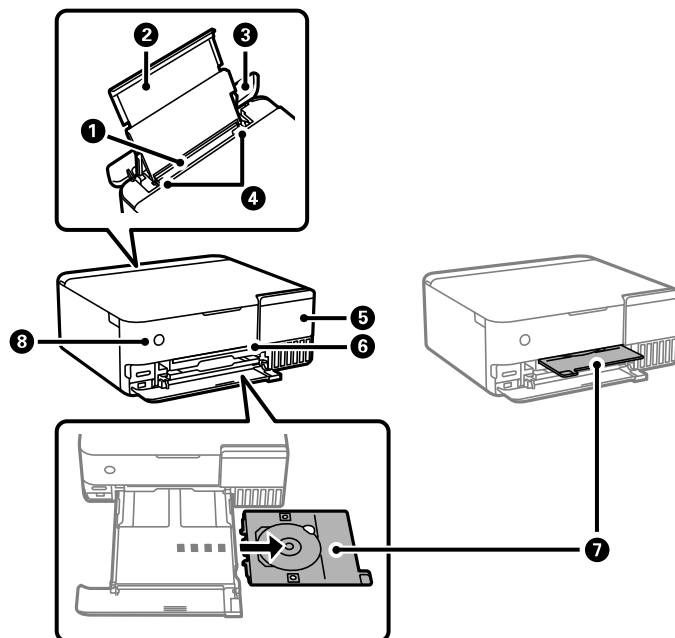

- 1 Alimenteur de papier arrière
- 2 Support à papier arrière
- 3 Capot de l'alimenteur de papier arrière
- 4 Guides latéraux
- 5 Panneau de commande (lever ou abaisser pour ajustement)
- 6 Logement du plateau CD/DVD
- 7 Plateau CD/DVD

8 Bouton et témoin d'alimentation

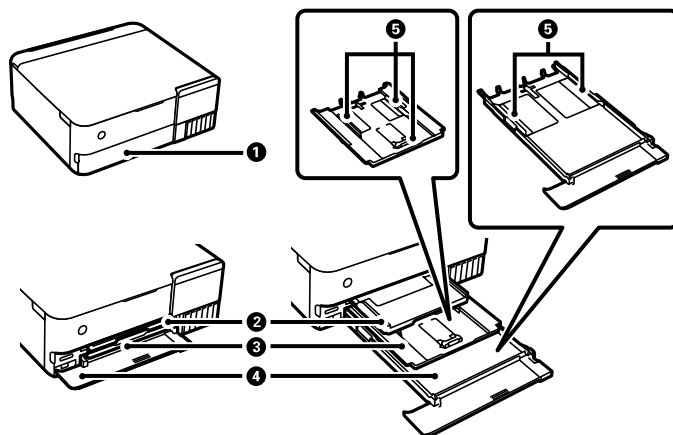

- 1 Capot avant
- 2 Bac de sortie
- 3 Bac papier 1
- 4 Bac papier 2
- 5 Guide-papier

Sujet parent: [Emplacement des pièces du produit](#)

Pièces du produit - Intérieur

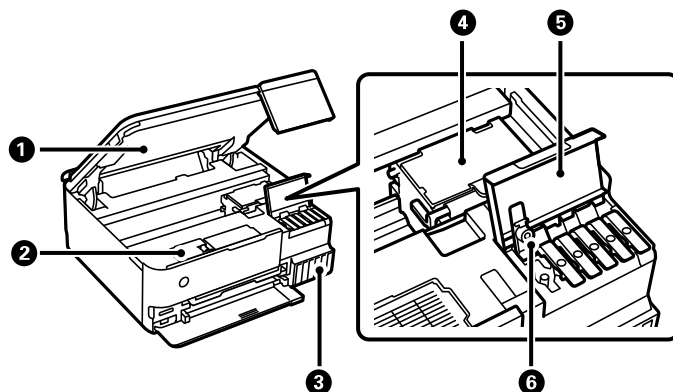

- 1 Unité du scanner
- 2 Capot du boîtier de maintenance
- 3 Unité des réservoirs d'encre
- 4 Tête d'impression
- 5 Capot des réservoirs d'encre
- 6 Bouchon du réservoir d'encre

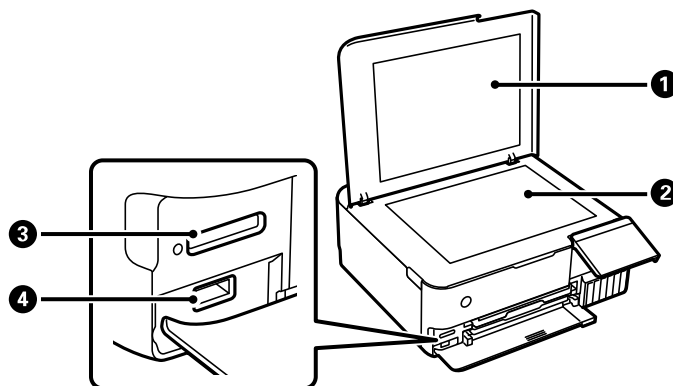

- 1 Couvre-document
- 2 Vitre d'exposition du scanner
- 3 Logement pour carte mémoire
- 4  Port USB pour les appareils USB externes

Sujet parent: [Emplacement des pièces du produit](#)

Pièces du produit - Arrière

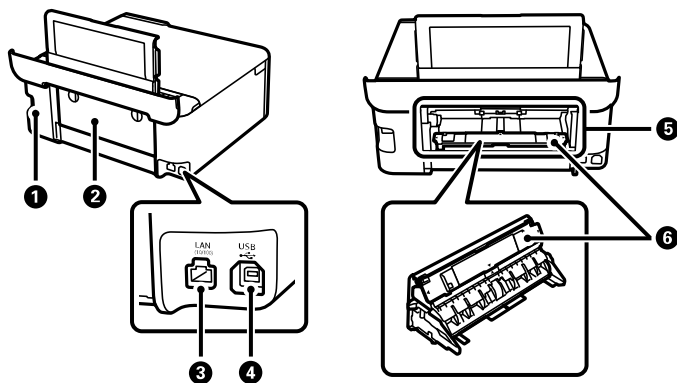

- 1 Entrée CA
- 2 Capot arrière (unité recto verso)
- 3 Port **LAN**
- 4 Port **USB** pour connexions d'ordinateur
- 5 Fente d'alimentation de papier arrière
- 6 Unité d'alimentation de papier (pour la fente d'alimentation de papier arrière)

Sujet parent: [Emplacement des pièces du produit](#)

Utilisation du panneau de commande

Consultez ces sections pour en savoir plus sur la façon d'utiliser le panneau de commande et de configurer ses paramètres.

Écran ACL

Informations sur les icônes d'état

Navigation à l'écran ACL

Entrée de caractères à l'écran ACL

Réglage du son du panneau de commande

Ajustement de la luminosité de l'écran

Modification de la langue d'affichage de l'écran ACL

Visionnement des animations

Désactivation du mode de sélection automatique

Sujet parent: Notions de base concernant le produit

Écran ACL

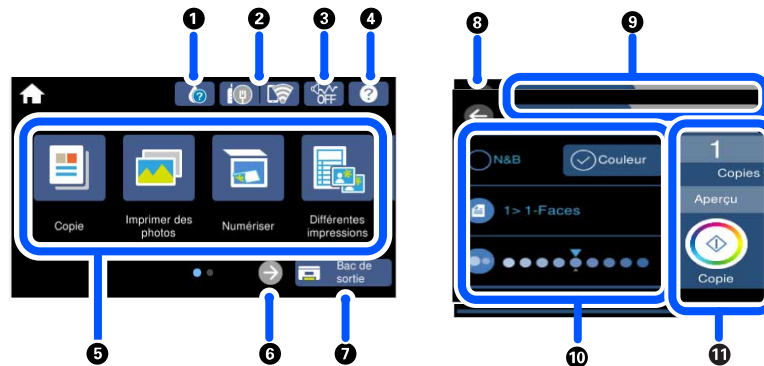













- 1 Affiche l'écran **État des fournitures**.
- 2 Affiche l'état de la connexion du réseau.
- 3 Affiche l'écran **Mode silencieux**.
- 4 Affiche l'écran **Aide**.
- 5 Affiche les options du menu.
- 6 Fait glisser l'écran vers la droite.
- 7 Permet de stocker le bac de sortie.
- 8 Revient à l'écran précédent.



- 9 Permet de sélectionner un onglet pour voir différentes options et différents paramètres.
- 10 Affiche les options des paramètres.
- 11 Affiche les options disponibles.

Sujet parent: [Utilisation du panneau de commande](#)

Informations sur les icônes d'état

Votre produit affiche des icônes à l'écran ACL pour indiquer certains états.

Icône	Description
	Affiche l'écran État des fournitures .
	<p>Affiche l'état de la connexion réseau. Sélectionnez l'icône pour configurer et modifier la connexion réseau.</p> <ul style="list-style-type: none"> •  Le produit n'est pas connecté à un réseau Ethernet (câblé). •  Le produit est connecté à un réseau Ethernet (câblé). •  Le produit recherche un SSID ou a rencontré un problème de connexion au réseau sans fil. •  Le produit est connecté à un réseau sans fil. Le nombre de barres indique la puissance du signal de la connexion. •  Le mode Wi-Fi Direct n'est pas activé. •  Le mode Wi-Fi Direct est activé.
 	Le paramètre Mode silencieux est activé ou désactivé. Sélectionnez l'icône pour modifier le réglage. Lorsque cette fonctionnalité est activée et selon le type de papier et la qualité d'impression sélectionnés, le bruit durant l'impression est réduit aux dépens de la vitesse d'impression.
	Affiche l'écran Aide .
	Ferme le bac de sortie.

Icône	Description
	Affiche des informations ou des instructions additionnelles, par exemple sur la façon de charger du papier ou de placer un document sur le scanner. Sélectionnez cette icône pour afficher l'information.
	Il y a un problème avec le paramètre indiqué. Sélectionnez l'icône pour obtenir des informations sur la façon de résoudre le problème.

Sujet parent: [Utilisation du panneau de commande](#)

Navigation à l'écran ACL

Suivez ces instructions pour utiliser et naviguer dans les menus à l'écran ACL.



Touchez ou appuyez sur l'écran pour sélectionner un élément ou une icône.



Faites un mouvement rapide du doigt pour faire défiler l'écran rapidement.



Faites glisser votre doigt sur l'écran pour déplacer des éléments.



Placez deux doigts sur l'écran et écartez-les ou rapprochez-les pour faire un zoom avant ou arrière sur l'aperçu de l'image.



Pour modifier un paramètre, touchez à n'importe quel endroit sur le paramètre.

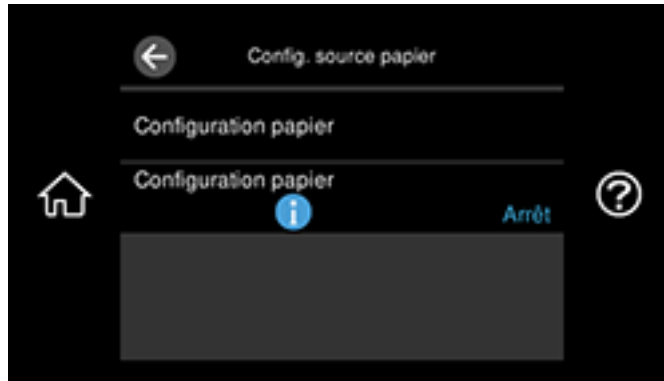

Pour entrer une valeur dans un champ, touchez le champ afin que le clavier s'affiche à l'écran.



Sujet parent: [Utilisation du panneau de commande](#)

Entrée de caractères à l'écran ACL

Suivez ces directives pour entrer les caractères des mots de passe et autres paramètres.

Utilisation du clavier à l'écran

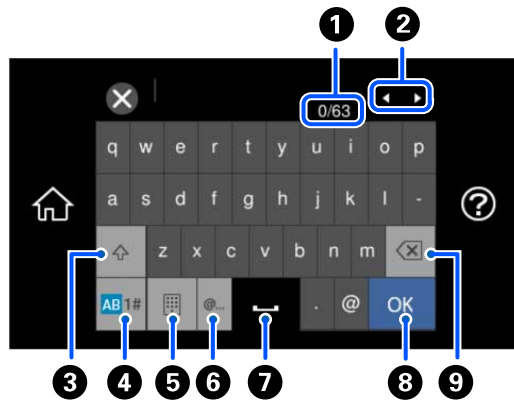

- 1 Affiche le nombre de caractères.
- 2 Déplace le curseur vers la gauche ou la droite.
- 3 Bascule entre les caractères majuscules et minuscules.
- 4 Bascule entre les caractères et les chiffres ou les symboles.
- 5 Modifie l'orientation du clavier.
- 6 Affiche une liste de noms de domaine communs parmi lesquels choisir.
- 7 Saisit une espace.
- 8 À sélectionner lorsque vous avez terminé.
- 9 Supprime le caractère précédent.

Utilisation du pavé numérique à l'écran

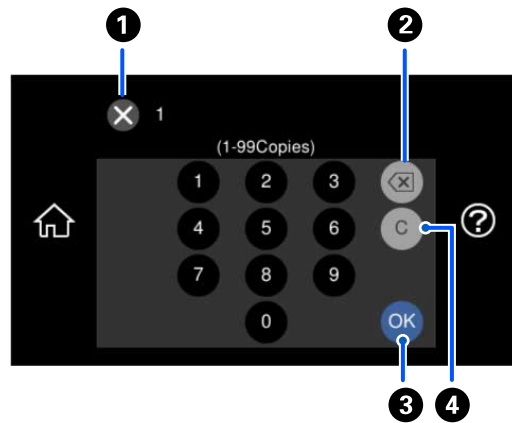

- 1 Annule l'entrée et ferme le pavé numérique.
- 2 Supprime le chiffre précédent.
- 3 Sélectionnez lorsque vous avez terminé.
- 4 Efface les chiffres saisis.

Sujet parent: [Utilisation du panneau de commande](#)

Réglage du son du panneau de commande

Vous pouvez ajuster le volume du son émis lorsque vous appuyez sur les touches du panneau de commande.

1. Sélectionnez l'icône  d'accueil, au besoin.
2. Sélectionnez **Paramètres** > **Param de base** > **Son**.

Un écran comme celui-ci s'affiche :



3. Sélectionnez **Mode normal** ou **Mode Silencieux**.

Remarque: Vous pouvez également appuyer sur l'icône  sur l'écran d'accueil pour basculer entre le **Mode normal** et **Mode Silencieux**.

4. Effectuez l'une des actions suivantes :
 - Sélectionnez **Pression bouton**.
 - Sélectionnez **Avis d'erreur**.
5. Sélectionnez les icônes – ou + pour ajuster le volume.
6. Sélectionnez **OK** pour quitter.

Sujet parent: [Utilisation du panneau de commande](#)

Ajustement de la luminosité de l'écran

Vous pouvez ajuster la luminosité de l'écran ACL.

1. Sélectionnez l'icône  d'accueil, au besoin.

2. Sélectionnez **Paramètres** > **Param de base** > **Luminosité LCD**.



Remarque: Si vous souhaitez modifier complètement la couleur de l'arrière-plan, sélectionnez **Paramètres** > **Param de base** > **Couleur de l'arrière-plan**.

3. Sélectionnez le bouton **–** ou **+** pour régler la luminosité.
4. Sélectionnez **OK** pour quitter.

Sujet parent: [Utilisation du panneau de commande](#)

Modification de la langue d'affichage de l'écran ACL

Vous pouvez modifier la langue d'affichage utilisée sur l'écran ACL.

1. Sélectionnez l'icône  d'accueil, au besoin.
2. Sélectionnez **Paramètres** > **Param de base** > **Langue/Language**.

Un écran comme celui-ci s'affiche :



3. Sélectionnez une langue.
4. Sélectionnez l'icône 🏠 d'accueil pour quitter.

Sujet parent: [Utilisation du panneau de commande](#)

Visionnement des animations

Vous pouvez voir des animations sur l'écran ACL qui vous guideront à travers une procédure ou qui vous aideront à résoudre un problème.

1. Sélectionnez l'icône ⓘ d'aide.

Un écran comme celui-ci s'affiche :



2. Sélectionnez **Dépannage** si vous rencontrez un problème, ou sélectionnez **Comment faire** pour voir des instructions sur des procédures courantes.
3. Choisissez un sujet parmi la liste des sujets disponibles, puis suivez les instructions à l'écran.
Lors du visionnement de sujets, il est possible que des écrans comme celui-ci s'affichent :

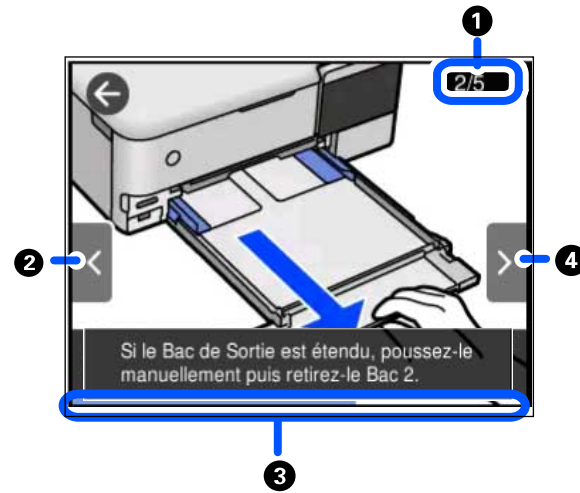

- 1 Affiche le numéro de l'étape actuelle et le nombre total d'étapes.
- 2 Sélectionnez le bouton fléché de gauche pour voir l'étape précédente.
- 3 Indique la progression à travers la procédure.
- 4 Sélectionnez le bouton fléché de droite pour voir l'étape suivante.

Sujet parent: [Utilisation du panneau de commande](#)

Désactivation du mode de sélection automatique

Le mode de sélection automatique modifie automatiquement les options des menus sur l'écran ACL selon l'action que vous avez effectuée. Par exemple, si vous insérez une carte mémoire, le menu concernant les cartes mémoire s'affiche automatiquement à l'écran. Vous pouvez désactiver cette fonctionnalité si vous le souhaitez.

1. Sélectionnez l'icône  d'accueil, au besoin.
2. Sélectionnez **Param** > **Fonctions Guide** > **Mode de sélection auto**.

Un écran comme celui-ci s'affiche :



3. Sélectionnez **Désactivé** pour les options affichées au besoin.
4. Sélectionnez l'icône  d'accueil pour quitter.

Sujet parent: [Utilisation du panneau de commande](#)

Utilisation des paramètres de consommation d'énergie

Le produit passe automatiquement en mode de mise en veille et l'écran ACL s'éteint s'il n'est pas utilisé pendant une certaine période de temps. Vous pouvez réduire la période de temps et sélectionner d'autres options pour économiser de l'énergie et des fournitures.

[Modification des paramètres de minuterie veille](#)

[Modification des paramètres d'économie d'énergie](#)

Sujet parent: [Notions de base concernant le produit](#)

Modification des paramètres de minuterie veille

Vous pouvez ajuster le délai avant que le produit n'entre en mode veille et n'éteigne l'écran ACL.

1. Sélectionnez l'icône  d'accueil, au besoin.
2. Sélectionnez **Paramètres** > **Param de base** > **Minut. veille**.

Un écran comme celui-ci s'affiche :



3. Sélectionnez un délai entre 1 et 60 minutes.

Sujet parent: [Utilisation des paramètres de consommation d'énergie](#)

Modification des paramètres d'économie d'énergie

Vous pouvez faire en sorte que le produit s'éteigne automatiquement s'il n'est pas utilisé pendant une certaine période de temps.

1. Sélectionnez l'icône  d'accueil, au besoin.
2. Sélectionnez **Paramètres** > **Param de base** > **Minuterie d'extinction**.

Un écran comme celui-ci s'affiche :



3. Sélectionnez un délai entre 30 minutes et 12 heures.

Sujet parent: [Utilisation des paramètres de consommation d'énergie](#)

Solutions Epson Connect pour téléphones intelligents, tablettes et plus

Utilisez votre téléphone intelligent, votre tablette ou votre ordinateur pour imprimer et numériser des documents, des photos, des courriels et des pages Web depuis votre domicile, votre bureau ou à travers le monde entier.

Remarque: Si vous utilisez votre produit Epson avec le système d'exploitation Windows 10 S, vous ne pouvez pas utiliser le logiciel décrit dans cette section. En outre, vous ne pouvez pas télécharger et installer les logiciels Epson depuis le site Web d'Epson si vous utilisez Windows 10 S; vous devez absolument les obtenir dans le Magasin Windows.

Imprimez depuis n'importe où avec ces solutions Epson Connect :

- Epson Email Print
- Epson Remote Print

Numérisez et envoyez un fichier par courriel ou téléversez-le vers un service en ligne directement depuis votre produit Epson avec la numérisation en nuage d'Epson.

[Configuration des services Epson Connect](#)

[Utilisation de l'utilitaire Epson Email Print](#)

[Utilisation d'Epson Remote Print](#)

[Utilisation de la numérisation en nuage d'Epson](#)

Sujet parent: [Notions de base concernant le produit](#)

Configuration des services Epson Connect

Si l'adresse courriel de votre produit n'a pas été activée lors de la configuration de votre produit afin que vous puissiez l'utiliser avec Epson Connect, vous pouvez l'activer à partir du panneau de commande.

1. Sélectionnez l'icône  d'accueil, au besoin.
2. Sélectionnez **Paramètres** > **Paramètres du service Web** > **Services Epson Connect**.

Un écran comme celui-ci s'affiche :

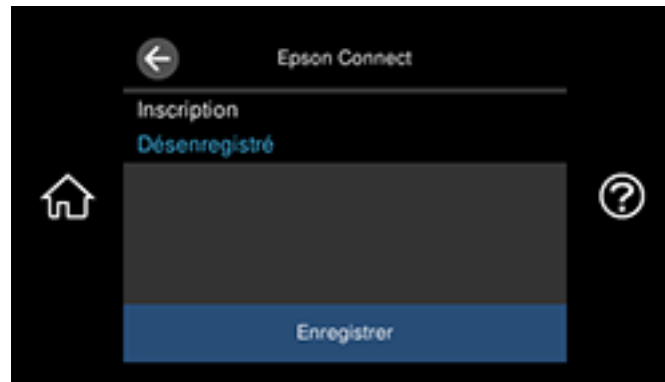

3. Sélectionnez **Enregistrer**.
4. Suivez les instructions à l'écran afin d'activer l'adresse courriel de votre produit.

Sujet parent: [Solutions Epson Connect pour téléphones intelligents, tablettes et plus](#)

Sujets reliés

[Réseau Wi-Fi ou câblé](#)

Utilisation de l'utilitaire Epson Email Print

Avec l'utilitaire Epson Email Print, vous pouvez imprimer à partir de n'importe quel dispositif pouvant envoyer un courriel, tel qu'un téléphone intelligent, une tablette ou un ordinateur portable. Vous n'avez qu'à activer l'adresse courriel unique de votre produit. Lorsque vous souhaitez imprimer, joignez un fichier PDF, un document Microsoft Office ou une photo à un courriel et envoyez-le à votre produit. Le courriel et les pièces jointes s'imprimeront automatiquement.

1. Connectez votre produit à votre réseau. Consultez le lien ci-après.
2. Si vous n'avez pas déjà configuré Email Print lors de l'installation des logiciels du produit, consultez le lien ci-dessous pour utiliser le panneau de commande afin d'activer votre adresse courriel unique. Ou visitez epson.ca/connect pour en apprendre davantage sur Email Print, pour créer un compte Epson Connect et pour enregistrer votre produit sur le service Epson Connect.
3. Vous êtes prêt à envoyer et imprimer des courriels avec l'adresse Email Print de votre produit.

Remarque: Visitez le site Web epsonconnect.com et accédez à votre compte Epson Connect afin de personnaliser le courriel de votre produit, de régler les paramètres d'impression et de configurer d'autres services Epson Connect.

Sujet parent: [Solutions Epson Connect pour téléphones intelligents, tablettes et plus](#)

Tâches associées

[Configuration des services Epson Connect](#)

Sujets reliés

[Réseau Wi-Fi ou câblé](#)

Utilisation d'Epson Remote Print

Lorsque le logiciel Epson Remote Print est installé sur votre ordinateur de bureau ou votre ordinateur portable, vous pouvez imprimer à l'aide d'un produit ayant une adresse courriel Epson peu importe où il se trouve dans le monde.

1. Connectez votre produit Epson à votre réseau sans fil. Consultez le lien ci-après.
2. Si vous n'avez pas déjà configuré un compte Epson Connect lors de l'installation des logiciels de votre produit, visitez epsonconnect.com afin de créer votre compte et d'enregistrer votre produit sur le service Epson Connect.

Remarque: Notez l'adresse courriel de votre produit.

3. Visitez le site Web epsonconnect.com pour en apprendre davantage sur Remote Print et pour les instructions de téléchargement du logiciel.
4. Téléchargez et installez le logiciel Remote Print.
5. Saisissez l'adresse courriel et la clé d'accès optionnelle du produit Epson pendant la configuration de Remote Print.
6. Vous êtes prêt à imprimer à distance. Sélectionnez la commande d'impression dans l'application sur votre ordinateur de bureau ou votre ordinateur portable et choisissez l'option Remote Print pour votre produit Epson.

Sujet parent: [Solutions Epson Connect pour téléphones intelligents, tablettes et plus](#)

Sujets reliés

[Réseau Wi-Fi ou câblé](#)

Utilisation de la numérisation en nuage d'Epson

Les services de numérisation en nuage d'Epson vous permettent de numériser et d'envoyer un fichier par courriel ou de le téléverser vers un service en ligne directement depuis votre produit Epson. Enregistrez une adresse courriel ou un service en ligne comme Box, DropBox, Evernote ou Google Drive sur votre compte Epson Connect.

1. Connectez votre produit Epson à votre réseau. Consultez le lien ci-après.
2. Si vous n'avez pas déjà configuré un compte Epson Connect lors de l'installation des logiciels de votre produit, visitez epsonconnect.com afin de créer votre compte et d'enregistrer votre produit sur le service Epson Connect.

Remarque: Notez l'adresse courriel et le mot de passe de votre produit.

3. Visitez epson.ca/epsonconnect-fr afin d'accéder à votre compte avec l'adresse courriel et le mot de passe que vous avez sélectionnés.
4. Sélectionnez votre produit, sélectionnez **Numér. vers Cloud** et sélectionnez **Liste de destination**.
5. Cliquez sur **Ajouter**, puis suivez les instructions à l'écran pour créer votre liste de destinations.
6. Vous êtes prêt à utiliser la numérisation en nuage. Sélectionnez le paramètre de numérisation en nuage (ou cloud) sur le panneau de commande de votre produit Epson.

Sujet parent: [Solutions Epson Connect pour téléphones intelligents, tablettes et plus](#)

Tâches associées

[Numérisation vers le nuage](#)

Sujets reliés

[Réseau Wi-Fi ou câblé](#)

Utilisation de l'application mobile Epson Smart Panel

Utilisez cette application gratuite Apple et Android pour configurer votre produit Epson, puis imprimez, copiez ou numérisez avec votre produit Epson en réseau. Epson Smart Panel vous permet aussi de vérifier les niveaux d'encre et l'état du produit.

1. Visitez epson.ca/connect pour en apprendre davantage sur Epson Smart Panel et pour vérifier la compatibilité de votre appareil mobile.
2. Téléchargez Epson Smart Panel dans l'App Store d'Apple ou sur Google Play.
3. Connectez votre appareil mobile au réseau sans fil auquel vous souhaitez connecter votre produit ou au même réseau sans fil que votre produit (si votre produit est déjà configuré).

4. Effectuez l'une des actions suivantes :
 - Si vous n'avez pas configuré votre produit, ouvrez Epson Smart Panel et suivez les instructions pour ce faire.
 - Si votre produit est déjà configuré, ouvrez Epson Smart Panel et sélectionnez votre produit Epson, si nécessaire.

Vous êtes prêt à imprimer, copier ou numériser avec votre appareil mobile et votre produit Epson.

Sujet parent: [Notions de base concernant le produit](#)

Sujets reliés

[Réseau Wi-Fi ou câblé](#)

Impression à commande vocale

Tirez le meilleur parti de l'impression mains libres à commande vocale au moyen de votre produit Epson, avec l'aide d'Alexa ou de l'Assistant Google. Selon l'assistant à commande vocale que vous utilisez, vous pouvez demander au produit d'imprimer des photos, des calendriers, des recettes, des accessoires photos et encore plus. [Cliquez ici](#) pour obtenir plus d'informations.

1. Connectez votre produit à votre réseau. Consultez le lien ci-dessous.
2. Configurez l'adresse courriel de votre produit afin de l'utiliser avec Epson Connect. Consultez le lien ci-dessous pour l'activer à partir du panneau de commande du produit.
3. [Cliquez ici](#) pour obtenir les instructions concernant la configuration de votre produit et de votre assistant à commande vocale afin d'utiliser la fonctionnalité d'impression à commande vocale.

Vous êtes maintenant prêt à imprimer avec votre voix et votre produit Epson.

Sujet parent: [Notions de base concernant le produit](#)

Tâches associées

[Configuration des services Epson Connect](#)

Sujets reliés

[Réseau Wi-Fi ou câblé](#)

Paramétrage de l'impression sur un Chromebook

Votre imprimante Epson prend en charge l'impression native sur Chromebook; cela vous permet d'imprimer à partir d'un Chromebook sans pilotes ou câbles.

Pour obtenir des instructions pour le paramétrage de votre imprimante, visitez [Configurez votre imprimante Epson sur votre Chromebook](#).

Sujet parent: [Notions de base concernant le produit](#)

Utilisation d'AirPrint

AirPrint permet l'impression sans fil instantanée depuis un iPhone, iPad, iPod touch et Mac sans avoir à installer des pilotes ou télécharger un logiciel.



Remarque: Si vous avez désactivé les messages de configuration de papier sur le panneau de commande de votre produit, vous ne pouvez pas utiliser AirPrint. Consultez le lien ci-après pour activer les messages, au besoin.

1. Chargez du papier dans votre produit.
2. Configurez votre produit pour l'impression sans fil. Consultez le lien ci-après.
3. Connectez votre dispositif Apple au même réseau sans fil que votre produit.
4. Imprimez depuis votre dispositif avec votre produit.

Remarque: Pour obtenir plus de détails, consultez la page d'AirPrint sur le site Web d'Apple.

Sujet parent: [Notions de base concernant le produit](#)

Tâches associées

[Désactivation de l'alerte de discordance de papier](#)

Sujets reliés

[Réseau Wi-Fi ou câblé](#)

Impression Android avec Epson Print Enabler

Vous pouvez imprimer sans fil des documents, des courriels et des pages Web directement de votre tablette ou votre téléphone Android (Android version 4.4 ou ultérieure). En quelques étapes seulement, votre appareil Android détectera le produit Epson à proximité et imprimera.

1. Connectez votre produit Epson à votre réseau sans fil. Consultez le lien ci-après.
2. Téléchargez le plugiciel Epson Print Enabler depuis Google Play sur votre appareil Android.

3. Accédez aux **Paramètres** de votre appareil Android, sélectionnez **Impression** et activez le plugiciel Epson, au besoin.
4. Connectez votre appareil Android au même réseau sans fil que votre produit.
5. Vous êtes prêt à imprimer. À partir d'une application Android comme Chrome ou Gmail, appuyez sur l'icône de menu et imprimez ce qui se trouve à l'écran.

Remarque: Si vous ne voyez pas votre produit, appuyez sur **Toutes les imprimantes** et sélectionnez votre produit.

Sujet parent: [Notions de base concernant le produit](#)

Sujets reliés

[Réseau Wi-Fi ou câblé](#)

Impression avec Fire OS

Vous pouvez imprimer sans fil depuis les tablettes et les téléphones Amazon Fire vers votre produit Epson connecté à un réseau. Vous n'avez pas besoin d'installer un logiciel, de télécharger des pilotes ou de brancher des câbles. Vous pouvez envoyer ce qui se trouve à l'écran vers un produit Epson en quelques étapes seulement sous Courriel, Contacts et WPS Office.

1. Connectez votre produit Epson à votre réseau sans fil. Consultez le lien ci-après.
2. Connectez votre appareil Amazon au même réseau sans fil que votre produit.
3. Vous êtes prêt à imprimer. Depuis votre application Amazon, appuyez sur l'option d'impression et sélectionnez votre produit afin d'imprimer ce qui se trouve à l'écran.

Remarque: Si un message s'affiche indiquant qu'un plugiciel est nécessaire, appuyez sur **OK**, puis sur **Télécharger**. Si votre produit Amazon Fire utilise Fire OS 5 ou une version plus récente, votre appareil utilise automatiquement l'application du service d'impression Mopria intégrée pour imprimer.

Sujet parent: [Notions de base concernant le produit](#)

Sujets reliés

[Réseau Wi-Fi ou câblé](#)

Impression mobile avec Windows 10

Vous pouvez imprimer sans fil depuis les tablettes et les téléphones Windows 10 vers votre produit Epson situé à proximité et connecté à un réseau. Vous n'avez pas besoin d'installer un logiciel, de

télécharger des pilotes ou de brancher des câbles. Repérez l'option d'impression dans votre application Windows 10 afin d'envoyer ce qui se trouve à l'écran vers un produit Epson.

1. Connectez votre produit Epson à votre réseau sans fil. Consultez le lien ci-après.
2. Connectez votre appareil mobile Windows 10 au même réseau sans fil que votre produit.
3. Vous êtes prêt à imprimer. Depuis votre application Windows 10, appuyez sur l'option d'impression et sélectionnez votre produit afin d'imprimer ce qui se trouve à l'écran.

Sujet parent: [Notions de base concernant le produit](#)

Sujets reliés

[Réseau Wi-Fi ou câblé](#)

Utilisation de l'application Epson Print and Scan avec les tablettes Windows

Vous pouvez utiliser l'application gratuite Epson Print and Scan pour imprimer des photos et numériser depuis votre tablette Pro ou Surface RT Windows (Windows 8 ou version ultérieure) avec les produits Epson connectés à un réseau. L'application Epson Print and Scan vous permet de numériser et saisir des images directement vers votre tablette ou vers Microsoft OneDrive.

Remarque: L'application Epson Print and Scan ne prend pas en charge l'impression avec Windows 10 Mobile et n'offre pas de fonctions de numérisation pour les produits sans scanner.

1. Connectez votre produit Epson à votre réseau sans fil. Consultez le lien ci-après.
2. Téléchargez l'application Epson Print and Scan depuis la boutique d'applications Microsoft Windows Store.
3. Connectez votre tablette Windows au même réseau sans fil que votre produit.
4. Ouvrez l'application Epson Print and Scan et sélectionnez votre produit Epson.

Vous êtes prêt à imprimer des photos et à numériser.

Sujet parent: [Notions de base concernant le produit](#)

Sujets reliés

[Réseau Wi-Fi ou câblé](#)

Utilisation du service d'impression Mopria

Vous pouvez utiliser le service d'impression Mopria afin d'imprimer depuis votre tablette ou téléphone Android (version 4.4 ou ultérieure) vers votre produit Epson ou tout produit certifié pour l'utilisation avec

Mopria provenant d'un autre fabricant. Vous pouvez télécharger le service d'impression Mopria depuis Google Play.

Remarque: Pour obtenir plus de détails concernant le service d'impression Mopria, [cliquez ici](#) (É.-U.) ou [cliquez ici](#) (Canada).

1. Connectez votre produit Epson à votre réseau sans fil. Consultez le lien ci-après.
2. Téléchargez l'application du service d'impression Mopria depuis Google Play avec votre appareil Android.

Remarque: Mopria pourrait être préinstallé sur certains appareils Samsung Galaxy.

3. Accédez aux **Paramètres** sur votre appareil Android, sélectionnez **Impression** et activez le service d'impression Mopria, au besoin.
4. Connectez votre appareil Android au même réseau sans fil que votre produit.
5. Vous êtes prêt à imprimer. À partir d'une application Android comme Chrome ou Gmail, appuyez sur l'icône de menu et sélectionnez **Imprimer**. Puis, sélectionnez **Toutes les imprimantes**, sélectionnez votre produit Epson, réglez les paramètres d'impression et imprimez.

Sujet parent: [Notions de base concernant le produit](#)

Sujets reliés

[Réseau Wi-Fi ou câblé](#)

Réseau Wi-Fi ou câblé

Consultez ces sections pour utiliser votre produit sur un réseau Wi-Fi ou câblé.

[Recommandations pour la sécurité réseau](#)

[Configuration du mode d'infrastructure Wi-Fi](#)

[Configuration du mode Wi-Fi Direct](#)

[Configuration de la fonction Wi-Fi Protected Setup \(WPS\)](#)

[Impression d'une feuille d'état réseau](#)

[Impression d'un rapport de connexion réseau](#)

[Modification ou mise à jour des connexions réseau](#)

Recommandations pour la sécurité réseau

Pour aider à prévenir l'accès non autorisé à votre produit sur un réseau, vous devriez protéger votre environnement réseau en prenant les mesures de sécurité appropriées.

Les mesures de sécurité énumérées ci-dessous peuvent aider à diminuer les risques d'intrusion tels que la perte de données, l'utilisation des lignes téléphoniques et de télécopie et autres :

- **Activez la sécurité sur le LAN sans fil**

Activez la sécurité appropriée sur le LAN sans fil que vous planifiez utiliser avec votre produit. La sécurité réseau telle qu'un mot de passe réseau peut prévenir l'interception de trafic via le LAN sans fil. Il est possible que votre fournisseur de service Internet ait déjà activé un mot de passe pour votre routeur. Consultez votre fournisseur de service Internet et la documentation du routeur pour obtenir des instructions sur la façon de changer le mot de passe et de sécuriser votre réseau.

- **Connectez le produit seulement à un réseau protégé par un pare-feu**

Votre produit pourrait être exposé à des menaces en matière de sécurité s'il est connecté directement à Internet. Connectez-le plutôt à un routeur ou via une connexion réseau protégée par un pare-feu. Votre fournisseur de service Internet pourrait avoir installé un pare-feu sur le routeur; vérifiez auprès du fournisseur pour obtenir une confirmation. Pour des résultats optimaux, configurez et utilisez une adresse IP privée pour votre connexion réseau.

- **Modifiez le mot de passe administrateur par défaut de votre produit**

Si votre produit est doté d'une option de réglage d'un mot de passe administrateur, modifiez le mot de passe administrateur par défaut pour empêcher l'accès à des données personnelles stockées sur le produit (telles que les identifiants, les mots de passe et les listes de contacts) par des utilisateurs non autorisés.

Sujet parent: Réseau Wi-Fi ou câblé

Configuration du mode d'infrastructure Wi-Fi

Vous pouvez configurer votre produit afin qu'il communique avec votre ordinateur en utilisant un routeur ou un point d'accès sans fil. Le routeur ou le point d'accès sans fil peuvent être connectés à votre ordinateur via un réseau câblé ou sans fil.

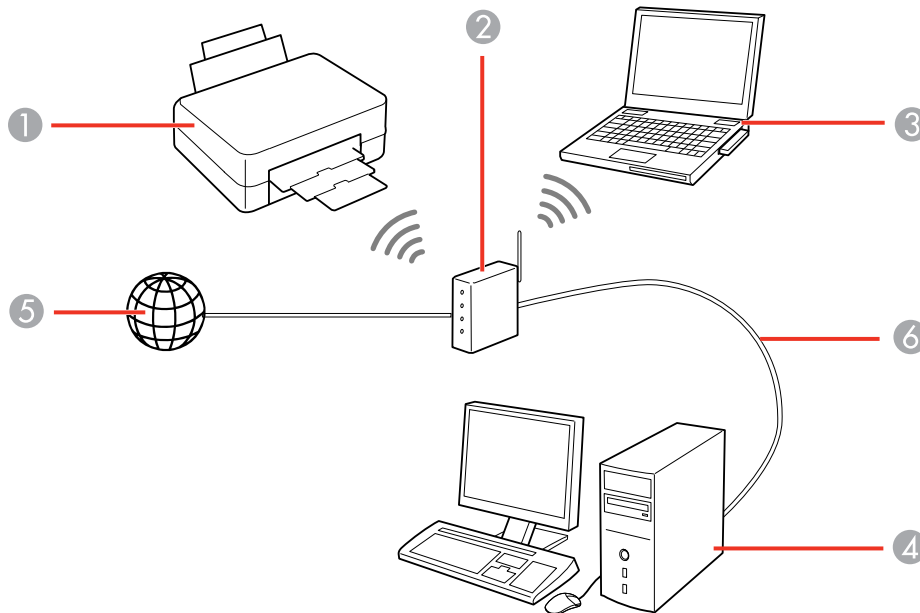

- 1 Produit Epson
- 2 Routeur ou point d'accès sans fil
- 3 Ordinateur avec une interface sans fil
- 4 Ordinateur
- 5 Internet
- 6 Câble Ethernet (utilisé seulement pour une connexion câblée au routeur ou au point d'accès sans fil)

Sélection des paramètres de réseau sans fil à partir du panneau de commande
Configuration de l'impression sans fil depuis un téléphone intelligent ou une tablette
Sujet parent: Réseau Wi-Fi ou câblé

Sélection des paramètres de réseau sans fil à partir du panneau de commande

Vous pouvez sélectionner ou modifier les paramètres de réseau sans fil en utilisant le panneau de commande du produit.

Pour connecter votre produit à un réseau sans fil, suivez les instructions sur l'affiche *Point de départ* et installez les logiciels nécessaires en les téléchargeant sur le site d'Epson. Le programme d'installation vous guidera à travers la configuration réseau.

Remarque: Le bris ou la réparation de ce produit peut causer la perte des données de réseau et des paramètres. Epson n'est pas responsable de la copie de sauvegarde ni de la restauration des paramètres et des données au cours de la période de garantie ni après. Nous vous recommandons de faire votre propre copie de sauvegarde de vos paramètres et données réseau ou de les imprimer.

1. Sélectionnez l'icône  d'accueil, au besoin.
2. Sélectionnez l'icône .

Un écran comme celui-ci s'affiche :





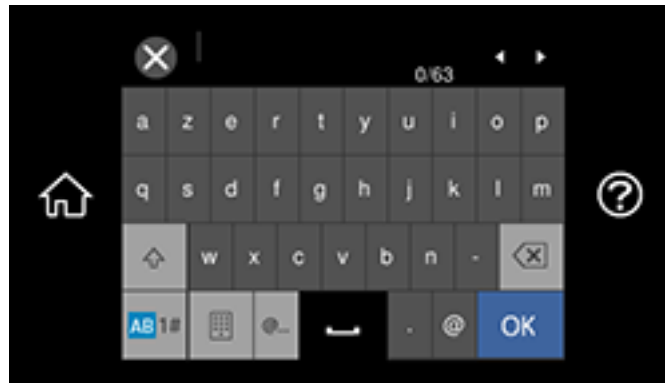

3. Sélectionnez **Wi-Fi (Recommandé)** (si le produit est déjà installé sur un réseau câblé, sélectionnez **Routeur**).

4. Sélectionnez **Commencer la configuration** ou **Changer les paramètres** (si le produit est déjà installé sur un réseau câblé, sélectionnez **Changer à connexion Wi-Fi** et sélectionnez **Oui** pour confirmer).
5. Sélectionnez **Assistant de configuration Wi-Fi**.
6. Sélectionnez le nom de votre réseau sans fil parmi la liste ou sélectionnez **Saisissez manuellement** pour saisir le nom manuellement. Utilisez le clavier affiché pour saisir le nom du réseau.
7. Sélectionnez le champ **Entrer mot passe**, puis saisissez le mot de passe sans fil en utilisant le clavier affiché à l'écran.



Remarque: Le nom du réseau et le mot de passe sont sensibles à la casse. Assurez-vous de saisir correctement les lettres majuscules, les lettres minuscules et les caractères numériques ou spéciaux.

- Appuyez sur les flèches de gauche ou de droite pour déplacer le curseur.
 - Pour changer la casse des lettres, sélectionnez .
 - Pour supprimer le caractère précédent, sélectionnez .
 - Pour entrer des chiffres et des symboles, sélectionnez .
 - Pour entrer une espace, sélectionnez .
8. Sélectionnez **OK** lorsque vous avez terminé de saisir le mot de passe.

9. Confirmez les paramètres de réseau affichés et sélectionnez **Démarrer la configuration** pour sauvegarder.
10. Effectuez l'une des actions suivantes :
 - Si la configuration a réussi, sélectionnez **Fermer** pour quitter.
 - Si la configuration a échoué, sélectionnez **Imprimer rapport de vérification** pour imprimer un rapport de configuration réseau, ou sélectionnez **Entrez de nouveau** pour entrer votre nom de réseau et votre mot de passe de nouveau.
11. Sélectionnez l'icône  d'accueil pour revenir à l'écran d'accueil.

L'icône  Wi-Fi affichée à l'écran ACL indique l'état de votre connexion sans fil. Si votre produit n'est pas connecté au réseau, il est possible que vous ayez sélectionné le mauvais nom de réseau (SSID) ou saisi le mauvais mot de passe. Répétez ces étapes pour essayer de nouveau.

Si vous imprimez depuis un ordinateur, assurez-vous que vous avez installé les logiciels réseau tel que décrit sur l'affiche *Point de départ*.

Sujet parent: [Configuration du mode d'infrastructure Wi-Fi](#)

Références associées

[Informations sur les icônes d'état](#)

Tâches associées

[Entrée de caractères à l'écran ACL](#)

Configuration de l'impression sans fil depuis un téléphone intelligent ou une tablette

Vous pouvez utiliser l'application Epson Smart Panel pour connecter un produit Epson à un réseau sans fil ou connecter votre appareil directement à votre produit. Epson Smart Panel est disponible pour les appareils iOS et Android.

Assurez-vous d'avoir ce qui suit :

- Un appareil avec Bluetooth activé et connecté à un réseau sans fil.
- L'application Epson Smart Panel installée sur un appareil.
- Le nom du réseau sans fil (SSID) et le mot de passe.

Remarque: Votre appareil doit être placé assez près du produit afin de créer et maintenir une connexion Bluetooth.

1. Assurez-vous que le produit est allumé et prêt à imprimer.

Remarque: Vous devez effectuer la configuration initiale et l'installation de l'encre avant de configurer l'impression sans fil.

2. Ouvrez l'application Epson Smart Panel sur votre appareil.
3. Effectuez l'une des actions suivantes :
 - Si l'application reconnaît automatiquement le produit, suivez les instructions à l'écran pour établir la connexion sans fil.
 - Si l'application ne reconnaît pas automatiquement le produit, sélectionnez l'icône **+** et passez à l'étape suivante.
4. À l'écran suivant, sélectionnez **Installation et configuration** et suivez les instructions en ligne.

Remarque: Si votre produit n'est pas listé, rapprochez-vous du produit et essayez de nouveau. Si le produit n'est toujours pas listé, connectez votre imprimante au réseau sans fil en utilisant le panneau de commande et ensuite, sélectionnez **Connectez le smartphone au produit déjà connecté au Wi-Fi** dans l'application Epson Smart Panel et suivez les instructions à l'écran. Consultez le lien ci-dessous pour des instructions pour la configuration sans fil.

Votre produit est maintenant connecté à un réseau sans fil et configuré afin d'être utilisé avec l'application Epson Smart Panel.

Sujet parent: [Configuration du mode d'infrastructure Wi-Fi](#)

Tâches associées

[Utilisation de l'application mobile Epson Smart Panel](#)

Configuration du mode Wi-Fi Direct

Vous pouvez configurer votre produit afin qu'il communique directement avec votre ordinateur ou un autre appareil sans qu'un routeur ou qu'un point d'accès sans fil ne soit requis. En mode Wi-Fi Direct, le produit agit lui-même comme point d'accès réseau pour un maximum de 8 appareils.

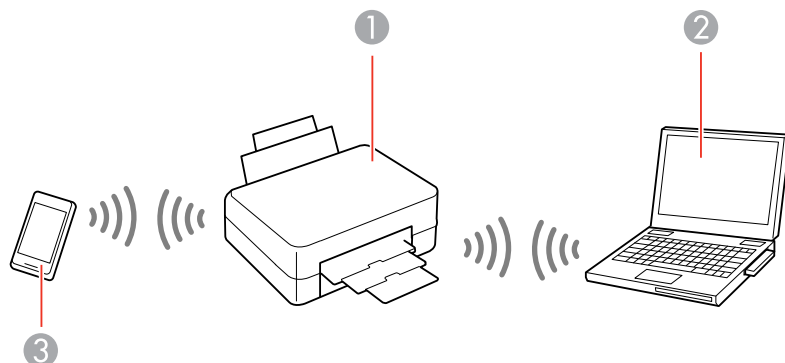

- 1 Produit Epson
- 2 Ordinateur avec une interface sans fil
- 3 Autre appareil sans fil

[Activation du mode Wi-Fi Direct \(Simple AP\)](#)

Sujet parent: [Réseau Wi-Fi ou câblé](#)

Activation du mode Wi-Fi Direct (Simple AP)

Vous pouvez activer le mode Wi-Fi Direct pour permettre la communication entre votre produit et votre ordinateur, des appareils mobiles ou d'autres dispositifs (jusqu'à 8) sans qu'un routeur ou un point d'accès sans fil ne soit requis.

Remarque: Assurez-vous que l'application Epson Smart Panel ou une autre application d'impression compatible avec Epson est installée sur votre appareil mobile avant d'établir une connexion au produit.

1. Sélectionnez l'icône  d'accueil, au besoin.

2. Sélectionnez **Connecter le téléphone intelligent**.
 - Si votre produit n'est pas connecté au réseau sans fil, sélectionnez **Commencer la configuration**. L'information du produit est affichée sur l'écran ACL. Ouvrez une application d'impression compatible avec Epson sur votre appareil et sélectionnez votre produit. Sélectionnez **Terminé** à l'écran ACL.
 - Si votre produit est déjà relié à un réseau sans fil, sélectionnez **Autres méthodes** et passez à l'étape suivante.
3. Sélectionnez **Commencer la configuration**.
4. Sélectionnez **Autres méthodes**.

L'écran suivant s'affiche :



5. Effectuez l'une des actions suivantes pour compléter la configuration Wi-Fi Direct :
 - Pour les appareils iOS, sélectionnez **iOS**. Numérisez le code QR avec l'application d'appareil photo de votre appareil et suivez les instructions sur votre appareil. Ouvrez une application d'impression compatible avec Epson sur votre appareil et sélectionnez votre produit. Sélectionnez **Terminé** à l'écran ACL.
 - Pour les appareils Android, sélectionnez **Android**. Ouvrez une application d'impression compatible avec Epson sur votre appareil et sélectionnez votre produit. Sélectionnez **Terminé** à l'écran ACL.
 - Pour d'autres types d'appareils, sélectionnez **Appareils avec autres SE**. Utilisez votre appareil pour sélectionner le nom du réseau Wi-Fi (SSID) affiché à l'écran ACL et saisissez le mot de passe affiché. Suivez les instructions à l'écran ACL pour poursuivre.

L'icône  Wi-Fi Direct s'affiche à l'écran ACL et indique si le mode Wi-Fi Direct est activé sur le produit.

Sujet parent: [Configuration du mode Wi-Fi Direct](#)

Références associées

[Informations sur les icônes d'état](#)

Tâches associées

[Utilisation de l'application mobile Epson Smart Panel](#)

Configuration de la fonction Wi-Fi Protected Setup (WPS)

Si votre réseau utilise un point d'accès ou un routeur sans fil compatible avec la fonction WPS, vous pouvez rapidement connecter votre produit au réseau en utilisant la technologie Wi-Fi Protected Setup (WPS).

Remarque: Pour vérifier si votre routeur est compatible avec la fonction WPS, essayez de trouver un bouton **WPS** sur votre routeur ou point d'accès. S'il n'y a pas de bouton tangible, il est possible qu'il y ait un bouton WPS virtuel dans le logiciel de votre dispositif. Vérifiez la documentation de votre produit de réseau pour obtenir plus de détails.

[Utilisation de la fonction WPS pour établir une connexion à un réseau](#)

Sujet parent: [Réseau Wi-Fi ou câblé](#)

Utilisation de la fonction WPS pour établir une connexion à un réseau

Si vous avez un point d'accès ou un routeur sans fil compatible avec la fonction WPS, vous pouvez utiliser la technologie Wi-Fi Protected Setup (WPS) pour connecter votre produit au réseau.

1. Sélectionnez l'icône  d'accueil, au besoin.
2. Sélectionnez l'icône .

Un écran comme celui-ci s'affiche :



3. Sélectionnez **Wi-Fi (Recommandé)**.
4. Sélectionnez **Commencer la configuration** ou **Changer les paramètres**.
5. Sélectionnez **Config. boutons poussoirs (WPS)**.
6. Suivez les instructions sur l'écran ACL pour compléter la configuration WPS.

Remarque: Assurez-vous d'appuyer sur **Démarrer la configuration** dans un délai de deux minutes suivant l'activation WPS sur votre routeur.

7. Sélectionnez l'icône  d'accueil pour revenir à l'écran d'accueil.

L'icône  Wi-Fi affichée à l'écran ACL indique l'état de votre connexion sans fil. Si le produit n'est toujours pas connecté au réseau, répétez ces étapes et essayez d'établir la connexion à nouveau.

Si vous imprimez depuis un ordinateur, assurez-vous que vous avez installé les logiciels réseau tel que décrit sur l'affiche *Point de départ*.

Sujet parent: [Configuration de la fonction Wi-Fi Protected Setup \(WPS\)](#)

Impression d'une feuille d'état réseau

Vous pouvez imprimer une feuille d'état réseau pour vous aider à déterminer les causes des problèmes qui peuvent survenir lors de l'utilisation de votre produit sur un réseau.

1. Assurez-vous que quelques feuilles de papier ordinaire sont chargées dans le bac.

2. Sélectionnez l'icône  d'accueil, au besoin.
3. Sélectionnez **Paramètres** > **Paramètres réseau** > **État réseau** > **Impr.feui.d'état**.

Un écran comme celui-ci s'affiche :

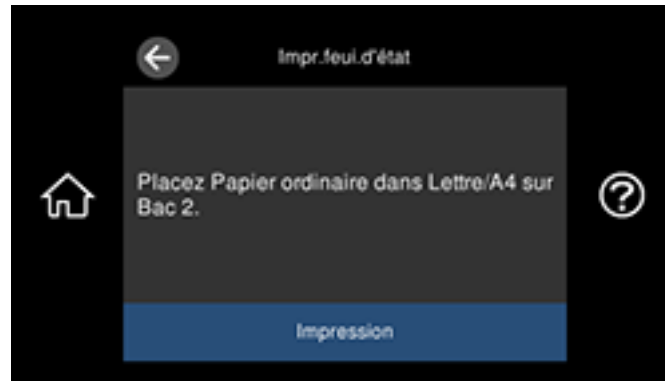

4. Sélectionnez **Impression**.

Examinez les paramètres apparaissant sur la feuille d'état réseau afin de diagnostiquer tout problème.

Sujet parent: [Réseau Wi-Fi ou câblé](#)

Impression d'un rapport de connexion réseau

Vous pouvez imprimer un rapport de connexion réseau pour consulter des solutions aux problèmes que vous pouvez rencontrer lors de l'utilisation du produit sur un réseau.

1. Assurez-vous que quelques feuilles de papier ordinaire sont chargées dans le bac inférieur.
2. Sélectionnez l'icône  d'accueil, au besoin.
3. Sélectionnez **Paramètres** > **Param. réseau** > **Vérification de la connexion au réseau**.

Un écran comme celui-ci s'affiche :

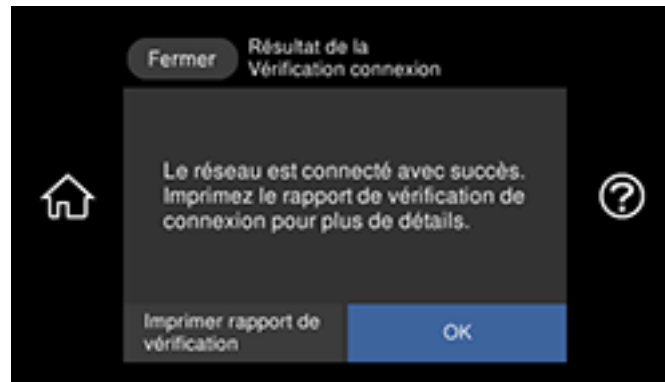

4. Sélectionnez **Imprimer rapport de vérification** pour imprimer le rapport de connexion réseau.

Examinez les codes d'erreur et les solutions indiqués sur le rapport de connexion réseau.

[Codes et messages sur le rapport de connexion réseau](#)

Sujet parent: Réseau Wi-Fi ou câblé

Codes et messages sur le rapport de connexion réseau

Vérifiez les codes d'erreur et les messages indiqués sur le rapport de connexion réseau pour résoudre les problèmes que vous pourriez rencontrer avec les connexions réseau. Les tableaux ci-dessous listent les solutions aux problèmes selon les codes d'erreur et les messages qui pourraient s'afficher dans la partie supérieure du rapport.

Vérification de la connexion réseau	
Résultat du contrôle	ÉCHEC
Code d'erreur	(E-1)
Vérifiez que le câble réseau est connecté et que les périphériques réseau, tels que le concentrateur, le routeur ou le point d'accès sont sous tension.	
Si les problèmes persistent, reportez-vous à votre documentation pour obtenir de l'aide et des conseils pratiques.	

- 1 Code d'erreur
- 2 Message

Remarque: Certains des codes d'erreur et des messages listés ici pourraient ne pas s'appliquer à votre produit.

Codes d'erreur et messages

Code d'erreur et message	Solution
E-1 Vérifiez que le câble réseau est connecté et que les périphériques réseau, tels que le concentrateur, le routeur ou le point d'accès, sont sous tension.	Assurez-vous que votre routeur, point d'accès et/ou concentrateur sont allumés et que le câble réseau est bien connecté à votre appareil et votre produit. Si vous essayez de configurer le Wi-Fi, retirez le câble réseau et configurez le Wi-Fi de nouveau. Il n'est pas possible d'établir une connexion Ethernet et Wi-Fi en même temps.

Code d'erreur et message	Solution
<p>E-2, E-3 ou E-7</p> <p>Aucun nom de réseau sans fil (SSID) localisé. Vérifiez que le routeur/point d'accès est allumé et que le réseau sans fil (SSID) est correctement configuré. Contactez votre administrateur réseau pour obtenir de l'aide.</p> <p>Aucun nom de réseau sans fil (SSID) localisé. Vérifiez que le nom du réseau sans fil (SSID) du PC que vous voulez connecter est correctement configuré. Contactez votre administrateur réseau pour obtenir de l'aide.</p> <p>Le mot de passe/la clé de sécurité entré(e) ne correspond pas au réglage de votre routeur/point d'accès. Vérifiez le mot de passe/la clé de sécurité. Contactez votre administrateur réseau pour obtenir de l'aide.</p>	<p>Vérifiez ce qui suit :</p> <ul style="list-style-type: none"> • Assurez-vous que votre routeur ou point d'accès est allumé, et est correctement connecté à votre ordinateur ou votre périphérique réseau. • Éteignez le routeur ou le point d'accès, attendez environ 10 secondes, puis rallumez-le. • Rapprochez le produit de votre routeur ou point d'accès et retirez tout obstacle entre les deux. De plus, éloignez votre produit des autres appareils comme les téléphones sans fil et les micro-ondes. • Assurez-vous que le SSID indiqué sur le rapport de connexion réseau correspond à celui sur l'étiquette de votre routeur ou point d'accès. De plus, assurez-vous que votre SSID inclut seulement des caractères et des symboles ASCII, sinon votre produit ne peut afficher le SSID correctement. • Si vous utilisez la configuration via une touche WPS pour établir une connexion réseau, assurez-vous que votre routeur ou point d'accès prend en charge le protocole WPS. • Si vous utilisez un mot de passe réseau, vérifiez l'étiquette sur votre routeur ou point d'accès pour confirmer que vous utilisez le bon mot de passe, ou vérifiez avec votre administrateur réseau ou dans la documentation du routeur/point d'accès. • Si vous vous connectez à un SSID généré par un appareil intelligent d'affiliation, vérifiez le SSID et le mot de passe dans la documentation fournie avec l'appareil connecté. • Si votre connexion sans fil se déconnecte soudainement, et qu'un autre appareil intelligent a été ajouté au réseau en utilisant la configuration via une touche WPS ou que votre réseau a été configuré en utilisant une autre méthode, essayez de télécharger et d'installer de nouveau le logiciel du produit.

Code d'erreur et message	Solution
<p>E-5</p> <p>Le mode de sécurité (par ex. WEP, WPA) ne correspond pas au paramètre actuel du produit. Vérifiez le mode de sécurité. Contactez votre administrateur réseau pour obtenir de l'aide.</p>	<p>Assurez-vous que le type de sécurité du routeur ou point d'accès est réglé sur l'un des types suivants. Si ce n'est pas le cas, modifiez le type de sécurité sur le routeur ou point d'accès, puis réinitialisez les paramètres réseau du produit.</p> <ul style="list-style-type: none"> • WEP 64 bits (40 bits) • WEP 128 bits (104 bits) • WPA PSK (TKIP/AES); également appelé WPA Personal • WPA2 PSK (TKIP/AES); également appelé WPA2 Personal • WPA (TKIP/AES) • WPA2 (TKIP/AES) • WPA3-SAE (AES)
<p>E-6</p> <p>L'adresse MAC de votre imprimante est peut-être filtrée. Déterminez si le routeur/point d'accès dispose de limitations, telles que le filtrage des adresses MAC. Reportez-vous à la documentation du routeur/point d'accès ou contactez votre administrateur réseau pour obtenir de l'aide.</p>	<p>Si le filtrage d'adresses MAC est activé sur votre routeur ou point d'accès, enregistrez l'adresse MAC du produit de manière à ce qu'elle ne soit pas filtrée. Localisez l'adresse MAC sur le rapport de connexion réseau et consultez la documentation de votre routeur ou point d'accès pour obtenir les instructions.</p> <p>Si votre routeur ou point d'accès utilise une authentification partagée au niveau de la sécurité WEP, assurez-vous que la clé d'authentification et l'index sont corrects.</p> <p>Si votre routeur ou point d'accès limite le nombre d'appareils connectés, augmentez le nombre maximum de connexions. Consultez la documentation de votre routeur ou point d'accès pour les instructions.</p>

Code d'erreur et message	Solution
<p>E-8</p> <p>Une adresse IP incorrecte est attribuée à l'imprimante. Vérifiez la configuration d'adresse IP du périphérique réseau (concentrateur, routeur ou point d'accès). Contactez votre administrateur réseau pour obtenir de l'aide.</p>	<p>Si le paramètre Obtenir l'adresse IP du produit est réglé à Auto, activez la fonction DHCP sur votre routeur ou point d'accès. Si ce paramètre est réglé à Manuel, l'adresse IP définie est peut-être hors de la plage ou sur un segment réseau différent; définissez une adresse IP valide en utilisant le panneau de commande ou l'utilitaire Web Config.</p> <p>Vous pouvez aussi éteindre votre produit et le routeur ou point d'accès, attendre 10 secondes et les allumer de nouveau.</p>
<p>E-9</p> <p>Vérifiez la connexion et la configuration réseau de l'ordinateur PC ou des autres périphériques. La connexion à l'aide de EpsonNet Setup est possible. Contactez votre administrateur réseau pour obtenir de l'aide.</p>	<p>Assurez-vous que votre ordinateur ou appareil réseau est allumé. Assurez-vous aussi de pouvoir accéder à Internet et aux autres appareils sur le même réseau depuis les appareils que vous tentez de connecter au produit.</p> <p>S'il n'est toujours pas possible d'établir une connexion, éteignez votre routeur ou point d'accès, patientez environ 10 secondes, et rallumez-le. Téléchargez et installez de nouveau le logiciel de votre produit afin de réinitialiser vos paramètres réseau.</p>

Code d'erreur et message	Solution
<p>E-10 Vérifiez la configuration de l'adresse IP, du masque de sous-réseau et de la passerelle par défaut. La connexion à l'aide de EpsonNet Setup est possible. Contactez votre administrateur réseau pour obtenir de l'aide.</p>	<p>Assurez-vous que les autres appareils sur le réseau sont allumés et effectuez ce qui suit :</p> <ul style="list-style-type: none"> • Si le paramètre Obtenir l'adresse IP de votre produit est réglé à Manuel, vérifiez les adresses réseau (l'adresse IP, le masque de sous-réseau et l'adresse passerelle par défaut) sur le rapport de connexion réseau afin de confirmer qu'ils sont corrects. S'ils ne le sont pas, corrigez les paramètres. • Si la fonction DHCP est activée, réglez le paramètre Obtenir l'adresse IP du produit à Auto. Si vous souhaitez utiliser l'adresse attribuée par la fonction DHCP comme une adresse statique, réglez le paramètre Obtenir l'adresse IP à Manuel, entrez l'adresse IP du produit comme listé dans le rapport de connexion réseau et réglez le masque sous-réseau à 255.255.255.0. <p>S'il n'est toujours pas possible d'établir une connexion, éteignez votre routeur ou point d'accès, patientez environ 10 secondes, et rallumez-le.</p>
<p>E-11 La configuration est incomplète. Vérifiez la configuration de la passerelle par défaut. La connexion à l'aide de EpsonNet Setup est possible. Contactez votre administrateur réseau pour obtenir de l'aide.</p>	<p>Si vous réglez le paramètre Configuration TCP/IP de votre produit à Manuel, vérifiez que l'adresse de la passerelle par défaut indiquée sur le rapport de connexion réseau est correcte. Vous devez aussi allumer l'appareil qui est configuré comme passerelle par défaut.</p>

Code d'erreur et message	Solution
<p>E-12</p> <p>Vérifiez les éléments suivants :</p> <ul style="list-style-type: none"> - la clé de sécurité/le mot de passe saisi(e) est correct(e) - l'index de la clé de sécurité/du mot de passe est réglé sur le 1er nombre - la configuration de l'adresse IP, du masque de sous-réseau ou de la passerelle par défaut est correcte <p>Contactez votre administrateur réseau pour obtenir de l'aide.</p>	<p>Assurez-vous que les autres appareils sur le réseau sont allumés et effectuez ce qui suit :</p> <ul style="list-style-type: none"> • Si vous les entrez manuellement, assurez-vous que les adresses réseau (l'adresse IP, le masque sous-réseau et l'adresse passerelle par défaut) sont correctes. • Vérifiez que les adresses du masque de sous-réseau et de la passerelle par défaut pour les autres appareils sont les mêmes. • Assurez-vous que l'adresse IP n'est pas en conflit avec d'autres appareils. <p>Si vous ne pouvez toujours pas établir de connexion, effectuez ce qui suit :</p> <ul style="list-style-type: none"> • Éteignez le routeur ou le point d'accès, attendez environ 10 secondes, puis rallumez-le. • Téléchargez et installez de nouveau le logiciel de votre produit afin de réinitialiser vos paramètres réseau. • Si votre routeur ou point d'accès utilise le type de sécurité WEP avec plusieurs mots de passe enregistrés, assurez-vous que le premier mot de passe enregistré est configuré sur votre produit.

Code d'erreur et message	Solution
<p>E-13</p> <p>Vérifiez les éléments suivants :</p> <ul style="list-style-type: none"> - la clé de sécurité/le mot de passe saisi(e) est correct(e) - l'index de la clé de sécurité/du mot de passe est réglé sur le 1er nombre - la connexion et la configuration réseau de l'ordinateur PC ou des autres périphériques sont correctes <p>Contactez votre administrateur réseau pour obtenir de l'aide.</p>	<p>Assurez-vous que votre routeur, point d'accès et/ou concentrateur sont allumés. Assurez-vous aussi que la configuration TCP/IP sur votre routeur, point d'accès et/ou concentrateur n'est pas effectuée manuellement; sinon, les paramètres réseau de votre produit pourraient être différents de ceux des appareils configurés manuellement.</p> <p>Si vous ne pouvez toujours pas établir de connexion, effectuez ce qui suit :</p> <ul style="list-style-type: none"> • Éteignez le routeur ou le point d'accès, attendez environ 10 secondes, puis rallumez-le. • Téléchargez et installez de nouveau le logiciel de votre produit afin de réinitialiser vos paramètres réseau. • Si votre routeur ou point d'accès utilise le type de sécurité WEP avec plusieurs mots de passe enregistrés, assurez-vous que le premier mot de passe enregistré est configuré sur votre produit.

Messages dans l'environnement réseau

Message	Solution
<p>L'environnement Wi-Fi doit être amélioré. Éteignez le routeur sans fil puis allumez-le. Si la connexion ne s'améliore pas, consultez la documentation du routeur sans fil.</p>	<p>Rapprochez le produit de votre routeur ou point d'accès et retirez tout obstacle entre les deux. Puis, éteignez votre routeur ou point d'accès, attendez environ 10 secondes, puis rallumez-le. S'il ne se connecte toujours pas à votre produit, consultez la documentation fournie avec votre routeur ou point d'accès pour obtenir des solutions.</p>
<p>*Aucun périphérique supplémentaire ne peut être connecté. Déconnecter un des périphériques connectés pour en ajouter un autre.</p>	<p>Vous pouvez connecter simultanément jusqu'à 8 ordinateurs et appareils reliés via une connexion Wi-Fi Direct (Simple AP). Pour ajouter un autre appareil, déconnectez d'abord l'un des appareils connectés.</p>
<p>Le même SSID que Wi-Fi Direct existe dans l'environnement. Modifiez le SSID Wi-Fi Direct si vous ne pouvez pas raccorder un appareil connecté à l'imprimante.</p>	<p>Modifiez le SSID Wi-Fi Direct.</p>

Sujet parent: [Impression d'un rapport de connexion réseau](#)

Modification ou mise à jour des connexions réseau

Consultez les sections suivantes pour modifier ou mettre à jour la façon dont votre produit se connecte à un réseau.

[Accès à l'utilitaire Web Config](#)

[Passage d'une connexion USB à une connexion Wi-Fi](#)

[Passage d'une connexion Wi-Fi à une connexion au réseau câblé](#)

[Connexion à un nouveau routeur Wi-Fi](#)

[Désactivation des fonctionnalités Wi-Fi](#)

Sujet parent: [Réseau Wi-Fi ou câblé](#)

Accès à l'utilitaire Web Config

Vous pouvez sélectionner les paramètres réseau de votre produit et confirmer son état de fonctionnement en utilisant un navigateur Web. Pour ce faire, vous devez accéder à l'utilitaire Web Config intégré à votre produit depuis votre ordinateur ou un autre dispositif connecté au même réseau que votre produit.

Remarque: Vous pouvez aussi accéder à l'utilitaire Web Config depuis la zone d'information du produit dans l'application Epson Smart Panel.

1. Imprimez une feuille d'état réseau.
2. Repérez l'adresse IP de votre produit dans la liste de la feuille d'état réseau.
3. Sur votre ordinateur ou un autre dispositif connecté au même réseau que votre produit, ouvrez un navigateur Web.
4. Entrez l'adresse IP de votre produit dans la barre d'adresse.

Les options de l'utilitaire Web Config disponibles s'affichent.

Sujet parent: [Modification ou mise à jour des connexions réseau](#)

Tâches associées

[Impression d'une feuille d'état réseau](#)

Passage d'une connexion USB à une connexion Wi-Fi

Si vous avez connecté le produit à votre ordinateur en utilisant une connexion USB, vous pouvez passer à une connexion Wi-Fi.

1. Débranchez le câble USB de votre produit.
2. Désinstallez les logiciels de votre produit.
3. Téléchargez et installez les logiciels de votre produit à partir du site Web d'Epson en utilisant les instructions de la feuille *Point de départ*.

Sujet parent: [Modification ou mise à jour des connexions réseau](#)

Concepts associés

[Désinstallation des logiciels du produit](#)

Passage d'une connexion Wi-Fi à une connexion au réseau câblé

Si vous avez déjà établi une connexion sans fil entre le produit et votre ordinateur, vous pouvez passer à une connexion au réseau câblé au besoin.

1. Désactivez les fonctionnalités Wi-Fi du produit.
2. Branchez une des extrémités d'un câble réseau Ethernet au port **LAN** du produit.
3. Branchez l'autre extrémité dans un port LAN disponible de votre routeur ou point d'accès.
4. Désinstallez les logiciels de votre produit.
5. Téléchargez et installez les logiciels de votre produit à partir du site Web d'Epson.
6. Suivez les instructions à l'écran pour installer les logiciels.
7. Lorsque l'écran de sélection de la connexion s'affiche, sélectionnez **Connexion à un réseau câblé**.
8. Si un écran de sélection de la configuration apparaît, sélectionnez **Configuration de l'imprimante pour la première fois**.
9. Continuez de suivre les instructions à l'écran.

Sujet parent: [Modification ou mise à jour des connexions réseau](#)

Concepts associés

[Désinstallation des logiciels du produit](#)

Tâches associées

[Désactivation des fonctionnalités Wi-Fi](#)

Connexion à un nouveau routeur Wi-Fi

Si vous changez le routeur sans fil que vous utilisiez sur le réseau, vous devez mettre à jour la connexion Wi-Fi de votre produit au nouveau routeur.

1. Effectuez l'une des étapes suivantes :
 - **Windows** : Désinstallez les logiciels de votre produit.
 - **Mac** : Passez à l'étape suivante.
2. Téléchargez et installez les logiciels de votre produit à partir du site Web d'Epson en utilisant les instructions de la feuille *Point de départ*.

Sujet parent: [Modification ou mise à jour des connexions réseau](#)

Concepts associés

[Désinstallation des logiciels du produit](#)

Désactivation des fonctionnalités Wi-Fi

Il est possible que vous deviez désactiver les fonctionnalités Wi-Fi de votre produit si vous modifiez le type de connexion réseau ou si vous devez résoudre un problème avec votre connexion réseau.

Remarque: Avant de désactiver les fonctionnalités Wi-Fi, assurez-vous de noter le SSID (nom de réseau) et le mot de passe de votre produit ainsi que tous les paramètres réseau sélectionnés pour les services Epson Connect que vous utilisez.

1. Sélectionnez l'icône  d'accueil, au besoin.
2. Sélectionnez l'icône .

Un écran comme celui-ci s'affiche :



3. Sélectionnez **Wi-Fi (Recommandé)** > **Changer les paramètres** > **Autres** > **Désactiver Wi-Fi**.
4. Sélectionnez **Démarrer la configuration** pour désactiver le Wi-Fi.
5. Sélectionnez **Fermer**.

Sujet parent: [Modification ou mise à jour des connexions réseau](#)

Tâches associées

[Impression d'une feuille d'état réseau](#)

Chargement du papier

Avant d'imprimer, chargez le papier qui convient à votre travail d'impression.

[Chargement de papier dans le bac 1 \(bac supérieur\)](#)

[Chargement de papier dans le bac 2 \(bac inférieur\)](#)

[Chargement de papier à l'arrière de votre produit](#)

[Désactivation de l'alerte de discordance de papier](#)

[Capacité de chargement du papier](#)

[Capacité d'impression recto verso](#)

[Compatibilité des types de papier sans marges](#)

[Papiers Epson compatibles](#)

[Sélection des paramètres papier pour chaque source - Panneau de commande](#)

[Paramètres de type de papier ou de support - Logiciel d'impression](#)

Chargement de papier dans le bac 1 (bac supérieur)

Vous pouvez charger du papier photo et d'autres supports des tailles suivantes dans le bac supérieur :

- 4 × 6 po (102 × 152 mm)
- 5 × 7 po (127 × 178 mm)
- A6 (4,1 × 5,8 po [105 × 148 mm])

Remarque: Ne retirez pas ou n'insérez pas le bac papier pendant le fonctionnement de l'imprimante.

1. Fermez le bac de sortie en sélectionnant **bac de sortie** sur l'écran d'accueil, au besoin.

2. Ouvrez le capot avant.

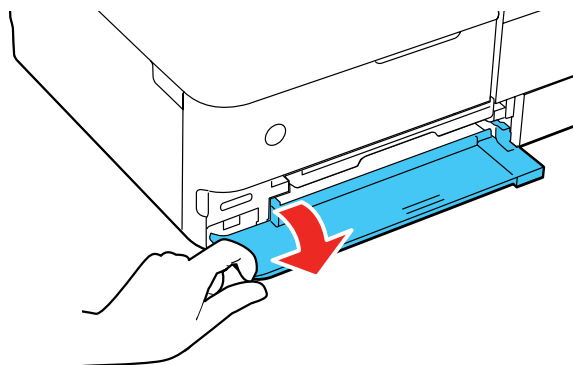

3. Tirez le bac supérieur vers l'extérieur (avec le numéro 1 inscrit sur le bac).

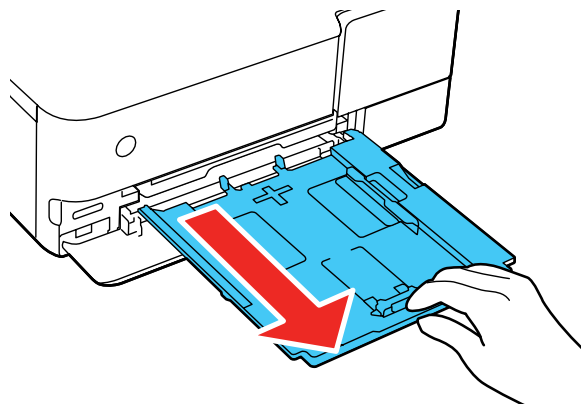

Remarque: Si le bac est positionné vers l'arrière de l'imprimante et qu'il est difficile d'accès, mettez l'imprimante hors tension, puis mettez-la sous tension afin de réinitialiser la position du bac.

4. Faites glisser les guide-papier vers les côtés.

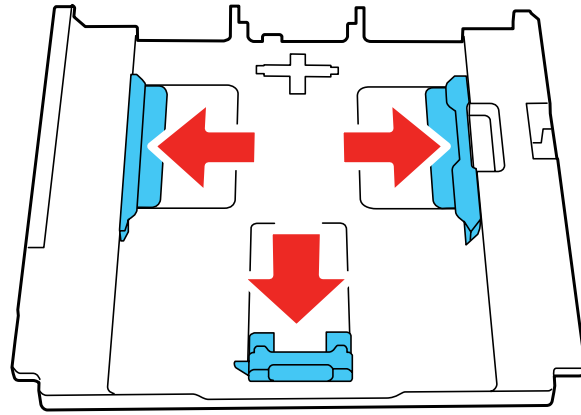

5. Insérez le papier dans le bac avec la face d'impression ou le côté glacé vers le bas.

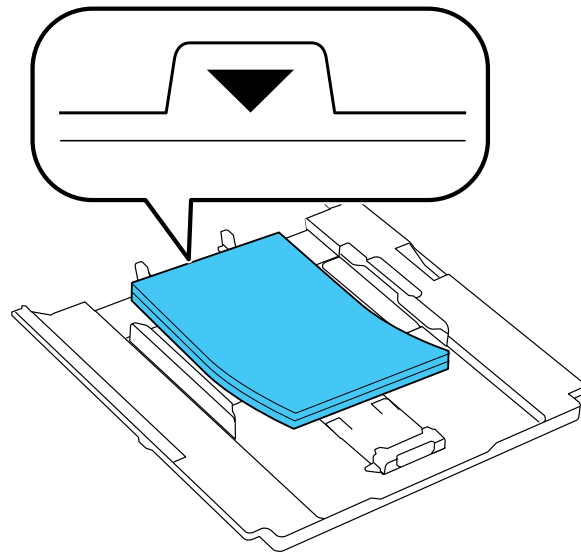

Remarque: Assurez-vous que le papier ne dépasse pas le symbole de triangle sur le bord arrière du bac.

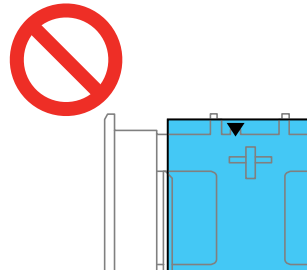

6. Faites glisser les guide-papier latéraux contre le papier, sans trop serrer.

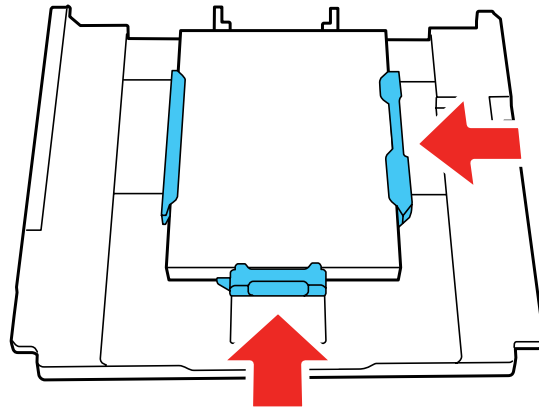

Remarque: Assurez-vous que le papier est sous les languettes des guide-papier.

7. Maintenez le bac à plat et insérez-le dans votre produit.

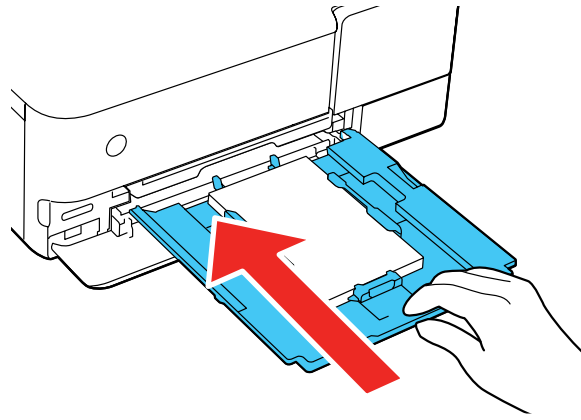

Remarque: Si vous insérez le bac trop profondément dans le produit, éteignez le produit et allumez-le de nouveau. Le bac se déplace vers la bonne position.

8. À l'écran ACL du produit, sélectionnez la taille et le type de papier que vous avez chargé, puis sélectionnez **Fermer**.

Remarque: Vous pouvez sélectionner rapidement les paramètres de papier fréquemment utilisés en sélectionnant **Param. pap. favoris**.

Maintenez le capot avant ouvert afin que le bac de sortie puisse automatiquement se déployer après l'envoi d'un travail d'impression. Après l'impression, sélectionnez **bac de sortie** sur l'écran d'accueil afin de fermer le bac de sortie.

Suivez toujours ces directives de chargement du papier :

- Ne chargez que le nombre de feuilles recommandé.
- Aérez le papier et alignez le bord avant de le charger. Veillez à ce que le papier photo ne soit pas gondolé et ne l'aérez pas. Cela pourrait endommager la face d'impression.
- Si le papier est gondolé, aplatissez-le ou enrroulez-le dans l'autre direction avant de le charger. L'impression sur du papier gondolé pourrait entraîner des bourrages papier ou des tirages maculés d'encre.
- Ne chargez pas des types de papier différents dans le bac.
- Chargez le papier côté court en premier et face d'impression vers le bas.

- Assurez-vous que le papier est sous les languettes des guide-papier et ne dépasse pas le symbole de triangle à l'extrémité du bac papier.
- Consultez l'emballage du papier pour des directives de chargement supplémentaires.

Sujet parent: [Chargement du papier](#)

Références associées

[Capacité d'impression recto verso](#)

[Capacité de chargement du papier](#)

Tâches associées

[Chargement de papier dans le bac 2 \(bac inférieur\)](#)

[Chargement de papier à l'arrière de votre produit](#)

[Sélection des paramètres papier pour chaque source - Panneau de commande](#)

Chargement de papier dans le bac 2 (bac inférieur)

Vous pouvez charger du papier et des enveloppes jusqu'à cette taille dans le bac inférieur : Lettre (8,5 × 11 po [216 × 279 mm]). Pour les plus grandes tailles, utilisez l'alimenteur de papier arrière ou la fente d'alimentation de papier arrière.

Remarque: Ne retirez pas ou n'insérez pas le bac papier pendant le fonctionnement de l'imprimante.

1. Fermez le bac de sortie en sélectionnant **bac de sortie** sur l'écran d'accueil, au besoin.
2. Ouvrez le capot avant.

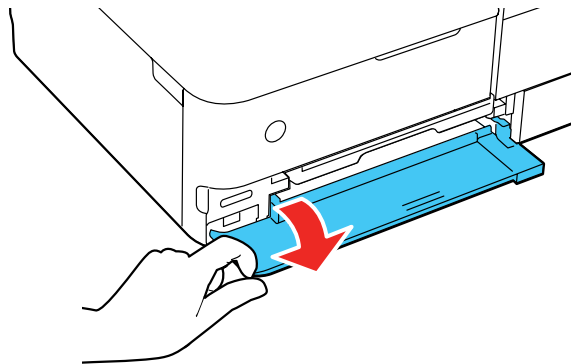

3. Tirez le capot avant pour sortir le bac inférieur.

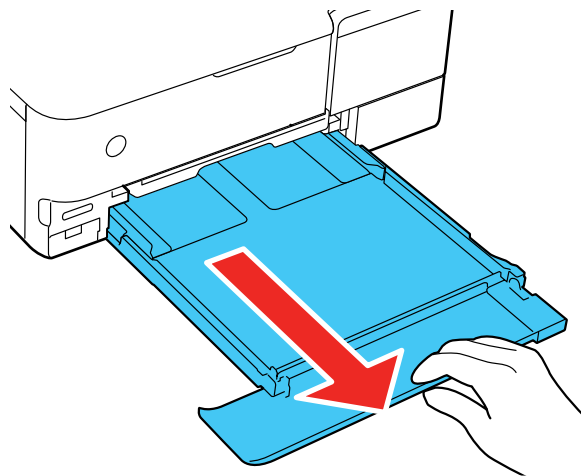

4. Faites glisser les guide-papier vers les côtés.

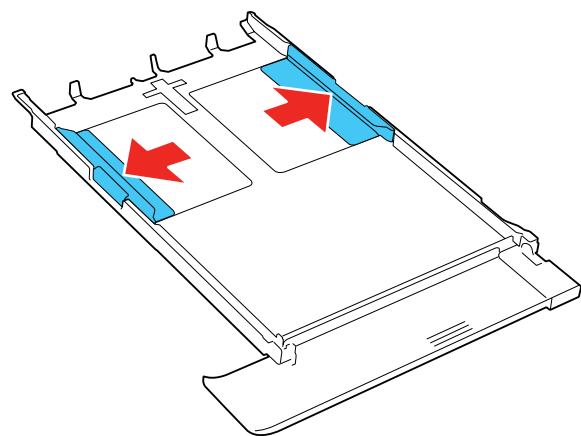

5. Effectuez l'une des actions suivantes :

- Insérez le papier avec la face d'impression ou le côté glacé vers le bas.

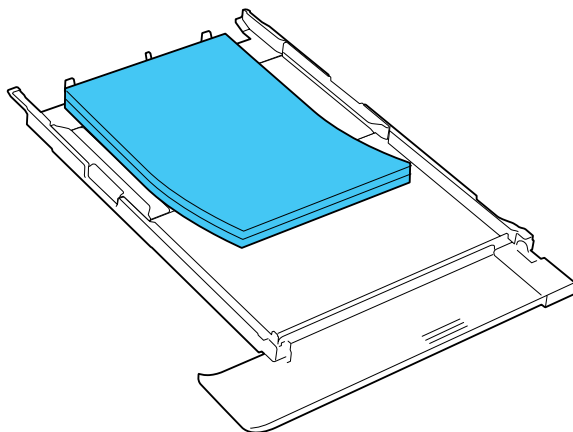

- Insérez jusqu'à 10 enveloppes, face d'impression vers le bas et rabat vers la gauche, tel qu'illustré.

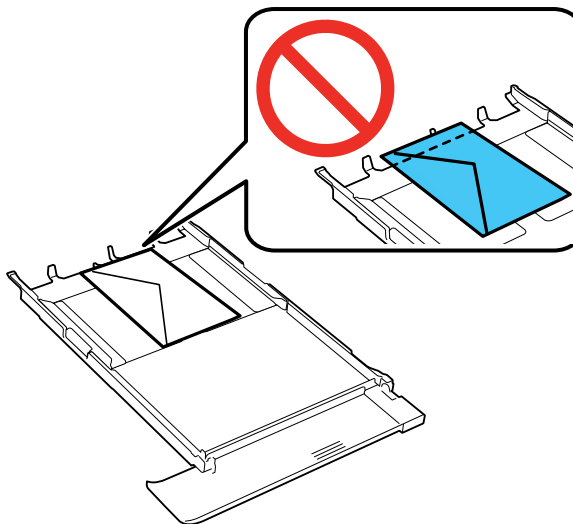

6. Faites glisser les guide-papier contre le papier, sans trop serrer.

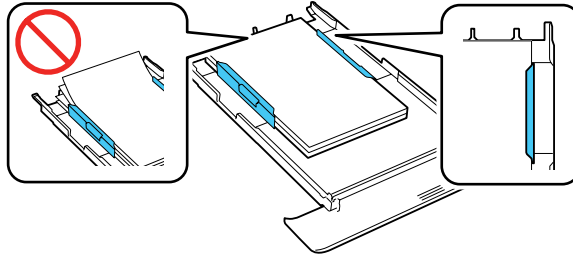

Remarque: Assurez-vous que le papier est sous les languettes des guide-papier.

7. Maintenez le bac à plat lorsque vous l'insérez dans votre produit.

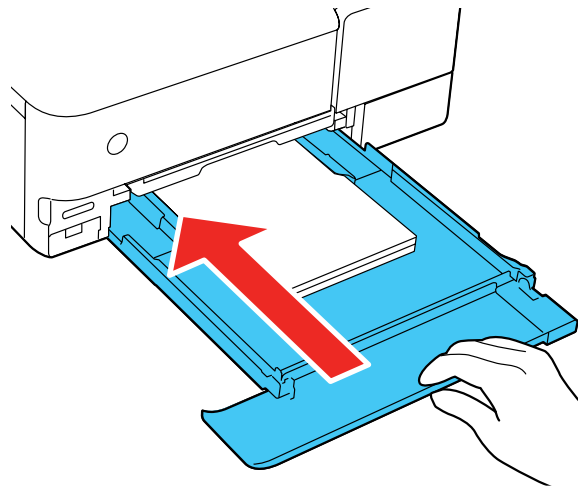

8. À l'écran ACL du produit, sélectionnez la taille et le type de papier que vous avez chargé, puis sélectionnez **Fermer**.

Remarque: Vous pouvez sélectionner rapidement les paramètres de papier fréquemment utilisés en sélectionnant **Param. pap. favoris**.

Maintenez le capot avant ouvert afin que le bac de sortie puisse automatiquement se déployer après l'envoi d'un travail d'impression. Après l'impression, sélectionnez **bac de sortie** sur l'écran d'accueil afin de fermer le bac de sortie.

Suivez toujours ces directives de chargement du papier :

- Ne chargez que le nombre de feuilles ou d'enveloppes recommandé.
- Aérez le papier et alignez le bord avant de le charger. Veillez à ce que le papier photo ne soit pas gondolé et ne l'aérez pas. Cela pourrait endommager la face d'impression.
- Aérez les piles d'enveloppes, alignez leurs bords et aplatissez les piles avant de les charger.
- Si le papier est gondolé, aplatissez-le ou enrroulez-le dans l'autre direction avant de le charger. L'impression sur du papier gondolé pourrait entraîner des bourrages papier ou des tirages maculés d'encre.
- Ne chargez pas des types de papier différents dans le bac.
- Chargez le papier côté court en premier et face d'impression vers le bas.
- Chargez les enveloppes avec la face imprimable vers le bas et le rabat vers la gauche.
- Assurez-vous que le papier est sous les languettes des guide-papier.
- Si vous avez de la difficulté à charger une pile d'enveloppes, pressez chaque enveloppe afin de la rendre lisse avant de la charger ou chargez une seule enveloppe à la fois.
- Ne chargez pas une enveloppe courbée, pliée ou trop mince, ou une enveloppe à fenêtre en plastique.
- Si la qualité d'impression diminue lors de l'impression de plusieurs enveloppes, essayez de charger une seule enveloppe à la fois.
- Consultez l'emballage du papier pour des directives de chargement supplémentaires.

Sujet parent: [Chargement du papier](#)

Références associées

[Capacité d'impression recto verso](#)

[Capacité de chargement du papier](#)

Tâches associées

[Chargement de papier dans le bac 1 \(bac supérieur\)](#)

[Chargement de papier à l'arrière de votre produit](#)

[Sélection des paramètres papier pour chaque source - Panneau de commande](#)

Chargement de papier à l'arrière de votre produit

Vous pouvez charger du papier d'une variété de types et tailles en utilisant l'alimenteur de papier arrière. Vous pouvez aussi charger une feuille de papier pour usages spéciaux dans la fente d'alimentation de papier arrière du produit.

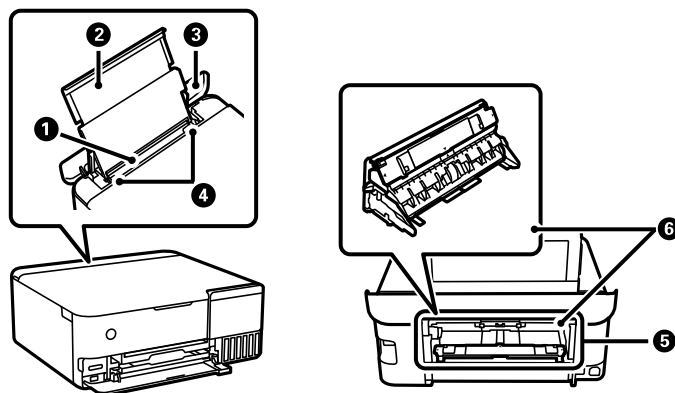

- 1 Alimenteur de papier arrière
- 2 Support à papier arrière
- 3 Capot de l'alimenteur de papier arrière
- 4 Guide-papier
- 5 Fente d'alimentation de papier arrière
- 6 Unité d'alimentation de papier

Remarque: Ne chargez pas de papier dans la fente d'alimentation de papier arrière avant d'y être invité. Sinon, le papier blanc sera éjecté.

Vous pouvez voir, sur le panneau de commande, des instructions sur la façon de charger du papier dans la fente d'alimentation de papier arrière ou dans l'alimenteur de papier arrière.

1. Sélectionnez l'icône  à l'écran ACL.

L'écran suivant s'affiche :



2. Sélectionnez **Comment faire**.



3. Sélectionnez **Chargez le papier**.

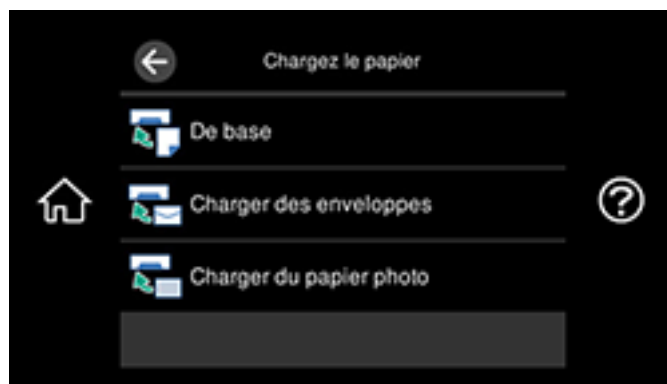

4. Sélectionnez l'une des options.



5. Sélectionnez **Alimentation papier à l'arrière** ou **Fente insert. arrière**, selon votre travail d'impression.



6. Sélectionnez l'icône **>** pour faire défiler les instructions de chargement du papier.

Suivez toujours ces directives de chargement du papier :

- Ne chargez que le nombre de feuilles recommandé.
- Chargez le papier côté court en premier, peu importe l'orientation de votre document.
- Chargez le papier avec la face d'impression vers le haut.
- Chargez le papier à en-tête ou préimprimé bord supérieur en premier.
- Consultez l'emballage du papier pour des directives de chargement supplémentaires.

Mise en garde: N'utilisez pas du papier présentant les caractéristiques ci-dessous. L'utilisation de ces papiers pourrait provoquer des bourrages papier, des tirages maculés ou des dommages à l'imprimante.

- Du papier ondulé ou humide
- Du papier qui n'est pas encore sec après l'impression sur un côté
- Du papier froissé ou enroulé
- Du papier déchiré, coupé ou plié
- Du papier trop mince ou trop épais
- Du papier préimprimé par d'autres imprimantes à jet d'encre, des imprimantes à transfert thermique, des imprimantes de page ou des photocopieurs

- Du papier perforé
- Du papier avec autocollants
- Du papier assemblé par du ruban adhésif, des agrafes ou des trombones
- Des enveloppes avec des surfaces adhésives ou à fenêtre
- Du papier pré-percé

Sujet parent: [Chargement du papier](#)

Références associées

[Capacité d'impression recto verso](#)

[Capacité de chargement du papier](#)

Tâches associées

[Chargement de papier dans le bac 1 \(bac supérieur\)](#)

[Chargement de papier dans le bac 2 \(bac inférieur\)](#)

[Sélection des paramètres papier pour chaque source - Panneau de commande](#)

Désactivation de l'alerte de discordance de papier

L'alerte de discordance de papier vous avertit lorsque les paramètres de papier ne correspondent pas au papier chargé. Vous pouvez désactiver cette fonctionnalité à partir du panneau de commande du produit.

1. Sélectionnez l'icône  d'accueil, au besoin.
2. Sélectionnez **Paramètres** > **Fonctions Guide** > **Discordance de papier**.

Un écran comme celui-ci s'affiche :

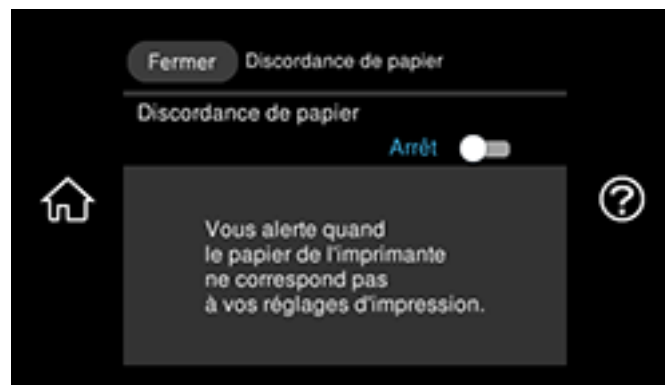

3. Réglez le paramètre **Discordance de papier à Arrêt**.
4. Sélectionnez **Fermer** pour quitter.

Sujet parent: [Chargement du papier](#)

Capacité de chargement du papier

Consultez ce tableau pour connaître la capacité de chargement des bacs papier et de l'alimenteur de papier arrière.

Pour la fente d'alimentation de papier arrière, vous pouvez charger une seule feuille de papier ou une seule enveloppe à la fois. Pour le papier épais ou le carton (0,61 à 1,3 mm), vous pouvez charger une feuille des tailles suivantes :

- Légal (8,5 × 14 po [216 × 356 mm])
- Lettre (8,5 × 11 po [216 × 279 mm])
- Mexico-Oficio (8,5 × 13,4 po [216 × 340 mm])
- 8,5 × 13 po (216 × 330 mm)
- Oficio 9 (8,46 × 12,4 po [215 × 315 mm])
- A4 (8,3 × 11,7 po [210 × 297 mm])
- Exécutif (7,25 × 10,5 po [184 × 267 mm])
- 11 × 14 po (279 × 356 mm)*
- 11 × 17 po (279 × 432 mm)*
- A3 (11,7 × 16,5 po [297 × 420 mm])*
- A3+ (13 × 19 po [329 × 483 mm])*

*ET-8550 seulement

Capacité de papier ordinaire

Type de papier	Taille du papier	Capacité de chargement		
		Bac 1 (supérieur)	Bac 2 (inférieur)	Alimenteur de papier arrière
Papier ordinaire Papier à en-tête	A4 (8,3 × 11,7 po [210 × 297 mm]), Lettre (8,5 × 11 po [216 × 279 mm]), Exécutif (7,25 × 10,5 po [184 × 267 mm]), Demi-lettre (5,5 × 8,5 po [140 × 216 mm])	—	100 feuilles	50 feuilles
	A6 (4,1 × 5,8 po [105 × 148 mm])	20 feuilles	100 feuilles	50 feuilles
	Légal (8,5 × 14 po [216 × 356 mm])	—	—	50 feuilles
	ET-8550 : 11 × 17 po (279 × 432 mm), A3 (11,7 × 16,5 po [297 × 420 mm]), A3+ (13 × 19 po [329 × 483 mm])	—	—	50 feuilles
Enveloppes	#10	10	—	10 enveloppes

Capacité papier Epson

Type de papier	Capacité de chargement		
	Bac 1 (supérieur)	Bac 2 (inférieur)	Alimenteur de papier arrière
Papier blanc brillant de qualité supérieure Epson	—	100 feuilles	40 feuilles

Type de papier	Capacité de chargement		
	Bac 1 (supérieur)	Bac 2 (inférieur)	Alimenteur de papier arrière
Papier blanc brillant professionnel Epson	—	100 feuilles	40 feuilles
Papier jet d'encre de haute qualité Epson	—	100 feuilles	40 feuilles
Epson EcoTank Premium Paper	—	100 feuilles	40 feuilles
Papier pour présentation – Mat Epson	—	100 feuilles	40 feuilles*
Papier pour présentation haute qualité – Mat Epson	—	20 feuilles	20 feuilles*
Papier photo haute qualité – Glacé Epson Papier photo haute qualité – Semi-glacé Epson Papier photo – Glacé Epson	20 feuilles	20 feuilles	20 feuilles*
Papier photo ultra haute qualité – Glacé Epson	20 feuilles	20 feuilles	20 feuilles
Papier photo ultra haute qualité – Lustré Epson	—	20 feuilles	20 feuilles
Papier beaux-arts velouté Epson	—	—	1 feuille

*ET-8550 : seulement 5 feuilles à la fois pour les tailles de papier A3 (11,7 × 16,5 po [297 × 420 mm]) et A3+ (13 × 19 po [329 × 483 mm]).

Sujet parent: [Chargement du papier](#)

Références associées

[Caractéristiques du papier](#)

[Capacité d'impression recto verso](#)

Capacité d'impression recto verso

Vous pouvez imprimer recto verso sur les types et formats de papier suivants.

Remarque: L'impression sans marges n'est pas disponible pour l'impression recto verso. Vous ne pouvez pas imprimer recto verso depuis le bac 1 (supérieur) ou la fente d'alimentation de papier arrière. L'impression recto verso manuelle est disponible seulement si Epson Status Monitor 3 est activé.

Type de papier	Taille	Capacité d'impression recto verso manuelle	
		Bac 2 (inférieur)	Alimenteur de papier arrière
Papier ordinaire Papier à en-tête	Lettre (8,5 × 11 po [216 × 279 mm]) A4 (8,3 × 11,7 po [210 × 297 mm]) A6 (4,1 × 5,8 po [105 × 148 mm]) Demi-lettre (5,5 × 8,5 po [140 × 216 mm]) Exécutif (7,25 × 10,5 po [184 × 267 mm])	30 feuilles	20 feuilles
Papier blanc brillant de qualité supérieure Epson Papier blanc brillant professionnel Epson Epson EcoTank Premium Paper	Lettre (8,5 × 11 po [216 × 279 mm])	30 feuilles	20 feuilles

Sujet parent: [Chargement du papier](#)

Références associées

Capacité de chargement du papier

Compatibilité des types de papier sans marges

Vous pouvez imprimer des photos sans marges sur ces types et formats de papier compatibles :

Types de papier sans marges

- Papier ordinaire
- Papier à en-tête
- Papier blanc brillant de qualité supérieure Epson
- Papier blanc brillant professionnel Epson
- Epson EcoTank Premium Paper
- Papier jet d'encre de haute qualité Epson
- Papier pour présentation – Mat Epson
- Papier photo – Glacé Epson
- Papier photo haute qualité – Glacé Epson
- Papier photo ultra haute qualité – Glacé Epson
- Papier photo haute qualité – Semi-glacé Epson
- Papier pour présentation haute qualité – Mat Epson
- Papier photo ultra haute qualité – Lustré Epson
- Papier beaux-arts velouté Epson

Formats de papier sans marges

- 4 × 6 po (102 × 152 mm)
- 5 × 7 po (127 × 178 mm)
- 8 × 10 po (203 × 254 mm)
- Légal (8,5 × 14 po [216 × 356 mm])
- Lettre (8,5 × 11 po [216 × 279 mm])
- A4 (8,3 × 11,7 po [210 × 297 mm])
- 11 × 14 po (279 × 356 mm)*

- 11 × 17 po (279 × 432 mm)*
- A3 (11,7 × 16,5 po [297 × 420 mm])*
- A3+ (13 × 19 po [329 × 483 mm])*

*ET-8550 seulement

Sujet parent: [Chargement du papier](#)

Références associées

[Caractéristiques de la zone d'impression](#)

Papiers Epson compatibles

Vous pouvez acheter de l'encre, des boîtiers de maintenance et du papier d'origine Epson à epson.ca. Vous pouvez également vous procurer d'autres fournitures auprès d'un revendeur Epson autorisé. Pour trouver le revendeur le plus près de chez vous, composez le 1 800 463-7766 (États-Unis) ou le 1 800 807-7766 (Canada).

Remarque: Les papiers/supports disponibles varient selon le pays.

Type de papier	Taille	Numéro du produit	Nombre de feuilles
Papier blanc brillant de qualité supérieure Epson	Lettre (8,5 × 11 po [216 × 279 mm])	S450218-4	500
Papier blanc brillant professionnel Epson	Lettre (8,5 × 11 po [216 × 279 mm])	S041586	500
Epson EcoTank Premium Paper	Lettre (8,5 × 11 po [216 × 279 mm])	S041586-ET	500
Papier jet d'encre de haute qualité Epson	A4 (8,3 × 11,7 po [210 × 297 mm])	S041117	100
	Lettre (8,5 × 11 po [216 × 279 mm])	S041111	100

Type de papier	Taille	Numéro du produit	Nombre de feuilles
Papier pour présentation – Mat Epson	Lettre (8,5 × 11 po [216 × 279 mm])	S041062	100
	Légal (8,5 × 14 po [216 × 356 mm])*	S041067	100
	11 × 17 po (279 × 432 mm)*	S041070	100
	A3+ (13 × 19 po [329 × 483 mm])*	S041069-L	100
Papier pour présentation haute qualité – Mat Epson	8 × 10 po (203 × 254 mm)	S041467	50
	Lettre (8,5 × 11 po [216 × 279 mm])	S041257 S042180	50 100
	11 × 14 po (279 × 356 mm)*	S041468	50
	A3 (11,7 × 16,5 po [297 × 420 mm])*	S041260	50
Papier photo – Glacé Epson	Lettre (8,5 × 11 po [216 × 279 mm])	S041141 S041649 S041271	20 50 100
	11 × 17 po (279 × 432 mm)*	S041156	20
Papier photo haute qualité – Glacé Epson	4 × 6 po (102 × 152 mm)	S041727	100
	5 × 7 po (127 × 178 mm)	S041464	20
	8 × 10 po (203 × 254 mm)	S041465	20
	Lettre (8,5 × 11 po [216 × 279 mm])	S042183 S041667	25 50
	11 × 14 po (279 × 356 mm)*	S041466	20
	11 × 17 po (279 × 432 mm)*	S041290	20
	A3 (11,7 × 16,5 po [297 × 420 mm])*	S041288	20
	A3+ (13 × 19 po [329 × 483 mm])*	S041289	20

Type de papier	Taille	Numéro du produit	Nombre de feuilles
Papier photo ultra haute qualité – Glacé Epson	4 × 6 po (102 × 152 mm)	S042181 S042174	60 100
	5 × 7 po (127 × 178 mm)	S041945	20
	8 × 10 po (203 × 254 mm)	S041946	20
	Lettre (8,5 × 11 po [216 × 279 mm])	S042182 S042175	25 50
Papier photo haute qualité – Semi-glacé Epson	4 × 6 po (102 × 152 mm)	S041982	40
	Lettre (8,5 × 11 po [216 × 279 mm])	S041331	20
Papier photo ultra haute qualité – Lustré Epson	Lettre (8,5 × 11 po [216 × 279 mm])	S041405 S041913	50 250
	A4 (8,3 × 11,7 po [210 × 297 mm])	S041602	250
	A3 (11,7 × 16,5 po [297 × 420 mm])*	S041406	50
Papier beaux-arts velouté Epson	Lettre (8,5 × 11 po [216 × 279 mm])	S041636	20

*ET-8550 seulement

Sujet parent: [Chargement du papier](#)

Sélection des paramètres papier pour chaque source - Panneau de commande

Vous pouvez changer la taille du papier et le type de papier par défaut pour chaque source à l'aide du panneau de commande situé sur le produit.

1. Sélectionnez l'icône  d'accueil, au besoin.
2. Sélectionnez **Paramètres** > **Param imprim** > **Config source papier**.

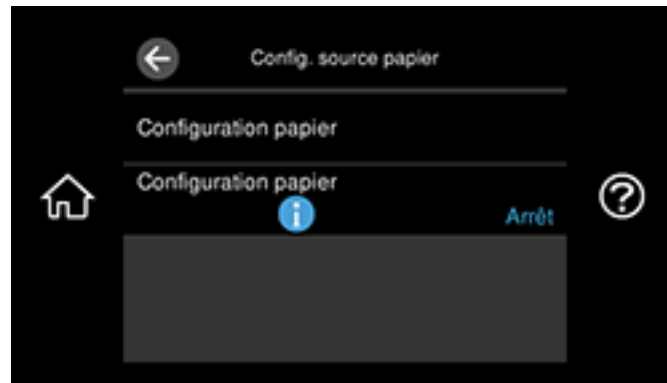

Un écran comme celui-ci s'affiche :



Remarque: Pour désactiver l'affichage automatique de l'écran de sélection des paramètres de papier lorsque vous chargez du papier dans les bacs, réglez le paramètre **Configuration papier à Arrêt** (AirPrint est désactivé avec ce paramètre).

3. Sélectionnez **Configuration papier**.
4. Sélectionnez la source papier que vous souhaitez modifier.
5. Sélectionnez **Taille du papier**.
6. Sélectionnez la taille du papier que vous avez chargé.
7. Sélectionnez **Type de papier**.
8. Sélectionnez le type de papier que vous avez chargé.

Remarque: Pour enregistrer une présélection de type de papier, sélectionnez l'icône **Param pap. favoris** et spécifiez la taille et le type de papier.

9. Sélectionnez  pour sélectionner une autre source de papier à modifier ou sélectionnez l'icône  d'accueil pour quitter.

[Paramètres de type papier ou support - Panneau de commande](#)

Sujet parent: [Chargement du papier](#)

Paramètres de type papier ou support - Panneau de commande

Pour ce papier	Sélectionnez ce paramètre Type de papier
Papier ordinaire Papier à en-tête Papier blanc brillant de qualité supérieure Epson Papier blanc brillant professionnel Epson Epson EcoTank Premium Paper	Papier ordinaire En-tête
Papier photo ultra haute qualité – Glacé Epson Papier beaux-arts velouté Epson	Ultra Glacé
Papier photo haute qualité – Glacé Epson	Prem. Glacé
Papier photo – Glacé Epson	Glacé
Papier pour présentation – Mat Epson	Présentation mat
Papier photo haute qualité – Semi-glacé Epson	Prem. Semi-Glacé
Papier photo ultra haute qualité – Lustré Epson	Ultra prem. photo lustré
Papier pour présentation haute qualité – Mat Epson	Prem. Mat
Enveloppes	Enveloppe
Papier beaux-arts velouté Epson	Pap. B-Arts velouté
Papier fin	Papier mince

Sujet parent: [Sélection des paramètres papier pour chaque source - Panneau de commande](#)

Paramètres de type de papier ou de support - Logiciel d'impression

Pour ce papier	Sélectionnez ce paramètre Type ou Support
Papier ordinaire Papier à en-tête Papier blanc brillant de qualité supérieure Epson Papier blanc brillant professionnel Epson Epson EcoTank Premium Paper	Papier ordinaire/Papier blanc brillant Papier à en-tête
Papier photo ultra haute qualité – Glacé Epson Papier beaux-arts velouté Epson	Papier photo ultra haute qualité Glacé
Papier photo haute qualité – Glacé Epson	Papier photo haute qualité Glacé
Papier photo – Glacé Epson	Papier photo Glacé
Papier pour présentation – Mat Epson	Papier pour présentation Mat
Papier photo haute qualité – Semi-glacé Epson	Papier photo haute qualité Semi-glacé
Papier photo ultra haute qualité – Lustré Epson	Papier photo ultra haute qualité Lustré
Papier pour présentation haute qualité – Mat Epson	Papier pour présentation haute qualité Mat
Enveloppes	Enveloppe
Papier beaux-arts velouté Epson	Papier beaux-arts velouté
Papier fin	Papier mince
Le papier épais ou le carton entre 0,024 et 0,031 po (0,61 et 0,79 mm).	Papier cartonné 1 (0,024 - 0,031 po)
Le papier épais ou le carton entre 0,032 et 0,051 po (0,8 et 1,3 mm).	Papier cartonné 2 (0,032 - 0,051 po)

Remarque: Les paramètres listés ici ne sont disponibles que si vous imprimez depuis votre ordinateur. Ils ne s'appliquent pas aux paramètres du panneau de commande de votre produit.

Sujet parent: [Chargement du papier](#)

Positionnement des originaux sur le produit

Suivez ces instructions pour placer des photos ou documents originaux sur le produit.

Mise en garde: Ne placez rien sur le dessus de votre produit et n'utilisez pas son capot comme surface d'écriture afin d'éviter de l'endommager.

[Positionnement des originaux sur la vitre d'exposition du scanner](#)

Positionnement des originaux sur la vitre d'exposition du scanner

Les originaux que vous placez sur la vitre d'exposition du scanner ne doivent pas dépasser la taille du format suivant : Lettre (8,5 × 11 po [216 × 279 mm]) ou A4 (8,3 × 11,7 po [210 × 297 mm]) pour le produit ET-8500 ou Légal (8,5 × 14 po [216 × 356 mm]) pour le produit ET-8550.

Remarque: Pour voir des instructions animées sur la façon de placer les originaux sur la vitre du scanner, sélectionnez l'icône  et sélectionnez **Comment faire > Placer les originaux**.

1. Soulevez le couvre-document.

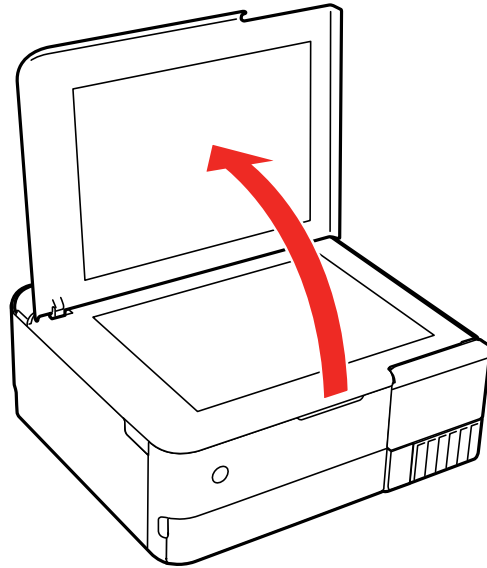

2. Placez l'original face vers le bas sur la vitre d'exposition du scanner, avec le bord supérieur orienté vers le coin. Faites glisser l'original près des bords du coin indiqué.

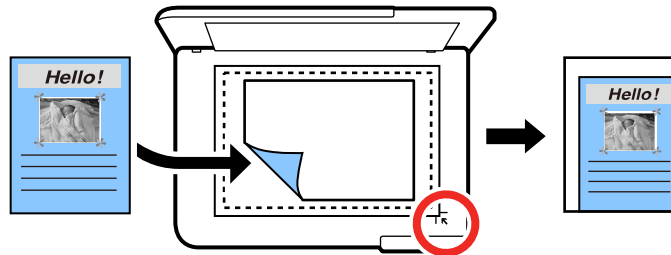

Remarque: Il est possible que les bords gauches et supérieurs de vos originaux soient rognés de 0,06 po (1,5 mm) depuis le bord de la vitre d'exposition du scanner. Éloignez votre original des bords afin d'éviter qu'il soit rogné.

3. Fermez doucement le couvre-document afin d'éviter de déplacer l'original.

Mise en garde: N'exercez pas de pression sur le couvre-document ou sur la vitre d'exposition du scanner, au risque d'endommager le produit.

Retirez vos originaux après la numérisation. Si vous laissez les originaux sur la vitre d'exposition du scanner, ils pourraient coller sur la surface.

Sujet parent: [Positionnement des originaux sur le produit](#)

Sujets reliés

[Copie](#)

[Numérisation](#)

Copie

Consultez les informations suivantes pour copier des documents ou photos à l'aide de votre produit.

Remarque: Il se peut que la taille des copies ne soit pas identique à celle du document original.

[Copie de documents ou de photos](#)

[Restauration de photos lors de la copie](#)

[Copie de livres, de cartes d'identité ou photos sans marges](#)

[Options de copie](#)

Copie de documents ou de photos

Vous pouvez copier des documents ou des photos sur différents formats et types de papier, y compris les papiers spéciaux Epson.

1. Placez l'original de votre document ou photo sur la vitre d'exposition du scanner.
2. Chargez le papier sur lequel vous souhaitez imprimer.
3. Sélectionnez l'icône  d'accueil, au besoin.
4. Sélectionnez **Copie**.

Un écran comme celui-ci s'affiche :



5. Pour imprimer plus d'une copie, sélectionnez **Copies** et utilisez le clavier numérique affiché pour indiquer le nombre de copies (jusqu'à 99).
6. Modifiez les paramètres disponibles selon vos besoins.
7. Sélectionnez l'onglet **Paramètres avancés** pour voir et modifier des paramètres de copie additionnels, au besoin.
8. Sélectionnez **Aperçu** pour voir un aperçu de votre copie à l'écran ACL.
9. Lorsque vous êtes prêt à copier, sélectionnez **Démarrez la Copie** ou sélectionnez **Copie**.

Remarque: Pour annuler la copie, sélectionnez **Annuler**.

Sujet parent: [Copie](#)

Références associées

[Papiers Epson compatibles](#)

[Options de copie](#)

Sujets reliés

[Chargement du papier](#)

[Positionnement des originaux sur le produit](#)

Restauration de photos lors de la copie

Vous pouvez restaurer les photos aux couleurs ternes lors de la copie.

1. Chargez le papier sur lequel vous souhaitez imprimer.
2. Sélectionnez l'icône  d'accueil, au besoin.
3. Sélectionnez **Différentes impressions > Différentes copies**.

Un écran comme celui-ci s'affiche :



4. Sélectionnez **Copier/restaurer des photos**.
5. Assurez-vous que le paramètre **Restaurer couleur** est réglé à **Activé**.
6. Sélectionnez les autres paramètres de papier et d'impression, puis sélectionnez **Vers le placement des originaux**.
7. Placez vos photos originales sur la vitre d'exposition du scanner.
8. Sélectionnez **Démarrer numérisation**.
Vos originaux sont numérisés et un aperçu avec les couleurs restaurées s'affiche à l'écran ACL.
9. Si vous devez changer la copie, sélectionnez **Modif.** et modifiez les paramètres au besoin :
 - **Ajustements de la photo** : Sélectionnez **Correction des photos activé** pour améliorer la couleur, le contraste ou la netteté des photos.
 - **Filtre** : Sélectionnez **N&B** pour appliquer un filtre monochrome.
 - **Découper/Zoom** : Faites un zoom vers l'avant pour agrandir une partie de la photo et rognez-la.
10. Pour imprimer plus d'une copie, sélectionnez **Photo(s)** et utilisez le clavier numérique affiché pour indiquer le nombre de copies (jusqu'à 99).
11. Lorsque vous êtes prêt à copier, sélectionnez l'icône **Copie**.

Remarque: Pour annuler l'impression, sélectionnez **Annuler**.

Sujet parent: [Copie](#)

Références associées

[Papiers Epson compatibles](#)

[Options de copie](#)

Sujets reliés

[Chargement du papier](#)

[Positionnement des originaux sur le produit](#)

Copie de livres, de cartes d'identité ou photos sans marges

Vous pouvez copier deux pages d'un livre ou les deux côtés d'une carte d'identité sur une seule feuille de papier. Vous pouvez aussi copier une photo et l'imprimer sans marges.

1. Chargez le papier sur lequel vous souhaitez imprimer.
2. Sélectionnez l'icône  d'accueil, au besoin.
3. Sélectionnez **Différentes impressions** > **Différentes copies**.

Un écran comme celui-ci s'affiche :



4. Sélectionnez l'une de ces options :
 - **Carte ID** : Numérise et copie les deux côtés d'une carte d'identité sur un seul côté du papier.
 - **Copie du livre** : Copie deux pages opposées d'un livre sur une seule feuille de papier.

Remarque: Assurez-vous que la première page de votre original est placée sur la vitre d'exposition du scanner tel que décrit à l'écran ACL et sélectionnez **Paramètres d'impression** pour voir et modifier les paramètres d'impression, au besoin.

- **Copie sans bordure** : Copie une photo avec bordure et supprime les bordures de la copie.
5. Placez votre livre, carte ou photo sur la vitre d'exposition du scanner.
 6. Pour imprimer plus d'une copie, sélectionnez **Copies** et utilisez le clavier numérique affiché pour indiquer le nombre de copies (jusqu'à 99).
 7. Modifiez les paramètres disponibles selon vos besoins.
 8. Sélectionnez **Paramètres avancés** pour voir et modifier des paramètres de copie additionnels, au besoin.
 9. Sélectionnez **Aperçu** pour voir un aperçu de votre copie à l'écran ACL.
 10. Lorsque vous êtes prêt à copier, sélectionnez **Démarrez la Copie** ou sélectionnez **Copie**.

Remarque: Pour annuler la copie, sélectionnez **Annuler**.

11. Pour **Carte ID** et **Copie du livre**, suivez les instructions à l'écran pour placer les autres originaux et sélectionnez **Démarrer numérisation**.

Sujet parent: [Copie](#)

Références associées

[Papiers Epson compatibles](#)

[Options de copie](#)

Sujets reliés

[Chargement du papier](#)

[Positionnement des originaux sur le produit](#)

Options de copie

Sélectionnez les paramètres du menu Copie que vous voulez utiliser pour vos copies.

Remarque: Certains paramètres ou certaines options pourraient ne pas être disponibles, selon les autres paramètres de copie sélectionnés.

Copie

Option de copie	Paramètres disponibles	Description
Mode couleur	N&B	Définit si l'original est photocopié en couleur ou en noir et blanc.
	Couleur	
Rec/Ver	R>RV	Sélectionnez ce paramètre pour imprimer recto verso. Lorsque vous sélectionnez 1> 2-Faces , faites défiler l'écran vers le bas et sélectionnez aussi l'orientation et le bord de reliure de vos originaux ou copies.
	1> 2-Faces	
Sélecteur de densité	Divers niveaux.	Ajuste la clarté des copies.

Paramètres avancés

Option de copie	Paramètres disponibles	Description
Zoom	Taille réelle	Copie l'original en pleine dimension ou à un zoom de 100 %.
	Aj page auto	Redimensionne automatiquement l'image pour qu'elle tienne sur le format de papier sélectionné.
	45%->195% et autres conversions	Convertit automatiquement d'un format à l'autre.
Paramètre papier	Différentes options	Voir les paramètres de source papier. Sélectionnez l'icône  pour modifier la taille et le type de papier pour la source sélectionnée.
Mise en page	Une page	Copie chaque page de l'original sur une feuille individuelle.
	2-haut	Copie des documents de deux pages sur une seule feuille. Faites défiler la liste et sélectionnez l'orientation du document et les autres paramètres, au besoin.
	Arrêt	Copie une page opposée d'un livre sur une feuille individuelle (disponible lorsque Copie du livre est sélectionné).

Option de copie	Paramètres disponibles	Description
Qualité	Brouillon	Ajuste la qualité de vos copies.
	Standard	
	Haut	
	Meilleur	
Supprimer arrière-plan	Activé	Éclaircit l'arrière-plan de l'original.
	Arrêt	
Extension	Divers réglages.	Élargit l'image afin de supprimer les marges des bords du papier (disponible lorsque Copie sans bordure est sélectionné).
Effacer tous les paramètres	Oui	Restaure tous les paramètres de copie aux paramètres par défaut.
	Non	

Sujet parent: [Copie](#)

Impression depuis un ordinateur

Avant d'imprimer depuis votre ordinateur, assurez-vous que vous avez configuré votre produit et installé les logiciels tel que décrit sur l'affiche *Point de départ*.

Remarque: Si vous avez une connexion Internet, nous vous recommandons de visiter régulièrement le site Web de soutien d'Epson pour voir s'il existe des mises à jour du logiciel d'impression pour votre produit. Si un écran de mise à jour du logiciel apparaît, cliquez sur **Activer la vérification automatique** et cliquez sur **OK**. La mise à jour parcourra votre ordinateur pour s'assurer que vous possédez la version la plus récente du logiciel. Suivez les instructions à l'écran.

[Impression sous Windows](#)

[Impression avec le pilote Epson intégré - Windows 10 S](#)

[Impression sur un Mac](#)

[Impression depuis un téléphone intelligent ou une tablette](#)

[Impression avec le logiciel Epson Photo+](#)

[Annulation de l'impression depuis l'écran ACL](#)

Impression sous Windows

Vous pouvez imprimer avec votre produit au moyen de n'importe quelle application Windows, tel que décrit dans les sections qui suivent.

Remarque: Si vous utilisez votre produit Epson avec le système d'exploitation Windows 10 S, vous ne pouvez pas utiliser le logiciel décrit dans cette section. En outre, vous ne pouvez pas télécharger et installer les logiciels Epson depuis le site Web d'Epson si vous utilisez Windows 10 S; vous devez absolument les obtenir dans le Magasin Windows.

[Sélection des paramètres d'impression de base - Windows](#)

[Sélection des paramètres d'impression recto verso - Windows](#)

[Sélection des options additionnelles de mise en page et d'impression - Windows](#)

[Réglage des présélections d'impression - Windows](#)

[Sélection des paramètres étendus - Windows](#)

[Impression de documents ou de photos - Windows](#)

[Vérification de l'état de l'impression - Windows](#)

[Modification des paramètres d'impression par défaut - Windows](#)

[Modification des options de mises à jour automatiques](#)

Sujet parent: [Impression depuis un ordinateur](#)

Sélection des paramètres d'impression de base - Windows

Sélectionnez les paramètres de base pour le document ou la photo que vous souhaitez imprimer.

1. Ouvrez une photo ou un document pour l'impression.
2. Sélectionnez la commande d'impression dans votre application.

Remarque: Vous devrez peut-être sélectionner une icône sur votre écran, l'option **Imprimer** du menu **Fichier**, ou une autre commande. Consultez l'utilitaire d'aide de votre application pour plus de détails.

3. Au besoin, sélectionnez le nom de votre produit comme imprimante que vous souhaitez utiliser.

Remarque: Vous pourriez aussi devoir sélectionner **Propriétés** ou **Préférences** pour voir les paramètres d'impression.

L'onglet Principal de la fenêtre des paramètres d'impression s'affiche :

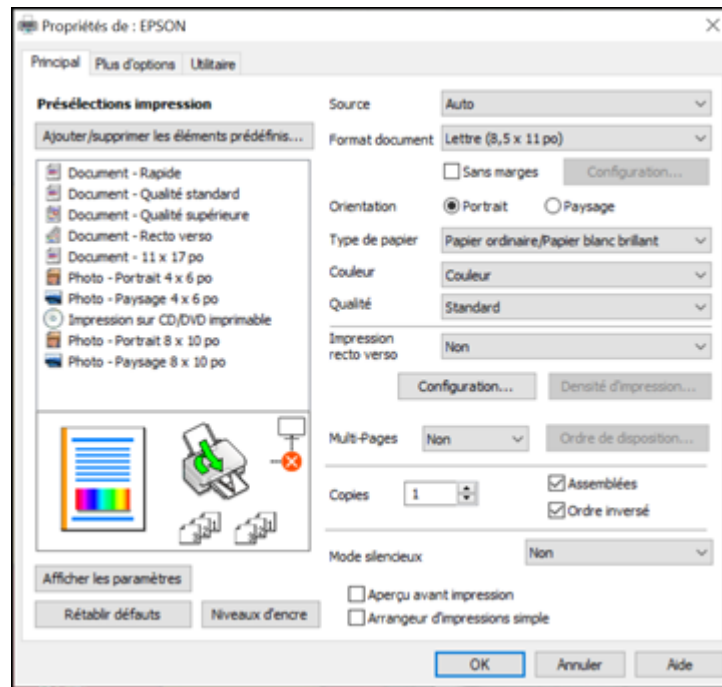

4. Pour le paramètre **Source**, sélectionnez où vous avez chargé le papier sur lequel vous désirez imprimer.
5. Sélectionnez la taille du papier que vous avez chargé pour le paramètre **Format document**.

Remarque: Vous pouvez aussi sélectionner **Personnalisé(e)** pour créer un format de papier personnalisé.

6. Si vous imprimez une photo sans marges, sélectionnez **Sans marges**. Vous pouvez cliquer sur **Configuration** pour accéder à des options additionnelles de l'impression sans marges.

Remarque: Vous devez sélectionner un type et une taille de papier sans marges compatibles avec l'impression sans marges. Consultez la liste de compatibilité des papiers sans marges pour obtenir plus de détails.

7. Sélectionnez l'orientation de votre document.

Remarque: Pour l'impression sur une enveloppe, sélectionnez **Paysage**.

8. Au paramètre **Type de papier**, indiquez le type de papier que vous avez chargé.

Remarque: Le nom du paramètre pourrait ne pas correspondre exactement au nom du papier. Vérifiez la liste des paramètres de type de papier pour plus de détails.

9. Sélectionnez le paramètre **Qualité** qui correspond à la qualité d'impression que vous souhaitez utiliser.

10. Sélectionnez une option de couleur :

- Pour imprimer un document ou une photo couleur, sélectionnez le paramètre **Couleur**.
- Pour imprimer du texte et des graphiques en noir ou en nuances de gris, sélectionnez le paramètre **Noir/Niveaux de gris**.

11. Pour imprimer sur les deux côtés du papier, sélectionnez une option d'**Impression recto verso**.

12. Pour imprimer plusieurs pages sur une seule feuille ou une seule image sur plusieurs feuilles, sélectionnez l'un des paramètres du menu **Multi-Pages** et sélectionnez les options souhaitées pour votre travail d'impression.

13. Pour imprimer plusieurs copies et déterminer l'ordre d'impression, sélectionnez les options correspondantes dans le menu **Copies**.

14. Pour réduire le bruit lors de l'impression, activez **Mode silencieux** (l'impression sera plus lente).

15. Pour prévisualiser votre travail avant d'imprimer, sélectionnez **Aperçu avant impression**.

16. Pour enregistrer votre travail d'impression en tant que projet qui peut être modifié et combiné à d'autres travaux d'impression, sélectionnez **Arrangeur d'impressions simple**.

[Options du menu Source - Windows](#)

[Options de qualité d'impression - Windows](#)

[Options d'impression multi-pages - Windows](#)

Sujet parent: [Impression sous Windows](#)

Références associées

[Compatibilité des types de papier sans marges](#)

[Capacité d'impression recto verso](#)

[Paramètres de type de papier ou de support - Logiciel d'impression](#)

Tâches associées

[Impression de documents ou de photos - Windows](#)

Options du menu Source - Windows

Vous pouvez sélectionner l'une des options disponibles dans le menu Source pour imprimer sur le papier chargé dans cette source.

Automatique

Sélectionne automatiquement la source de papier selon la taille de papier sélectionnée.

Bac 1

Sélectionne le papier dans le bac 1 (supérieur) comme source de papier.

Bac 2

Sélectionne le papier dans le bac 2 (inférieur) comme source de papier.

Bac 1 > Bac 2

Sélectionne le papier dans le bac papier 1 comme source de papier, puis sélectionne automatiquement le bac papier 2 lorsque le bac papier 1 est vide.

Alimenteur de papier arrière

Sélectionne le papier dans l'alimenteur de papier arrière comme source de papier.

Fente d'alimentation de papier arrière

Sélectionne le papier dans la fente d'alimentation de papier arrière comme source de papier.

Plateau CD/DVD

Sélectionne le CD ou le DVD chargé dans le plateau CD/DVD.

Sujet parent: [Sélection des paramètres d'impression de base - Windows](#)

Sujets reliés

[Emplacement des pièces du produit](#)

Options de qualité d'impression - Windows

Vous pouvez sélectionner l'une des options de qualité d'impression disponibles pour affiner la qualité de votre impression. Certains paramètres peuvent ne pas être disponibles, selon les paramètres de type de papier et de marges que vous avez choisis.

Brouillon

Pour l'impression d'un brouillon sur papier ordinaire.

Standard

Pour l'impression normale de texte et d'images.

Haute

Pour l'impression de photos et de graphiques avec une qualité d'impression élevée.

Meilleur

Pour la meilleure qualité d'impression, mais la vitesse d'impression la plus lente.

Sujet parent: [Sélection des paramètres d'impression de base - Windows](#)

Options d'impression multi-pages - Windows

Vous pouvez sélectionner l'une des options disponibles au paramètre Multi-Pages pour configurer votre travail d'impression multi-pages.

2 en 1, 4 en 1, 6 en 1, 8 en 1, 9 en 1 et 16 en 1

Imprime plusieurs pages sur une feuille de papier. Cliquez sur le bouton **Ordre de disposition** pour sélectionner la mise en page et les options de reliure.

Poster 2 × 1, Poster 2 × 2, Poster 3 × 3, Poster 4 × 4

Imprime une image sur plusieurs feuilles de papier pour créer un grand poster. Cliquez sur le bouton **Configuration** pour sélectionner la mise en page de l'image et les options directrices.

Sujet parent: [Sélection des paramètres d'impression de base - Windows](#)

Sélection des paramètres d'impression recto verso - Windows

Vous pouvez imprimer sur les deux faces du papier en sélectionnant l'une des options pour le paramètre Impression recto verso de l'onglet Principal.

Remarque: Certaines options peuvent être présélectionnées ou peuvent ne pas être disponibles selon les autres paramètres que vous avez choisis ou si vous accédez au produit par réseau.

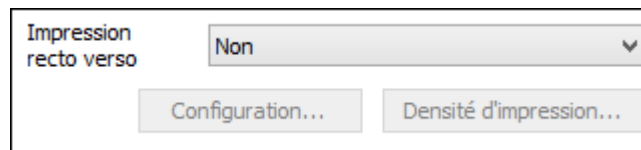

1. Sélectionnez une des options suivantes pour le paramètre **Impression recto verso** :
 - **Auto (Bord long de reliure)** pour imprimer votre travail d'impression recto verso en orientant automatiquement le papier sur le bord long.
 - **Auto (Bord court de reliure)** pour imprimer votre travail d'impression recto verso en orientant automatiquement le papier sur le bord court.
2. Cliquez sur le bouton **Configuration**.

Cette fenêtre s'affiche :



Configuration marge de reliure

Bord de reliure

Gauche
Bord long

Haut
Bord court

Droite
Bord long

Marge de reliure

Recto [0,00 ... 1,18]

Verso [0,00 ... 1,18]

Unité mm pouces

Page de début

Depuis le recto



Depuis le verso

Créer un livret plié

Livret

Reliure centrale

Reliure latérale

OK Annuler Aide

3. Sélectionnez les options d'impression recto verso que vous voulez utiliser.
4. Cliquez sur **OK** pour retourner à l'onglet Principal.
5. Cliquez sur le bouton **Densité d'impression**.

Cette fenêtre s'affiche :

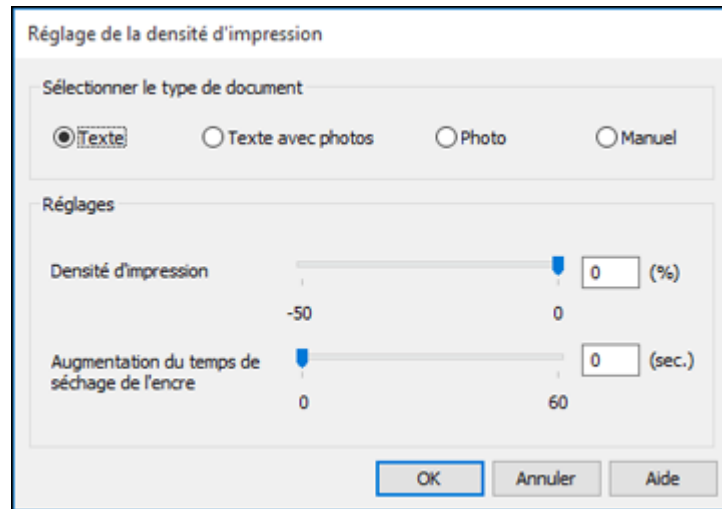

6. Sélectionnez le type de document que vous imprimez pour le paramètre Sélectionner le type de document. Le logiciel règle automatiquement les options Ajustements en fonction du type de document.
7. Au besoin, sélectionnez les options Réglages que vous souhaitez utiliser.
8. Cliquez sur **OK** pour retourner à l'onglet Principal.
9. Imprimez une copie d'essai de votre document recto verso pour tester les paramètres sélectionnés.
10. Suivez les instructions pouvant s'afficher à l'écran pendant l'impression.

[Options d'impression recto verso - Windows](#)

[Ajustement de la densité d'impression - Windows](#)

Sujet parent: [Impression sous Windows](#)

Références associées

[Capacité d'impression recto verso](#)

Tâches associées

[Sélection des paramètres d'impression de base - Windows](#)

Options d'impression recto verso - Windows

Vous pouvez sélectionner n'importe laquelle des options disponibles dans la fenêtre Configuration marge de reliure pour configurer les impressions recto verso.

Options Bord de reliure

Sélectionnez un paramètre pour orienter la reliure de l'impression recto verso dans la direction souhaitée.

Marge de reliure

Sélectionnez des options pour définir une marge plus large afin de permettre la reliure.

Page de début

Choisissez si l'impression débute sur le recto ou le verso de la page.

Options Créer un livret plié

Cochez la case **Livret** et une option de reliure pour imprimer les pages recto verso sous forme de livret.

Sujet parent: [Sélection des paramètres d'impression recto verso - Windows](#)

Ajustement de la densité d'impression - Windows

Vous pouvez choisir n'importe laquelle des options disponibles dans la fenêtre Réglage de la densité d'impression pour ajuster la qualité d'impression recto verso.

Densité d'impression

Définit le niveau de couverture d'encre pour l'impression recto verso.

Augmentation du temps de séchage de l'encre

Définit le temps requis pour le séchage de l'encre après l'impression sur un côté du papier avant l'impression de l'autre côté lors de l'impression recto verso pour empêcher l'encre de s'estomper.

Sujet parent: [Sélection des paramètres d'impression recto verso - Windows](#)

Sélection des options additionnelles de mise en page et d'impression - Windows

Vous pouvez choisir parmi plusieurs options additionnelles de mise en page et d'impression pour votre document ou votre photo sous l'onglet Plus d'options.

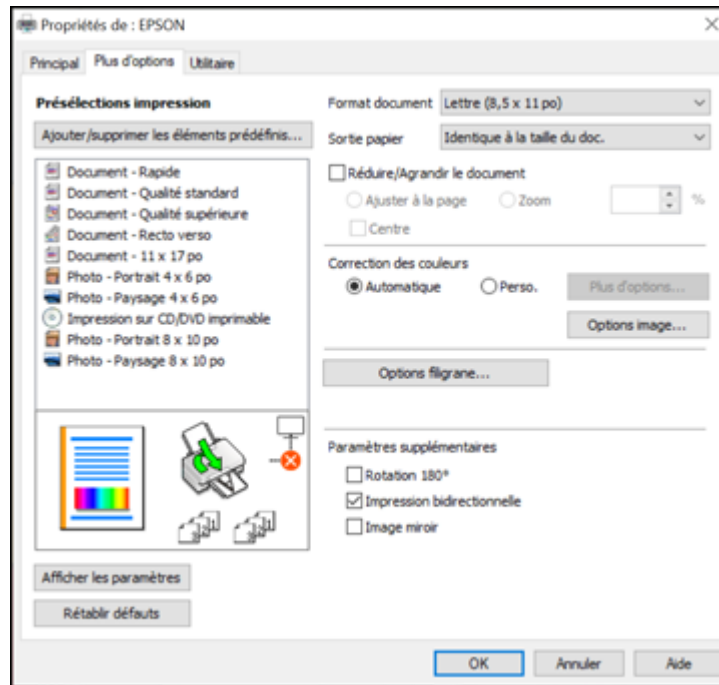

1. Pour redimensionner le document ou la photo à l'impression, cochez la case **Réduire/Agrandir le document** et sélectionnez l'un de ces paramètres de taille :
 - Sélectionnez l'option **Ajuster à la page** pour ajuster la taille de votre image en fonction du papier chargé. Sélectionnez la taille du document ou de la photo pour le paramètre Format document, et la taille de votre papier pour le paramètre Sortie papier. Si vous voulez centrer votre image sur le papier, choisissez l'option **Centre**.
 - Sélectionnez l'option **Zoom** pour réduire ou agrandir le document ou la photo d'un pourcentage spécifique. Sélectionnez le pourcentage dans la case %.
2. Sélectionnez l'une des options de Correction des couleurs suivantes :
 - Sélectionnez **Automatique** pour ajuster automatiquement la netteté, la luminosité, le contraste et la saturation des couleurs de votre image.

- Sélectionnez **Perso.** et cliquez sur le bouton **Plus d'options** pour ajuster manuellement les paramètres de correction des couleurs ou pour désactiver la gestion des couleurs dans le logiciel de votre imprimante.
- Sélectionnez **Options image** pour accéder aux paramètres additionnels permettant d'améliorer les images imprimées.

Remarque: Vous pouvez aussi sélectionner des paramètres **Impression universelle en couleur.**

3. Pour ajouter les fonctions suivantes, cliquez sur le bouton **Options filigrane** :

- **Motif anti-copie** : Ajoute un filigrane qui n'apparaît que lorsque votre tirage est copié.

Remarque: Certains types d'impression n'offrent pas ce paramètre. Cliquez sur le bouton **Ajouter/Supprimer** pour créer votre propre motif et cliquez sur le bouton **Configuration** afin de personnaliser le motif.

- **Filigrane** : Ajoute un filigrane visible sur votre tirage.

Remarque: Cliquez sur le bouton **Personnalisé** pour créer votre propre filigrane et cliquez sur le bouton **Configuration** afin de personnaliser le filigrane.

- **En-tête/Bas de page** : Ajoute des informations telles que la date et l'heure dans le haut ou le bas de votre tirage.

Remarque: Cliquez sur le bouton **Configuration** pour personnaliser le texte et l'endroit où s'affichera l'en-tête ou le bas de page.

4. Sélectionnez au besoin des paramètres additionnels pour personnaliser votre impression.

[Options de correction des couleurs personnalisées - Windows](#)

[Options d'image et paramètres additionnels - Windows](#)

[Paramètres d'en-tête et de bas de page - Windows](#)

Sujet parent: [Impression sous Windows](#)

Tâches associées

[Impression de documents ou de photos - Windows](#)

Options de correction des couleurs personnalisées - Windows

Vous pouvez sélectionner l'une des options disponibles dans la fenêtre Correction des couleurs pour personnaliser les couleurs de l'image de votre travail d'impression.

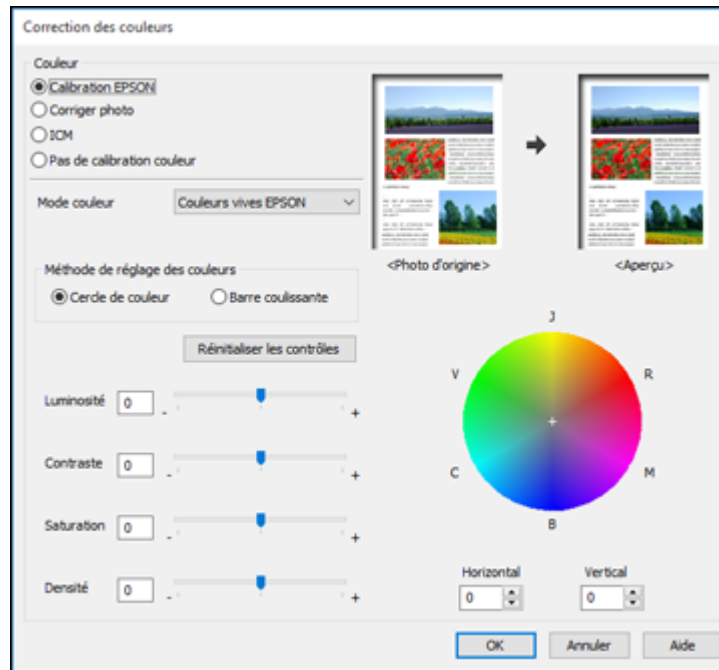

Calibration EPSON

Permet de sélectionner un paramètre **Mode couleur**, des paramètres individuels de **Luminosité**, **Contraste**, **Saturation** et **Densité** et des tonalités de couleur individuelles. Selon le Mode couleur sélectionné, vous pouvez aussi régler la densité des demi-tons en utilisant le paramètre **Gamma**.

Corriger photo

Améliore la couleur, le contraste et la netteté des photos avec défauts.

Remarque: La fonction Corriger photo utilise une technologie de reconnaissance des visages avancée afin d'optimiser les photos comportant des visages. Pour que le réglage fonctionne, les deux yeux et le nez de la personne doivent être visibles. Si votre photo comprend un visage avec une dominante de couleur intentionnelle, comme une statue, il convient de désactiver l'option **Corriger photo** pour que les effets de couleur spéciaux soient conservés.

ICM

Permet de gérer les couleurs à l'aide des profils de couleur installés.

Pas de calibration couleur

Désactive les réglages couleur effectués par le logiciel d'impression afin que vous puissiez n'utiliser que les réglages couleur de votre application.

Sujet parent: [Sélection des options additionnelles de mise en page et d'impression - Windows](#)

Options d'image et paramètres additionnels - Windows

Vous pouvez sélectionner des options d'image et des paramètres additionnels pour personnaliser votre impression. Certaines options peuvent être présélectionnées ou peuvent ne pas être disponibles selon les autres paramètres que vous avez choisis.

Options image

Souligner le texte

Ajuste la densité du texte imprimé pour augmenter la lisibilité.

Souligner les lignes fines

Ajuste la densité des lignes imprimées pour augmenter la lisibilité.

Contour lissé

Adoucit les bords irréguliers dans les images à basse résolution telles que les saisies d'écran ou les images provenant du Web.

Corriger yeux rouges

Réduit ou supprime les yeux rouges des photos.

Imprimer le texte en noir

Imprime le texte de couleur en noir.

Pour le texte en couleur

Imprime le texte de couleur sur un arrière-plan à motif ou souligné.

Pour les graphiques et les images en couleur

Imprime les graphiques et les images de couleur avec des motifs superposés.

Pour le texte, les graphiques et les images en couleur

Imprime le texte, les graphiques et les images de couleur avec des motifs superposés.

Options de paramètres supplémentaires

Rotation 180°

Imprime l'image avec une rotation de 180° par rapport à son orientation d'origine.

Impression bidirectionnelle

Imprime dans les deux sens (de droite à gauche et de gauche à droite), entraînant une augmentation de la vitesse d'impression, mais pouvant causer une réduction de la qualité d'impression.

Image miroir

Inverse l'image imprimée de gauche à droite.

Sujet parent: [Sélection des options additionnelles de mise en page et d'impression - Windows](#)

Paramètres d'en-tête et de bas de page - Windows

Vous pouvez sélectionner tout paramètre d'en-tête/de bas de page pour ajouter des en-têtes ou des bas de page lorsque vous imprimez. Ils peuvent être imprimés dans le haut ou le bas de vos pages, soit à gauche, à droite ou dans le centre de la page.

Remarque: Ces paramètres ne sont pas enregistrés avec votre document.

Paramètres en-tête/bas de page

Haut-Gauche	Centre haut	Haut-Droite
Nom d'utilisateur	Aucun	Date/Heure
Bas-Gauche	Centre bas	Bas-Droite
Aucun	Aucun	Aucun

Numéro de départ: 1

Démarrer l'impression à partir de la page: 1

Texte:

Couleur: Noir

Police: Arial

Taille: 11 pt [6 ... 72]

Style: Gras, Italique

Rétablir défauts OK Annuler Aide

Vous pouvez choisir d'imprimer les informations suivantes :

- Nom de l'utilisateur
- Nom de l'ordinateur
- Date
- Date/Heure
- Nom du document
- Nombre assemblées
- Numéro de page
- Texte

Vous pouvez aussi ajuster les paramètres de texte pour l'information imprimée.

Remarque: Le nom de l'utilisateur, le nom de l'ordinateur, la date et l'heure proviennent du panneau de commande Windows de votre ordinateur.

Sujet parent: [Sélection des options additionnelles de mise en page et d'impression - Windows](#)

Réglage des présélections d'impression - Windows

Pour un accès rapide aux réglages d'impression les plus courants, vous pouvez choisir une présélection d'impression depuis l'onglet Principal ou l'onglet Plus d'options.

Remarque: Vous pouvez créer votre propre élément prédéfini en cliquant sur le bouton **Ajouter/supprimer les éléments prédéfinis**.

1. Cliquez sur l'onglet **Principal** ou sur l'onglet **Plus d'options**.

Les options **Présélections impression** disponibles s'affichent à gauche :

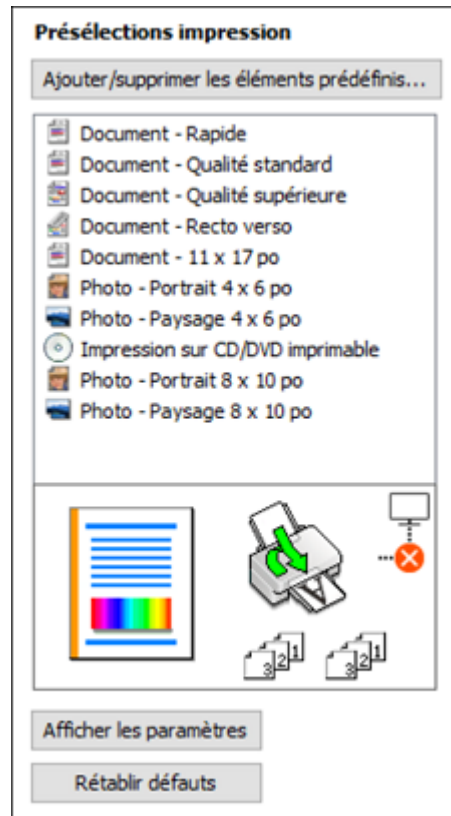



2. Placez votre curseur sur l'une des options **Présélections impression** pour afficher la liste de ses paramètres.
3. Cliquez sur une présélection pour modifier ses paramètres ou pour la supprimer, ou utilisez l'une des options disponibles à l'écran pour contrôler vos présélections d'impression.
4. Pour choisir une présélection d'impression, sélectionnez-la.
5. Cliquez sur **OK**.

Sujet parent: [Impression sous Windows](#)

Sélection des paramètres étendus - Windows

Vous pouvez choisir parmi plusieurs paramètres additionnels qui s'appliquent à tous les travaux d'impression que vous envoyez à votre produit.

1. Accédez au Bureau de Windows et cliquez avec le bouton de droite de la souris sur l'icône  correspondant à votre produit dans le coin droit de la barre des tâches Windows, ou cliquez sur la flèche du haut et cliquez sur  avec le bouton de droite de la souris.
2. Sélectionnez **Paramètres imprimante**.
3. Cliquez sur l'onglet **Utilitaire**.

Les options de maintenance s'affichent :

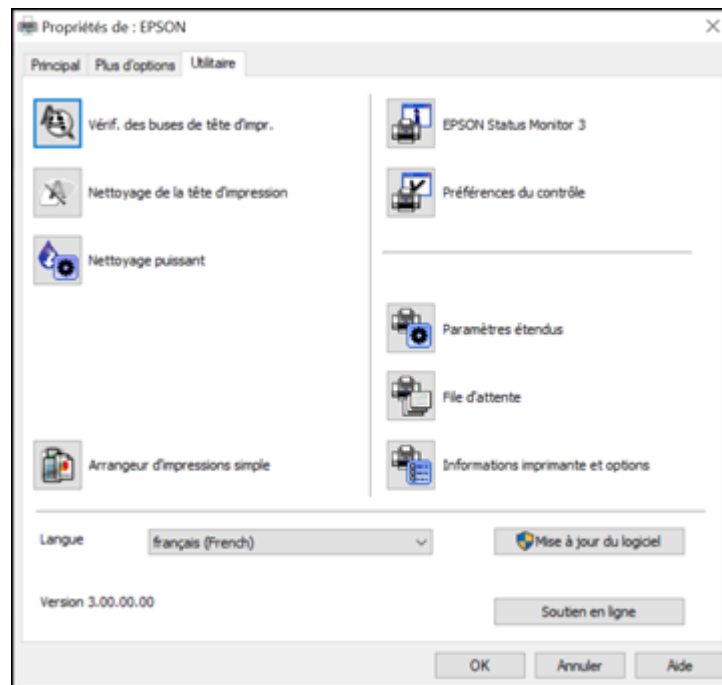

4. Cliquez sur le bouton **Paramètres étendus**.

Cette fenêtre s'affiche :

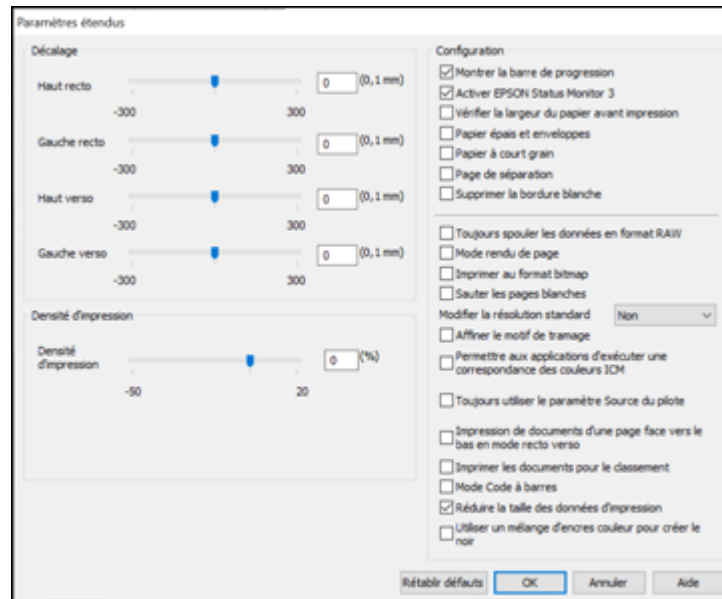

5. Sélectionnez l'un des paramètres étendus pour personnaliser votre impression.
6. Cliquez sur **OK** pour fermer la fenêtre des Paramètres étendus.
7. Cliquez sur **OK** pour fermer la fenêtre du logiciel d'impression.

[Paramètres étendus - Windows](#)

Sujet parent: [Impression sous Windows](#)

Paramètres étendus - Windows

Vous pouvez choisir ces réglages dans la fenêtre Paramètres étendus.

Montrer la barre de progression

Affiche le progrès des travaux d'impression au fur et à mesure qu'ils sont imprimés.

Activer EPSON Status Monitor 3

Permet au produit de faire le suivi de l'encre et du papier, ainsi que d'autres problèmes.

Vérifier la largeur du papier avant impression

Permet d'éviter l'impression au-delà des marges du papier si le paramètre de taille papier est incorrect, mais peut réduire la vitesse d'impression.

Papier épais et enveloppes

Empêche le maculage lorsque vous imprimez sur des enveloppes ou tout autre papier épais.

Papier à court grain

Empêche le maculage lorsque vous imprimez sur des enveloppes ou tout autre papier épais, et que le paramètre **Papier épais** ne règle pas le problème.

Page de séparation

Avant chaque document, imprime une page de séparation affichant le titre, l'utilisateur, la date et l'heure.

Supprimer la bordure blanche

Permet de supprimer la bordure blanche qui pourrait apparaître lorsque vous imprimez des photos sans marges.

Toujours spouler les données en format RAW

Augmente la vitesse d'impression et pourrait résoudre d'autres problèmes d'impression.

Mode rendu de page

Augmente la vitesse d'impression lorsqu'elle est extrêmement lente ou lorsque la tête d'impression s'arrête durant l'impression.

Imprimer au format bitmap

Augmente la vitesse d'impression lorsqu'elle est extrêmement lente ou lorsque la tête d'impression s'arrête durant l'impression et que l'ajustement d'autres paramètres ne règle pas le problème.

Sauter les pages blanches

Permet de configurer le produit afin qu'il n'imprime pas les pages sans texte ou image.

Modifier la résolution standard

Réduit la résolution des données d'impression pour corriger des problèmes d'impression.

Affiner le motif de tramage

Imprime des graphiques avec un motif de trame plus fin.

Permettre aux applications d'exécuter une correspondance des couleurs ICM

Permet aux applications d'effectuer la correspondance des couleurs ICM.

Toujours utiliser le paramètre Source du pilote

Imprime en utilisant le paramètre de source papier du pilote d'imprimante, plutôt que celui de votre application.

Impression de documents d'une page face vers le bas en mode recto verso

Produit les pages recto seulement d'un travail d'impression recto verso face vers le bas au lieu de face vers le haut.

Imprimer les documents pour le classement

Imprime tous les documents de format paysage, portrait, recto et recto verso dans la même orientation pour faciliter leur classement.

Mode code à barres

Réduit les bavures lors de l'impression de codes à barres sur du papier ordinaire, du papier à en-tête, du papier recyclé, du papier pré-imprimé, des enveloppes et du papier épais.

Réduire la taille des données d'impression

Augmente la compression des données d'impression pour améliorer la vitesse d'impression. Non recommandé lors de l'impression de motifs fins.

Un mélange d'encres de couleur est utilisé pour créer du noir.

Mélange des encres de couleur pour créer un noir composite lorsque vous imprimez avec le paramètre de qualité standard sur du papier ordinaire ou des enveloppes.

Sujet parent: [Sélection des paramètres étendus - Windows](#)

Impression de documents ou de photos - Windows

Une fois que vous avez sélectionné vos paramètres d'impression, vous êtes prêt à sauvegarder vos paramètres et à imprimer.

1. Cliquez sur **OK** pour sauvegarder vos paramètres.

Une fenêtre d'impression de l'application semblable à celle-ci s'affiche :

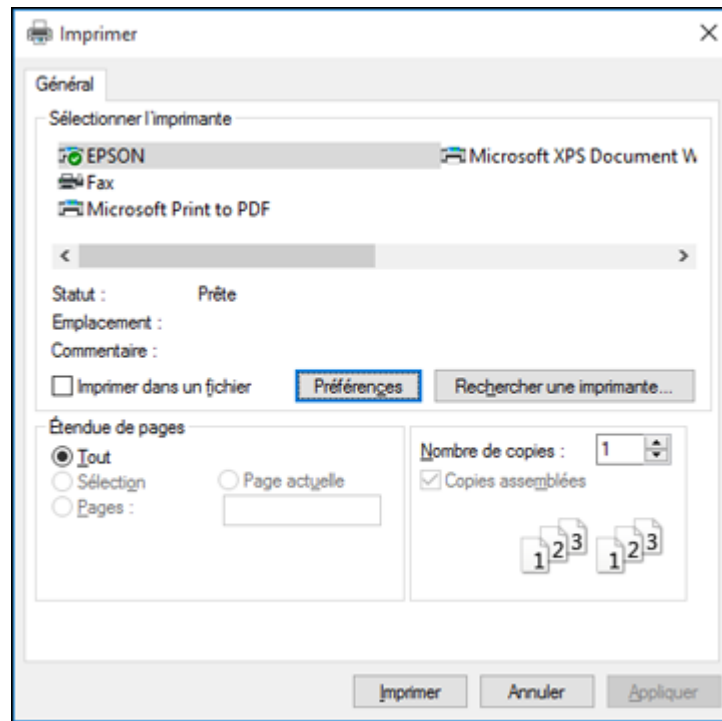

2. Cliquez sur **OK** ou **Imprimer** pour lancer l'impression.

Sujet parent: [Impression sous Windows](#)

Tâches associées

[Sélection des paramètres d'impression de base - Windows](#)

Vérification de l'état de l'impression - Windows

Pendant l'impression, la fenêtre suivante s'affiche pour indiquer la progression du travail. Cette fenêtre permet de contrôler l'impression et de vérifier les niveaux d'encre.

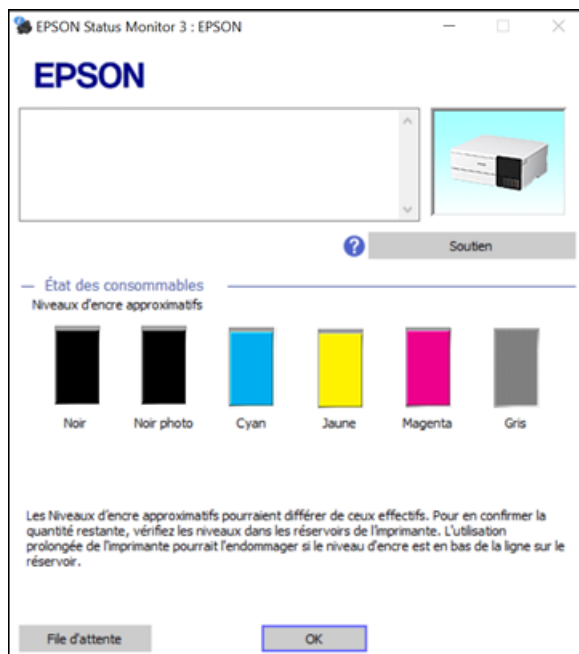



- Pour annuler l'impression, cliquez sur **Annuler**.
- Pour voir la file des travaux d'impression, cliquez sur **File d'attente**.

Sujet parent: [Impression sous Windows](#)

Modification des paramètres d'impression par défaut - Windows

Lorsque vous modifiez vos paramètres d'impression dans un programme, les modifications s'appliquent uniquement lorsque vous imprimez durant cette session. Si vous souhaitez modifier les paramètres d'impression que vous utilisez dans tous les programmes Windows, vous pouvez sélectionner de nouveaux paramètres d'impression par défaut.

1. Accédez au Bureau de Windows et cliquez avec le bouton de droite de la souris sur l'icône  correspondant à votre produit dans le coin droit de la barre des tâches Windows, ou cliquez sur la flèche du haut et cliquez sur  avec le bouton de droite de la souris.
2. Sélectionnez **Paramètres imprimante**.
La fenêtre des paramètres de l'imprimante s'affiche :

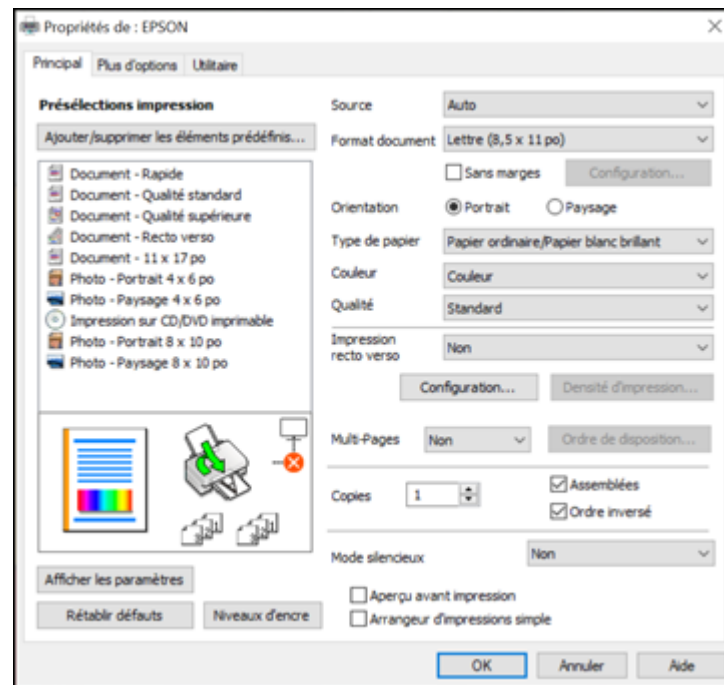

3. Sélectionnez les options d'impression que vous souhaitez utiliser comme paramètres par défaut dans tous vos programmes Windows.
4. Cliquez sur **OK**.

Ces paramètres sont désormais les valeurs par défaut sélectionnées pour l'impression. Vous pourrez les modifier au besoin lors d'une session d'impression dans un programme.

[Modification de la langue d'affichage des écrans du logiciel d'impression](#)

Sujet parent: [Impression sous Windows](#)

Modification de la langue d'affichage des écrans du logiciel d'impression

Vous pouvez modifier la langue d'affichage utilisée pour les écrans du logiciel d'impression sous Windows.

1. Accédez au Bureau de Windows et cliquez avec le bouton de droite de la souris sur l'icône correspondant à votre produit dans le coin droit de la barre des tâches Windows, ou cliquez sur la flèche du haut et cliquez sur avec le bouton de droite de la souris.
2. Sélectionnez **Paramètres imprimante**.
La fenêtre des paramètres de l'imprimante s'affiche.
3. Cliquez sur l'onglet **Utilitaire**.
Les options de maintenance s'affichent :

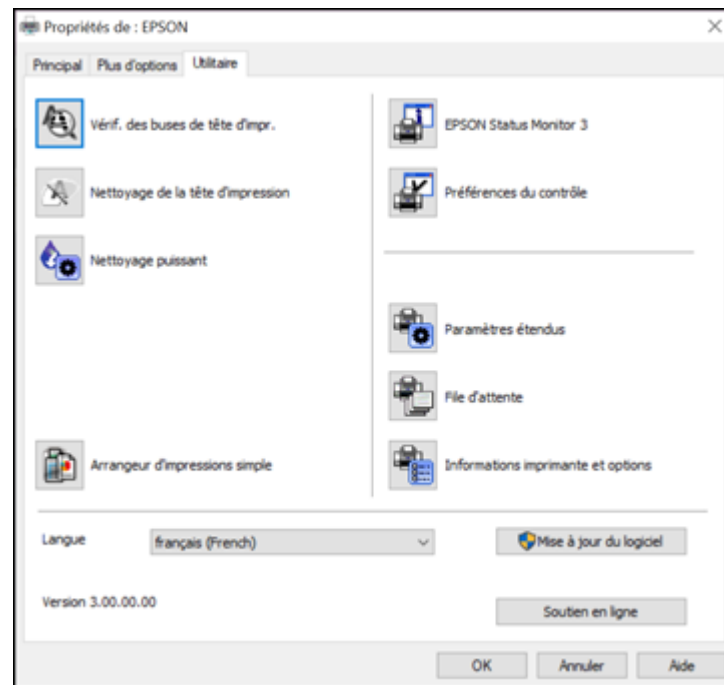



4. Sélectionnez la langue que vous souhaitez utiliser au paramètre **Langue**.
5. Cliquez sur **OK** pour fermer la fenêtre du logiciel d'impression.

Les écrans du logiciel d'impression s'afficheront dans la langue que vous avez choisie la prochaine fois que vous accéderez au logiciel d'impression.

Sujet parent: [Modification des paramètres d'impression par défaut - Windows](#)

Modification des options de mises à jour automatiques

Le logiciel d'impression de Windows vérifie automatiquement si des mises à jour sont disponibles pour les logiciels du produit. Vous pouvez modifier la fréquence à laquelle le logiciel vérifie si des mises à jour sont disponibles. Vous pouvez également désactiver cette fonction.

1. Accédez au Bureau de Windows et cliquez avec le bouton de droite de la souris sur l'icône  correspondant à votre produit dans le coin droit de la barre des tâches Windows, ou cliquez sur la flèche du haut et cliquez sur  avec le bouton de droite de la souris.
2. Sélectionnez **Configuration de la mise à jour des logiciels**.

Cette fenêtre s'affiche :

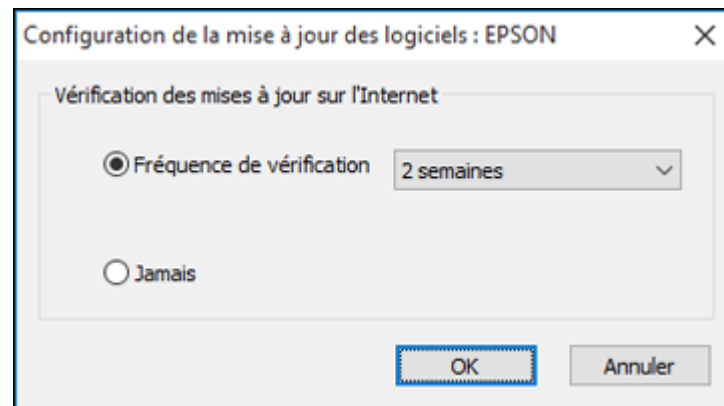

3. Effectuez l'une des étapes suivantes :
 - Pour modifier la fréquence à laquelle le logiciel doit vérifier si des mises à jour sont disponibles, sélectionnez un paramètre dans le menu **Fréquence de vérification**.
 - Pour désactiver la fonction des mises à jour automatiques, sélectionnez l'option **Jamais**.
4. Cliquez sur **OK** pour quitter.

Remarque: Si vous choisissez de désactiver la fonction des mises à jour automatiques, vous pouvez tout de même vérifier manuellement si des mises à jour sont disponibles.

Sujet parent: [Impression sous Windows](#)

Tâches associées

[Vérification des mises à jour du logiciel d'imprimante](#)

Impression avec le pilote Epson intégré - Windows 10 S

Vous pouvez imprimer avec le pilote d'imprimante Epson intégré au moyen de n'importe quelle application d'impression sous Windows 10 S, tel que décrit dans les sections qui suivent.

Remarque: Sous Windows 10 S, le pilote Epson intégré n'inclut pas tous les paramètres d'impression disponibles pour votre produit. Pour imprimer à l'aide de paramètres additionnels, téléchargez et installez l'utilitaire Epson Print and Scan depuis le Magasin Windows. Vous ne pouvez pas télécharger et installer les logiciels Epson depuis le site Web d'Epson si vous utilisez Windows 10 S; vous devez absolument les obtenir dans le Magasin Windows.

[Sélection des paramètres d'impression de base - Windows 10 S](#)

Sujet parent: [Impression depuis un ordinateur](#)

Sélection des paramètres d'impression de base - Windows 10 S

Sélectionnez les paramètres pour votre travail d'impression dans votre application Windows 10 S.

1. Ouvrez une photo ou un document pour l'impression.
2. Sélectionnez la commande d'impression dans votre application.

Remarque: Vous devrez peut-être sélectionner une icône sur votre écran, l'option **Imprimer** du menu **Fichier**, ou une autre commande. Consultez l'utilitaire d'aide de votre application pour plus de détails.

3. Au besoin, sélectionnez le nom de votre produit comme imprimante que vous souhaitez utiliser.

Remarque: Vous pourriez aussi devoir sélectionner **Propriétés** ou **Préférences** pour voir les paramètres d'impression.

Une fenêtre comme celle-ci s'affiche :

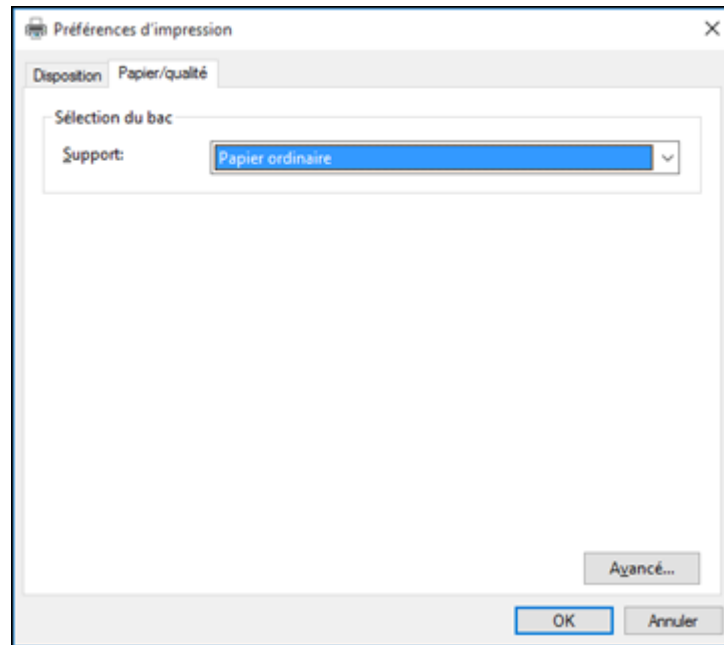

4. Sélectionnez le type de papier que vous avez chargé pour le paramètre **Support**.

Remarque: Le nom du paramètre pourrait ne pas correspondre exactement au nom du papier. Vérifiez la liste des paramètres de type ou de support pour plus de détails.

5. Cliquez sur le bouton **Avancé**.

Une fenêtre comme celle-ci s'affiche :

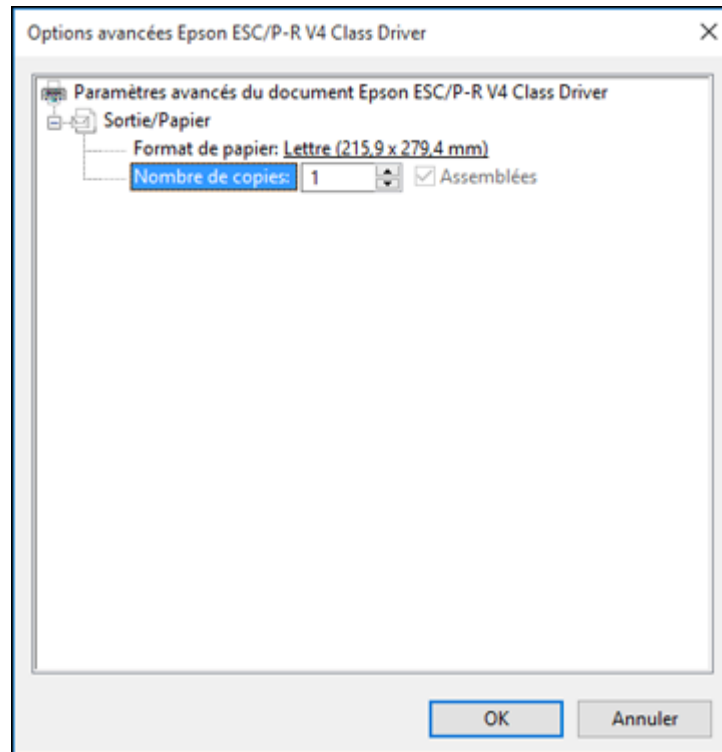

6. Au paramètre **Format de papier**, indiquez la taille du papier que vous avez chargé.
7. Pour imprimer plusieurs copies, sélectionnez ou entrez le nombre désiré au paramètre **Nombre de copies**.
8. Pour imprimer plusieurs copies de documents multi-pages en groupes de documents, cochez la case **Assemblées**.
9. Cliquez sur **OK**.
Vous retournez à la fenêtre des préférences d'impression.

10. Sélectionnez l'onglet **Disposition**.

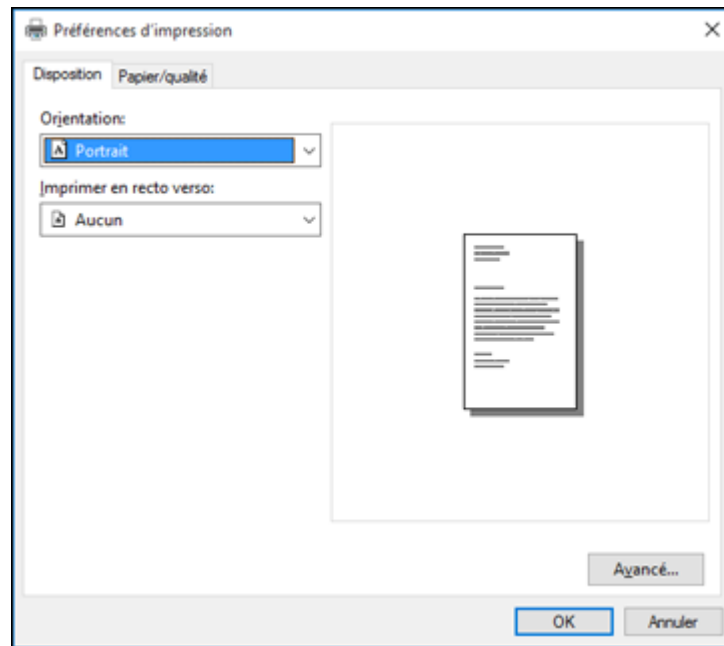

11. Sélectionnez l'orientation de votre document au paramètre **Orientation**.

12. Pour imprimer recto verso, sélectionnez l'une des options **Imprimer en recto verso** selon l'orientation de la page désirée. L'icône accompagnant chaque option illustre son orientation.

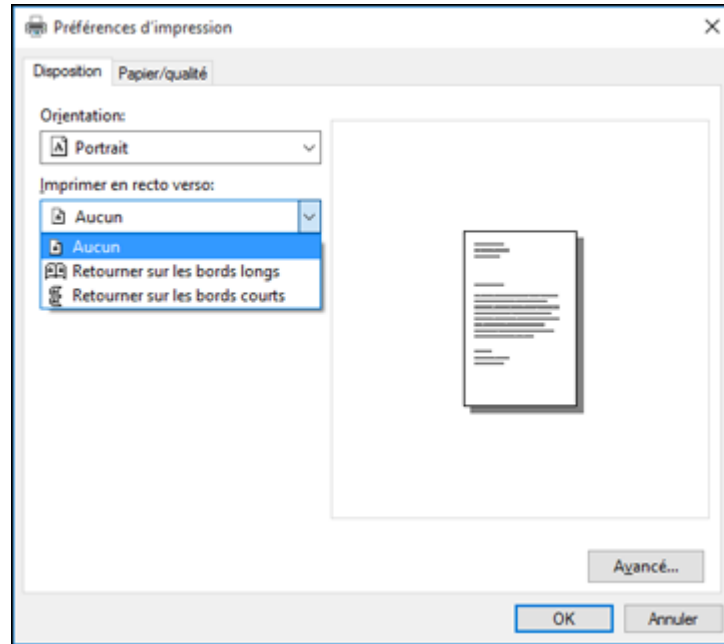

13. Cliquez sur **OK** pour sauvegarder vos paramètres.
La fenêtre **Imprimer** de votre application s'affiche.
14. Cliquez sur **OK** ou **Imprimer** pour lancer l'impression.

Sujet parent: [Impression avec le pilote Epson intégré - Windows 10 S](#)

Impression sur un Mac

Vous pouvez imprimer avec votre produit au moyen de n'importe quelle application d'impression Mac, tel que décrit dans les sections qui suivent.

Remarque: Si vous avez une connexion Internet, nous vous recommandons de visiter régulièrement le site Web de soutien d'Epson pour voir s'il existe des mises à jour du logiciel d'impression pour votre produit.

[Sélection des paramètres d'impression de base - Mac](#)
[Sélection des paramètres du format d'impression - Mac](#)
[Sélection des options de mise en page - Mac](#)
[Sélection des paramètres d'impression recto verso - Mac](#)
[Gestion des couleurs - Mac](#)
[Sélection des préférences d'impression - Mac](#)
[Impression de documents ou de photos - Mac](#)

Sujet parent: [Impression depuis un ordinateur](#)

Sélection des paramètres d'impression de base - Mac

Sélectionnez les paramètres de base pour le document ou la photo que vous souhaitez imprimer.

1. Ouvrez une photo ou un document pour l'impression.
2. Sélectionnez la commande d'impression dans votre application.

Remarque: Vous devrez peut-être sélectionner une icône d'impression à l'écran, l'option **Imprimer** dans le menu Fichier ou une autre commande. Consultez l'utilitaire d'aide de votre application pour plus de détails.

3. Sélectionnez votre produit pour le paramètre **Imprimante**.

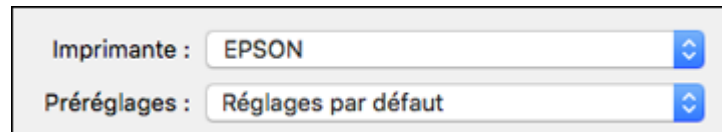

4. Au besoin, cliquez sur la flèche à côté du paramètre Imprimante ou sur le bouton **Afficher les détails** afin d'agrandir la fenêtre d'impression.

La fenêtre agrandie des paramètres d'impression pour votre produit s'affiche :



Imprimante : EPSON

Préréglages : Réglages par défaut

Copies : 1

Pages : toutes
 la page sélectionnée dans la barre latérale
 de : 1 à : 1

Taille du papier : Lettre US 216 par 279 mm

Orientation :  

Aperçu

Rotation automatique Afficher les notes

Échelle : 118 %

Ajuster : Imprimer toute l'image
 Remplir le papier en entier

Copies par page : 1

Annuler Imprimer

Remarque: La fenêtre d'impression peut être différente selon la version de Mac et l'application que vous utilisez.

5. Réglez les paramètres **Copies** et **Pages** au besoin.

Remarque: Si vous ne voyez pas ces paramètres dans la fenêtre d'impression, vérifiez s'ils apparaissent dans votre application avant d'imprimer.

- Sélectionnez les options de mise en page **Taille du papier** et **Orientation**.

Remarque: Si vous ne voyez pas ces paramètres dans la fenêtre d'impression, vérifiez s'ils apparaissent dans votre application avant d'imprimer. Ils peuvent être accessibles en sélectionnant **Format d'impression** à partir du menu Fichier.

Remarque: Les tailles du papier peuvent inclure des options additionnelles comme **Sans marges** ou **Fente d'alim. man. arr.**

- Sélectionnez les paramètres propres à l'application qui apparaissent à l'écran tels que ceux illustrés dans l'image ci-dessus pour l'application Aperçu.
- Sélectionnez **Configuration imprimante** ou **Fonctions d'imprimante** depuis le menu contextuel.



Ces paramètres s'affichent :

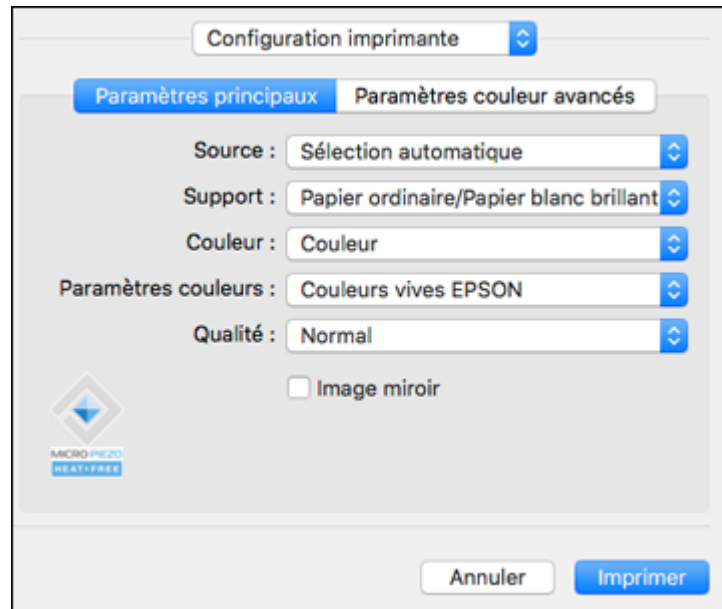

Remarque: Les paramètres d'impression offerts et l'apparence de la fenêtre d'impression peuvent différer de ceux indiqués ici, selon la version de Mac OS et l'application que vous utilisez.

9. Sélectionnez le **Support** à partir duquel vous souhaitez imprimer.
10. Sélectionnez le type de papier que vous avez chargé pour le paramètre **Support**.

Remarque: Le nom du paramètre pourrait ne pas correspondre exactement au nom du papier. Vérifiez la liste des paramètres de type de papier pour plus de détails.

11. Sélectionnez le paramètre **Qualité** que vous souhaitez utiliser.
12. Sélectionnez les options d'impression disponibles.

[Options de source papier - Mac](#)

[Paramètres de qualité d'impression - Mac](#)

Sujet parent: [Impression sur un Mac](#)

Tâches associées

[Sélection des paramètres du format d'impression - Mac](#)

Options de source papier - Mac

Vous pouvez sélectionner l'une des options disponibles au paramètre Source pour imprimer sur le papier chargé dans cette source.

Sélection automatique

Sélectionne automatiquement la source de papier selon la taille de papier sélectionnée.

Bac 1

Sélectionne le papier dans le bac 1 (supérieur) comme source de papier.

Bac 2

Sélectionne le papier dans le bac 2 (inférieur) comme source de papier.

Fente d'alim. man. arr.

Sélectionne le papier dans l'alimenteur de papier arrière comme source de papier.

Remarque: Pour sélectionner la fente d'alimentation de papier arrière comme source de papier, sélectionnez l'option de taille de papier compatible comme paramètre **Taille papier**.

Sujet parent: [Sélection des paramètres d'impression de base - Mac](#)

Sujets reliés

[Emplacement des pièces du produit](#)

Paramètres de qualité d'impression - Mac

Vous pouvez sélectionner l'une des options de **Qualité d'impression** pour affiner la qualité de votre impression. Certains paramètres peuvent ne pas être disponibles, selon les paramètres de type de papier et de marges que vous avez choisis.

Économie

Pour l'impression rapide avec une qualité réduite.

Normal

Pour l'impression normale de texte et d'images.

Fin

Pour l'impression de texte et de graphiques avec une bonne qualité et vitesse d'impression.

Qualité optimale

Pour la meilleure qualité d'impression, mais la vitesse d'impression la plus lente.

Sujet parent: [Sélection des paramètres d'impression de base - Mac](#)

Sélection des paramètres du format d'impression - Mac

Selon l'application que vous utilisez, il est possible que vous puissiez sélectionner les paramètres de taille et d'orientation du papier à partir de la fenêtre d'impression.

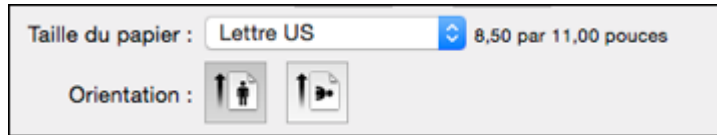

Remarque: Si vous ne voyez pas ces paramètres dans la fenêtre d'impression, vérifiez s'ils apparaissent dans votre application avant d'imprimer. Ils peuvent être accessibles en sélectionnant **Format d'impression** à partir du menu Fichier.

1. Au paramètre **Taille du papier**, indiquez la taille du papier que vous avez chargé. Si vous imprimez une photo sans marges, cochez la case **Sans marges** ou sélectionnez une taille de papier avec une option **Sans marges**. Vous pouvez aussi sélectionner un paramètre personnalisé pour créer une taille de papier personnalisée.

Remarque: Vous devez sélectionner un type et une taille de papier sans marges compatibles avec l'impression sans marges. Consultez la liste de compatibilité des papiers sans marges pour obtenir plus de détails.

2. Sélectionnez l'orientation de votre document ou photo comme indiqué dans la fenêtre d'impression.

Remarque: Pour l'impression sur une enveloppe, sélectionnez l'icône .

Remarque: Vous pouvez réduire ou agrandir la taille de l'image imprimée en sélectionnant **Gestion du papier** dans le menu contextuel et en sélectionnant une option de report à l'échelle.

Sujet parent: [Impression sur un Mac](#)

Sélection des options de mise en page - Mac

Vous pouvez choisir parmi différentes options de mise en page pour votre document ou photo en sélectionnant **Mise en page** à partir du menu contextuel de la fenêtre d'impression.

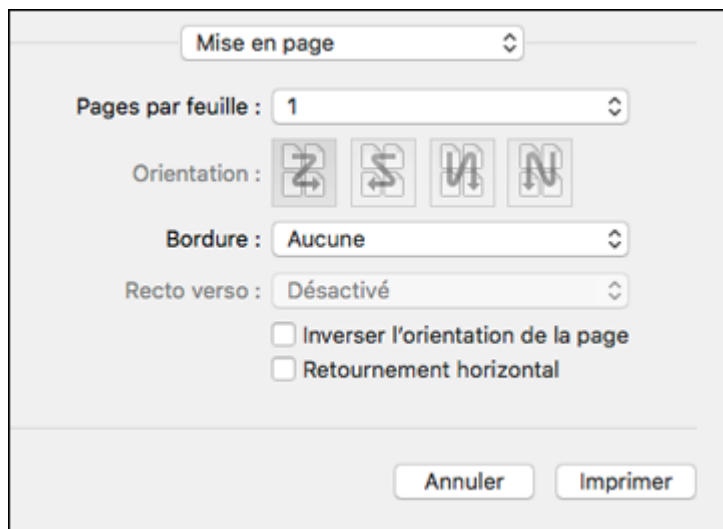

- Pour imprimer plusieurs pages sur une seule feuille de papier, sélectionnez le nombre de pages dans le menu contextuel **Pages par feuille**. Déterminez l'ordre dans lequel les pages sont imprimées en réglant le paramètre **Orientation**.
- Pour imprimer une bordure autour de chaque page, sélectionnez l'un des paramètres de ligne dans le menu contextuel **Bordure**.
- Pour imprimer sur les deux côtés de chaque page, sélectionnez une des options du menu contextuel **Recto verso**.
- Vous pouvez inverser ou faire pivoter l'image en sélectionnant **Inverser l'orientation de la page** ou **Retournement horizontal**.

Sujet parent: [Impression sur un Mac](#)

Sélection des paramètres d'impression recto verso - Mac

Vous pouvez imprimer sur les deux faces du papier en sélectionnant **Impression recto verso** à partir du menu déroulant de la fenêtre d'impression.

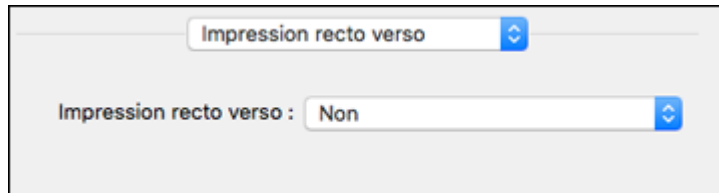

Remarque: Certaines options peuvent être présélectionnées ou peuvent ne pas être disponibles selon les autres paramètres que vous avez choisis ou si vous accédez au produit par réseau. Cet écran peut varier selon la version de Mac OS que vous utilisez.

1. Sélectionnez une des options du paramètre **Impression recto verso**.
2. Sélectionnez le type de document que vous imprimez pour le paramètre **Type de document**. Le logiciel règle automatiquement les options Ajustements en fonction du type de document.

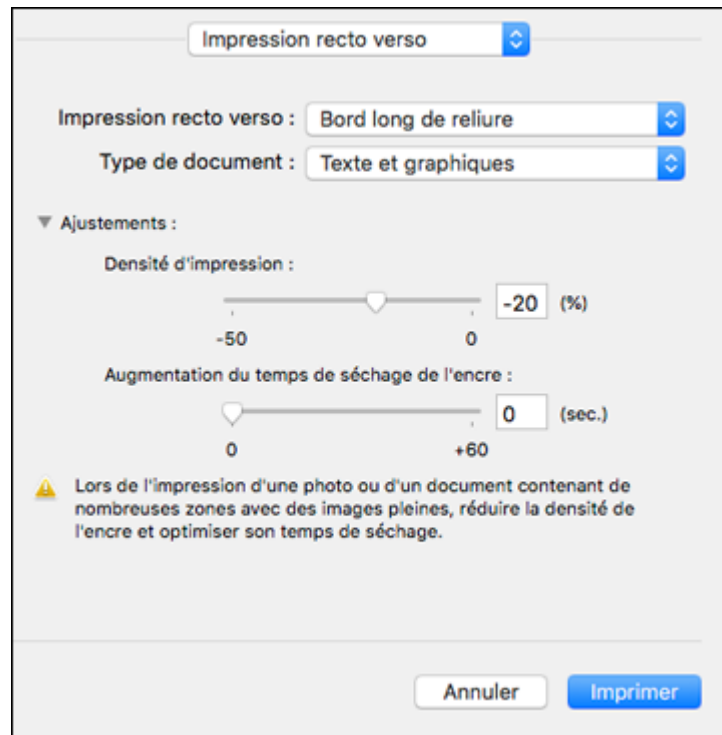

3. Si nécessaire, personnalisez les paramètres Ajustements en suivant les instructions à l'écran.

4. Imprimez une copie d'essai de votre document recto verso pour tester les paramètres sélectionnés.
5. Suivez les instructions pouvant s'afficher à l'écran pendant l'impression.

[Options et ajustements d'impression recto verso - Mac](#)

Sujet parent: [Impression sur un Mac](#)

Références associées

[Capacité d'impression recto verso](#)

Options et ajustements d'impression recto verso - Mac

Vous pouvez sélectionner n'importe laquelle des options disponibles dans le menu déroulant **Impression recto verso** ou **Paramètres de sortie** pour configurer les impressions recto verso.

Options d'impression recto verso

Bord long de reliure

Orienté les pages imprimées recto verso afin qu'elles soient reliées par le bord long du papier.

Bord court de reliure

Orienté les pages imprimées recto verso afin qu'elles soient reliées par le bord court du papier.

Ajustements

Densité

Définit le niveau de couverture d'encre pour l'impression recto verso.

Augmentation du temps de séchage de l'encre

Définit le temps requis pour le séchage de l'encre après l'impression sur un côté du papier (avant l'impression de l'autre côté) lors de l'impression recto verso.

Sujet parent: [Sélection des paramètres d'impression recto verso - Mac](#)

Gestion des couleurs - Mac

Vous pouvez modifier les paramètres de Concordance des couleurs afin d'affiner les couleurs de vos impressions. Vous pouvez aussi désactiver la gestion des couleurs dans le logiciel d'impression.

1. Sélectionnez **Concordance des couleurs** à partir du menu contextuel de la fenêtre d'impression.

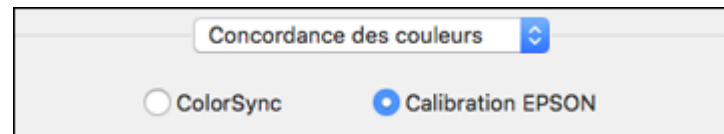

2. Sélectionnez l'une des options disponibles.

[Options de couleurs et de concordance des couleurs - Mac](#)

Sujet parent: [Impression sur un Mac](#)

Options de couleurs et de concordance des couleurs - Mac

Vous pouvez choisir ces paramètres dans les menus **Concordance des couleurs** et **Couleur**.

Paramètres Concordance des couleurs

Calibration EPSON

Permet de gérer la couleur en utilisant les commandes du pilote d'imprimante ou de désactiver la gestion des couleurs.

ColorSync

Imprime en utilisant des profils de couleur standards pour le produit et le papier afin de faire concorder les couleurs de l'image. Vous pouvez personnaliser la méthode de conversion et les paramètres de filtrage depuis le menu contextuel ColorSync dans la fenêtre d'impression.

Paramètres Couleur

Remarque: Ces options pourraient être situées sous Paramètres d'impression dans le menu déroulant.

Couleurs vives EPSON

Traite les couleurs afin de créer des teintes standards. Cliquez sur l'onglet **Plus d'options** pour utiliser des options de couleur avancées.

Standard EPSON (sRVB)

Augmente le contraste des images. Cliquez sur l'onglet **Plus d'options** pour utiliser des options de couleur avancées.

Adobe RGB

Fait correspondre les couleurs de l'image aux standards de couleur Adobe RGB. Utilisez ce paramètre si votre fichier source a été créé avec le standard Adobe RGB. Cliquez sur l'onglet **Plus d'options** pour utiliser des options de couleur avancées.

Corriger photo

Améliore la couleur, le contraste et la netteté des photos avec défauts. Cliquez sur la flèche près de **Plus d'options** et sélectionnez le paramètre **Corriger yeux rouges** pour réduire ou supprimer les yeux rouges dans les photos.

Remarque: La fonction Corriger photo utilise une technologie de reconnaissance des visages avancée afin d'optimiser les photos comportant des visages. Pour que le réglage fonctionne, les deux

yeux et le nez de la personne doivent être visibles. Si votre photo comprend un visage avec une dominante de couleur intentionnelle, comme une statue, il convient de désactiver l'option **Corriger photo** pour que les effets de couleur spéciaux soient conservés.

Désactivé (pas de calibrage couleur)

Désactive les réglages couleur effectués par le logiciel d'impression afin que vous puissiez n'utiliser que les réglages couleur de votre application.

Remarque: Un profil ICC est nécessaire si les réglages couleur sont désactivés.

Sujet parent: [Gestion des couleurs - Mac](#)

Sélection des préférences d'impression - Mac

Vous pouvez choisir parmi plusieurs préférences d'impression qui s'appliquent à tous les travaux d'impression que vous envoyez à votre produit.

1. Sous le menu Apple ou sur le Dock, sélectionnez **Préférences Système**.
2. Sélectionnez **Imprimantes et fax** ou **Imprimantes et scanners**, choisissez votre produit et sélectionnez **Options et fournitures**.
3. Sélectionnez **Pilotes** ou **Options**.

Un écran comme celui-ci s'affiche :

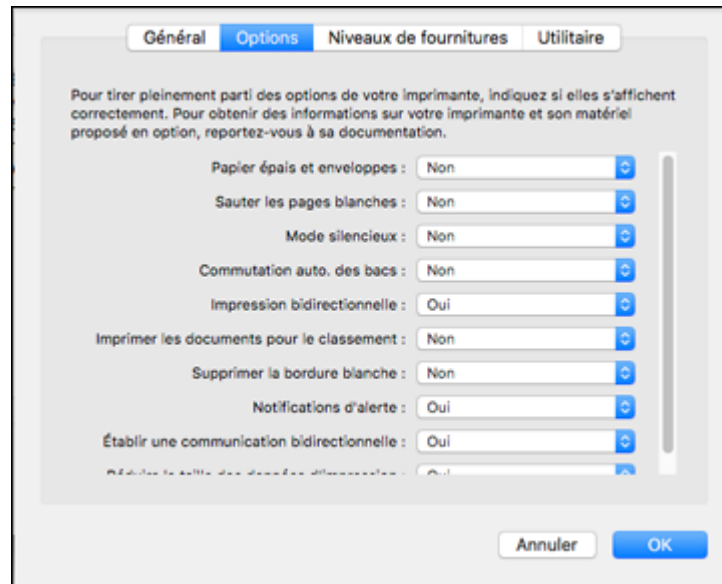

4. Choisissez parmi les préférences d'impression disponibles.
5. Cliquez sur **OK**.

[Préférences d'impression - Mac](#)

Sujet parent: [Impression sur un Mac](#)

Préférences d'impression - Mac

Vous pouvez choisir ces paramètres sous l'onglet **Options** ou **Pilote**.

Papier épais et enveloppes

Empêche le maculage lorsque vous imprimez sur des enveloppes ou tout autre papier épais.

Sauter les pages blanches

Permet de configurer le produit afin qu'il n'imprime pas les pages sans texte ou image.

Mode silencieux

Réduit le bruit lors de l'impression, mais peut diminuer la vitesse d'impression.

Commutation auto. des bacs

Bascule automatiquement à l'autre bac lorsque l'un des bacs ne contient plus de papier.

Impression bidirectionnelle

Imprime dans les deux sens (de droite à gauche et de gauche à droite), entraînant une augmentation de la vitesse d'impression, mais pouvant causer une réduction de la qualité d'impression.

Imprimer les documents pour le classement

Imprime tous les documents de format paysage, portrait, recto et recto verso dans la même orientation pour faciliter leur classement.

Supprimer la bordure blanche

Permet de supprimer la bordure blanche qui pourrait apparaître lorsque vous imprimez des photos sans marges.

Notifications d'alerte

Permet de choisir de recevoir ou non les avertissements du logiciel d'impression pour différentes conditions d'exploitation.

Établir une communication bidirectionnelle

Permet au produit de communiquer avec l'ordinateur. Ne modifiez pas le réglage par défaut pour ce paramètre à moins que vous éprouviez des difficultés lorsque vous partagez plusieurs imprimantes.

Réduire la taille des données d'impression

Augmente la compression des données d'impression pour améliorer la vitesse d'impression. Non recommandé lors de l'impression de motifs fins.

Sujet parent: [Sélection des préférences d'impression - Mac](#)

Impression de documents ou de photos - Mac

Une fois que vous avez sélectionné vos paramètres d'impression, vous êtes prêt à imprimer.

Cliquez sur **Imprimer** dans le bas de la fenêtre d'impression.

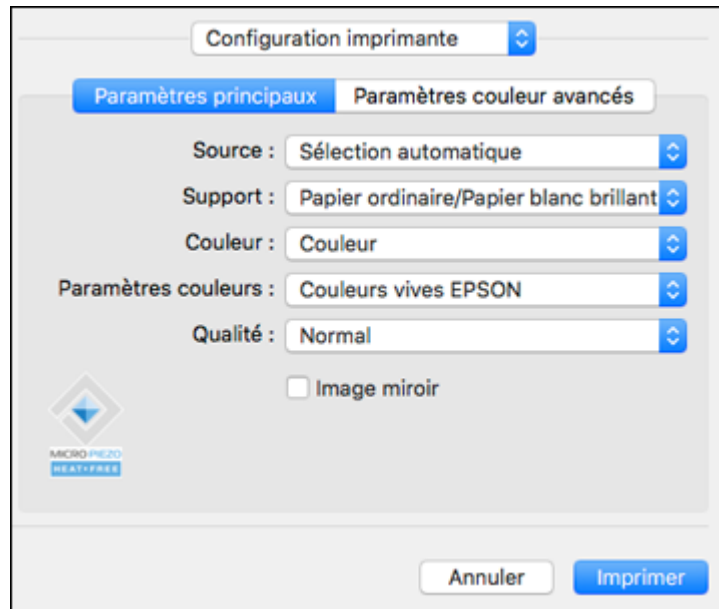

[Vérification de l'état de l'impression - Mac](#)

Sujet parent: [Impression sur un Mac](#)

Tâches associées

[Sélection des paramètres d'impression de base - Mac](#)

Vérification de l'état de l'impression - Mac



Pendant l'impression, vous pouvez suivre la progression du travail d'impression, contrôler l'impression et vérifier les niveaux d'encre.

1. Cliquez sur l'icône de l'imprimante lorsqu'elle s'affiche sur le Dock.

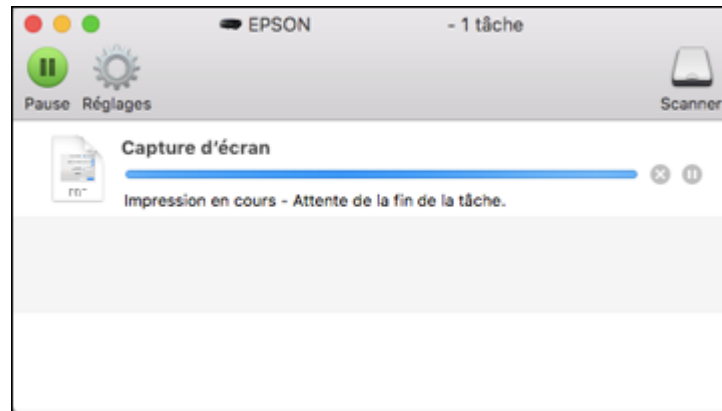
La fenêtre d'état de l'impression s'affiche :



2. Sélectionnez, au besoin, les options suivantes selon votre version de Mac OS :

- Pour annuler l'impression, cliquez sur le travail d'impression et cliquez sur  ou sur **Supprimer**.
- Pour mettre en pause une impression, cliquez dessus, puis cliquez sur  ou sur **Suspendre**.
Pour reprendre l'impression d'un travail interrompu, cliquez sur le travail en attente, puis cliquez sur  ou sur **Reprendre**.
- Pour suspendre tous les travaux d'impression dans la file d'attente, cliquez sur **Pause** ou sur **Mettre l'imprimante en pause**.
- Pour afficher d'autres informations d'impression, cliquez sur **Réglages** ou **Niveaux des fournitures**.

Sujet parent: [Impression de documents ou de photos - Mac](#)

Impression depuis un téléphone intelligent ou une tablette

Vous pouvez imprimer depuis un téléphone intelligent ou une tablette exécutant iOS ou Android à l'aide de l'application Epson Smart Panel.

Remarque: Votre appareil doit être connecté au même réseau sans fil que votre produit Epson et Epson Smart Panel doit être configuré pour l'utilisation avec votre produit.

1. Téléchargez l'application Epson Smart Panel à partir de la boutique d'applications de votre appareil ou du site Web d'Epson. Consultez le lien ci-après.
2. Ouvrez l'application Epson Smart Panel et sélectionnez un menu d'impression sur l'écran d'accueil.
3. Suivez les instructions à l'écran pour lancer l'impression.

Sujet parent: [Impression depuis un ordinateur](#)

Tâches associées

[Utilisation de l'application mobile Epson Smart Panel](#)

Impression avec le logiciel Epson Photo+

Vous pouvez imprimer des photos, des étiquettes pour CD/DVD et plus encore en utilisant une variété de mise en page et modèles avec Epson Photo+. Les fonctionnalités incluent les ajustements et corrections d'image et l'ajout de texte et d'étampes aux photos. Nous vous recommandons d'imprimer sur du papier photo Epson authentique pour obtenir les meilleurs résultats. Assurez-vous d'avoir installé votre produit comme décrit sur l'affiche *Point de départ* et d'avoir installé le logiciel Epson Photo+. Consultez l'aide d'Epson Photo+ pour obtenir plus d'informations.

Remarque: Si vous utilisez votre produit Epson avec le système d'exploitation Windows 10 S, vous ne pouvez pas utiliser Epson Photo+. En outre, vous ne pouvez pas télécharger et installer les logiciels Epson depuis le site Web d'Epson si vous utilisez Windows 10 S; vous devez absolument les obtenir dans le Magasin Windows.

Sujet parent: [Impression depuis un ordinateur](#)

Sujets reliés

[Impression sur CD/DVD](#)

Annulation de l'impression depuis l'écran ACL

Si vous devez annuler l'impression, sélectionnez **Annuler** sur l'écran ACL.

Sujet parent: [Impression depuis un ordinateur](#)

Numérisation

Vous pouvez numériser vos originaux et les enregistrer sous forme de fichiers numériques.

[Lancement d'une numérisation](#)

[Numérisation d'un document ou d'une photo avec Epson ScanSmart](#)

[Sélection des paramètres Epson ScanSmart](#)

[Numérisation à l'aide d'Epson Scan 2](#)

Lancement d'une numérisation

Après avoir placé les originaux sur votre produit pour les numériser, lancez la numérisation en utilisant l'une des méthodes présentées dans ces sections.

[Lancement d'une numérisation à partir du panneau de commande du produit](#)

[Lancement d'une numérisation en utilisant Epson ScanSmart](#)

[Lancement d'une numérisation en utilisant l'icône Epson Scan 2](#)

[Lancement d'une numérisation à partir d'un programme de numérisation](#)

[Numérisation depuis un téléphone intelligent ou une tablette](#)

Sujet parent: [Numérisation](#)

Lancement d'une numérisation à partir du panneau de commande du produit

Vous pouvez numériser une image vers une variété de destinations à l'aide du panneau de commande du produit.

1. Assurez-vous d'avoir installé les logiciels du produit et d'avoir connecté le produit à l'ordinateur ou au réseau.

Remarque: Redémarrez votre ordinateur après avoir installé les logiciels du produit afin de pouvoir numériser depuis le panneau de commande.

2. Placez votre original sur le produit pour la numérisation.
3. Sélectionnez l'icône  d'accueil, au besoin.
4. Sélectionnez **Numériser**.

Un écran comme celui-ci s'affiche :

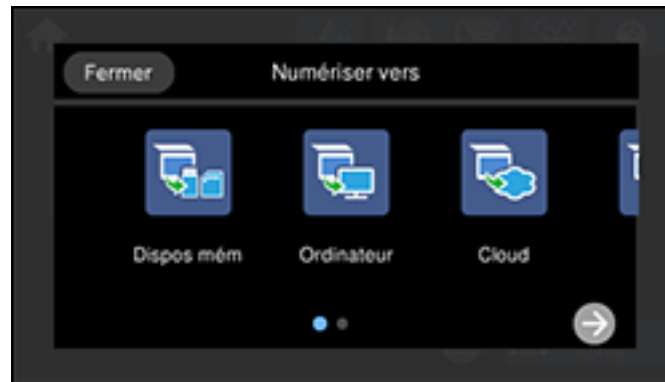

5. Sélectionnez l'une des options **Numériser vers** suivantes :
 - La fonction **Dispos mém** sauvegarde votre fichier numérisé sur un dispositif USB ou une carte mémoire et vous permet de sélectionner le format, la qualité et d'autres paramètres du fichier.
 - La fonction **Ordinateur** vous permet de numériser vers un ordinateur connecté au produit en utilisant les paramètres de numérisation prédéfinis.
 - La fonction **Cloud** envoie vos fichiers numérisés vers une destination que vous avez enregistrée dans Epson Connect.
 - La fonction **WSD** vous permet de gérer la numérisation réseau sous Windows 10, Windows 8.x, Windows 7 ou Windows Vista (en anglais seulement). Pour utiliser cette fonction, vous devez d'abord configurer un port WSD (Web Services for Devices [Services Web pour appareils]) sur votre ordinateur avec Windows 7 ou Windows Vista (le port est configuré automatiquement avec Windows 10 et Windows 8.x).
6. Suivez les instructions fournies dans les liens ci-dessous pour compléter la numérisation.

[Numérisation vers un dispositif mémoire](#)

[Numérisation vers un ordinateur connecté au produit](#)

[Numérisation vers le nuage](#)

[Configuration d'un port WSD \(Windows 7/Windows Vista\)](#)

[Paramètres du menu Numériser - panneau de commande](#)

[Modification des paramètres par défaut du travail de numérisation](#)

Sujet parent: [Lancement d'une numérisation](#)

Sujets reliés

[Positionnement des originaux sur le produit](#)

Numérisation vers un dispositif mémoire

Vous pouvez numériser un original et enregistrer l'image numérisée sur une carte mémoire ou un dispositif USB externe.

1. Insérez une carte mémoire dans le logement pour carte mémoire du produit ou branchez un dispositif USB externe au port situé à l'avant du produit.
2. Placez votre original sur le produit pour la numérisation.
3. Sélectionnez l'icône 🏠 d'accueil, au besoin.
4. Sélectionnez **Numériser**.

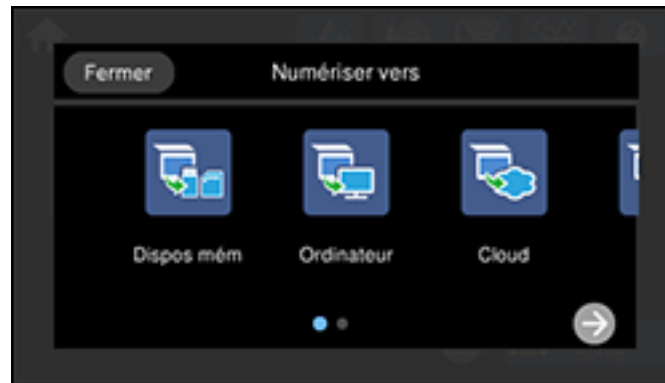

5. Sélectionnez **Dispos mémoire**.

Un écran comme celui-ci s'affiche :



6. Modifiez les paramètres de l'onglet **Numériser** au besoin.
7. Sélectionnez l'onglet **Paramètres avancés** pour voir et modifier des paramètres de numérisation additionnels, au besoin.
8. Sous l'onglet **Numériser**, sélectionnez l'icône **Enregistrer** pour lancer la numérisation.
Votre produit numérise votre original et sauvegarde le fichier numérisé sur une carte mémoire ou un dispositif USB.

Sujet parent: [Lancement d'une numérisation à partir du panneau de commande du produit](#)

Tâches associées

[Insertion d'une carte mémoire](#)

[Connexion et utilisation d'une clé USB ou d'un dispositif externe](#)

Sujets reliés

[Positionnement des originaux sur le produit](#)

Numérisation vers un ordinateur connecté au produit

Vous pouvez numériser un document original et l'enregistrer sur un ordinateur connecté au produit en utilisant le panneau de commande du produit. L'ordinateur doit être branché à l'aide d'un câble USB ou connecté au même réseau que votre produit.

Vous pouvez enregistrer le fichier numérisé en format JPEG ou PDF. Vous pouvez aussi configurer des paramètres de numérisation personnalisés à l'aide d'Event Manager et numériser automatiquement avec ces paramètres depuis le panneau de commande de votre produit.

Remarque: Assurez-vous que vous avez installé Epson Scan 2, Epson ScanSmart et Event Manager sur votre ordinateur avant de numériser vers votre ordinateur.

1. Placez votre original sur le produit pour la numérisation.
2. Sélectionnez l'icône  d'accueil, au besoin.
3. Sélectionnez **Numériser**.

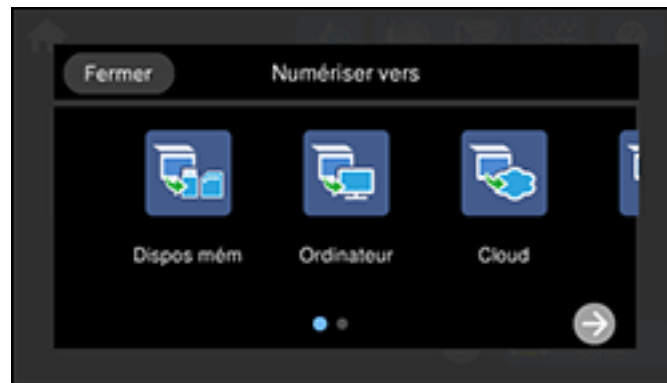

4. Sélectionnez **Ordinateur**.
Un écran comme celui-ci s'affiche :



Remarque: Sélectionnez **OK** pour fermer la fenêtre d'information, si nécessaire.

5. Sélectionnez l'une des connexions d'ordinateur suivantes :
- Si votre produit est connecté directement à votre ordinateur à l'aide d'un câble USB, sélectionnez **Connexion USB**.

Remarque: Sélectionnez **Sélectionnez un ordinateur** et sélectionnez **Connexion USB**, au besoin.

- Si votre ordinateur est connecté à votre produit par un réseau, sélectionnez **Sélectionnez un ordinateur** et sélectionnez votre ordinateur parmi la liste. (Si l'ordinateur ne fait pas partie de la liste, sélectionnez **Cherchez de nouveau**.)

Remarque: Sélectionnez **Connexion USB** et sélectionnez un ordinateur connecté parmi la liste, au besoin.

6. Choisissez **Enreg. en PDF** et choisissez l'une des options suivantes :

- **Prévisualiser sur l'ordinateur** pour voir un aperçu et modifier la numérisation avec Epson ScanSmart.
- **Enreg. en JPEG** pour enregistrer l'image numérisée en tant que fichier JPEG.
- **Enreg. en PDF** pour enregistrer l'image ou le document numérisé en tant que fichier PDF.

Remarque: Vous pouvez personnaliser les paramètres pour chacune des options ci-dessus à l'aide d'Event Manager.

7. Sélectionnez l'icône **Envoyer** ou **Enregistrer** pour lancer la numérisation.

Votre produit numérise votre document original et le sauvegarde sur votre ordinateur.

Sujet parent: [Lancement d'une numérisation à partir du panneau de commande du produit](#)

Tâches associées

[Modification des paramètres par défaut du travail de numérisation](#)

Sujets reliés

[Positionnement des originaux sur le produit](#)

Numérisation vers le nuage

Vous pouvez utiliser le panneau de commande pour envoyer vos fichiers numérisés vers une destination que vous avez enregistrée sur Epson Connect.

Remarque: Assurez-vous que vous avez configuré Epson Connect avec votre produit avant d'utiliser cette fonctionnalité.

1. Placez votre original sur le produit pour la numérisation.
2. Appuyez sur l'icône  d'accueil, au besoin.
3. Sélectionnez **Numériser**.

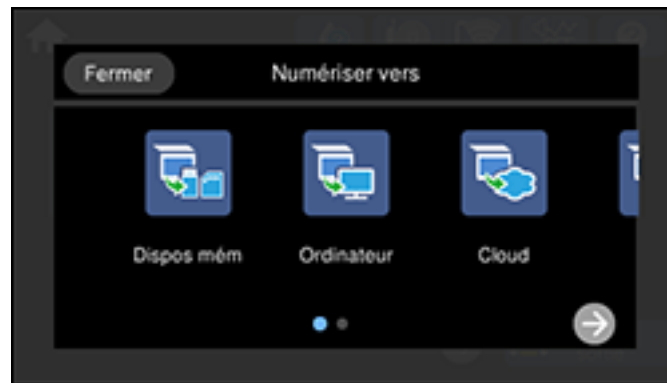

4. Sélectionnez **Cloud**.

Un écran comme celui-ci s'affiche :



Remarque: Vous devez enregistrer votre produit avec Epson Connect pour sélectionner une destination.

5. Sélectionnez **Sélect. destination** pour sélectionner une destination.
6. Modifiez les paramètres de l'onglet **Numériser** au besoin.
7. Sélectionnez l'onglet **Paramètres avancés** pour voir et modifier des paramètres de numérisation additionnels, au besoin.
8. Sous l'onglet **Numériser**, sélectionnez l'icône **Téléverser** pour lancer la numérisation.
Votre produit numérise le document original et enregistre le fichier numérisé dans l'emplacement sélectionné.

Sujet parent: [Lancement d'une numérisation à partir du panneau de commande du produit](#)

Tâches associées

[Configuration des services Epson Connect](#)

Sujets reliés

[Positionnement des originaux sur le produit](#)

Configuration d'un port WSD (Windows 7/Windows Vista)

Vous pouvez numériser vers un ordinateur Windows sur réseau en utilisant WSD (Web Services for Devices [Services Web pour appareils]). Vous devez d'abord configurer un port WSD sur votre ordinateur avec le système d'exploitation Windows 7 ou Windows Vista (le port est configuré automatiquement avec Windows 10 et Windows 8.x).

Avant de configurer un port WSD, assurez-vous que vous avez installé le logiciel du produit et que vous avez connecté le produit et l'ordinateur au même réseau.

1. Allumez le produit.
2. Imprimez une feuille d'état réseau afin d'identifier le nom du réseau et du modèle de votre produit sur le réseau.
3. Cliquez sur  ou **Démarrer** et sélectionnez **Ordinateur**.
4. Dans la partie gauche de la fenêtre, sélectionnez **Réseau**.
5. Localisez votre produit dans l'écran Réseau, cliquez avec le bouton droit de la souris sur le produit et sélectionnez **Installer**.

6. Lorsque l'écran Contrôle de compte d'utilisateur s'affiche, cliquez sur **Continuer**.

Remarque: Si l'écran Désinstaller s'affiche, cliquez sur **Désinstaller** et répétez ces étapes au besoin.

7. Lorsque le message **Votre périphérique est prêt à être utilisé** s'affiche dans la barre des tâches Windows, cliquez sur le message.

8. Dans l'écran d'installation des logiciels, assurez-vous que votre produit est listé comme **Prêt à utiliser**. Puis, cliquez sur **Fermer**.

9. Choisissez l'une des options suivantes :

- **Windows 7** : Cliquez sur  et sélectionnez **Périphériques et imprimantes**.
- **Windows Vista** : Cliquez sur **Démarrer** et sélectionnez **Panneau de configuration > Sons et périphériques > Imprimantes**.

10. Assurez-vous qu'une icône avec le nom du produit sur le réseau est affichée.

Lorsque vous utilisez WSD, sélectionnez le nom du produit pour numériser sur le réseau.

Sujet parent: [Lancement d'une numérisation à partir du panneau de commande du produit](#)

Tâches associées

[Impression d'une feuille d'état réseau](#)

Paramètres du menu Numériser - panneau de commande

Sélectionnez les options que vous voulez utiliser pour la numérisation.

Remarque: Certaines options pourraient ne pas être disponibles selon l'option **Numériser vers** sélectionnée.



Paramètre Numériser vers	Options disponibles	Description
Mode couleur	Couleur	Détermine si les images sont numérisées en couleur ou en noir et blanc.
	N&B	
Format du fichier	JPEG	Sélectionnez cette option pour les photos.
	PDF	Sélectionnez cette option pour les documents.
Type de document	Texte	Définit le type de document que vous numérisiez. Vous pouvez aussi sélectionner la résolution.
	Photo	

Paramètre Numériser vers	Options disponibles	Description
Param. de numér.	Différentes tailles.	Sélectionnez la taille des documents. Vous pouvez aussi sélectionner l'orientation de l'original.
	Recadr auto	Sélectionnez cette option pour les photos avec des bords sombres.
	Zone Max	Sélectionnez cette option pour la plupart des photos.
Contraste	Divers niveaux.	Ajuste la clarté des images numérisées.
Sélect. le dispos mém	Carte mémoire	Sélectionnez le dispositif actuellement inséré vers lequel numérisé.
	Mémoire USB	
Effacer tous les paramètres	Oui	Restaure tous les paramètres de numérisation aux réglages par défaut.
	Non	

Sujet parent: [Lancement d'une numérisation à partir du panneau de commande du produit](#)

Modification des paramètres par défaut du travail de numérisation

Vous pouvez voir ou modifier les paramètres du travail de numérisation par défaut utilisés par votre produit. Pour ce faire, utilisez le programme Event Manager.



- Effectuez l'une des étapes suivantes pour ouvrir Event Manager :
 - Windows 10** : Cliquez sur  et sélectionnez **Epson Software > Event Manager**.
 - Windows 8.x** : Naviguez vers l'écran **Applications** et sélectionnez **Event Manager**.
 - Windows (autres versions)** : Cliquez sur  ou **Démarrer > Tous les programmes ou Programmes > Epson Software > Event Manager**.
 - Mac** : Ouvrez le dossier **Applications**, cliquez sur **Epson Software** et sélectionnez **Event Manager**.
- Ouvrez la liste déroulante **Scanner** (Windows) ou **Sélectionner le scanner** (Mac) et sélectionnez votre produit, si nécessaire.
- Cliquez sur **Définir les paramètres du travail**.
- Ouvrez la liste déroulante **Modifier les paramètres du travail** et sélectionnez les paramètres de travail de numérisation que vous souhaitez voir ou modifier.
- Sélectionnez les paramètres selon vos besoins.

6. Cliquez sur **OK**.
7. Cliquez sur **Fermer** pour fermer la fenêtre d'Event Manager.

Sujet parent: [Lancement d'une numérisation à partir du panneau de commande du produit](#)

Lancement d'une numérisation en utilisant Epson ScanSmart

Vous pouvez démarrer le programme Epson ScanSmart pour numériser des originaux et visionner et modifier facilement des images numérisées. Ensuite, vous pouvez les enregistrer, les imprimer ou les partager.

- **Windows 10** : Cliquez sur  > **Epson Software** > **Epson ScanSmart**.
- **Windows 8.x** : Naviguez vers l'écran **Applications** et sélectionnez **Epson ScanSmart**.
- **Windows** (autres versions) : Cliquez sur  ou **Démarrer**, puis sélectionnez **Tous les programmes** ou **Programmes**. Sélectionnez **Epson Software** > **Epson ScanSmart**.
- **Mac** : Ouvrez le dossier **Applications**, ouvrez le dossier **Epson Software** et sélectionnez **Epson ScanSmart**.

Un écran comme celui-ci s'affiche :

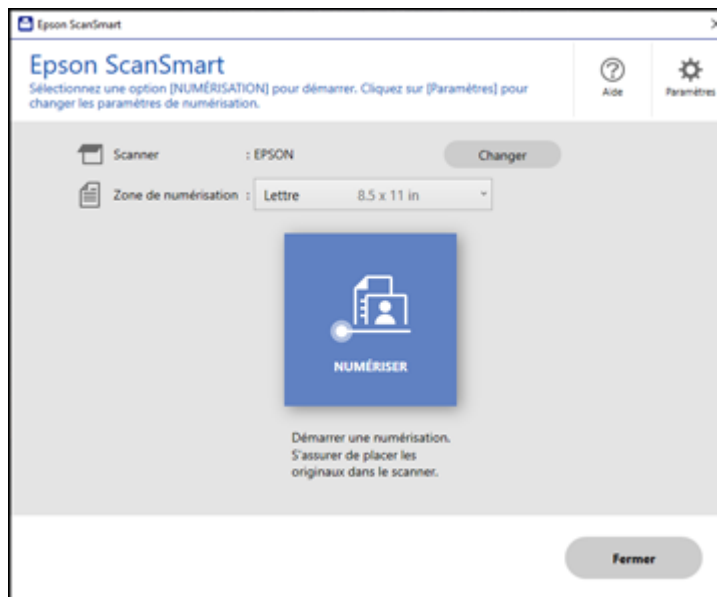



Sujet parent: [Lancement d'une numérisation](#)

Lancement d'une numérisation en utilisant l'icône Epson Scan 2

Vous pouvez lancer le programme Epson Scan 2 pour sélectionner les paramètres de numérisation et enregistrer l'image numérisée dans un fichier.

Remarque: Si vous utilisez votre produit Epson avec le système d'exploitation Windows 10 S, vous ne pouvez pas utiliser le logiciel décrit dans cette section. En outre, vous ne pouvez pas télécharger et installer les logiciels Epson depuis le site Web d'Epson si vous utilisez Windows 10 S; vous devez absolument les obtenir dans le Magasin Windows.

- **Windows 10 :** Cliquez sur  et sélectionnez **EPSON > Epson Scan 2**.
- **Windows 8.x :** Naviguez vers l'écran **Applications** et sélectionnez **Epson Scan 2**.
- **Windows (autres versions) :** Cliquez sur  ou **Démarrer**, puis sélectionnez **Tous les programmes** ou **Programmes**. Sélectionnez **EPSON > Epson Scan 2 > Epson Scan 2**.
- **Mac :** Ouvrez le dossier **Applications**, ouvrez le dossier **Epson Software** et sélectionnez **Epson Scan 2**.

Une fenêtre d'Epson Scan 2 comme celle-ci s'affiche :

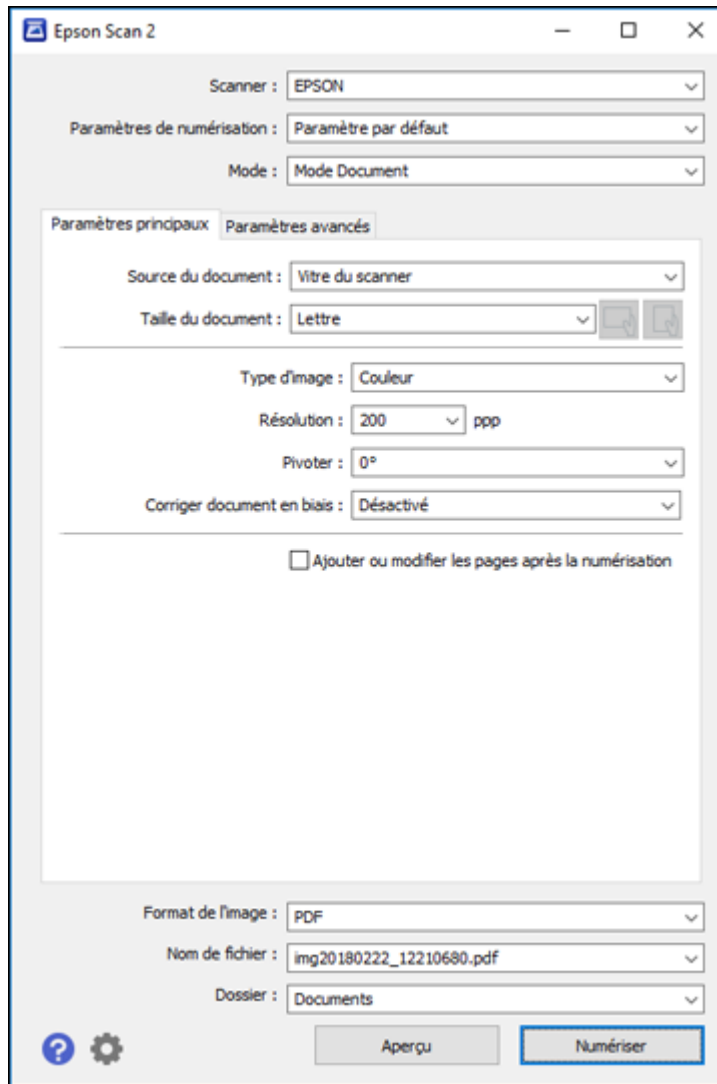

Sujet parent: [Lancement d'une numérisation](#)

Lancement d'une numérisation à partir d'un programme de numérisation

Vous pouvez lancer Epson Scan 2 à partir d'un programme de numérisation compatible TWAIN pour sélectionner les paramètres de numérisation, numériser et ouvrir l'image numérisée dans le programme.

Remarque: Si vous utilisez votre produit Epson avec le système d'exploitation Windows 10 S, vous ne pouvez pas utiliser le logiciel décrit dans cette section. En outre, vous ne pouvez pas télécharger et installer les logiciels Epson depuis le site Web d'Epson si vous utilisez Windows 10 S; vous devez absolument les obtenir dans le Magasin Windows.

1. Ouvrez votre programme de numérisation et sélectionnez son option de numérisation. (Consultez l'aide de votre programme de numérisation pour obtenir les instructions.)
2. Sélectionnez votre produit.

Remarque: Dans certains programmes, vous pourriez devoir d'abord choisir votre produit comme la « source ». Si vous voyez une option **Sélectionner la source**, sélectionnez-la et choisissez votre produit. Sous Windows, ne sélectionnez pas une option **WIA** pour votre produit; certaines fonctions de numérisation ne seront pas disponibles.

Une fenêtre d'Epson Scan 2 comme celle-ci s'affiche :

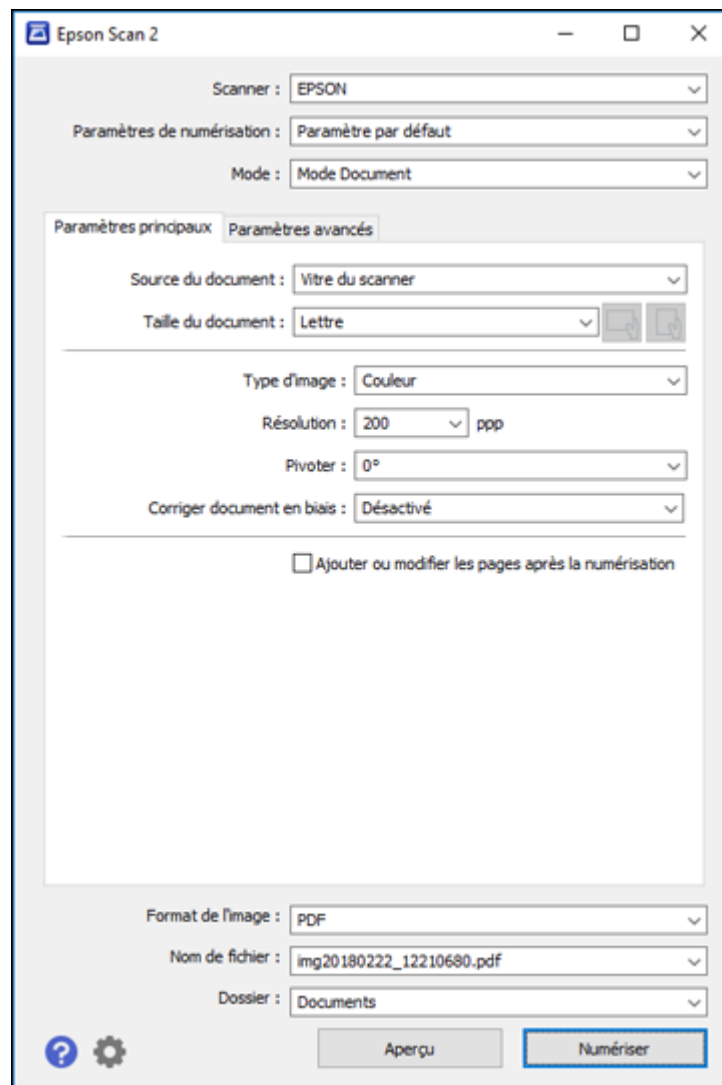

Sujet parent: [Lancement d'une numérisation](#)

Numérisation depuis un téléphone intelligent ou une tablette

Vous pouvez utiliser l'application Epson Smart Panel pour numériser depuis un scanner connecté à un réseau vers un appareil iOS ou Android par le biais d'une connexion Wi-Fi directe.

1. Téléchargez l'application Epson Smart Panel à partir de la boutique d'applications de votre appareil ou du site Web d'Epson. Consultez le lien ci-après.
2. Placez votre original sur le produit pour la numérisation.
3. Ouvrez l'application Epson Smart Panel et sélectionnez un menu de numérisation sur l'écran d'accueil.
4. Suivez les instructions à l'écran pour numériser et enregistrer votre original.

Sujet parent: [Lancement d'une numérisation](#)



Tâches associées

[Utilisation de l'application mobile Epson Smart Panel](#)

Numérisation d'un document ou d'une photo avec Epson ScanSmart

Vous pouvez numériser et vérifier vos documents et vos photos dans Epson ScanSmart.

Remarque: Les images dans ce guide montrent des écrans de Windows. Les écrans de Mac peuvent être quelque peu différents. Selon le modèle de votre produit et la version de votre logiciel, il est possible que certaines options ne soient pas disponibles.

1. Placez votre original sur le produit pour la numérisation.
2. Ouvrez Epson ScanSmart sur votre ordinateur. Choisissez l'une des options suivantes :
 - **Windows 10** : Cliquez sur  > **Epson Software** > **Epson ScanSmart**.
 - **Windows 8.x** : Naviguez vers l'écran **Applications** et sélectionnez **Epson ScanSmart**.
 - **Windows** (autres versions) : Cliquez sur  ou **Démarrer**, puis sélectionnez **Tous les programmes** ou **Programmes**. Sélectionnez **Epson Software** > **Epson ScanSmart**.
 - **Mac** : Ouvrez le dossier **Applications**, ouvrez le dossier **Epson Software** et sélectionnez **Epson ScanSmart**.

Un écran comme celui-ci s'affiche :

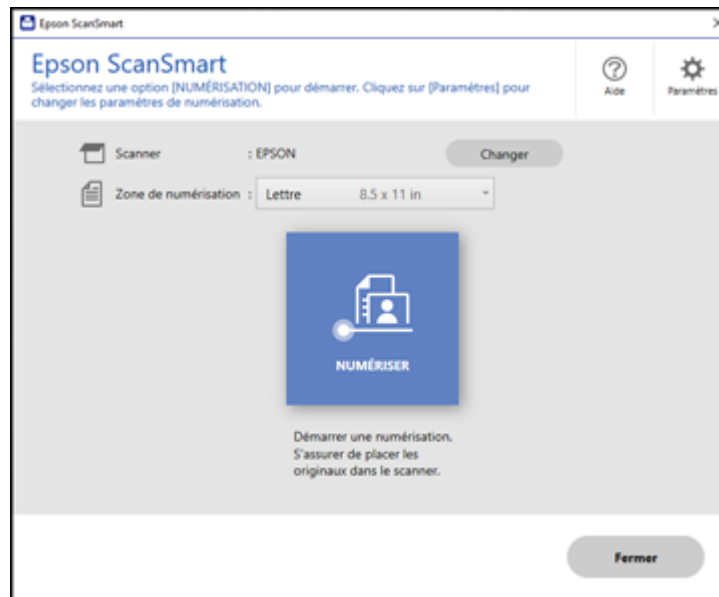

3. Sélectionnez une option pour le paramètre **Zone de numérisation**, au besoin.

Remarque: Le paramètre **Zone de numérisation** limite la zone de numérisation à une taille sélectionnée à partir de la flèche de placement sur le plateau du scanner. Cela ne redimensionne pas l'image à la taille sélectionnée.

4. Sélectionnez **NUMÉRISER**.

L'original est numérisé. Lorsque la numérisation est terminée, l'écran suivant s'affiche :

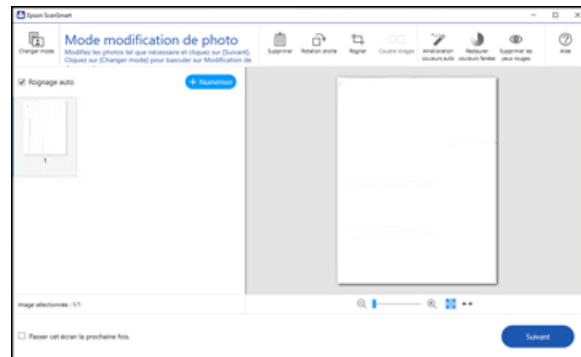

Remarque: Pour passer des options de modifications pour un document ou une photo, sélectionnez **Changer mode**.

5. En Mode modification de document, vous pouvez vérifier, modifier ou réordonner les images numérisées en effectuant ceci :
 - Sélectionnez **+Numériser** pour numériser plus de documents originaux.
 - Sélectionnez **Supprimer** pour supprimer les images numérisées sélectionnées.
 - Sélectionnez **Rotation droite** pour faire pivoter chaque image numérisée.
 - Sélectionnez **Rogner** pour rogner une image sélectionnée.
 - Faites un contrôle-clic sur deux images, sélectionnez **Joindre des images** et suivez les instructions à l'écran pour les combiner en une seule image.
6. En Mode modification de photo, les options d'amélioration suivantes sont disponibles :
 - **Amélioration couleurs auto** : Ajuste automatiquement la luminosité, le contraste et la saturation des photos.
 - **Restaurer couleurs fanées** : Restaure automatiquement les couleurs ternes dans les photos.
 - **Supprimer les yeux rouges** : Corrige automatiquement les yeux rouges dans les photos.
 - **Rognage auto** : rogne automatiquement les bords de l'image numérisée.
7. Lorsque vous avez fini de vérifier et modifier les images numérisées, cliquez sur **Suivant**.

Un écran comme celui-ci s'affiche :

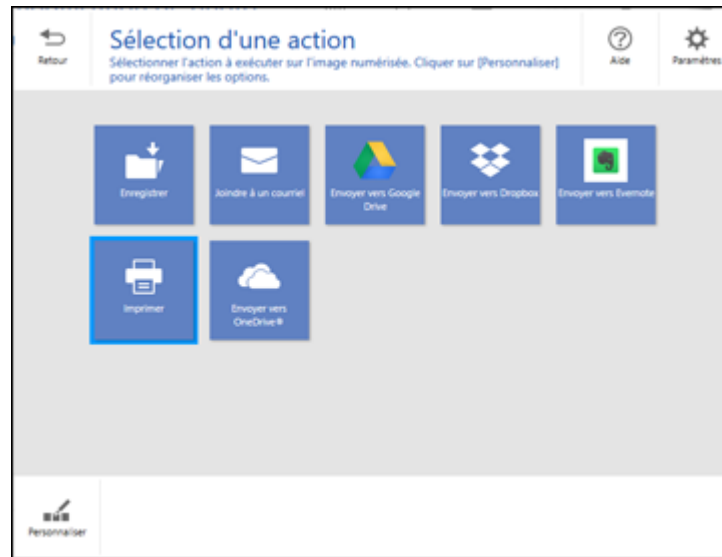

8. Sélectionnez une option pour enregistrer, envoyer ou imprimer les images numérisées. Consultez les liens ci-dessous.

[Enregistrement d'une numérisation](#)

[Ajout d'une numérisation en pièce jointe d'un courriel](#)

[Envoi d'une numérisation vers un service en nuage](#)

[Impression d'une numérisation](#)

Sujet parent: [Numérisation](#)

Enregistrement d'une numérisation

Vous pouvez enregistrer une image numérisée sur votre ordinateur dans plusieurs formats.

1. Assurez-vous d'avoir numérisé et vérifié vos originaux. Consultez le lien ci-dessous.
2. Dans la fenêtre **Sélection d'une action**, cliquez sur **Enregistrer**.

Un écran comme celui-ci s'affiche :

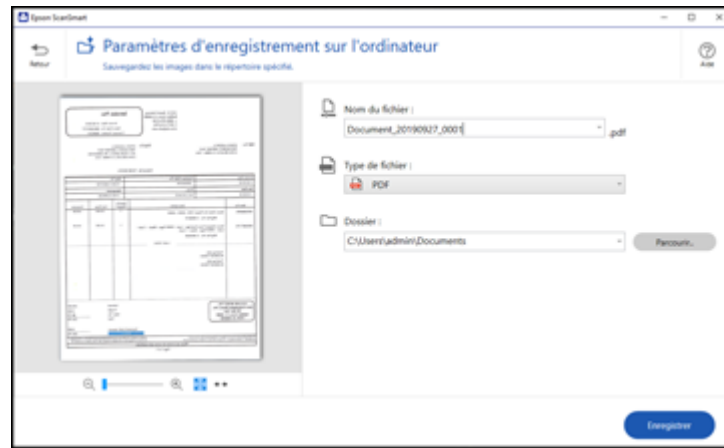

3. Modifiez les paramètres de cette façon :

- Le type de document et la date de numérisation pour le nom de fichier sont automatiquement détectés. Vous pouvez les modifier, au besoin.
- Vous pouvez enregistrer l'image numérisée dans plusieurs formats. Si vous sélectionnez le format PDF consultable comme paramètre **Type de fichier**, vous pouvez choisir la langue de la ROC (reconnaissance optique des caractères).
- Sélectionnez le dossier sur votre ordinateur où vous souhaitez enregistrer le fichier.

4. Cliquez sur **Enregistrer**.

Sujet parent: [Numérisation d'un document ou d'une photo avec Epson ScanSmart](#)

Ajout d'une numérisation en pièce jointe d'un courriel

Vous pouvez joindre une image numérisée à un courriel en tant que fichier joint.

Remarque: Les paramètres de votre compte et de votre application de courriel devraient être configurés avant de numériser. Vous devez installer un programme de courriel de type MAPI tel que Outlook Express, Windows Live Mail, Entourage ou Mac Mail. L'option Joindre à un courriel prend seulement en charge les applications de courriel compatibles MAPI de 32 bits. Les services de courriel Web tels que Gmail ne sont pas pris en charge. Si un message d'erreur s'affiche, il est possible que votre application de courriel ne soit pas compatible et vous devrez enregistrer les numérisations et joindre manuellement le fichier à un courriel.

1. Assurez-vous d'avoir numérisé et vérifié vos originaux. Consultez le lien ci-dessous.
2. Dans la fenêtre **Sélection d'une action**, cliquez sur **Joindre à un courriel**.

Un écran comme celui-ci s'affiche :

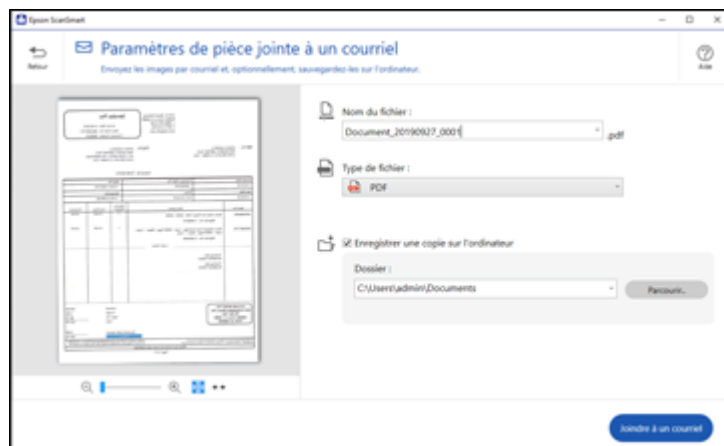

3. Modifiez les paramètres de cette façon :
 - Le type de document et la date de numérisation pour le nom de fichier sont automatiquement détectés. Vous pouvez les modifier, au besoin.
 - Vous pouvez enregistrer l'image numérisée dans plusieurs formats. Si vous sélectionnez le format PDF consultable comme paramètre **Type de fichier**, vous pouvez choisir la langue de la ROC (reconnaissance optique des caractères).
 - Si vous souhaitez aussi enregistrer une copie de l'image numérisée sur votre ordinateur, assurez-vous que la case est sélectionnée et sélectionnez le dossier de votre ordinateur où enregistrer le fichier.
4. Cliquez sur **Joindre à un courriel**.

Votre programme de messagerie électronique s'ouvre, et le fichier est joint à un nouveau courriel.

Sujet parent: [Numérisation d'un document ou d'une photo avec Epson ScanSmart](#)

Envoi d'une numérisation vers un service en nuage

Vous pouvez téléverser les images numérisées vers un service en nuage.

1. Assurez-vous d'avoir numérisé et vérifié vos originaux. Consultez le lien ci-dessous.

2. Dans la fenêtre **Sélection d'une action**, cliquez sur une option d'envoi vers un service en nuage.
Un écran comme celui-ci s'affiche :

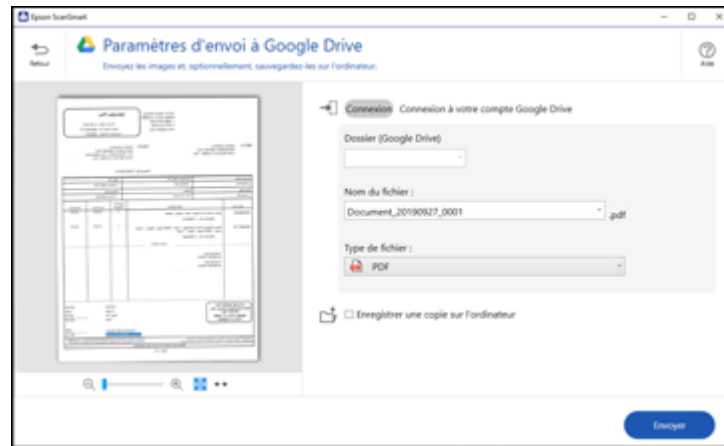

3. Connectez-vous à votre compte.

Remarque: Il est possible que vous deviez autoriser Epson ScanSmart à accéder à votre compte. Lors de la première ouverture de session, il est possible que vous deviez entrer un code d'authentification.

4. Modifiez les paramètres de cette façon :
 - Sélectionnez le dossier de votre compte où vous voulez envoyer le document.
 - Le type de document et la date de numérisation pour le nom de fichier sont automatiquement détectés. Vous pouvez les modifier, au besoin.
 - Vous pouvez enregistrer l'image numérisée dans plusieurs formats. Si vous sélectionnez le format PDF consultable comme paramètre **Type de fichier**, vous pouvez choisir la langue de la ROC (reconnaissance optique des caractères).
 - Si vous voulez aussi enregistrer une copie de l'image numérisée vers votre ordinateur, cliquez sur la case à cocher.
5. Cliquez sur **Envoyer**.

Sujet parent: [Numérisation d'un document ou d'une photo avec Epson ScanSmart](#)

Impression d'une numérisation

Vous pouvez imprimer votre image numérisée et enregistrer le fichier numérisé sur votre ordinateur.

Remarque: L'impression des images numérisées est seulement possible avec les imprimantes Epson. Si vous ne possédez pas une imprimante Epson, enregistrez le fichier et imprimez-le à partir d'une application pouvant ouvrir le fichier.

1. Assurez-vous d'avoir numérisé et vérifié vos originaux. Consultez le lien ci-dessous.
2. Dans la fenêtre **Sélection d'une action**, cliquez sur **Imprimer**.

Un écran comme celui-ci s'affiche :

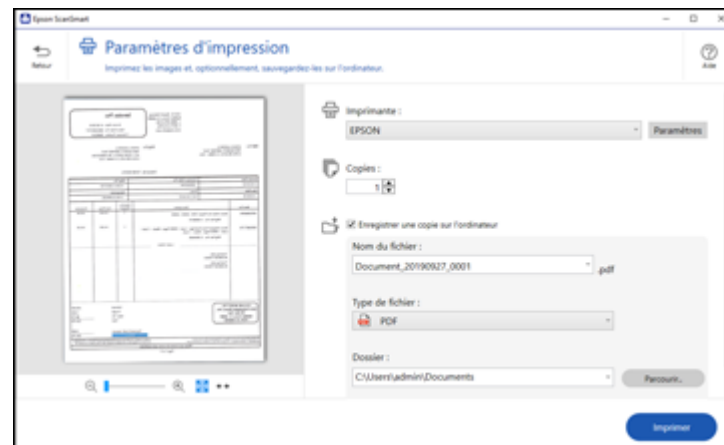

3. Modifiez les paramètres de cette façon :
 - Sélectionnez l'imprimante Epson et modifiez les paramètres d'impression, au besoin.
 - Sélectionnez le nombre de copies que vous souhaitez imprimer.
 - Si vous voulez aussi enregistrer une copie de l'image numérisée vers votre ordinateur, cliquez sur la case à cocher.
 - Le type de document et la date de numérisation pour le nom de fichier sont automatiquement détectés. Vous pouvez les modifier, au besoin.
 - Vous pouvez enregistrer l'image numérisée dans plusieurs formats. Si vous sélectionnez le format PDF consultable comme paramètre **Type de fichier**, vous pouvez choisir la langue de la ROC (reconnaissance optique des caractères).

- Sélectionnez le dossier sur votre ordinateur où vous souhaitez enregistrer le fichier.

4. Cliquez sur **Imprimer**.

Sujet parent: [Numérisation d'un document ou d'une photo avec Epson ScanSmart](#)

Sélection des paramètres Epson ScanSmart

Après avoir lancé Epson ScanSmart, vous pouvez modifier divers paramètres de numérisation.

[Changement du produit Epson](#)

[Modification des paramètres de numérisation](#)

[Modification des paramètres de nom de fichier](#)

[Modification des paramètres d'enregistrement](#)

[Personnalisation des icônes d'action](#)

Sujet parent: [Numérisation](#)

Changement du produit Epson

Si vous utilisez plus d'un produit Epson avec Epson ScanSmart, vous pouvez changer le produit utilisé au moyen de votre ordinateur.

Remarque: Un produit connecté à votre ordinateur par USB a la priorité sur un produit connecté par Wi-Fi.

1. À l'écran principal, cliquez sur **Changer**.

Un écran comme celui-ci s'affiche :

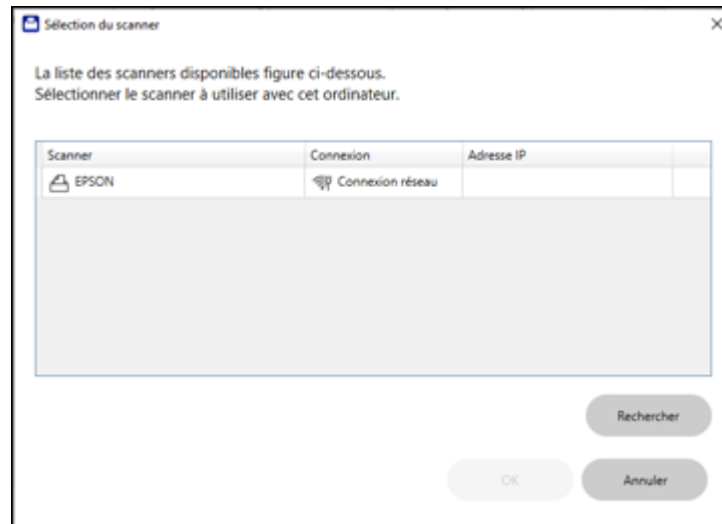

2. Sélectionnez le produit Epson que vous voulez utiliser avec votre ordinateur et cliquez sur **OK**.

Sujet parent: [Sélection des paramètres Epson ScanSmart](#)

Modification des paramètres de numérisation

Vous pouvez modifier les paramètres de numérisation avancés comme la résolution, la taille de document et plus encore.

Remarque: Si vous sélectionnez le **Mode auto**, vous ne pouvez pas modifier les paramètres de numérisation.

1. Cliquez sur la touche  **Paramètres**.

Un écran comme celui-ci s'affiche :

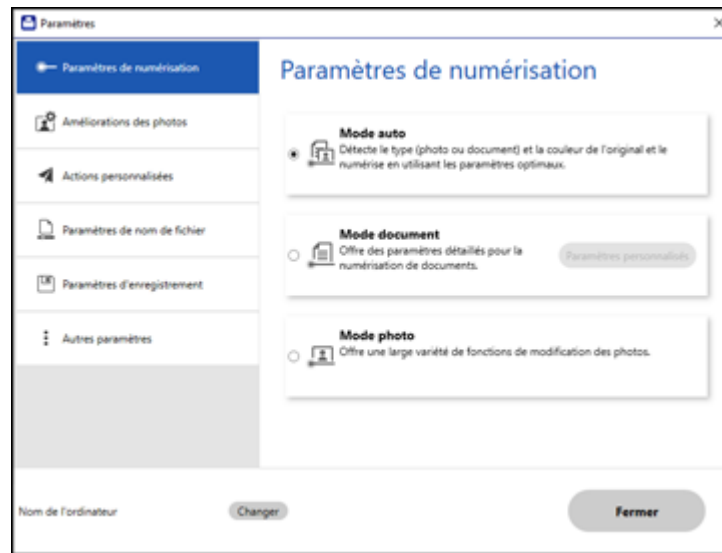

2. Choisissez l'une des options suivantes :

- Pour modifier les paramètres du Mode document, sélectionnez **Mode document** > **Paramètres personnalisés**.
- Pour modifier les paramètres du Mode photo, sélectionnez **Mode photo** et cliquez sur **Fermer**. Lorsque vous lancez une numérisation, vous serez invité à sélectionner les paramètres de numérisation.

Un écran comme celui-ci s'affiche :

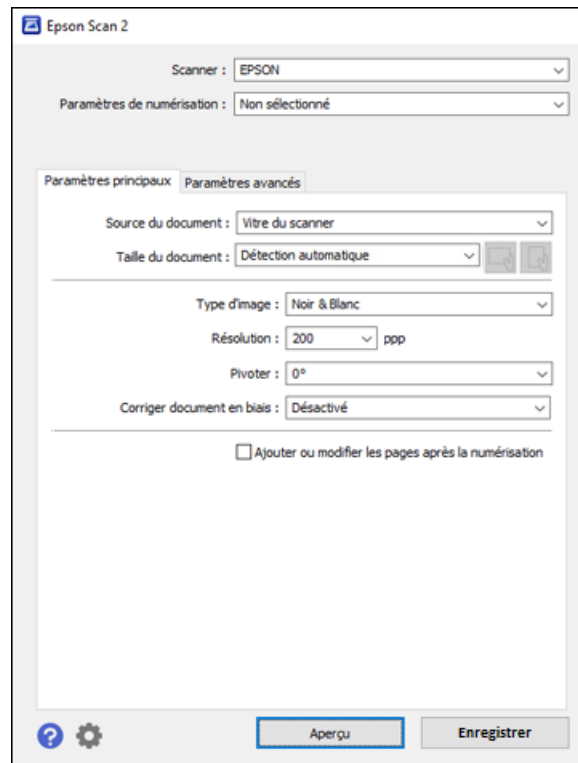

3. Modifiez les paramètres selon vos besoins et cliquez sur **Enregistrer**.

Sujet parent: [Sélection des paramètres Epson ScanSmart](#)

Modification des paramètres de nom de fichier

Vous pouvez modifier la méthode de dénomination de fichiers par défaut pour vos numérisations.

1. Cliquez sur la touche  **Paramètres**.

Un écran comme celui-ci s'affiche :

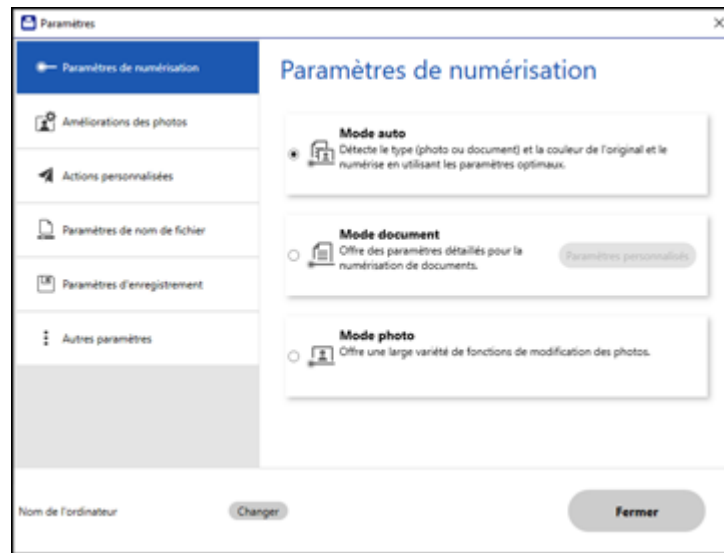

2. Cliquez sur l'onglet **Paramètres de nom de fichier**.

Un écran comme celui-ci s'affiche :

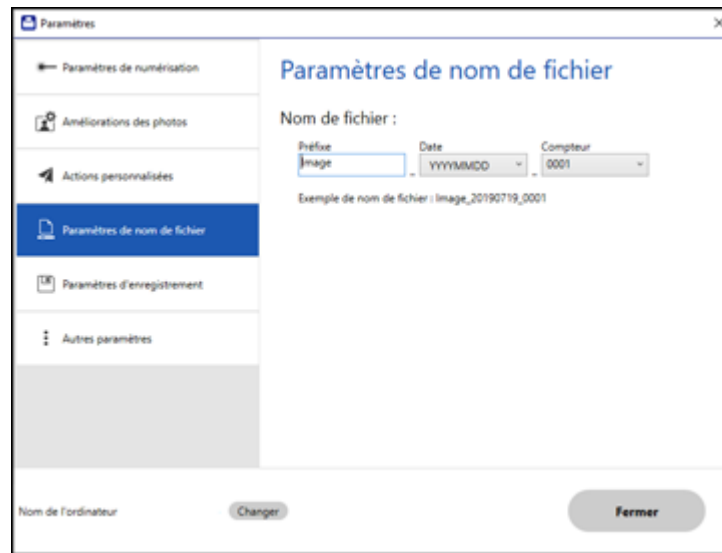

3. Modifiez les paramètres selon vos besoins.
 - Entrez un préfixe pour le nom de fichier.
 - Sélectionnez le format de date.
 - Sélectionnez un format de numérotation pour le format de compteur.
4. Cliquez sur **Fermer**.

Sujet parent: [Sélection des paramètres Epson ScanSmart](#)

Modification des paramètres d'enregistrement

Vous pouvez modifier les options de type de fichiers pour enregistrer vos numérisations.

1. Cliquez sur la touche  **Paramètres**.

Un écran comme celui-ci s'affiche :

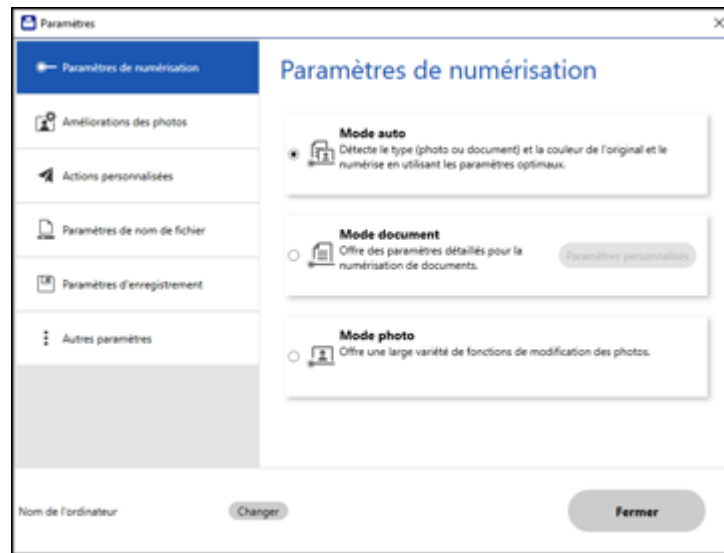

2. Cliquez sur l'onglet **Paramètres d'enregistrement**.

Un écran comme celui-ci s'affiche :

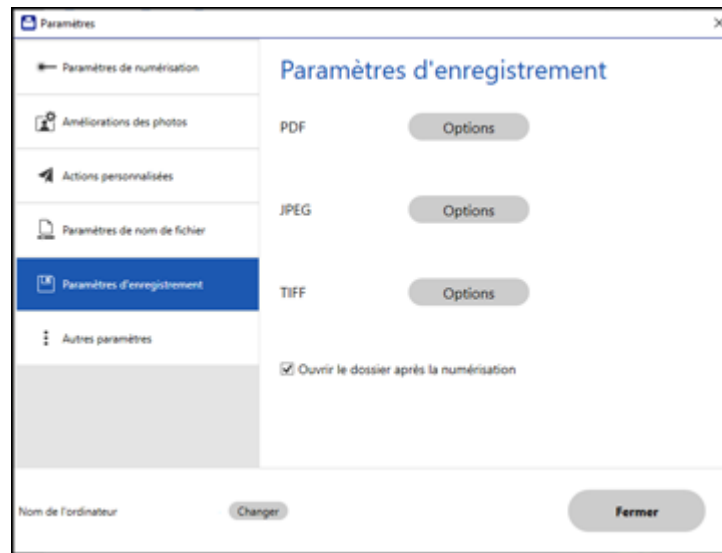

3. Cliquez sur **Options** pour un format de fichier et modifiez les paramètres au besoin.
4. Cliquez sur **Ouvrir le dossier après la numérisation** pour ouvrir un dossier de fichier suite à l'enregistrement d'un fichier.
5. Cliquez sur **Fermer**.

[Paramètres d'enregistrement](#)

Sujet parent: [Sélection des paramètres Epson ScanSmart](#)

Paramètres d'enregistrement

Vous pouvez modifier les paramètres d'enregistrement des images numérisées.

Options pour les fichiers PDF

Paramètre	Options	Description
Général	Générer un fichier PDF/A	Crée un PDF compatible avec les normes PDF/A-1.
	Conv. ttes pages en fichier	Enregistre toutes les pages dans un seul fichier.
	Niveau de compression	Sélectionne le taux de compression pour les images en couleur ou en niveaux de gris.

Options pour les fichiers JPEG

Paramètre	Options	Description
Options Qualité d'image	—	Détermine un taux de compression en déplaçant un curseur ou en saisissant une valeur. La taille du fichier augmente selon la résolution.
Encodage (Windows seulement)	Standard	Les images sont chargées du haut vers le bas dans un navigateur Web. Le chargement de l'image complète est plus long.
	Progressif	Les images sont d'abord chargées complètement en basse résolution, puis ajustées en haute résolution dans un navigateur Web.
Intégration du profil ICC (Windows seulement)	—	Permet d'ajouter des profils ICC à l'image.

Options pour les fichiers TIFF

Paramètre	Options	Description
Séquence d'octets	Windows Macintosh	Spécifie le système d'exploitation où les images numérisées seront utilisées.

Paramètre	Options	Description
Compression (Windows seulement)	—	Spécifie le niveau et le format de compression pour les images Couleur/Niveaux de gris et N&B. La taille de l'image augmente lorsque la qualité est plus élevée.
Intégration du profil ICC (Windows seulement)	—	Permet d'ajouter des profils ICC à l'image.

Sujet parent: [Modification des paramètres d'enregistrement](#)

Personnalisation des icônes d'action

Vous pouvez personnaliser quelles icônes d'action s'affichent à l'écran **Sélection d'une action**.

Remarque: Vous pouvez également les personnaliser en cliquant sur l'icône **Personnaliser** à l'écran **Sélection d'une action**.

1. Cliquez sur la touche  **Paramètres**.

Un écran comme celui-ci s'affiche :

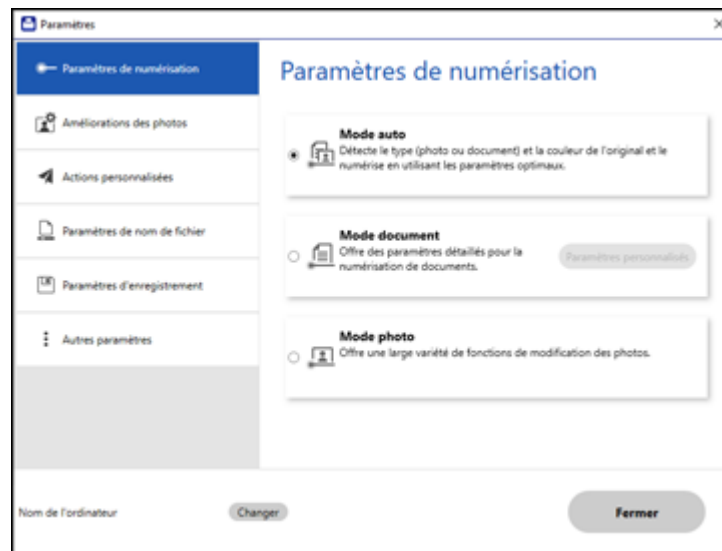

2. Cliquez sur l'onglet **Actions personnalisées**.

Un écran comme celui-ci s'affiche :

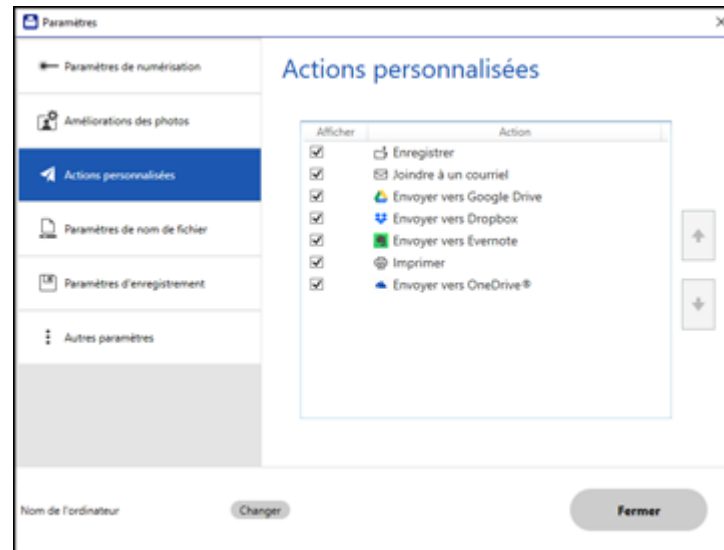

3. Choisissez les icônes d'action à afficher en sélectionnant ou en désélectionnant chaque case. Cliquez sur les icônes fléchées pour faire monter ou descendre les icônes afin d'obtenir l'ordre souhaité.
4. Cliquez sur **Fermer**.

Sujet parent: [Sélection des paramètres Epson ScanSmart](#)

Numérisation à l'aide d'Epson Scan 2

Epson Scan 2 vous permet d'accéder à des fonctionnalités de numérisation de base et avancées. Vous pouvez numériser votre document et enregistrer l'image numérisée dans plusieurs formats dans le dossier Documents ou Mes documents de votre ordinateur, ou l'ouvrir dans un programme de numérisation. Vous pouvez prévisualiser l'image numérisée et sélectionner ou modifier les paramètres, au besoin.

Remarque: Si vous utilisez votre produit Epson avec le système d'exploitation Windows 10 S, vous ne pouvez pas utiliser le logiciel décrit dans cette section. En outre, vous ne pouvez pas télécharger et

installer les logiciels Epson depuis le site Web d'Epson si vous utilisez Windows 10 S; vous devez absolument les obtenir dans le Magasin Windows.

1. Lancez Epson Scan 2.

Cette fenêtre s'affiche :

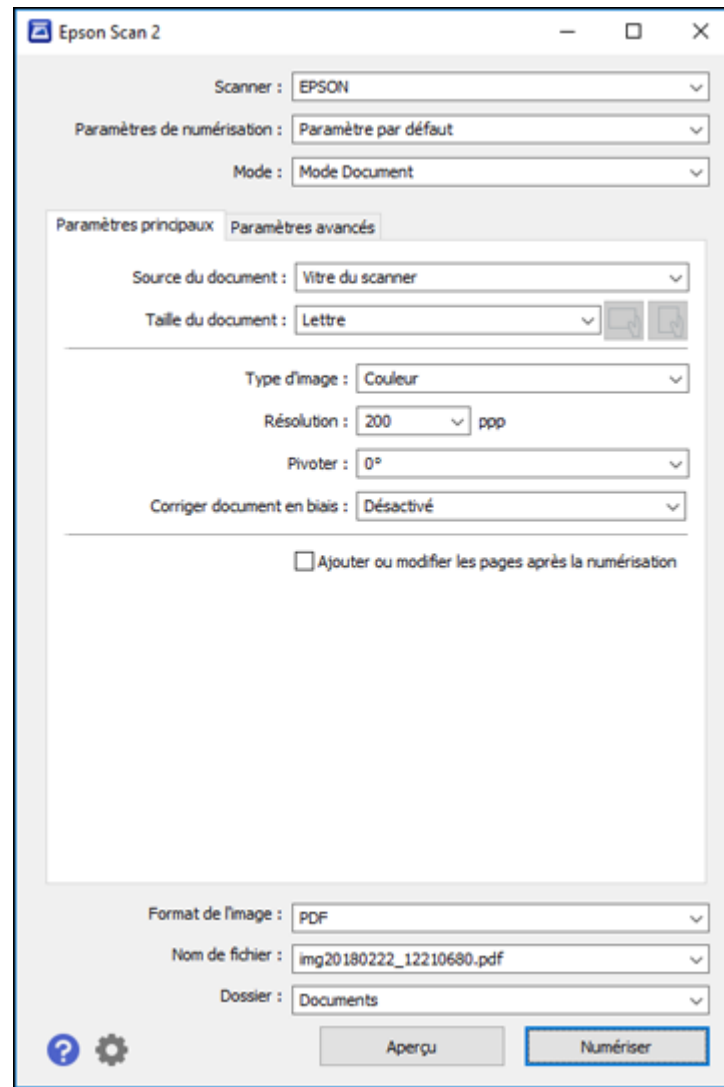

2. Sélectionnez le paramètre **Mode** correspondant au type de document original que vous numérisez.
3. Sélectionnez le paramètre **Source du document** qui correspond à l'emplacement où vous avez placé les originaux.
4. Sélectionnez le paramètre **Taille du document** correspondant à la taille de votre document original. Vous pouvez également sélectionner **Personnaliser** pour entrer une taille personnalisée, si nécessaire.
5. Sélectionnez le type de votre image originale et la méthode de numérisation au paramètre **Type d'image**.
6. Sélectionnez le paramètre **Résolution** que vous souhaitez utiliser pour la numérisation.
7. Sélectionnez le paramètre **Pivoter** pour faire pivoter l'image numérisée.
8. Sélectionnez le paramètre **Corriger document en biais** pour corriger l'inclinaison des originaux, du contenu des images, ou des deux.
9. Cliquez sur le bouton **Aperçu**.

Epson Scan 2 permet de prévisualiser l'original et d'afficher le résultat dans la fenêtre Epson Scan 2.

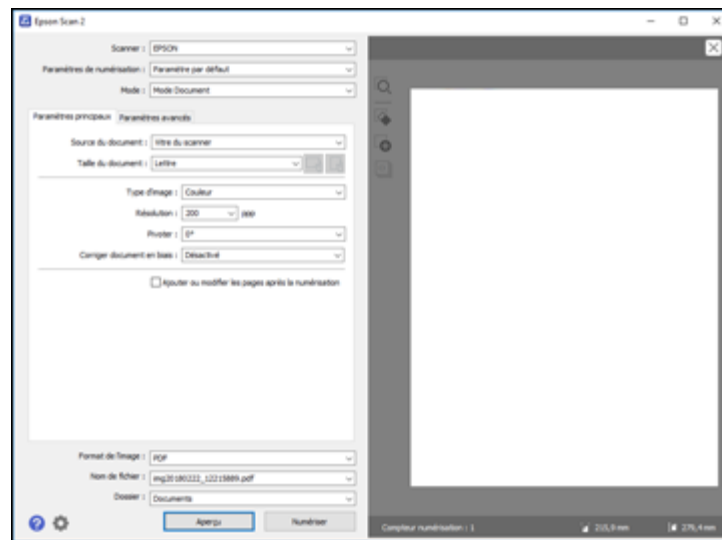

10. Choisissez l'une des méthodes suivantes :
 - Si vous numérisez en Mode Document, sélectionnez les paramètres additionnels que vous souhaitez utiliser sous l'onglet Paramètres avancés.

- Si vous numérisez en Mode Photo, sélectionnez les options **Gestion couleurs** et **Options miniatures** selon vos besoins.
11. Cliquez sur l'onglet **Paramètres avancés** et sélectionnez les paramètres que vous souhaitez utiliser.
 12. Au paramètre **Format de l'image**, sélectionnez le format dans lequel vous voulez enregistrer vos fichiers numérisés. Si nécessaire, sélectionnez **Options**, puis choisissez les options de format désirées.
 13. Dans le champ **Nom de fichier**, entrez le nom désiré pour votre fichier numérisé. Si nécessaire, sélectionnez **Paramètres** pour modifier les options du nom de fichier.
 14. Au paramètre **Dossier**, sélectionnez l'emplacement dans lequel vous voulez enregistrer vos fichiers numérisés. Si nécessaire, cliquez sur **Sélectionner** pour créer un nouveau dossier.
 15. Cliquez sur **Numériser**.

Le produit numérise votre original et enregistrera le fichier numérisé dans l'emplacement spécifié.

[Paramètres de numérisation additionnels - Onglet Paramètres principaux](#)

[Paramètres de numérisation additionnels - Onglet Paramètres avancés](#)

[Enregistrement de documents numérisés en format PDF consultable via Epson Scan 2](#)

[Options de format d'image](#)

[Directives pour modifier la résolution de la numérisation](#)

Sujet parent: [Numérisation](#)

Paramètres de numérisation additionnels - Onglet Paramètres principaux

Vous pouvez sélectionner ces paramètres de numérisation additionnels sous l'onglet Paramètres principaux d'Epson Scan 2. Il est possible que certains paramètres ne soient pas disponibles, selon les autres paramètres sélectionnés.

Pivoter

Fait pivoter l'image d'origine dans le sens des aiguilles d'une montre à l'angle désiré avant de la numériser. Lorsque l'option **Auto** est sélectionnée, permet au produit de faire pivoter automatiquement l'image selon l'orientation du texte (pourrait augmenter la durée de la numérisation).

Corriger document en biais

Corrige les originaux inclinés ou le contenu incliné des images, ou les deux.

Ajouter ou Éditer page

Permet d'ajouter, de retirer ou de modifier les pages d'une numérisation, incluant la modification de l'ordre des pages et la rotation des pages.

Remarque: Pour enregistrer plusieurs pages dans un seul fichier, vous devez sélectionner un format de fichier qui prend en charge les originaux de plusieurs pages comme **PDF** ou **Multi-TIFF**. Si vous sélectionnez un autre format de fichier, chaque page ou image numérisée sera enregistrée dans un fichier séparé.

Sujet parent: [Numérisation à l'aide d'Epson Scan 2](#)

Paramètres de numérisation additionnels - Onglet Paramètres avancés

Vous pouvez sélectionner ces paramètres de numérisation additionnels sous l'onglet Paramètres avancés d'Epson Scan 2. Il est possible que certains paramètres ne soient pas disponibles, selon les autres paramètres sélectionnés.

Supprimer arrière-plan

Supprime l'arrière-plan des originaux.

Optimisation du texte

Améliore l'apparence des lettres dans les documents contenant du texte.

Segmentation zone auto

Rend les images en noir et blanc plus claires et la reconnaissance de texte plus précise en séparant le texte des graphiques.

Seuil Noir/Blanc

Règle le niveau de délimitation des zones noires du texte et du dessin au trait, et améliore ainsi la reconnaissance des caractères des applications de ROC (reconnaissance optique de caractères).

Accentuer la couleur

Améliore les tons de la couleur sélectionnée dans l'image numérisée. Ce paramètre n'est disponible que si vous sélectionnez **Niveaux de gris** ou **Noir & Blanc** au paramètre Type d'image.

Luminosité

Règle les paramètres de luminosité et d'assombrissement de l'image.

Contraste

Règle la différence entre les zones claires et sombres de l'image.

Saturation

Règle la densité des couleurs de l'image.

Gamma

Règle la densité des tons moyens de l'image numérisée.

Netteté

Accentue les bords de différentes zones de votre image. Désactivez ce paramètre pour atténuer les bords.

Détramage

Supprime l'effet d'ondulation qui caractérise parfois les zones d'image subtilement ombrées, p. ex., les tons chair. Cette option améliore également les résultats lors de la numérisation d'images provenant de magazines ou de journaux. (Les résultats du détramage n'apparaissent que dans l'image numérisée et non à l'aperçu.)

Restauration de la couleur

Corrige les couleurs des images délavées (lors de la numérisation en Mode Photo).

Correction du rétroéclairage

Éclaircit les images sombres rétroéclairées (lors de la numérisation en Mode Photo).

Dépoussiérage

Supprime la poussière sur les images numérisées (lors de la numérisation en Mode Photo).

Remplissage des bords

Corrige l'ombrage autour des bords de l'image en remplissant les ombres avec du blanc ou du noir.

Sortie d'image double

Numérise l'image d'origine deux fois selon différents paramètres de sortie (Windows seulement).

Filigrane

Ajoute un filigrane sur une image numérisée.

Sujet parent: [Numérisation à l'aide d'Epson Scan 2](#)

Enregistrement de documents numérisés en format PDF consultable via Epson Scan 2

Vous pouvez numériser un document et enregistrer le texte dans un PDF consultable. Dans un PDF consultable, le texte est reconnu en utilisant la reconnaissance optique de caractères (ROC), puis intégré dans la numérisation originale.

Remarque: Le composant Epson Scan 2 OCR Component requis est installé automatiquement lorsque vous installez les logiciels de numérisation de votre produit tel qu'indiqué sur l'affiche *Point de départ*. Si vous les installez individuellement, assurez-vous d'installer également ce composant pour pouvoir effectuer la reconnaissance optique de caractères.

1. Chargez votre original dans le produit pour la numérisation.
2. Lancez Epson Scan 2.
3. Sélectionnez vos paramètres de numérisation.
4. Cliquez sur **Aperçu** et réglez la zone que vous souhaitez numériser, au besoin.
5. Sélectionnez **PDF consultable** comme paramètre Format de l'image.

- Sélectionnez **Options** depuis la liste Format de l'image.
Cette fenêtre s'affiche :

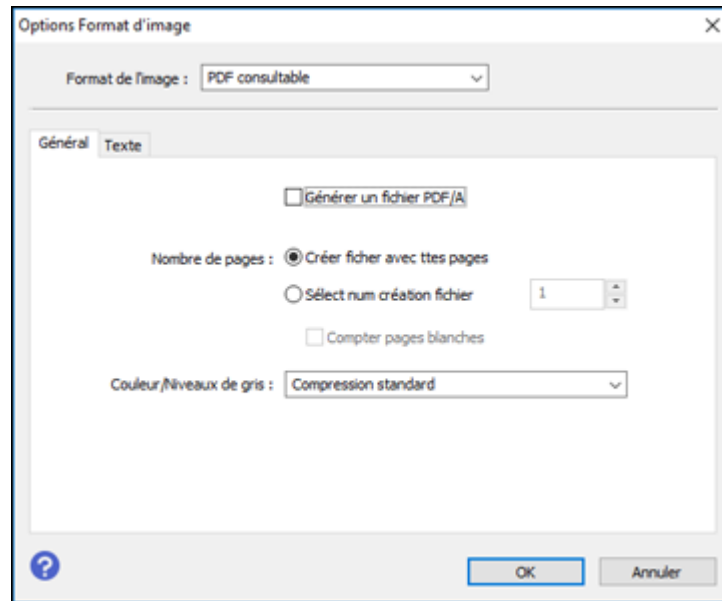

- Sélectionnez l'une des options sur l'onglet Général.
- Sélectionnez l'onglet **Texte**.
- Assurez-vous que la langue utilisée dans le document est sélectionnée comme paramètre **Langue du texte**.
- Cliquez sur **OK**.
- Confirmez le paramètre **Nom de fichier** et sélectionnez le paramètre **Dossier** pour votre document.
- Cliquez sur **Numériser**.

L'image numérisée est enregistrée comme PDF consultable.

Sujet parent: [Numérisation à l'aide d'Epson Scan 2](#)

Options de format d'image

Vous pouvez sélectionner différents formats d'image et des options reliées. Pour plus de détails sur les options disponibles, cliquez sur l'icône ? dans la fenêtre Format de l'image d'Epson Scan 2. Certains formats d'image n'ont aucune option.

BITMAP (*.bmp)

Format de fichier d'image standard pour la plupart des applications Windows.

JPEG (*.jpg)

Ce format permet de compresser davantage les données d'image. Toutefois, plus le taux de compression est élevé, plus la qualité de l'image diminue. (Le format TIFF est recommandé lorsque des modifications et des retouches sont requises.)

PNG (*.png)

Format d'image dont la qualité ne diminue pas durant le traitement.

TIFF (*.tif)

Format de fichier créé pour échanger des données entre plusieurs applications telles que des logiciels graphiques et d'édition.

Multi-TIFF (*.tif)

Format TIFF qui permet d'enregistrer plusieurs pages dans le même fichier et de modifier les images dans une application prenant en charge ce type de fichier.

PDF (*.pdf)

Format de document pouvant être lu sur les systèmes Windows et Mac au moyen d'Adobe Reader, d'Acrobat ou d'autres programmes. Les documents à pages multiples peuvent être enregistrés dans un seul fichier PDF.

PDF consultable (*.pdf)

Format de document pouvant être lu sur les systèmes Windows et Mac au moyen d'Adobe Reader, d'Acrobat ou d'autres programmes. Les documents à pages multiples peuvent être enregistrés dans un seul fichier PDF. Le texte reconnu dans les documents numérisés est consultable.

Sujet parent: [Numérisation à l'aide d'Epson Scan 2](#)

Directives pour modifier la résolution de la numérisation

Le paramètre **Résolution**, mesuré en ppp (point par pouce), règle la précision des détails saisis pour vos numérisations. L'augmentation de la résolution permet une plus grande précision des détails, mais entraîne les désavantages suivants :

- Fichiers de taille plus grande
- Numérisation des originaux, envoi/réception des numérisations par courriel ou télécopie et impression des numérisations plus lents

- Risque que l'image devienne trop large pour l'affichage ou l'impression sur papier

Si vous prévoyez agrandir l'image afin de l'imprimer en plus grand format, il vous faudra peut-être augmenter la résolution par défaut réglée par Epson Scan 2. Suivez ces directives pour déterminer la résolution appropriée :

- Vous numériserez l'image à sa taille originale, mais l'agrandirez plus tard dans une application de retouche d'images :

Vous devez augmenter le paramètre Résolution d'Epson Scan 2. Augmentez la résolution proportionnellement au facteur d'agrandissement de la taille de l'image pour conserver une qualité d'image élevée. Par exemple, si la résolution est de 300 ppp (points par pouce) et que vous souhaitez doubler la taille de l'image, augmentez alors le paramètre Résolution à 600 ppp.

- Vous numériserez l'image à 100 % ou à une taille plus petite.

Ajustez le paramètre Résolution dans Epson Scan 2 selon l'utilisation prévue de l'image numérisée :

- Envoi par courriel, affichage sur un écran d'ordinateur ou affichage sur le Web : 96 à 200 ppp
- Impression, télécopie, conversion vers du texte éditable ou création d'un fichier PDF consultable : 200 à 300 ppp

Sujet parent: [Numérisation à l'aide d'Epson Scan 2](#)

Utilisation de cartes mémoire avec votre produit

Suivez les instructions ici pour utiliser une carte mémoire insérée dans votre produit.

Remarque: Assurez-vous que votre carte mémoire et les fichiers enregistrés sur celle-ci sont conformes aux spécifications pour votre produit.

[Insertion d'une carte mémoire](#)

[Impression à partir d'une carte mémoire](#)

[Transfert de photos vers et à partir d'une carte mémoire](#)

Références associées

[Caractéristiques des cartes mémoire](#)

Insertion d'une carte mémoire

Insérez une carte mémoire dans le logement pour cartes mémoire de votre produit tel que décrit ici.

Remarque: Assurez-vous que votre carte mémoire et les fichiers enregistrés sur celle-ci sont conformes aux spécifications pour votre produit.

1. Assurez-vous que la carte mémoire et les fichiers qu'elle contient sont compatibles avec votre produit avant d'insérer la carte.

2. Ouvrez le capot avant.
3. Insérez votre carte mémoire dans le logement, en veillant à ce que la carte soit orientée correctement.

Remarque: Ne poussez pas la carte à fond dans le logement. Insérez-la seulement jusqu'à sentir une résistance.

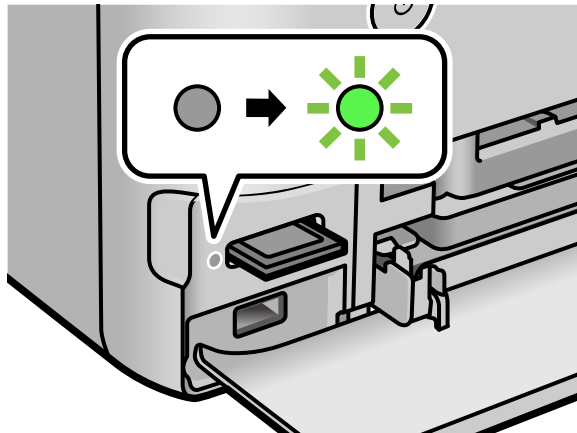
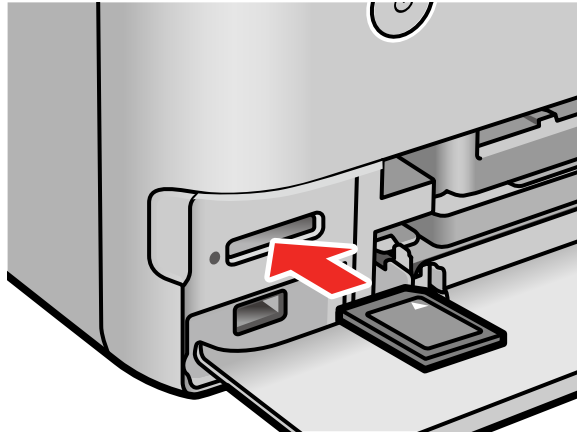

Le témoin d'accès à la carte mémoire clignote, puis reste allumé.

Mise en garde: Ne retirez pas une carte mémoire et n'éteignez pas votre produit quand le témoin d'accès à la carte mémoire clignote, ou vous risquez de perdre les données de la carte mémoire.

[Retrait d'une carte mémoire](#)

Sujet parent: [Utilisation de cartes mémoire avec votre produit](#)

Références associées

[Caractéristiques des cartes mémoire](#)

Retrait d'une carte mémoire

Lorsque vous avez fini d'utiliser une carte mémoire, vérifiez si la carte peut être retirée du produit sans risque.

Mise en garde: Ne retirez pas une carte mémoire et n'éteignez pas votre produit quand le témoin d'accès à la carte mémoire clignote, ou vous risquez de perdre les données qui s'y trouvent.

1. Assurez-vous que le témoin d'accès à la carte mémoire ne clignote pas.

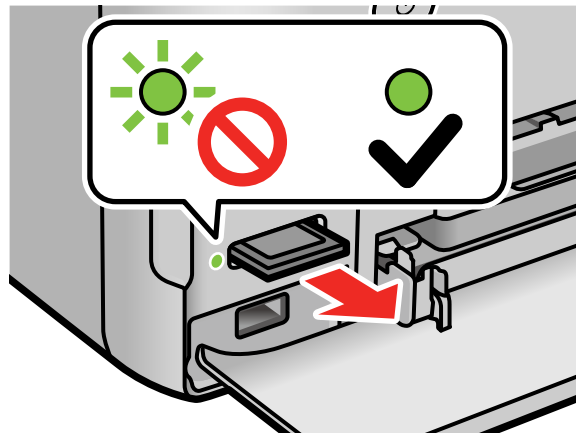

2. Si votre produit est connecté à votre ordinateur via un câble USB, choisissez l'une des options suivantes :
 - **Windows :** Ouvrez **Poste de travail**, **Ordinateur**, **Windows Explorer** ou l'utilitaire **Explorateur de fichiers**. Cliquez avec le bouton de droite de la souris sur le nom de votre carte mémoire (apparaissant comme disque amovible) et sélectionnez **Éjecter**.

- **Mac** : Faites glisser l'icône du disque amovible pour votre carte mémoire du bureau ou de la fenêtre de l'ordinateur vers la corbeille.
3. Poussez sur la carte mémoire, puis tirez-la hors de son logement.

Sujet parent: [Insertion d'une carte mémoire](#)

Impression à partir d'une carte mémoire

Consultez les sections suivantes pour imprimer des photos à partir d'une carte mémoire insérée dans le produit.

[Affichage et impression des photos](#)

[Impression de photos selon différentes dispositions depuis une carte mémoire à l'aide d'un modèle](#)

[Impression de photos d'identité depuis une carte mémoire](#)

[Création et impression d'un modèle de carte de vœux](#)

[Impression d'une carte de vœux à partir d'un modèle](#)

Sujet parent: [Utilisation de cartes mémoire avec votre produit](#)

Affichage et impression des photos

Pour afficher et imprimer des photos sur votre écran ACL, consultez les sections suivantes.

[Affichage et impression de photos depuis l'écran ACL](#)

[Paramètres d'impression pour carte mémoire ou dispositif USB externe](#)

Sujet parent: [Impression à partir d'une carte mémoire](#)

Affichage et impression de photos depuis l'écran ACL

Vous pouvez choisir des photos, les afficher et les imprimer à partir de l'écran ACL.

1. Chargez du papier photo dans votre produit.
2. Insérez une carte mémoire dans le logement pour cartes mémoire de votre produit.

Remarque: Si l'option **Mode de sélection auto** est activée dans le menu **Fonctions Guide**, sélectionnez **vers l'index de la fonction** lorsque l'écran d'informations s'affiche.

3. Sélectionnez l'icône  d'accueil, au besoin.

4. Sélectionnez **Imprimer des photos**.

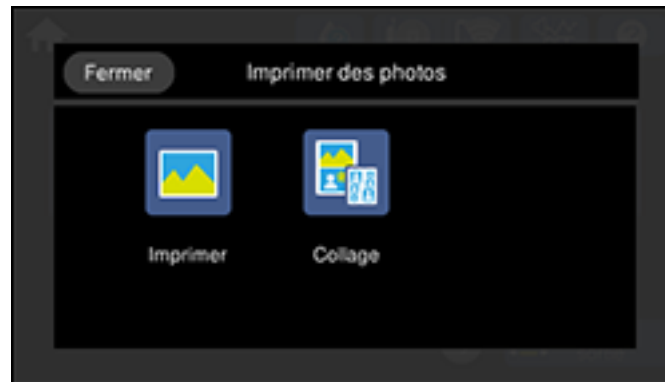

5. Sélectionnez **Imprimer** et sélectionnez **OK**.

Un écran comme celui-ci s'affiche :

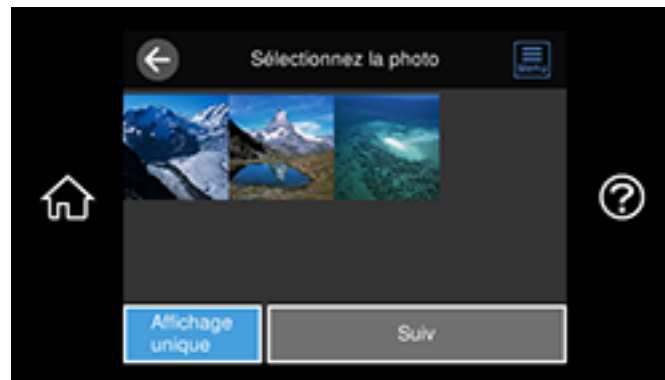

6. Effectuez l'une des étapes suivantes pour sélectionner vos photos :

- Sélectionnez les miniatures des photos que vous voulez imprimer. Le nombre de copie choisi est indiqué sur chaque photo sélectionnée.

Remarque: Si vous souhaitez imprimer plusieurs copies d'une photo, sélectionnez **Vue unique** et appuyez sur le bouton **+** ou **-** pour régler le nombre de tirages. Sélectionnez **Vue en mosaïque** pour retourner à l'affichage des miniatures et sélectionner des photos additionnelles.

- Pour sélectionner toutes les photos ou un groupe de photos, sélectionnez l'icône du menu ☰ et sélectionnez **Sélect. toutes les photos**.

Remarque: Le nombre de tirage que vous sélectionnez pour chaque photo sera multiplié par le nombre de copies.

7. Si vous devez modifier une photo, sélectionnez **Vue unique** durant la sélection de photo et sélectionnez le bouton fléché de gauche ou de droite pour faire défiler la photo que vous souhaitez modifier.

Un écran comme celui-ci s'affiche :



- 1 Vous permet de faire un zoom vers l'avant ou vers l'arrière sur la photo.
- 2 Permet d'appliquer des filtres, de corriger les couleurs et les yeux rouges, d'ajuster le rognage, l'orientation, la luminosité, le contraste, la netteté et la saturation, au besoin.

Remarque: Appuyez sur le bouton **Correction activée** pour basculer entre **Correction désactivée** et **Correction activée**. Lorsque **Correction activée** est sélectionné, les corrections des couleurs effectuées sur une photo sont affichées à l'écran. Lorsque **Correction désactivée** est sélectionné, les corrections effectuées apparaîtront seulement sur les tirages.

8. Sélectionnez **Suivant** et sélectionnez les paramètres de papier et d'impression au besoin.
9. Sélectionnez **Copies** pour modifier le nombre de copies, au besoin.

Remarque: Le nombre de copies que vous avez entré s'applique à chaque photo sélectionnée, incluant le nombre de tirages déjà sélectionné pour chacune.

10. Lorsque vous êtes prêt à imprimer, cliquez sur l'icône **Impression**.

Remarque: Pour annuler l'impression, sélectionnez **Annuler** et sélectionnez **Fermer** pour quitter.

Sujet parent: [Affichage et impression des photos](#)

Références associées

[Paramètres d'impression pour carte mémoire ou dispositif USB externe](#)

Tâches associées

[Insertion d'une carte mémoire](#)

Sujets reliés

[Chargement du papier](#)

Paramètres d'impression pour carte mémoire ou dispositif USB externe

Sélectionnez les options que vous voulez utiliser pour imprimer les photos affichées sur l'écran ACL.

Remarque: Certains paramètres pourraient ne pas être disponibles, selon les autres paramètres sélectionnés.

Paramètres d'impression	Options disponibles	Description
Paramètre papier	Bac 1	Imprime sur le papier chargé dans le bac 1 (bac supérieur).
	Bac 2	Imprime sur le papier chargé dans le bac 2 (bac inférieur).
	Bac 1 > 2	Imprime sur le papier chargé dans le bac 1 et ensuite sur le papier chargé dans le bac 2 lorsque le bac 1 est vide (chargez le même format et type de papier dans chaque bac lorsque vous sélectionnez cette option).
	Fente insert. arrière	Imprime sur le papier chargé dans la fente d'alimentation de papier arrière.
	Alimentation papier à l'arrière	Imprime sur le papier chargé dans l'alimenteur de papier arrière.
Paramètre du bord	Sans bordures	Agrandit l'image jusqu'aux bords du papier (l'image pourrait être légèrement rognée).
	Avec bordures	Laisse une petite bordure autour de l'image.

Paramètres d'impression	Options disponibles	Description
Extension	Standard	Agrandit l'image correctement pour la plupart des impressions sans marges.
	Medium	Agrandit l'image un peu moins pour les impressions sans marges.
	Minimum	Agrandit l'image de façon minimale pour l'impression sans marges (une bordure blanche pourrait apparaître).
Adapter au cadre	Activé	Rogne automatiquement la photo afin qu'elle tienne sur la disposition de photos sélectionnée.
	Arrêt	Désactive le rognage automatique.
Qualité	Brouillon	Offre une qualité inférieure pour l'impression d'un brouillon.
	Standard	Offre une bonne qualité pour la plupart des impressions.
	Haut	Fournit une qualité supérieure pour les impressions spéciales.
	Meilleur	Offre la meilleure qualité pour les impressions importantes.
	Meilleur(Ultra Glacé)	Offre la meilleure qualité pour les impressions importantes lorsque vous utilisez du papier glacé.
Date	Différents formats de date.	Imprime la date à laquelle la photo a été prise sur la photo selon le format que vous avez sélectionné.
	Arrêt	Aucune date n'est imprimée.

Paramètres d'impression	Options disponibles	Description
Imprimer info. sur photos	Réglages de l'appareil	Imprime certains paramètres Exif, comme la vitesse d'obturation, le numéro du focal ou la valeur d'ISO (si disponible).
	Texte de caméra	Imprime le texte que vous avez ajouté dans votre appareil photo. Remarque: Disponible pour les photos sans marge de format : 4 × 6 po (102 × 152 mm), 5 × 7 po (127 × 178 mm) et Rapport 16:9 (4 × 7,1 po [102 × 181 mm]).
	Point de vue	Imprime les informations de localisation intégrées dans une photo prise par des appareils photo avec une fonction de GPS. Remarque: Disponible pour les photos sans marge de format : 4 × 6 po (102 × 152 mm), 5 × 7 po (127 × 178 mm) et Rapport 16:9 (4 × 7,1 po [102 × 181 mm]).
	Arrêt	Désactive ce paramètre.
Effacer tous les paramètres	Oui	Restaure tous les paramètres d'impression et de papier aux paramètres par défaut.
	Non	

Sujet parent: [Affichage et impression des photos](#)

Tâches associées

[Affichage et impression de photos depuis l'écran ACL](#)

Impression de photos selon différentes dispositions depuis une carte mémoire à l'aide d'un modèle

Vous pouvez imprimer une ou plusieurs photos depuis une carte mémoire selon des dispositions spéciales et sur différentes tailles de papier photo. Le produit peut placer automatiquement les photos ou vous pouvez les placer manuellement vous-même.

1. Chargez du papier photo dans votre produit.

2. Insérez une carte mémoire dans le logement pour cartes mémoire de votre produit.

Remarque: Si l'option **Mode de sélection auto** est activée dans le menu **Fonctions Guide**, sélectionnez **vers l'index de la fonction** lorsque l'écran d'informations s'affiche.

3. Sélectionnez l'icône  d'accueil, au besoin.
4. Sélectionnez **Imprimer des photos**.

Un écran comme celui-ci s'affiche :

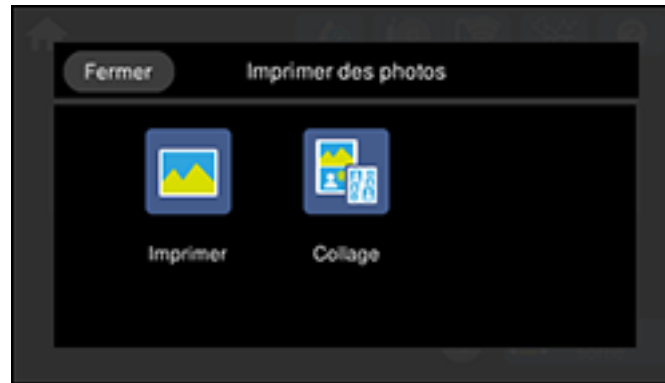

5. Sélectionnez **Collage** et sélectionnez **OK**.

Un écran comme celui-ci s'affiche :

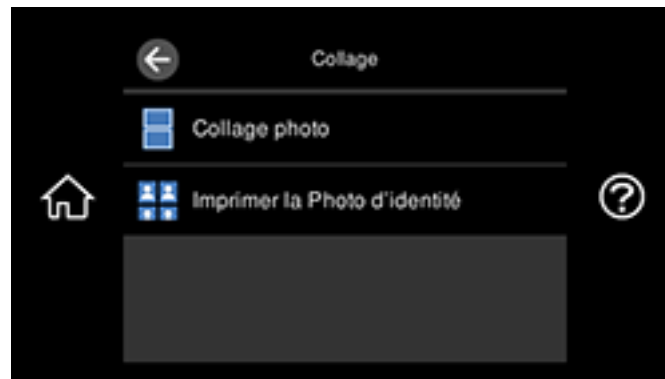

6. Sélectionnez **Collage photo** et sélectionnez l'une des options de dispositions.
7. Sélectionnez un type et motif d'arrière-plan, au besoin.

Remarque: Si un message s'affiche indiquant que le chargement des photos est terminé, sélectionnez **OK**.

8. Effectuez l'une des actions suivantes :

- Pour sélectionner une position spécifique, sélectionnez une position pour la disposition, sélectionnez la photo que vous souhaitez imprimer et sélectionnez **Terminé**. Répétez ces étapes jusqu'à ce que toutes les positions aient une photo correspondante ou que toutes les photos que vous souhaitez imprimer soient sélectionnées. Sélectionnez **Suivant**.
- Pour une disposition automatique des photos, sélectionnez **Mise en page automatique**, sélectionnez la ou les photo(s) que vous souhaitez imprimer et sélectionnez **Suivant**. Pour répéter la même photo dans une disposition, sélectionnez **Vue unique** et appuyez sur le bouton fléché de gauche ou de droite afin de faire défiler vers la photo souhaitée. Appuyez sur le bouton **+** ou **-** pour régler le nombre de tirages pour la photo.

Remarque: Si la disposition ne peut contenir le nombre de photos sélectionné, la mise en page s'agrandira automatiquement à plusieurs pages. Sélectionnez **Oui** à l'écran de confirmation pour continuer.

- Sélectionnez la photo à imprimer et sélectionnez **Suivant**. Pour répéter la même photo dans une disposition, sélectionnez **Vue unique** et appuyez sur le bouton fléché de gauche ou de droite afin de faire défiler vers la photo souhaitée. Appuyez sur le bouton **+** ou **-** pour régler le nombre de tirages pour la photo.

Remarque: Si la mise en page ne peut contenir le nombre de photos sélectionné, la mise en page s'agrandira automatiquement à plusieurs pages.

9. Si vous devez modifier une photo, sélectionnez **Vue unique** durant la sélection de photo et sélectionnez le bouton fléché de gauche ou de droite pour faire défiler la photo que vous souhaitez modifier.

Un écran comme celui-ci s'affiche :



- 1 Vous permet de faire un zoom vers l'avant ou vers l'arrière sur la photo.
- 2 Permet d'appliquer des filtres, de corriger les couleurs et les yeux rouges, d'ajuster le rognage, l'orientation, la luminosité, le contraste, la netteté et la saturation, au besoin.

Remarque: Appuyez sur le bouton **Correction activée** pour basculer entre **Correction désactivée** et **Correction activée**. Lorsque **Correction activée** est sélectionné, les corrections des couleurs effectuées sur une photo sont affichées à l'écran. Lorsque **Correction désactivée** est sélectionné, les corrections effectuées apparaîtront seulement sur les tirages.

10. Sélectionnez les paramètres de papier et d'impression au besoin.
11. Sélectionnez **Copies** pour modifier le nombre de copies, au besoin.
12. Lorsque vous êtes prêt à imprimer, cliquez sur l'icône **Impression**.

Remarque: Pour annuler l'impression, sélectionnez **Annuler** et sélectionnez **Fermer** pour quitter.

Sujet parent: [Impression à partir d'une carte mémoire](#)

Références associées

[Paramètres d'impression pour carte mémoire ou dispositif USB externe](#)

[Options de copie](#)

Tâches associées

[Insertion d'une carte mémoire](#)

Sujets reliés

Chargement du papier

Impression de photos d'identité depuis une carte mémoire

Vous pouvez imprimer des photos d'identité depuis une carte mémoire. Deux copies de la même photo sont imprimées selon différentes tailles sur ce format de papier photo : 4 × 6 po (102 × 152 mm).

1. Chargez du papier photo dans votre produit.
2. Insérez une carte mémoire dans le logement pour cartes mémoire de votre produit.

Remarque: Si l'option **Mode de sélection auto** est activée dans le menu **Fonctions Guide**, sélectionnez **vers l'index de la fonction** lorsque l'écran d'informations s'affiche.

3. Sélectionnez l'icône  d'accueil, au besoin.
4. Sélectionnez **Imprimer des photos**.

Un écran comme celui-ci s'affiche :

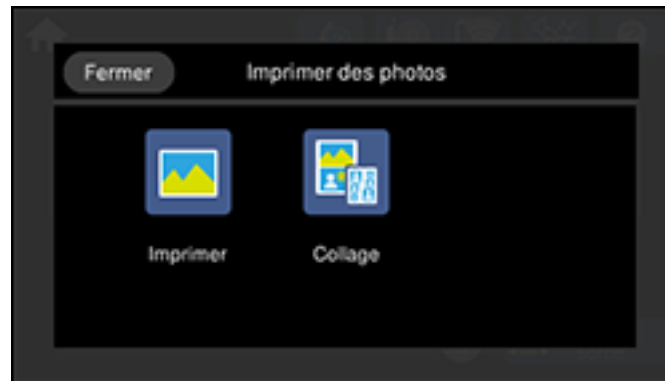

5. Sélectionnez **Collage** et sélectionnez **OK**.

Un écran comme celui-ci s'affiche :



6. Sélectionnez **Imprimer la Photo d'identité**.

Remarque: Si un message s'affiche indiquant que le chargement des photos est terminé, sélectionnez **OK**.

Un écran comme celui-ci s'affiche :

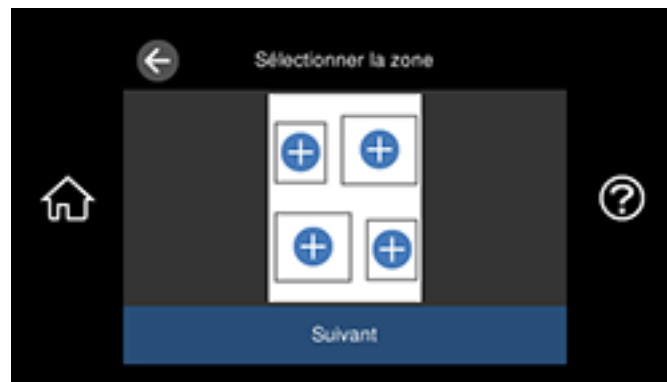

7. Sélectionnez une disposition pour la mise en page sur la feuille.
8. Sélectionnez la photo que vous souhaitez imprimer, puis sélectionnez **Terminé**.

9. Si vous devez modifier une photo, sélectionnez **Vue unique** durant la sélection de photo et sélectionnez le bouton fléché de gauche ou de droite pour faire défiler la photo que vous souhaitez modifier.

Un écran comme celui-ci s'affiche :



- 1 Vous permet de faire un zoom vers l'avant ou vers l'arrière sur la photo.
- 2 Permet d'appliquer des filtres, de corriger les couleurs et les yeux rouges, d'ajuster le rognage, l'orientation, la luminosité, le contraste, la netteté et la saturation, au besoin.

Remarque: Appuyez sur le bouton **Correction activée** de nouveau pour basculer entre **Correction désactivée** et **Correction activée**. Lorsque **Correction activée** est sélectionné, les corrections des couleurs effectuées sur une photo sont affichées à l'écran. Lorsque **Correction désactivée** est sélectionné, les corrections effectuées apparaîtront seulement sur les tirages.

10. Confirmez la mise en page et sélectionnez **Suivant**.
11. Sélectionnez les paramètres de papier et d'impression au besoin.
12. Sélectionnez **Copies** pour modifier le nombre de copies, au besoin.
13. Lorsque vous êtes prêt à imprimer, cliquez sur l'icône **Impression**.

Remarque: Pour annuler l'impression, sélectionnez **Annuler** et sélectionnez **Fermer** pour quitter.

Sujet parent: [Impression à partir d'une carte mémoire](#)

Références associées

[Paramètres d'impression pour carte mémoire ou dispositif USB externe](#)

Tâches associées

[Insertion d'une carte mémoire](#)

Sujets reliés

[Chargement du papier](#)

Création et impression d'un modèle de carte de vœux

Avant de commencer, assurez-vous que du papier ordinaire est chargé et que votre carte mémoire est insérée.

1. Sélectionnez l'icône  d'accueil, au besoin.
2. Sélectionnez **Différentes impressions**.

Un écran comme celui-ci s'affiche :

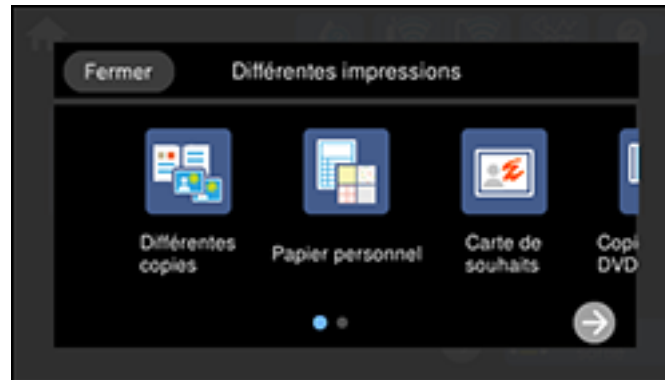

3. Sélectionnez **Carte de souhaits** et sélectionnez **OK**.



4. Sélectionnez **Sélectionnez la photo et imprimez le modèle** et sélectionnez **OK**.
5. Effectuez l'une des étapes suivantes pour sélectionner votre photo :
 - Sélectionnez la miniature de la photo que vous souhaitez imprimer et sélectionnez **Suivant**.
 - Sélectionnez **Vue unique**, appuyez sur le bouton fléché de gauche ou droite pour faire défiler les photos jusqu'à celle que vous désirez imprimer et sélectionnez **Suivant**. Vous pouvez aussi sélectionner **Vue en mosaïque** pour retourner à l'affichage des miniatures.
6. Sélectionnez **Lettre** au paramètre **Taille du papier** pour imprimer un modèle de trois cartes sur une seule feuille de papier de format lettre, ou **4 x 6 po** pour imprimer un modèle d'une seule carte.
7. Confirmez les changements, au besoin.
8. Réglez les paramètres **Type de papier** et **Mise en page** tel que nécessaire.
9. Choisissez **Sélectionnez la photo et imprimez le modèle**.
10. Lorsque vous êtes prêt à imprimer, cliquez sur l'icône **Impression**.

Remarque: Pour annuler l'impression, sélectionnez **Annuler** et sélectionnez **Fermer** pour quitter.

11. Lorsque l'impression est terminée, sélectionnez **Fermer**.

Sujet parent: [Impression à partir d'une carte mémoire](#)

Références associées

[Paramètres d'impression pour carte mémoire ou dispositif USB externe](#)

Tâches associées

Insertion d'une carte mémoire

Impression d'une carte de vœux à partir d'un modèle

Sujets reliés

Chargement du papier

Impression d'une carte de vœux à partir d'un modèle

Une fois que votre modèle de carte de vœux est imprimé, remplissez-le pour créer votre carte et ajouter votre message.

1. Utilisez un stylo ou un crayon noir pour remplir les cercles et sélectionner le style de texte et les effets de texte.

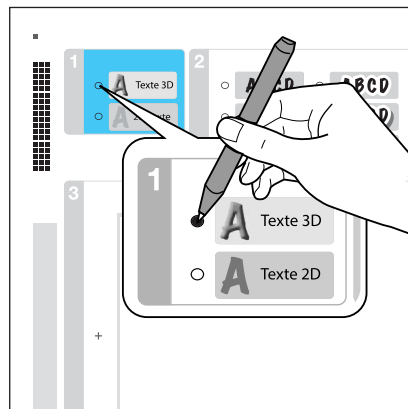

2. Ajoutez votre message à la carte de vœux, dans la case prévue à cet effet. Vous pouvez l'écrire à la main, imprimer un message et le coller dans la boîte, ou dessiner une image.

Remarque: Lorsque vous ajoutez le texte, placez-le selon la même orientation que la photo.

3. Chargez du papier photo de format Lettre (8,5 × 11 po [216 × 279 mm]) dans le bac 2 (inférieur), ou du papier photo de format 4 × 6 po (102 × 152 mm) dans le bac 1 (supérieur).

4. Sélectionnez **Imprimer en utilisant le modèle**.

Remarque: Si l'option **Imprimer en utilisant le modèle** n'apparaît pas, sélectionnez l'icône  d'accueil et sélectionnez **Différentes impressions > Cartes de souhaits > OK > Imprimer en utilisant le modèle**. Puis sélectionnez **OK** deux fois.

5. Sélectionnez **Modif.** pour régler les paramètres d'image, au besoin.
6. Ouvrez le couvre-document et placez le modèle face vers le bas sur la vitre d'exposition du scanner contre le triangle dans le coin inférieur droit.

Remarque: Sélectionnez **Comment faire** pour voir les instructions sur l'écran ACL.

7. Fermez le couvre-document.
8. Sélectionnez **Copies** et utilisez le clavier numérique qui s'affiche à l'écran pour indiquer le nombre de copies (jusqu'à 99).
9. Lorsque vous êtes prêt à imprimer, cliquez sur l'icône **Impression**.

Remarque: Pour annuler l'impression, sélectionnez **Annuler** et sélectionnez **Fermer** pour quitter.

Lorsque vous avez terminé l'impression, découpez vos cartes de vœux, si nécessaire.

Sujet parent: [Impression à partir d'une carte mémoire](#)

Sujets reliés

[Chargement du papier](#)

Transfert de photos vers et à partir d'une carte mémoire

Vous pouvez transférer des photos vers et à partir d'une carte mémoire insérée dans votre produit et un ordinateur qui y est connecté.

[Configuration du partage de fichiers pour les transferts de photos depuis votre ordinateur](#)

[Transfert de photos d'une carte mémoire vers un ordinateur](#)

Sujet parent: [Utilisation de cartes mémoire avec votre produit](#)

Configuration du partage de fichiers pour les transferts de photos depuis votre ordinateur

Avant de transférer des photos depuis un ordinateur vers une carte mémoire insérée dans l'un des logements pour cartes mémoire de votre produit, vous devrez peut-être configurer les paramètres de partage de fichiers de votre produit.

Mise en garde: Retirez la carte mémoire avant de modifier ce paramètre ou vous risquez de perdre les données de la carte mémoire. Ne retirez pas une carte mémoire et n'éteignez pas votre produit quand le témoin d'accès de la carte mémoire clignote, ou vous risquez de perdre les données qui s'y trouvent.

1. Retirez toute carte mémoire dans le produit.
2. Sélectionnez l'icône  d'accueil, au besoin.
3. Sélectionnez **Paramètres** > **Config. partage de fichier**.

Un écran comme celui-ci s'affiche :



4. Sélectionnez votre type de connexion.
5. Sélectionnez l'icône  d'accueil pour quitter.

Sujet parent: [Transfert de photos vers et à partir d'une carte mémoire](#)

Tâches associées

[Retrait d'une carte mémoire](#)

Transfert de photos d'une carte mémoire vers un ordinateur

Vous pouvez transférer des photos vers et à partir d'une carte mémoire insérée dans un logement de votre produit et un ordinateur qui y est connecté.

Remarque: Ne transférez pas de photos vers ou à partir d'une carte mémoire pendant que vous imprimez des documents depuis cette carte mémoire.

1. Assurez-vous que votre produit est connecté à votre ordinateur.
2. Insérez une carte mémoire dans un logement pour cartes mémoire de votre produit.
3. Suivez l'une des méthodes suivantes pour accéder à votre carte mémoire à partir de votre ordinateur :
 - **Windows** : Ouvrez **Ordinateur**, **Poste de travail**, **Windows Explorer** ou l'utilitaire **Explorateur de fichiers**, puis sélectionnez l'icône du disque amovible.
 - **Mac avec une connexion USB** : Repérez l'icône du disque amovible sur votre bureau ou votre fenêtre d'ordinateur, puis sélectionnez-la.
 - **Mac avec une connexion réseau** : Sélectionnez l'icône du disque dur sur votre bureau ou votre fenêtre d'ordinateur, sélectionnez votre produit dans la section **PARTAGÉS** de la barre latérale (il est possible que vous deviez agrandir la barre latérale pour voir le nom), puis sélectionnez **MEMORYCARD**.
4. Sélectionnez le dossier qui contient vos photos.
5. Faites glisser les photos que vous souhaitez transférer vers le dossier désiré sur votre ordinateur ou sur la carte mémoire.

Remarque: Notez que les photos nouvellement transférées sur une carte mémoire ne s'afficheront pas automatiquement sur l'écran ACL du produit. Attendez que le témoin d'accès de la carte mémoire cesse de clignoter, puis retirez et réinsérez la carte pour mettre à jour les photos affichées.

Sujet parent: [Transfert de photos vers et à partir d'une carte mémoire](#)

Tâches associées

[Insertion d'une carte mémoire](#)

Utilisation d'un dispositif externe avec votre produit

Suivez les instructions de ces sections pour utiliser votre produit avec un dispositif externe, tel qu'un appareil photo, une clé USB ou un autre dispositif USB.

[Impression depuis un appareil photo](#)

[Affichage ou impression depuis une clé USB ou un dispositif externe](#)

Impression depuis un appareil photo

Si vous avez un appareil photo numérique qui prend en charge l'impression PictBridge, vous pouvez imprimer vos photos directement depuis l'appareil photo. Consultez le manuel de l'appareil photo pour savoir s'il est compatible.

Remarque: Vos photos doivent être enregistrées en format JPEG et avoir entre 80 × 80 pixels et 10 200 × 10 200 pixels. Epson ne peut garantir la compatibilité de votre appareil photo. Il est possible que certaines combinaisons de type, de format de papier et de disposition ne soient pas prises en charge, selon l'appareil photo et les réglages du produit Epson.

[Sélection des paramètres d'impression et réglages photo](#)

[Connexion et impression depuis un appareil photo](#)

[Impression sans fil à partir d'un appareil photo](#)

Sujet parent: [Utilisation d'un dispositif externe avec votre produit](#)

Sélection des paramètres d'impression et réglages photo

Avant d'imprimer à partir de votre appareil photo, vous pouvez apporter des modifications à l'image et sélectionner les paramètres d'impression pour vos photos. Les modifications apportées à l'image n'affectent que la copie imprimée de la photo, et non pas le fichier original.

1. Sélectionnez l'icône  d'accueil, au besoin.
2. Sélectionnez **Paramètres** > **Paramètres d'impression de la caméra**.

Un écran comme celui-ci s'affiche :





3. Sélectionnez **Paramètres d'impression**.

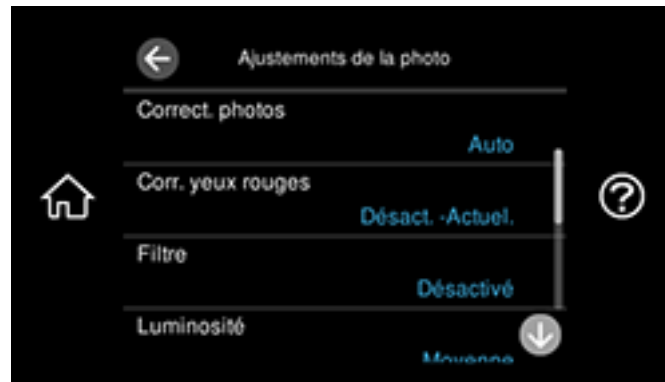

4. Sélectionnez les paramètres d'impression et de papier que vous souhaitez utiliser.
5. Lorsque vous avez terminé, sélectionnez ⏴.

- Sélectionnez **Ajustements de la photo**.



- Sélectionnez les réglages photo que vous souhaitez utiliser.
- Sélectionnez l'icône  d'accueil pour quitter.

Après avoir sélectionné les paramètres, vous êtes prêt à connecter votre appareil photo et à imprimer vos photos.

[Paramètres d'impression - Appareil photo](#)

[Réglages photo - Appareil photo](#)

Sujet parent: [Impression depuis un appareil photo](#)

Tâches associées

[Connexion et impression depuis un appareil photo](#)

Paramètres d'impression - Appareil photo

Sélectionnez ces options de paramètres d'impression lorsque vous imprimez des photos depuis votre appareil photo.

Paramètres d'impression	Options disponibles	Description
Paramètre papier	Bac 1	Imprime sur le papier chargé dans le bac 1 (bac supérieur).
	Bac 2	Imprime sur le papier chargé dans le bac 2 (bac inférieur).
	Bac 1 > 2	Imprime sur le papier chargé dans le bac 1 et ensuite sur le papier chargé dans le bac 2 lorsque le bac 1 est vide (chargez le même format et type de papier dans chaque bac lorsque vous sélectionnez cette option).
	Fente insert. arrière	Imprime sur le papier chargé dans la fente d'alimentation de papier arrière.
	Alimentation papier à l'arrière	Imprime sur le papier chargé dans l'alimenteur de papier arrière.
Marge	Sans bordures	Agrandit l'image jusqu'aux bords du papier (l'image pourrait être légèrement rognée).
	Avec bordures	Laisse une petite bordure autour de l'image.
Extension	Standard	Agrandit l'image correctement pour la plupart des impressions sans marges.
	Medium	Agrandit l'image un peu moins pour les impressions sans marges.
	Minimum	Agrandit l'image de façon minimale pour l'impression sans marges (une bordure blanche pourrait apparaître).
Adapter au cadre	Activé	Rogne automatiquement la photo afin qu'elle tienne sur la disposition de photos sélectionnée.
	Arrêt	Désactive le rognage automatique.

Paramètres d'impression	Options disponibles	Description
Qualité	Brouillon	Offre une qualité inférieure pour l'impression d'un brouillon.
	Standard	Offre une bonne qualité pour la plupart des impressions.
	Haut	Fournit une qualité supérieure pour les impressions spéciales.
	Meilleur	Offre la meilleure qualité pour les impressions importantes.
	Meilleur(Ultra Glacé)	Offre la meilleure qualité pour les impressions importantes lorsque vous utilisez du papier glacé.
Date	Arrêt	N'imprime pas la date à laquelle la photo a été prise.
	Activé	Imprime la date à laquelle la photo a été prise.
Imprimer info. sur photos	Réglages de l'appareil	Imprime certains paramètres Exif, comme la vitesse d'obturation, le numéro du focal ou la valeur d'ISO (si disponible).
	Texte de caméra	Imprime le texte que vous avez ajouté dans votre appareil photo. Disponible pour les photos sans marge de format : 4 × 6 po (102 × 152 mm), 5 × 7 po (127 × 178 mm) et Rapport 16:9 (4 × 7,1 po [102 × 181 mm]).
	Point de vue	Imprime les informations de localisation intégrées dans une photo prise par des appareils photo qui ont une fonction de GPS. Disponible pour les photos sans marge de format : 4 × 6 po (102 × 152 mm), 5 × 7 po (127 × 178 mm) et Rapport 16:9 (4 × 7,1 po [102 × 181 mm]).
	Arrêt	N'imprime pas d'informations sur les photos.
Effacer tous les paramètres	Oui	Restaure tous les paramètres d'impression et de papier aux paramètres par défaut.
	Non	

Sujet parent: [Sélection des paramètres d'impression et réglages photo](#)

Réglages photo - Appareil photo

Sélectionnez ces options d'ajustement photo lorsque vous imprimez des photos depuis votre appareil photo. Les modifications n'affectent que la copie imprimée de la photo, et non pas le fichier original.

Paramètres de réglages photo	Options disponibles	Description
Correct. photos	Auto	Optimise les réglages Correct. photos pour certains types de photos en particulier; sélectionnez l'option qui correspond le mieux au contenu de votre photo.
	Personnes	
	Paysage	
	Scène de nuit	
	Corr.photo désact.	Désactive la fonctionnalité d'amélioration.
Corr. yeux rouges	Désactivé - Actuel	Ne corrige pas automatiquement l'effet yeux rouges dans les photos.
	Activé - Actuel	Corrige automatiquement les yeux rouges dans les photos.
Filtre	Arrêt	Désactive le paramètre de filtre.
	Sépia	Applique un filtre sépia à la photo que vous visionnez ou imprimez.
	N&B	Applique un filtre noir et blanc à la photo que vous visionnez ou imprimez.
Luminosité	Divers réglages.	Règle individuellement les paramètres de votre photo.
Contraste		
Netteté		
Saturation		
Effacer tous les paramètres	Oui	Restaure tous les paramètres de réglage aux paramètres par défaut.
	Non	

Remarque: **Correct. photos** utilise une technologie de reconnaissance des visages avancée afin d'optimiser les photos comportant des visages. Pour que le réglage fonctionne, les deux yeux et le nez de la personne doivent être visibles. Si votre photo comprend un visage avec une dominante de couleur

intentionnelle, comme une statue, il convient de désactiver l'option **Correct. photos** pour que les effets de couleur spéciaux soient conservés.

Sujet parent: [Sélection des paramètres d'impression et réglages photo](#)

Connexion et impression depuis un appareil photo

Avant de connecter votre appareil photo, assurez-vous que le produit est sous tension, mais non en cours d'impression.

1. Retirez toute carte mémoire ou tout appareil USB externe dans le produit.
2. Chargez le papier sur lequel vous souhaitez imprimer.
3. Mettez l'appareil photo sous tension.
4. Connectez le câble USB accompagnant l'appareil photo au port USB  situé à l'avant de votre produit et à votre appareil photo.

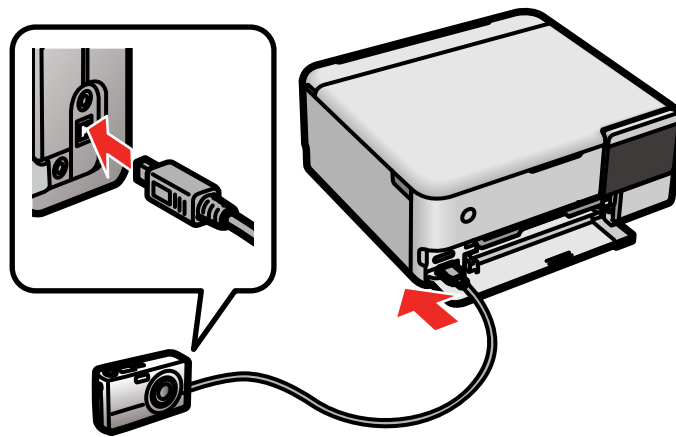

Remarque: Utilisez un câble USB d'une longueur maximale de 6,5 pi (2 m).

5. Suivez les instructions accompagnant votre appareil photo pour sélectionner les photos et lancer l'impression.

Une fois l'impression terminée, éteignez l'appareil photo et débranchez-le du produit.

Sujet parent: [Impression depuis un appareil photo](#)

Tâches associées

[Connexion et utilisation d'une clé USB ou d'un dispositif externe](#)

[Retrait d'une carte mémoire](#)

Sujets reliés

[Chargement du papier](#)

Impression sans fil à partir d'un appareil photo

Vous pouvez imprimer des photos à partir d'un appareil photo numérique en utilisant une connexion sans fil. Assurez-vous que votre appareil photo numérique peut être connecté à un réseau et qu'il est compatible avec PictBridge (DPS sur IP).

Remarque: Vous ne pouvez pas utiliser les autres fonctions du produit ou imprimer depuis d'autres appareils lorsque vous utilisez PictBridge.

1. Retirez toute carte mémoire dans le produit.
2. Chargez le papier sur lequel vous souhaitez imprimer.
3. Mettez l'appareil photo sous tension.
4. Établissez la connexion réseau sans fil de l'appareil photo. Consultez la documentation fournie avec votre appareil photo pour obtenir des détails.

Remarque: Connectez l'appareil photo au même réseau que votre produit. Vous pouvez imprimer une feuille d'état réseau pour consulter les paramètres réseau de votre produit.

5. Suivez les instructions accompagnant votre appareil photo pour sélectionner les photos et lancer l'impression.

Une fois l'impression terminée, éteignez l'appareil photo et coupez la connexion au réseau.

Sujet parent: [Impression depuis un appareil photo](#)

Tâches associées

[Connexion et impression depuis un appareil photo](#)

[Retrait d'une carte mémoire](#)

[Impression d'une feuille d'état réseau](#)

Sujets reliés

[Chargement du papier](#)

Affichage ou impression depuis une clé USB ou un dispositif externe

Vous pouvez afficher et imprimer depuis une clé USB ou un dispositif de stockage externe USB branché à l'appareil, comme une unité de disque dur externe ou un graveur CD/DVD externe.

Remarque: Assurez-vous que les fichiers qui y sont enregistrés sont compatibles avec votre produit.

[Connexion et utilisation d'une clé USB ou d'un dispositif externe](#)

Sujet parent: [Utilisation d'un dispositif externe avec votre produit](#)

Références associées

[Spécification des périphériques externes](#)

[Caractéristiques de données compatibles](#)

Connexion et utilisation d'une clé USB ou d'un dispositif externe

Avant de connecter votre clé USB ou votre dispositif externe, assurez-vous que le produit est sous tension, mais non en cours d'impression.

Remarque: Epson ne peut garantir la compatibilité de votre dispositif.

1. Retirez toute carte mémoire dans le produit.

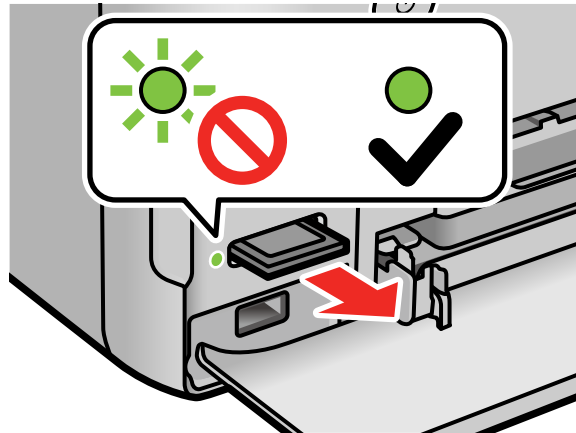

Mise en garde: Ne retirez pas une carte mémoire et n'éteignez pas votre produit quand le témoin d'accès à la carte mémoire clignote, ou vous risquez de perdre les données qui s'y trouvent.

2. Chargez le papier sur lequel vous souhaitez imprimer.
3. Connectez la clé USB ou le câble USB accompagnant votre dispositif au port USB situé à l'avant de votre produit.

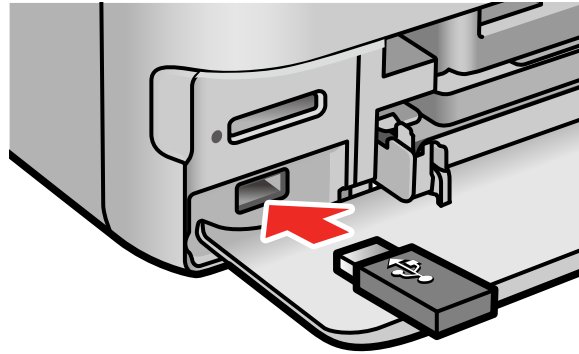

4. Insérez un support de données, comme un CD, dans le lecteur, le cas échéant.
5. Sélectionnez les photos à imprimer à partir de l'écran ACL.

Une fois l'impression terminée, assurez-vous que le témoin d'accès sur le dispositif ne clignote pas, puis retirez-le ou débranchez-le du produit.

Mise en garde: Ne retirez pas le dispositif USB et n'éteignez pas le produit pendant que le témoin d'accès au dispositif de stockage clignote, car vous risquez de perdre les données sur le dispositif.

Sujet parent: [Affichage ou impression depuis une clé USB ou un dispositif externe](#)

Tâches associées

[Connexion et impression depuis un appareil photo](#)

[Retrait d'une carte mémoire](#)

[Affichage et impression de photos depuis l'écran ACL](#)

Sujets reliés

[Chargement du papier](#)

Impression de projets personnalisés

Vous pouvez imprimer une variété de projets personnalisés, incluant certains avec une photo en arrière-plan.

[Impression d'un projet personnalisé](#)

Impression d'un projet personnalisé

Vous pouvez imprimer du papier avec motif, des calendriers, du papier ligné, du papier quadrillé, des feuilles de musique, du papier à lettres avec une photo en arrière-plan ou des pages de livre à colorier. Vous pouvez aussi imprimer des images depuis une carte mémoire sur un encart de CD/DVD ou des CD/DVD.

1. Chargez du papier dans le produit.
2. Sélectionnez l'icône  d'accueil, au besoin.
3. Sélectionnez **Différentes impressions**.

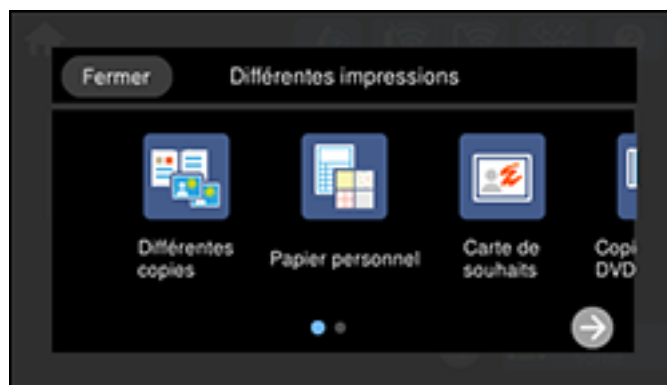

4. Sélectionnez l'une des options suivantes :
 - **Papier personnel** : permet d'imprimer une variété de types de projet sur papier.
 - **Papier à motifs** : permet d'imprimer sur du papier à motifs depuis des motifs présélectionnés.
 - **Calendrier** : vous permet de créer et d'imprimer un calendrier hebdomadaire ou mensuel en utilisant les photos enregistrées sur une carte mémoire.
 - **Calendrier** : permet de créer et d'imprimer un horaire quotidien, hebdomadaire ou mensuel.

- **Papier réglé** : vous permet d'imprimer des feuilles de musique, du papier bloc-notes ligné large ou ligné étroit et du papier quadrillé.
 - **Papier lettre** : vous permet d'imprimer du papier ligné ou non ligné assorti d'une de vos photos en arrière-plan.
 - **Copier sur CD/DVD** : vous permet d'imprimer une variété de projets sur un CD/DVD ou un encart de CV/DVD.
 - **Imprimer sur un CD/DVD** : vous permet d'imprimer une ou plusieurs photos enregistrées sur une carte mémoire ou un dispositif USB externe directement sur un CD, DVD ou disque Blu-ray imprimable à jet d'encre. Si vous le voulez, vous pouvez imprimer un test de votre design sur du papier ordinaire.
 - **Imprimer sur le boîtier** : vous permet d'imprimer une photo depuis une carte mémoire ou un dispositif USB externe sur un encart de CD/DVD. Votre produit modifie automatiquement les dimensions de la photo, mais vous pouvez aussi imprimer plusieurs images miniatures afin qu'elles s'adaptent à l'encart de CD/DVD. Une fois l'encart imprimé, vous pouvez le découper et le plier pour l'adapter au boîtier.
 - **Livre de coloriage** : vous permet de créer une page de livre à colorier à partir d'une photo sur votre carte mémoire ou dispositif USB externe ou à partir d'une photo ou d'un dessin placé sur la vitre d'exposition du scanner.
5. Suivez les instructions à l'écran pour sélectionner les options pour votre projet.
 6. Lorsque vous êtes prêt à imprimer, cliquez sur l'icône **Impression**.

Remarque: Pour annuler l'impression, sélectionnez **Annuler** et sélectionnez **Fermer** pour quitter.

Sujet parent: [Impression de projets personnalisés](#)

Références associées

[Paramètres d'impression pour carte mémoire ou dispositif USB externe](#)

Tâches associées

[Connexion et utilisation d'une clé USB ou d'un dispositif externe](#)

[Insertion d'une carte mémoire](#)

Sujets reliés

[Impression sur CD/DVD](#)

[Chargement du papier](#)

[Positionnement des originaux sur le produit](#)

Impression sur CD/DVD

Suivez les instructions de cette section pour imprimer un motif sur des CD ou DVD compatibles avec l'impression à jet d'encre afin de créer des étiquettes personnalisées :

[Fonctions d'impression de CD/DVD](#)

[Chargement d'un CD/DVD](#)

[Copie sur un CD ou DVD](#)

Fonctions d'impression de CD/DVD

Vous pouvez utiliser n'importe laquelle des fonctions suivantes pour imprimer des étiquettes et des accessoires personnalisés pour CD/DVD/Blu-ray :

- Copiez une étiquette existante sur un nouveau CD/DVD/Blu-ray.
- Utilisez le panneau de commande de votre produit pour imprimer les photos d'une carte mémoire sur un CD/DVD/Blu-ray.
- Imprimez du texte et des images de votre ordinateur à l'aide du logiciel Epson Photo+.

Vous pouvez aussi utiliser le panneau de commande de votre produit pour créer un encart pour boîtier de CD avec des photos provenant d'une carte mémoire.

Sujet parent: [Impression sur CD/DVD](#)

Concepts associés

[Impression avec le logiciel Epson Photo+](#)

Tâches associées

[Impression d'un projet personnalisé](#)

[Copie sur un CD ou DVD](#)

Chargement d'un CD/DVD

Vous pouvez imprimer sur n'importe quel CD ou DVD (y compris les disques Blu-ray) compatibles avec l'impression à jet d'encre.

Mise en garde: N'insérez pas le plateau CD/DVD lorsque le produit imprime, copie ou effectue d'autres opérations. Sinon, votre produit risque d'être endommagé, ou la surface du CD/DVD pourrait devenir sale ou rayée.

Remarque: Si vous utilisez des disques dont la zone d'impression s'étend jusqu'à 4 mm (0,16 po) du trou central, il se peut que vous deviez ajuster le réglage du diamètre interne en utilisant le panneau de commande ou le logiciel Epson Photo+.

1. Gravez vos fichiers, votre musique ou vos vidéos sur le disque avant d'imprimer sur celui-ci.
2. Sélectionnez l'icône  d'accueil, au besoin.
3. Sélectionnez **bac de sortie** pour fermer le bac de sortie, au besoin.
4. Retirez le plateau CD/DVD situé sous le bac 2 (inférieur).

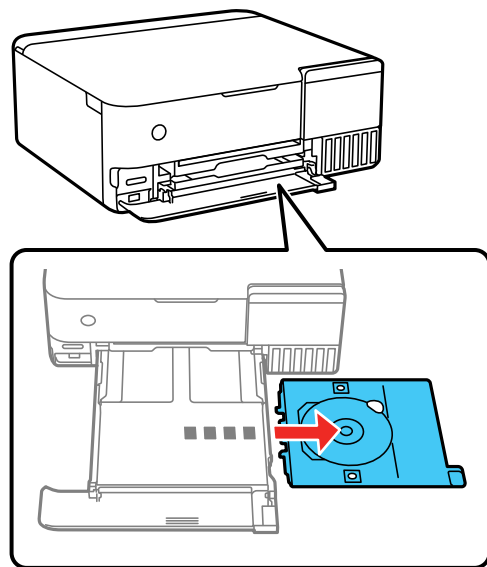

5. Lorsque vous êtes invité à charger un CD/DVD, vous pouvez sélectionner l'option pour visionner une animation de la procédure. Suivez les instructions à l'écran pour charger le disque dans le plateau CD/DVD.

Remarque: Assurez-vous que le CD ou DVD est bien engagé dans le logement du plateau, ou il pourrait tomber lorsque vous retournez le plateau.

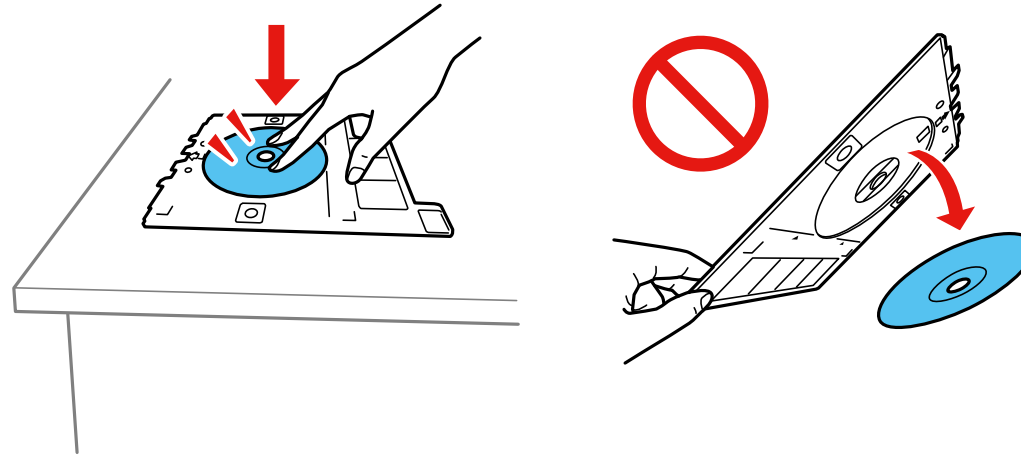

Mise en garde: N'éteignez pas le produit quand un CD ou un DVD est chargé. Retirez toujours le disque d'abord.

Une fois que votre CD ou DVD est imprimé, le bac sort automatiquement. Retirez-le du produit, retirez le CD ou DVD du bac et sélectionnez **Impression terminée** sur l'écran ACL. Assurez-vous d'insérer le plateau CD/DVD dans le logement de stockage situé sous le bac 2 lorsque vous avez terminé.

Mise en garde: Retirer toujours le plateau CD/DVD lorsque l'impression est terminée. Si vous éteignez et rallumez le produit ou si vous effectuez un nettoyage des têtes sans retirer le bac, la tête d'impression peut entrer en contact avec le plateau CD/DVD et causer un mauvais fonctionnement du produit. Après l'impression, manipulez le CD ou DVD avec soin. Selon le type de disque utilisé, il se peut que vous deviez attendre jusqu'à 24 heures pour que le disque sèche avant de le mettre dans un lecteur. Conservez les disques imprimés à l'écart de l'humidité et de la lumière directe du soleil.

Sujet parent: [Impression sur CD/DVD](#)

Copie sur un CD ou DVD

Vous pouvez copier une photo imprimée ou une étiquette directement sur des CD ou DVD pour imprimante à jet d'encre. Si vous le voulez, vous pouvez imprimer un test de votre design sur du papier ordinaire.

1. Chargez le CD, DVD ou papier ordinaire sur lequel vous souhaitez imprimer.
2. Sélectionnez l'icône  d'accueil, au besoin.
3. Sélectionnez **Différentes impressions**.

Un écran comme celui-ci s'affiche :

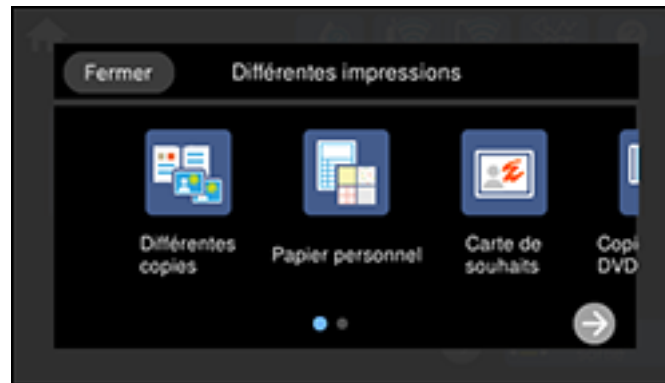

4. Sélectionnez **Copier sur CD/DVD** et sélectionnez **OK**.
5. Sélectionnez **Copier sur CD/DVD** et suivez les instructions à l'écran ACL pour effectuer l'une des options suivantes :
 - Placez votre photo face vers le bas sur la vitre du scanner.

- Placez votre CD ou DVD face vers le bas au centre de la vitre d'exposition du scanner.

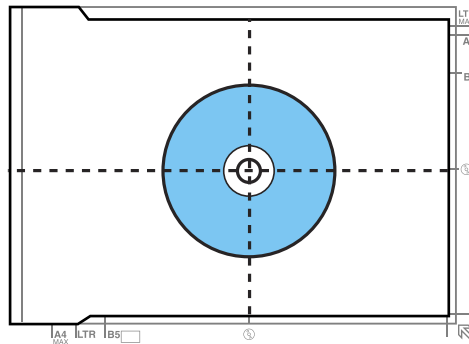

6. Au besoin, réglez le diamètre interne et externe de votre CD tel qu'illustré à l'écran et sélectionnez **Sélectionnez le type**.

Un écran comme celui-ci s'affiche :



7. Effectuez l'une des actions suivantes :
 - Pour imprimer sur un CD ou DVD, sélectionnez **Imprimer sur CD/DVD**. Sélectionnez **Comment faire** pour voir les instructions de chargement de CD ou sélectionnez **Installée** si le CD est déjà chargé.
 - Pour imprimer un test sur du papier ordinaire, sélectionnez **Test d'impression sur Lettre/A4**. Sélectionnez les paramètres de copie au besoin.

8. Lorsque vous êtes prêt à imprimer, cliquez sur l'icône **Copie**.

Remarque: Pour annuler l'impression, sélectionnez **Annuler** et sélectionnez **Fermer** pour quitter.

Sujet parent: [Impression sur CD/DVD](#)

Tâches associées

[Chargement d'un CD/DVD](#)

Sujets reliés

[Positionnement des originaux sur le produit](#)

Rechargement de l'encre et remplacement du boîtier de maintenance

Vérifiez régulièrement les réservoirs d'encre pour voir s'ils doivent être remplis.

Avant de vérifier le niveau d'encre ou de remplir le réservoir d'encre tel que décrit dans cette section, assurez-vous de lire les mesures de sécurité pour la manipulation de l'encre.

Mise en garde: Pour confirmer les quantités réelles d'encre restante, vérifiez visuellement les niveaux d'encre dans les réservoirs. Si vous continuez d'utiliser le produit lorsque l'encre est épuisée, vous pourriez l'endommager.

[Mesures de sécurité pour la manipulation de l'encre](#)

[Vérification des niveaux d'encre et du boîtier de maintenance](#)

[Achat d'encre et de boîtiers de maintenance Epson](#)

[Remplissage des réservoirs d'encre](#)

[Remplacement du boîtier de maintenance](#)

Concepts associés

[Entretien de la tête d'impression](#)

Mesures de sécurité pour la manipulation de l'encre

Remarque: Epson recommande fortement d'utiliser de l'encre authentique afin d'assurer une qualité d'impression et un rendement optimaux.

Remarque: Le produit possède un système d'alerte de niveau d'encre faible. L'utilisateur doit remplir les réservoirs d'encre correctement pour assurer la précision de ce système. Le produit ne peut pas mesurer directement les niveaux d'encre dans les réservoirs. Il estime plutôt la quantité d'encre restante en faisant le suivi interne de l'utilisation de l'encre. Le système d'alerte de niveau d'encre faible pourrait générer des messages inexacts si les réservoirs d'encre ne sont pas remplis selon ces instructions.

Par mesure de précaution, effectuez régulièrement une inspection visuelle des réservoirs d'encre pour vous assurer que les niveaux d'encre ne descendent pas sous la ligne la plus basse. Si vous continuez d'utiliser le produit lorsque le niveau d'encre est situé sous la ligne la plus basse du réservoir, vous pourriez l'endommager.

Précautions de manipulation de l'encre

- Maintenez les bouteilles et les réservoirs d'encre hors de portée des enfants. Ne laissez pas les enfants boire de l'encre ou manipuler les bouteilles et les bouchons d'encre.
- Ne penchez pas et ne secouez pas les bouteilles d'encre après les avoir ouvertes, sinon, l'encre risque de couler.
- Si vous recevez de l'encre sur votre peau, lavez-la soigneusement avec du savon et de l'eau. Si vous recevez de l'encre dans les yeux, rincez-les immédiatement avec de l'eau. Si l'inconfort ou les problèmes persistent, consultez immédiatement un médecin. Si de l'encre pénètre dans votre bouche, crachez-la et consultez immédiatement un médecin.
- Ne secouez pas ou pressez pas les bouteilles d'encre.
- Si l'encre fuit, essuyez-la immédiatement. Pour éviter que l'encre ne se répande, épongez-la avec un chiffon sec, puis essuyez l'encre restante avec un chiffon humide. Il sera difficile d'enlever l'encre une fois qu'elle sera sèche.

Précautions de remplissage de l'encre

- N'utilisez que les bouteilles d'encre compatibles avec ce produit (vérifiez les numéros de pièce).
- Les garanties d'Epson ne couvrent aucun dommage causé par l'utilisation d'encre provenant de tiers ni d'encre non conçue pour votre imprimante.
- Ce produit nécessite une manipulation prudente de l'encre. Des éclaboussures d'encre pourraient se produire lorsque vous remplissez les réservoirs d'encre. Si de l'encre entre en contact avec vos vêtements ou vos biens, il pourrait être impossible de les nettoyer.
- N'ouvrez pas l'emballage des bouteilles d'encre avant d'être prêt à remplir un réservoir. Les bouteilles d'encre sont emballées sous vide pour assurer leur fiabilité. Si vous laissez une bouteille d'encre déballée durant une longue période avant de l'utiliser, la qualité d'impression pourrait en souffrir.
- Si le niveau d'encre se situe sous la ligne la plus basse d'un réservoir, remplissez le réservoir. L'utilisation du produit lorsque le niveau d'encre est situé sous la ligne la plus basse d'un réservoir risque d'endommager le produit.
- Pour confirmer les quantités réelles d'encre restante, vérifiez visuellement les niveaux d'encre dans les réservoirs. Si vous continuez d'utiliser le produit lorsque l'encre est épuisée, vous pourriez l'endommager.
- Pour des résultats d'impression optimaux, remplissez les réservoirs d'encre jusqu'à la ligne la plus haute au moins une fois par année.
- Après avoir sorti une bouteille d'encre d'un site d'entreposage froid, laissez-la se réchauffer à la température ambiante pendant au moins trois heures avant de l'utiliser.

- Utilisez la bouteille d'encre avant la date d'expiration indiquée sur l'emballage.
- Epson recommande d'utiliser une bouteille d'encre le plus tôt possible après qu'elle a été ouverte.
- Rangez les bouteilles d'encre dans un endroit frais et sombre. Gardez-les à l'abri des rayons directs du soleil.
- Stockez les bouteilles d'encre dans le même environnement que le produit. Lorsque vous rangez ou transportez une bouteille ouverte, ne l'inclinez pas et évitez de la soumettre à des impacts ou à des changements de température. Sinon, l'encre pourrait fuir même si le bouchon est bien serré. Assurez-vous de maintenir les bouteilles bien droites lorsque vous serrez le bouchon, et prenez les précautions nécessaires pour éviter les fuites d'encre lors du transport des bouteilles.

Informations sur les bouteilles et les réservoirs d'encre

- Afin de maintenir la tête d'impression en état optimal, une certaine quantité d'encre provenant de tous les réservoirs est utilisée durant l'impression et lors des opérations d'entretien telles que le nettoyage de la tête d'impression. De l'encre pourrait être utilisée lorsque le produit est allumé.
- Une partie de l'encre des bouteilles incluses est utilisée pour la configuration de l'imprimante. Vous remarquerez que les niveaux d'encre dans le réservoir diminuent pendant le chargement. Cette diminution est normale et n'affecte pas les rendements indiqués sur la boîte.
- Les rendements d'encre indiqués peuvent varier en fonction des images que vous imprimez, du type de papier que vous utilisez, de la fréquence à laquelle vous imprimez et des conditions environnementales telles que la température.
- Les bouteilles d'encre peuvent contenir du matériel recyclé, mais le rendement et les fonctions du produit n'en sont pas affectées.
- Lorsque vous imprimez en noir et blanc ou en niveaux de gris, de l'encre de couleur pourrait être utilisée au lieu du noir selon le type de papier et les paramètres de qualité d'impression choisis. Un mélange d'encres de couleur est alors utilisé pour créer du noir.
- Une certaine quantité d'encre de réserve demeure dans le réservoir lorsque votre produit indique qu'un remplissage est nécessaire.

Sujet parent: [Rechargement de l'encre et remplacement du boîtier de maintenance](#)

Vérification des niveaux d'encre et du boîtier de maintenance

Votre produit et votre logiciel vous avertiront lorsqu'un réservoir d'encre doit être rempli, ou lorsque le boîtier de maintenance doit être remplacé.

[Vérification des niveaux d'encre sur le produit](#)

[Vérification de l'état du boîtier de maintenance sur l'écran ACL](#)

[Vérification des niveaux d'encre et du boîtier de maintenance - Windows](#)

[Vérification des niveaux d'encre et du boîtier de maintenance - Mac](#)

[Désactivation des offres spéciales sous Windows](#)

Sujet parent: [Rechargement de l'encre et remplacement du boîtier de maintenance](#)

Vérification des niveaux d'encre sur le produit

Pour confirmer les quantités réelles d'encre restante, vérifiez visuellement les niveaux d'encre dans les réservoirs. Assurez-vous que les niveaux d'encre se situent au-dessus de la ligne la plus basse des réservoirs. Si le niveau d'encre de l'un des réservoirs se situe sous la ligne la plus basse, remplissez le réservoir jusqu'à la ligne la plus haute.

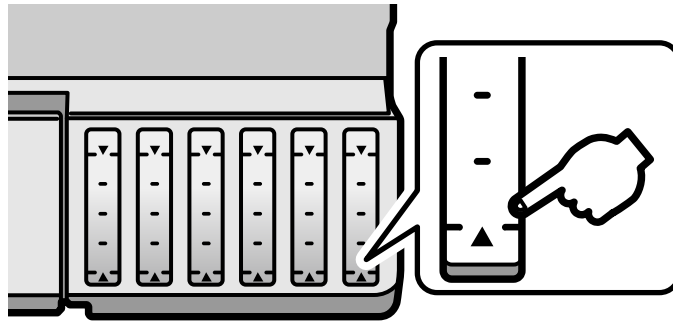

Remarque: Le produit possède un système d'alerte de niveau d'encre faible. L'utilisateur doit remplir les réservoirs d'encre correctement pour assurer la précision de ce système. Le produit ne peut pas mesurer directement les niveaux d'encre dans les réservoirs. Il estime plutôt la quantité d'encre restante en faisant le suivi interne de l'utilisation de l'encre. Le système d'alerte de niveau d'encre faible pourrait générer des messages inexacts si les réservoirs d'encre ne sont pas remplis selon ces instructions.

Par mesure de précaution, effectuez régulièrement une inspection visuelle des réservoirs d'encre pour vous assurer que les niveaux d'encre ne descendent pas sous la ligne la plus basse. Si vous continuez d'utiliser le produit lorsque le niveau d'encre est situé sous la ligne la plus basse du réservoir, vous pourriez l'endommager.

Sujet parent: [Vérification des niveaux d'encre et du boîtier de maintenance](#)

Vérification de l'état du boîtier de maintenance sur l'écran ACL

Vous pouvez vérifier l'état du boîtier de maintenance en utilisant l'écran ACL de votre produit.

1. Sélectionnez l'icône  d'accueil, au besoin.

2. Sélectionnez l'icône  et sélectionnez **Continuer**.

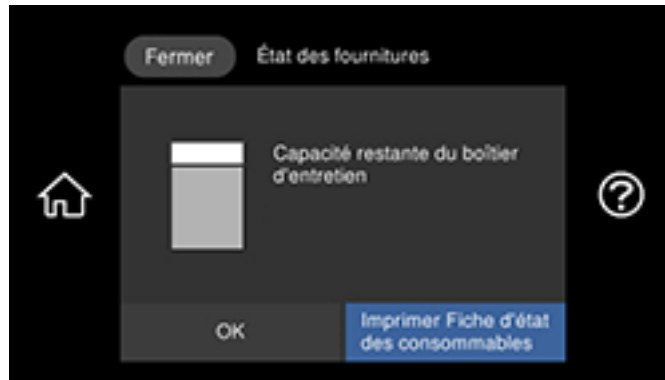

Vous pouvez voir la capacité d'encre restante du boîtier de maintenance.

3. Sélectionnez **OK** pour quitter l'écran.



Sujet parent: [Vérification des niveaux d'encre et du boîtier de maintenance](#)

Concepts associés

[Remplacement du boîtier de maintenance](#)

Vérification des niveaux d'encre et du boîtier de maintenance - Windows

Une alerte de niveau d'encre faible s'affiche lorsque vous essayez d'imprimer et que le niveau d'encre est bas. Vous pouvez vérifier les niveaux d'encre en tout temps en utilisant un utilitaire sur votre ordinateur Windows.

1. Pour vérifier les niveaux d'encre et du boîtier de maintenance, accédez au Bureau de Windows et double-cliquez sur l'icône  de votre produit dans le coin droit de la barre des tâches Windows, ou cliquez sur la flèche du haut et double-cliquez sur .

Une fenêtre comme celle-ci s'affiche :



2. Remplissez les réservoirs d'encre ou remplacez le boîtier de maintenance, au besoin.

Sujet parent: [Vérification des niveaux d'encre et du boîtier de maintenance](#)

Concepts associés

[Remplacement du boîtier de maintenance](#)

Tâches associées

[Remplissage des réservoirs d'encre](#)

Vérification des niveaux d'encre et du boîtier de maintenance - Mac

Vous pouvez vérifier les niveaux d'encre en utilisant un utilitaire sur votre ordinateur Mac.

1. Sous le menu Apple ou sur le Dock, sélectionnez **Préférences Système**. Sélectionnez **Imprimantes et fax** ou **Imprimantes et scanners**, choisissez votre produit et sélectionnez **Options et fournitures**. Sélectionnez **Utilitaire** et sélectionnez **Ouvrir l'utilitaire de l'imprimante**.
2. Sélectionnez **EPSON Status Monitor**.

Une fenêtre comme celle-ci s'affiche :



3. Remplissez les réservoirs d'encre ou remplacez le boîtier de maintenance, au besoin.

Remarque: Pour mettre à jour ou rafraîchir les niveaux d'encre affichés, cliquez sur **Mise à jour**.

Sujet parent: [Vérification des niveaux d'encre et du boîtier de maintenance](#)

Concepts associés



[Remplacement du boîtier de maintenance](#)

Tâches associées

[Remplissage des réservoirs d'encre](#)

Désactivation des offres spéciales sous Windows

Vous pouvez désactiver l'affichage d'offres spéciales d'Epson à l'aide d'un utilitaire sur votre ordinateur Windows.

1. Accédez au Bureau de Windows et cliquez avec le bouton de droite de la souris sur l'icône  correspondant à votre produit dans le coin droit de la barre des tâches Windows, ou cliquez sur la flèche du haut et cliquez sur  avec le bouton de droite de la souris. Sélectionnez **Préférences du contrôle**.

Cette fenêtre s'affiche :

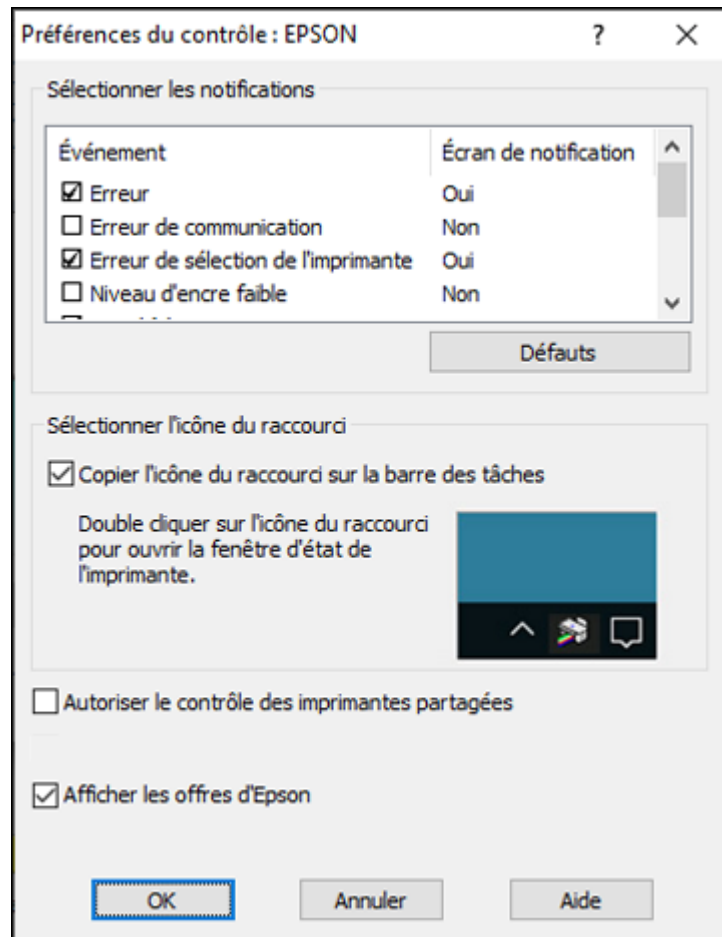

2. Pour désactiver les offres promotionnelles, décochez la case **Afficher les offres d'Epson**.

Sujet parent: [Vérification des niveaux d'encre et du boîtier de maintenance](#)

Achat d'encre et de boîtiers de maintenance Epson

Vous pouvez acheter de l'encre, des boîtiers de maintenance et du papier d'origine Epson à epson.ca. Vous pouvez également vous procurer d'autres fournitures auprès d'un revendeur Epson autorisé. Pour trouver le revendeur le plus près de chez vous, composez le 1 800 463-7766 (États-Unis) ou le 1 800 807-7766 (Canada).

Remarque: Les garanties d'Epson ne couvrent aucun dommage causé par l'utilisation d'encre provenant de tiers ni d'encre non conçue pour votre imprimante.

Les bouteilles d'encre initiales incluses doivent être utilisées pour la configuration de l'imprimante et ne peuvent pas être revendues. Des bouteilles d'encre pleines sont fournies avec l'imprimante, mais une partie de l'encre de ces bouteilles initiales est utilisée pour charger la tête d'impression. Le rendement varie considérablement selon les images imprimées, les paramètres d'impression, le type de papier, la fréquence d'utilisation et la température.

[Numéros de pièce pour les bouteilles d'encre et le boîtier de maintenance](#)

Sujet parent: [Rechargement de l'encre et remplacement du boîtier de maintenance](#)

Numéros de pièce pour les bouteilles d'encre et le boîtier de maintenance

Utilisez ces numéros de pièce lorsque vous commandez ou achetez un nouveau boîtier de maintenance ou de nouvelles bouteilles d'encre. Utilisez l'encre avant la date d'expiration indiquée sur l'emballage.

Couleur de l'encre	Numéro de pièce
Noir	552020
Noir photo	552120
Cyan	552220
Magenta	552320
Jaune	552420
Gris	552520

Numéro de pièce du boîtier de maintenance : C9345

Sujet parent: [Achat d'encre et de boîtiers de maintenance Epson](#)

Remplissage des réservoirs d'encre

Avant de commencer, assurez-vous d'avoir une bouteille d'encre de remplacement à portée de main et lisez les mesures de sécurité pour la manipulation de l'encre.

Vous pouvez continuer d'utiliser le produit même si un ou plusieurs réservoirs ne sont pas remplis jusqu'à la limite. Cependant, pour un suivi plus précis du niveau d'encre, remplissez tous les réservoirs jusqu'à la ligne la plus haute.

Remarque: Le produit possède un système d'alerte de niveau d'encre faible. L'utilisateur doit remplir les réservoirs d'encre correctement pour assurer la précision de ce système. Le produit ne peut pas mesurer directement les niveaux d'encre dans les réservoirs. Il estime plutôt la quantité d'encre restante en faisant le suivi interne de l'utilisation de l'encre. Le système d'alerte de niveau d'encre faible pourrait générer des messages inexacts si les réservoirs d'encre ne sont pas remplis selon ces instructions.

Par mesure de précaution, effectuez régulièrement une inspection visuelle des réservoirs d'encre pour vous assurer que les niveaux d'encre ne descendent pas sous la ligne la plus basse. Si vous continuez d'utiliser le produit lorsque le niveau d'encre est situé sous la ligne la plus basse du réservoir, vous pourriez l'endommager.

Mise en garde: En cas de fuite, essuyez immédiatement l'encre avec une serviette humide afin d'éviter toute tache permanente. Si de l'encre entre en contact avec vos vêtements ou vos biens, il pourrait être impossible de les nettoyer.

1. Mettez le produit sous tension.
2. Soulevez l'unité du scanner jusqu'à ce qu'elle s'enclenche.

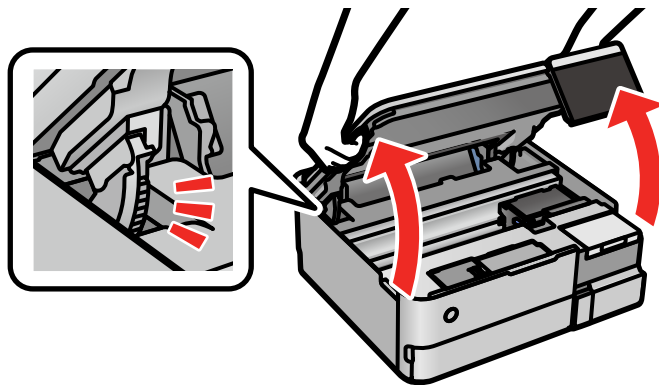

3. Ouvrez le capot des réservoirs d'encre, puis retirez le capot du réservoir d'encre que vous comptez remplir.

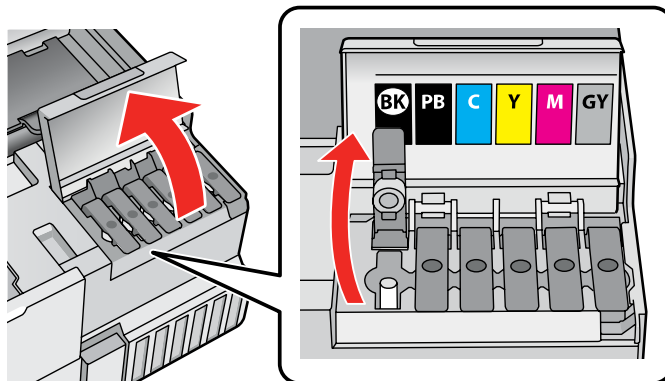

4. Tenez la bouteille à la verticale et tournez lentement le bouchon pour le retirer.

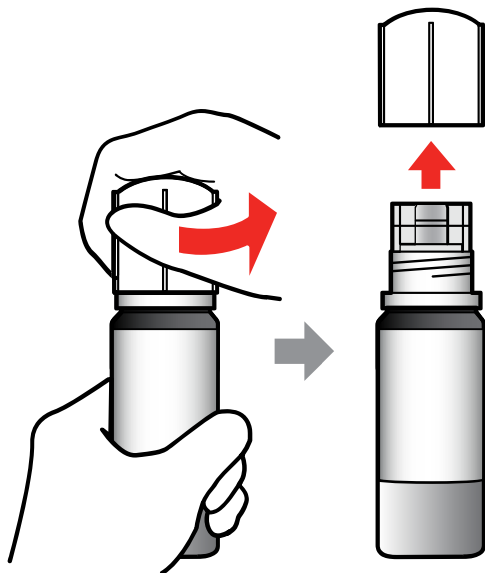

Mise en garde: Ne secouez pas ou ne pressez pas la bouteille d'encre. Ne touchez pas au goulot de la bouteille une fois le bouchon retiré.

Avertissement: Si vous recevez de l'encre sur la peau, lavez-la soigneusement avec du savon et de l'eau. Si vous recevez de l'encre dans les yeux, rincez-les immédiatement avec de l'eau. Si vous recevez de l'encre dans la bouche, crachez-la immédiatement. Consultez un médecin si le problème persiste. Conservez les bouteilles d'encre hors de la portée des enfants et n'ingérez pas l'encre.

5. Insérez la bouteille d'encre dans le port de remplissage et attendez que l'encre remplisse le réservoir. Ne pressez pas la bouteille. L'encre s'écoule dans le réservoir et s'arrête automatiquement une fois le réservoir rempli jusqu'à la ligne supérieure.

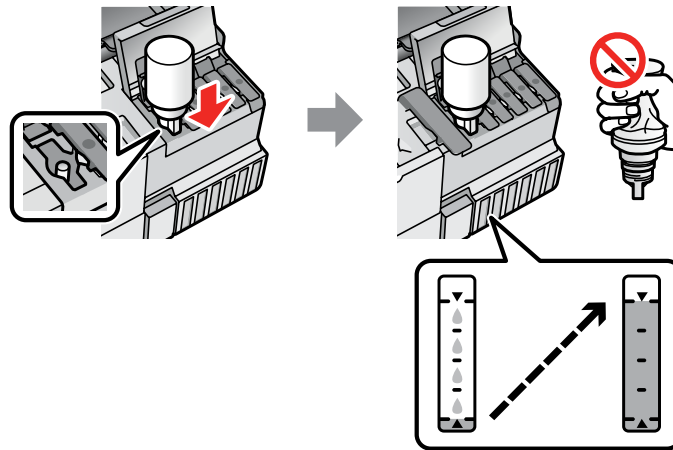

Remarque: Référez-vous à l'autocollant des codes de couleur sur l'unité des réservoirs d'encre pour identifier la couleur de chaque réservoir. N'utilisez pas de force excessive pour mettre les bouteilles en place; elles sont conçues pour s'insérer dans le bon réservoir selon la couleur.

Remarque: Si l'encre ne s'écoule pas de la bouteille, levez et réinsérez la bouteille.

6. Une fois le réservoir d'encre rempli, retirez la bouteille et replacez bien son bouchon.

Remarque: S'il reste de l'encre dans la bouteille, rangez-la en position verticale pour une utilisation ultérieure.

7. Fermez le bouchon du réservoir d'encre.

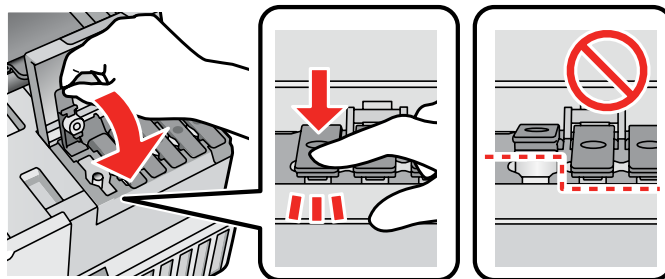

8. Répétez les étapes précédentes tel que nécessaire pour chaque réservoir d'encre que vous devez remplir.
9. Fermez le capot du réservoir d'encre.

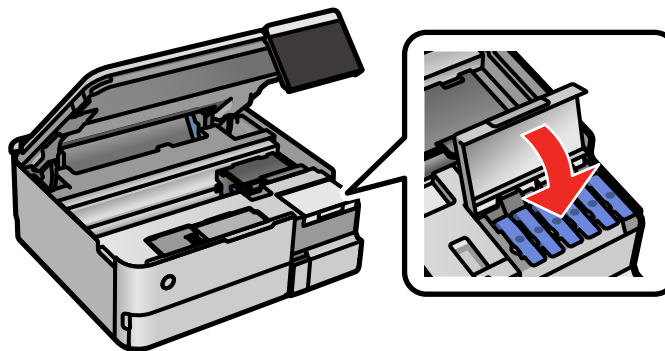

10. Abaissez l'unité de scanner.

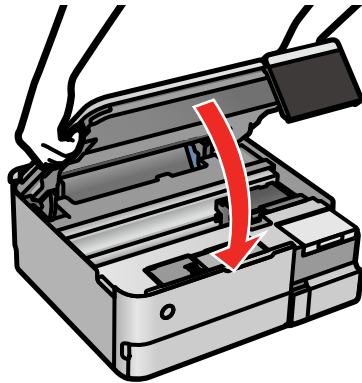

11. Sélectionnez **Entretien** > **Remplir l'encre** et suivez les instructions à l'écran pour réinitialiser les niveaux d'encre.

Remarque: Assurez-vous de réinitialiser les niveaux d'encre pour toutes les encres que vous avez remplies, sinon un message d'erreur pourrait apparaître ou les niveaux d'encre ne changeront pas sur l'écran ACL.

Sujet parent: [Rechargement de l'encre et remplacement du boîtier de maintenance](#)

Concepts associés

[Achat d'encre et de boîtiers de maintenance Epson](#)

Tâches associées

[Vérification des niveaux d'encre sur le produit](#)

Remplacement du boîtier de maintenance

Le boîtier de maintenance emmagasine l'encre excédentaire recueillie durant l'impression ou le nettoyage de la tête d'impression. Lorsqu'un message s'affiche à l'écran ACL, suivez les instructions à l'écran pour remplacer le boîtier de maintenance.

Remarque: Lorsque le boîtier de maintenance est plein, vous ne pouvez pas imprimer ou nettoyer la tête d'impression avant de remplacer le boîtier. Vous pouvez quand même effectuer des opérations qui ne requièrent pas d'encre, comme la numérisation.

Notez bien les précautions suivantes lorsque vous remplacez le boîtier de maintenance :

- Ne retirez pas le boîtier de maintenance ou son couvercle sauf lorsque vous remplacez le boîtier de maintenance; sinon, l'encre pourrait fuir.
- Ne touchez pas à la puce verte sur le côté du boîtier de maintenance.
- N'inclinez pas le boîtier de maintenance après l'avoir retiré; de l'encre pour s'en écouler.
- Ne touchez pas aux ouvertures sur le boîtier de maintenance ou vous risquez de tacher vos mains d'encre.
- N'échappez pas le boîtier de maintenance et ne l'exposez pas à des chocs violents.
- Si vous n'arrivez pas à replacer le couvercle, le boîtier de maintenance est peut-être mal installé. Retirez et réinstallez le boîtier de maintenance.
- Ne stockez pas le boîtier de maintenance dans des endroits trop chauds ou trop froids.
- Ne remplacez pas le boîtier de maintenance durant l'impression; sinon, l'encre pourrait couler.

Mise en garde: Ne réutilisez pas un boîtier de maintenance qui a été retiré et laissé hors du produit pendant une longue période. Gardez le boîtier de maintenance à l'abri des rayons directs du soleil.

Remarque: Le boîtier de maintenance est une pièce remplaçable par l'utilisateur et n'est pas couvert par la garantie du produit.

Sujet parent: [Rechargement de l'encre et remplacement du boîtier de maintenance](#)

Concepts associés

[Achat d'encre et de boîtiers de maintenance Epson](#)

Tâches associées

[Vérification de l'état du boîtier de maintenance sur l'écran ACL](#)

Réglage de la qualité d'impression

Si la qualité d'impression se dégrade, il est peut-être nécessaire d'exécuter un utilitaire de nettoyage ou d'alignement de la tête d'impression.

Si ces utilitaires ne règlent pas le problème, vous devrez peut-être effectuer un nettoyage puissant ou un nettoyage du circuit papier.

[Entretien de la tête d'impression](#)

[Ajustement de la qualité d'impression](#)

[Nettoyage puissant](#)

[Nettoyage du guide-papier](#)

[Nettoyage du circuit papier](#)

[Nettoyage de la pellicule translucide](#)

[Nettoyage des rouleaux de guidage du papier](#)

[Vérification du nombre de feuilles alimentées](#)

Entretien de la tête d'impression

Si vos tirages deviennent estompés ou s'ils présentent des lignes horizontales claires ou foncées, il est peut-être nécessaire de nettoyer les buses de la tête d'impression. N'exécutez un nettoyage des buses que si la qualité d'impression se dégrade, car le processus consomme de l'encre.

Vous pouvez vérifier si les buses sont bouchées avant le nettoyage pour éviter de les nettoyer inutilement.

Remarque: Il est possible que vous ne puissiez pas nettoyer la tête d'impression si le niveau d'encre est bas dans l'un des réservoirs d'encre. Vous devrez peut-être remplir le réservoir.

Si vous apercevez toujours des lignes foncées ou vides sur vos tirages même après avoir nettoyé la tête d'impression plusieurs fois, effectuez un nettoyage puissant.

[Vérification des buses de la tête d'impression](#)

[Nettoyage de la tête d'impression](#)

Sujet parent: [Réglage de la qualité d'impression](#)

Vérification des buses de la tête d'impression

Vous pouvez imprimer un motif de vérification des buses pour vérifier si les buses sont obstruées.

Vérification des buses avec le panneau de commande

Vérification des buses à l'aide d'un utilitaire de votre ordinateur

Sujet parent: Entretien de la tête d'impression

Vérification des buses avec le panneau de commande

Vous pouvez vérifier les buses de la tête d'impression en utilisant le panneau de commande de votre produit.

1. Assurez-vous qu'aucune erreur n'est affichée sur l'écran ACL et que le plateau CD/DVD n'est pas inséré pour l'impression.
2. Chargez quelques feuilles de papier ordinaire dans le bac 2 (inférieur).
3. Sélectionnez l'icône  d'accueil, au besoin.
4. Sélectionnez **Entretien** > **Tête d'impr** **Vérification des buses**.

Un écran comme celui-ci s'affiche :



5. Sélectionnez **Impression**.
Le modèle de vérification des buses s'imprime.

6. Vérifiez le modèle imprimé pour voir s'il y a des écarts dans les lignes.

La tête d'impression est propre.

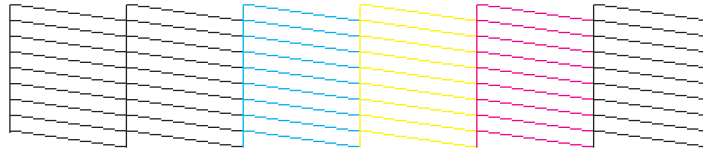

La tête d'impression doit être nettoyée.

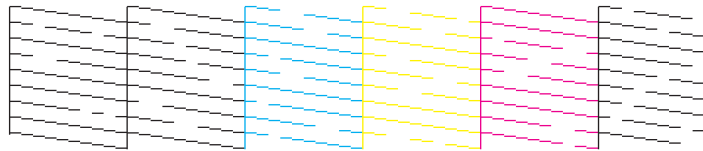

7. Effectuez l'une des actions suivantes :
- S'il n'y a pas d'écarts, sélectionnez **O**.
 - S'il y a des écarts ou que le motif est estompé, sélectionnez **X** et passez à l'étape suivante.
8. Suivez les instructions à l'écran pour nettoyer la tête d'impression, puis vérifiez les buses et répétez le processus si nécessaire.

Mise en garde: N'éteignez jamais le produit et n'ouvrez jamais l'unité du scanner pendant un cycle de nettoyage, sinon vous risquez de ne pas pouvoir imprimer.

Si vous ne constatez pas d'amélioration après avoir nettoyé la tête d'impression 3 fois, attendez au moins 12 heures sans imprimer, ou encore plus longtemps si vous imprimez. Ensuite, essayez de nettoyer de nouveau la tête d'impression. Si la qualité d'impression ne s'améliore toujours pas, effectuez un nettoyage puissant. Si la qualité ne s'améliore toujours pas, contactez Epson.

Sujet parent: [Vérification des buses de la tête d'impression](#)

Concepts associés



[Nettoyage de la tête d'impression](#)

Tâches associées

Chargement de papier dans le bac 2 (bac inférieur)

Vérification des buses à l'aide d'un utilitaire de votre ordinateur

Vous pouvez vérifier les buses de la tête d'impression à l'aide d'un utilitaire sur votre ordinateur Windows ou Mac.

1. Assurez-vous qu'aucune erreur n'est affichée sur l'écran ACL et que le plateau CD/DVD n'est pas inséré pour l'impression.
2. Chargez quelques feuilles de papier ordinaire dans le bac 2 (inférieur).
3. Effectuez l'une des actions suivantes :
 - **Windows** : Accédez au Bureau de Windows et cliquez avec le bouton de droite de la souris sur l'icône  correspondant à votre produit dans le coin droit de la barre des tâches Windows, ou cliquez sur la flèche du haut et cliquez sur  avec le bouton de droite de la souris.
 - **Mac** : Sous le menu Apple ou sur le Dock, sélectionnez **Préférences Système**. Sélectionnez **Imprimantes et fax** ou **Imprimantes et scanners**, choisissez votre produit et sélectionnez **Options et fournitures**. Sélectionnez **Utilitaire** et sélectionnez **Ouvrir l'utilitaire de l'imprimante**.
4. Sélectionnez **Vérif. des buses de tête d'impr.**

Une fenêtre comme celle-ci s'affiche :

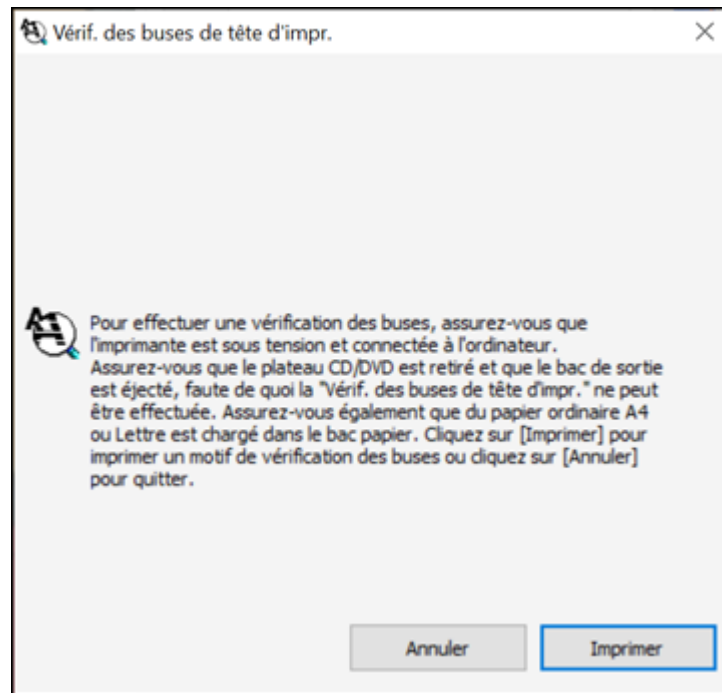

5. Cliquez sur **Imprimer**.

6. Vérifiez le motif imprimé pour voir s'il y a des écarts dans les lignes.

La tête d'impression est propre.

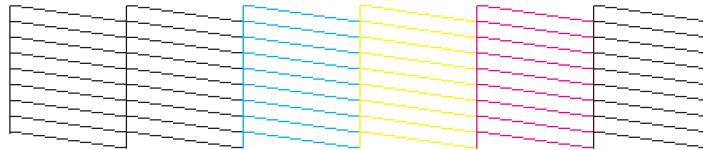

La tête d'impression doit être nettoyée.

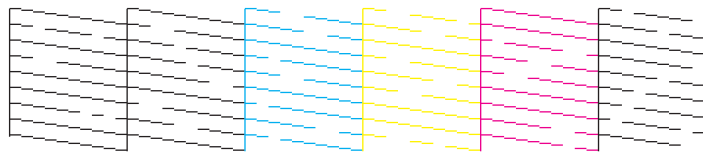

7. Effectuez l'une des actions suivantes :

- S'il n'y a pas d'écarts, cliquez sur **Terminer**.
- Si le motif est estompé ou présente des écarts, nettoyez la tête d'impression.

Sujet parent: [Vérification des buses de la tête d'impression](#)

Concepts associés

[Nettoyage de la tête d'impression](#)

Tâches associées

[Chargement de papier dans le bac 2 \(bac inférieur\)](#)

Nettoyage de la tête d'impression

Si la qualité d'impression s'est détériorée et que le motif de vérification des buses indique que les buses sont bouchées, vous pouvez nettoyer la tête d'impression.

Remarque: Il est possible que vous ne puissiez pas nettoyer la tête d'impression si le niveau d'encre est bas dans l'un des réservoirs d'encre. Vous devrez peut-être remplir le réservoir.

[Nettoyage de la tête d'impression en utilisant le panneau de commande](#)

Nettoyage de la tête d'impression en utilisant un utilitaire de l'ordinateur

Sujet parent: Entretien de la tête d'impression

Tâches associées

Remplissage des réservoirs d'encre

Nettoyage de la tête d'impression en utilisant le panneau de commande

Vous pouvez nettoyer la tête d'impression en utilisant le panneau de commande de votre produit.

1. Assurez-vous qu'aucune erreur n'est affichée sur l'écran ACL et que le plateau CD/DVD n'est pas inséré pour l'impression.
2. Chargez quelques feuilles de papier ordinaire dans le bac 2 (inférieur).
3. Sélectionnez l'icône  d'accueil, au besoin.
4. Sélectionnez **Entretien** > **Nettoyage tête d'impr.**

Un écran comme celui-ci s'affiche :

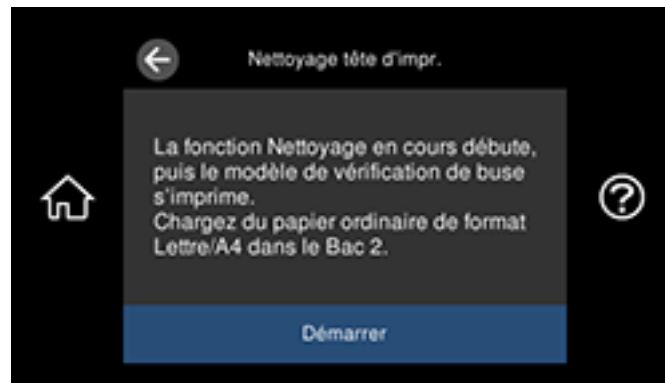

5. Sélectionnez **Démarrer** pour nettoyer la tête d'impression.

Le témoin  d'alimentation clignote durant le cycle de nettoyage et il demeure allumé lorsque le cycle de nettoyage est terminé. Une fois le cycle de nettoyage terminé, un message s'affiche à l'écran et un motif des buses s'imprime.

Mise en garde: N'éteignez jamais le produit et n'ouvrez jamais l'unité du scanner pendant un cycle de nettoyage, sinon vous risquez de ne pas pouvoir imprimer.

6. Vérifiez le modèle imprimé pour voir s'il y a des écarts dans les lignes.

La tête d'impression est propre.

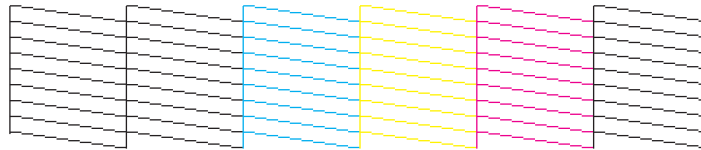

La tête d'impression doit être nettoyée.

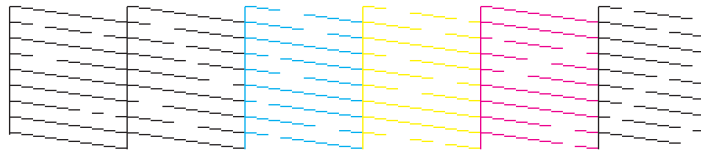

7. Effectuez l'une des actions suivantes :
- S'il n'y a pas d'écarts, sélectionnez **O**.
 - S'il y a des écarts ou que le motif est estompé, sélectionnez **X** et passez à l'étape suivante.
8. Suivez les instructions à l'écran pour nettoyer la tête d'impression, puis vérifiez les buses et répétez le processus si nécessaire.

Si vous ne constatez pas d'amélioration après avoir nettoyé la tête d'impression 3 fois, attendez au moins 12 heures sans imprimer, ou encore plus longtemps si vous imprimez. Ensuite, essayez de nettoyer de nouveau la tête d'impression. Si la qualité d'impression ne s'améliore toujours pas, effectuez un nettoyage puissant. Si la qualité ne s'améliore toujours pas, contactez Epson.

Sujet parent: [Nettoyage de la tête d'impression](#)

Concepts associés



[Vérification des buses de la tête d'impression](#)

Tâches associées

[Chargement de papier dans le bac 2 \(bac inférieur\)](#)

Nettoyage de la tête d'impression en utilisant un utilitaire de l'ordinateur

Vous pouvez nettoyer la tête d'impression à l'aide d'un utilitaire sur votre ordinateur Windows ou Mac.

1. Assurez-vous qu'aucune erreur n'est affichée sur l'écran ACL et que le plateau CD/DVD n'est pas inséré pour l'impression.
2. Chargez quelques feuilles de papier ordinaire dans le bac 2 (inférieur).
3. Effectuez l'une des actions suivantes :
 - **Windows** : Accédez au Bureau de Windows et cliquez avec le bouton de droite de la souris sur l'icône  correspondant à votre produit dans le coin droit de la barre des tâches Windows, ou cliquez sur la flèche du haut et cliquez sur  avec le bouton de droite de la souris.
 - **Mac** : Sous le menu Apple ou sur le Dock, sélectionnez **Préférences Système**. Sélectionnez **Imprimantes et fax** ou **Imprimantes et scanners**, choisissez votre produit et sélectionnez **Options et fournitures**. Sélectionnez **Utilitaire** et sélectionnez **Ouvrir l'utilitaire de l'imprimante**.
4. Sélectionnez **Nettoyage de la tête d'impression**.
Une fenêtre comme celle-ci s'affiche :

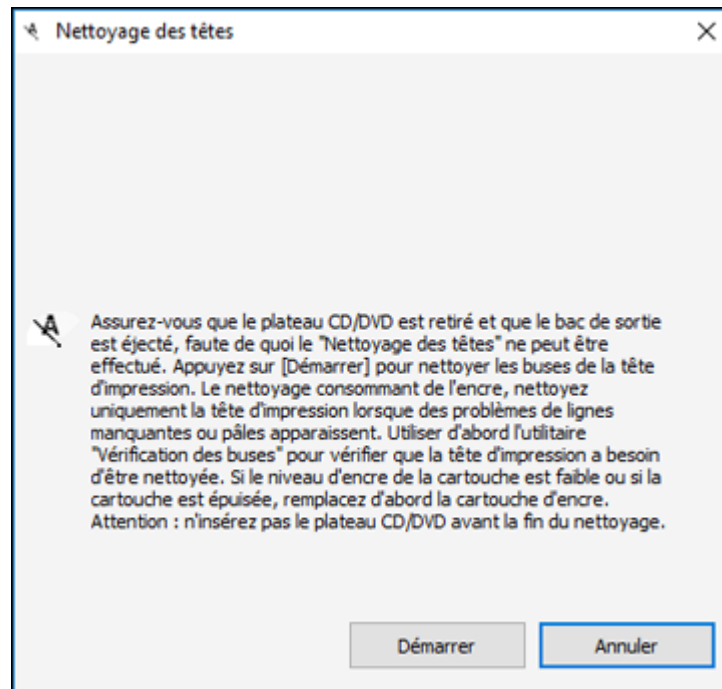

5. Cliquez sur **Démarrer** pour lancer le cycle de nettoyage.

Le témoin  d'alimentation clignote durant le cycle de nettoyage et il demeure allumé lorsque le cycle de nettoyage est terminé.

Mise en garde: N'éteignez jamais le produit et n'ouvrez jamais l'unité du scanner pendant un cycle de nettoyage, sinon vous risquez de ne pas pouvoir imprimer.

6. Lorsque le cycle de nettoyage est terminé, vous pouvez vérifier si les buses sont propres. Cliquez sur **Impression du motif de test des buses**, puis cliquez sur **Impression**.
7. Vérifiez le motif imprimé pour voir s'il y a des écarts dans les lignes.

La tête d'impression est propre.

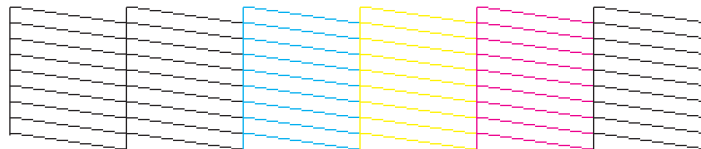

La tête d'impression doit être nettoyée.

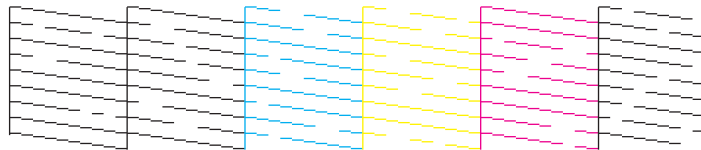

- S'il n'y a pas d'écarts, cliquez sur **Terminer**.
- Si le motif est estompé ou présente des écarts, cliquez sur **Nettoyer** pour nettoyer la tête d'impression de nouveau.

Si vous ne constatez pas d'amélioration après avoir nettoyé la tête d'impression 3 fois, mettez le produit hors tension et attendez au moins 12 heures. Ensuite, essayez de nettoyer de nouveau la tête d'impression. Si la qualité d'impression ne s'améliore pas, effectuez un nettoyage puissant. S'il n'y a toujours pas d'amélioration, contactez Epson pour obtenir de l'assistance.

Sujet parent: [Nettoyage de la tête d'impression](#)

Concepts associés

[Vérification des buses de la tête d'impression](#)

Tâches associées

[Chargement de papier dans le bac 2 \(bac inférieur\)](#)

Ajustement de la qualité d'impression

Si vos tirages deviennent flous ou granuleux, ou si vous remarquez un décalage des lignes verticales ou des lignes horizontales claires ou foncées, il peut être nécessaire d'ajuster la qualité d'impression.

Remarque: Des lignes blanches peuvent également apparaître si les buses de la tête d'impression ont besoin d'être nettoyées.

[Alignement de la tête d'impression en utilisant le panneau de commande](#)

Sujet parent: [Réglage de la qualité d'impression](#)

Alignement de la tête d'impression en utilisant le panneau de commande

Si vos tirages deviennent flous ou granuleux, ou si vous remarquez un décalage des lignes verticales ou des lignes horizontales claires ou foncées, il peut être nécessaire d'aligner la tête d'impression.

Remarque: Des lignes blanches peuvent également apparaître si les buses de la tête d'impression ont besoin d'être nettoyées.

1. Assurez-vous qu'aucune erreur n'est affichée sur l'écran ACL et que le plateau CD/DVD n'est pas inséré pour l'impression.
2. Chargez quelques feuilles de papier ordinaire dans le bac 2 (inférieur).
3. Sélectionnez l'icône  d'accueil, au besoin.
4. Sélectionnez **Entretien > Alignement de la tête**.

Un écran comme celui-ci s'affiche :



5. Sélectionnez l'une des options suivantes :
 - **Alignement vertical** si vos tirages sont flous ou contiennent des lignes verticales désalignées.
 - **Alignement horizontal** si vos tirages présentent des bandes horizontales.
6. Suivez les instructions à l'écran pour imprimer une feuille d'alignement.

Remarque: N'annulez pas l'impression lorsque vous imprimez des motifs d'alignement de la tête.

7. Vérifiez les motifs imprimés sur la feuille d'alignement et sélectionnez ceci à l'écran ACL, selon le motif d'alignement que vous avez imprimé :
 - **Alignement vertical** : Pour chaque motif, sélectionnez le chiffre correspondant au motif présentant le moins de séparation ou de chevauchement.

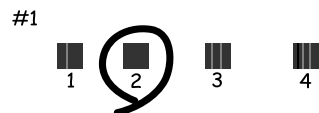

- **Alignement horizontal** : Sélectionnez le chiffre correspondant au motif présentant le moins de séparation ou de chevauchement.



8. Continuez de suivre les instructions à l'écran pour compléter l'alignement.

Sujet parent: [Ajustement de la qualité d'impression](#)

Concepts associés

[Vérification des buses de la tête d'impression](#)

[Nettoyage de la tête d'impression](#)

Tâches associées

[Chargement de papier dans le bac 2 \(bac inférieur\)](#)

[Nettoyage du circuit papier](#)

Nettoyage puissant

Si vous apercevez toujours des lignes blanches, des lignes foncées ou l'absence de certaines couleurs sur vos tirages même après avoir nettoyé la tête d'impression plusieurs fois, effectuez un nettoyage puissant.

Si vous ne voyez pas d'amélioration après avoir effectué un nettoyage puissant, éteignez le produit et attendez au moins 12 heures avant d'effectuer un autre nettoyage puissant.

Mise en garde: Le nettoyage puissant consomme beaucoup d'encre. Ne l'effectuez que si nécessaire. Assurez-vous que chaque réservoir d'encre est rempli au moins au tiers avant d'effectuer un nettoyage puissant, ou vous risquez d'endommager le produit.

Mise en garde: Le nettoyage puissant pourrait accélérer la fin de vie utile du boîtier de maintenance. Lorsque le boîtier de maintenance est plein, vous devez le remplacer pour continuer à imprimer.

[Nettoyage puissant à l'aide du panneau de commande](#)

Sujet parent: [Réglage de la qualité d'impression](#)

Concepts associés

[Remplacement du boîtier de maintenance](#)

Tâches associées

[Remplissage des réservoirs d'encre](#)

Nettoyage puissant à l'aide du panneau de commande

Vous pouvez effectuer un nettoyage puissant en utilisant le panneau de commande de votre produit.

Remarque: Après avoir effectué un nettoyage puissant, vous devez éteindre le produit et attendre au moins 12 heures avant d'imprimer un motif de vérification des buses et d'effectuer un autre nettoyage puissant ou nettoyage de la tête d'impression.

1. Assurez-vous qu'aucune erreur n'est affichée sur l'écran ACL et que le plateau CD/DVD n'est pas inséré pour l'impression.
2. Chargez quelques feuilles de papier ordinaire dans le bac 2 (inférieur).
3. Sélectionnez l'icône  d'accueil, au besoin.
4. Sélectionnez **Entretien > Nettoyage puissant**.
5. Suivez les instructions à l'écran pour poursuivre.

Le témoin  d'alimentation clignote durant le cycle de nettoyage et reste allumé jusqu'à ce que le motif de vérification des buses soit imprimé. Lorsque le motif de vérification des buses est imprimé, un message s'affiche à l'écran.

Mise en garde: N'éteignez jamais le produit et n'ouvrez jamais l'unité du scanner pendant un cycle de nettoyage, sinon vous risquez de ne pas pouvoir imprimer.

Si la qualité d'impression ne s'est pas améliorée, éteignez le produit et attendez au moins 12 heures avant d'imprimer un motif de vérification des buses et d'effectuer un autre nettoyage puissant ou nettoyage de la tête d'impression.

Si la qualité d'impression ne s'améliore toujours pas après avoir effectué plusieurs nettoyages puissants, contactez Epson pour obtenir du soutien.

Sujet parent: [Nettoyage puissant](#)

Concepts associés

[Vérification des buses de la tête d'impression](#)

[Nettoyage de la tête d'impression](#)

Références associées

[Comment obtenir de l'aide](#)

Tâches associées

[Chargement de papier dans le bac 2 \(bac inférieur\)](#)

Nettoyage du guide-papier

Si vous remarquez des traces d'encre au dos de vos tirages, vous pouvez nettoyer les galets de guidage du papier afin de retirer tout excès d'encre.

1. Assurez-vous qu'aucune erreur n'est affichée sur l'écran ACL et que le plateau CD/DVD n'est pas inséré pour l'impression.
2. Chargez du papier ordinaire de l'une des tailles suivantes dans l'alimenteur de papier arrière : Lettre (8,5 × 11 po [216 × 279 mm]) ou A4 (8,3 × 11,7 po [210 × 297 mm]).
3. Sélectionnez l'icône  d'accueil, au besoin.
4. Sélectionnez **Entretien** > **Nettoyage guide papier**.

Un écran comme celui-ci s'affiche :

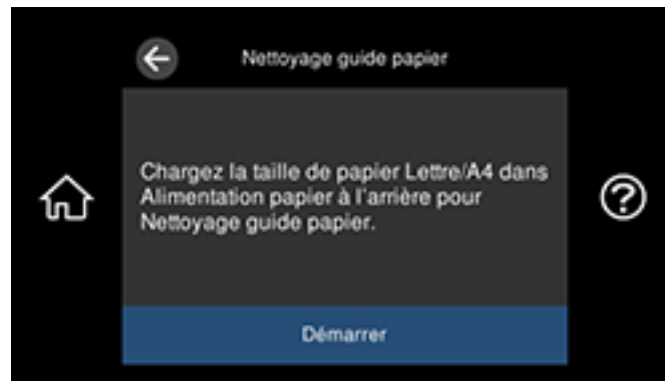

5. Suivez les instructions à l'écran pour nettoyer le guide-papier.
6. Répétez ces étapes au besoin jusqu'à ce que le papier ressorte propre.
Si le papier est toujours maculé d'encre, suivez les étapes suivantes.
7. Éteignez le produit.

8. Débranchez le cordon d'alimentation de la prise et déconnectez-le du produit.
9. Débranchez tous les câbles connectés.
10. Déployez délicatement le bac de sortie.

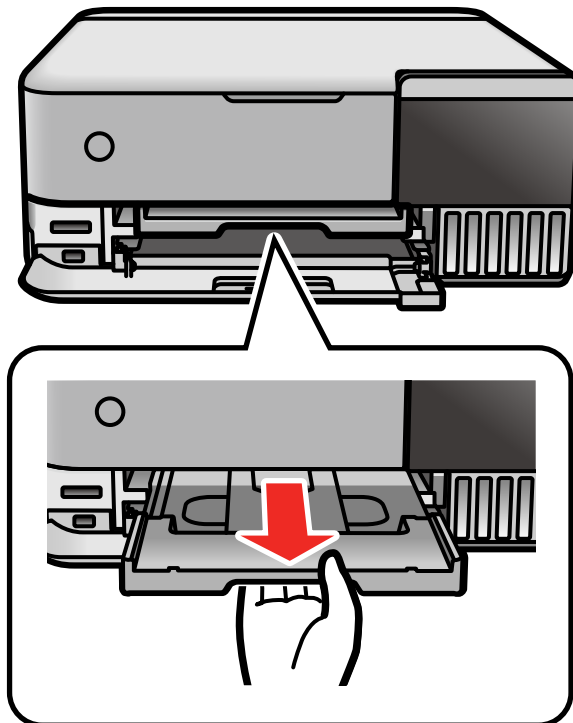

11. Imbibez un coton-tige avec un peu d'eau.

12. Utilisez le coton-tige pour essuyer les deux rouleaux blancs. Faites tourner délicatement les rouleaux pour nettoyer toute leur surface.

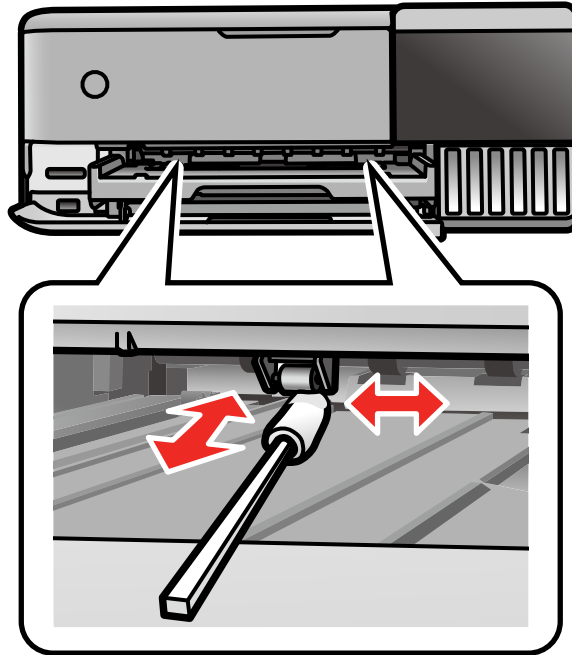

Mise en garde: N'utilisez pas de papier-mouchoir pour nettoyer les rouleaux. Les têtes d'impression pourraient être bloquées par des peluches.

13. Branchez le câble d'alimentation et les câbles d'interface.

Sujet parent: [Réglage de la qualité d'impression](#)

Tâches associées

[Chargement de papier à l'arrière de votre produit](#)

Nettoyage du circuit papier

Si la qualité d'impression ne s'améliore pas après un alignement de la tête d'impression et un nettoyage du circuit papier, le circuit papier à l'intérieur du produit est peut-être taché d'encre.

1. Mettez le produit hors tension.

2. Débranchez le cordon d'alimentation.
3. Débranchez tous les câbles connectés.
4. Ouvrez l'unité du scanner.

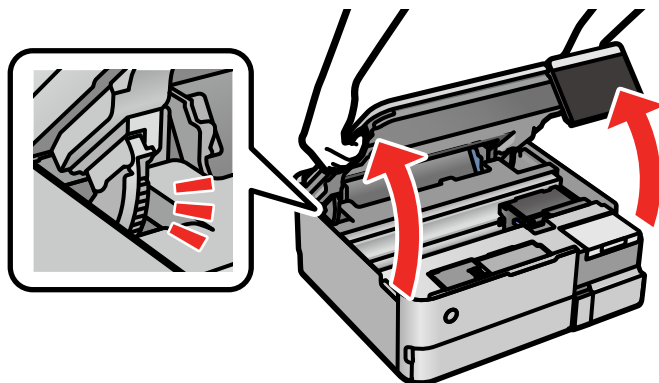

Mise en garde: Ne touchez pas les zones illustrées ci-dessous. Cela pourrait causer un dysfonctionnement.

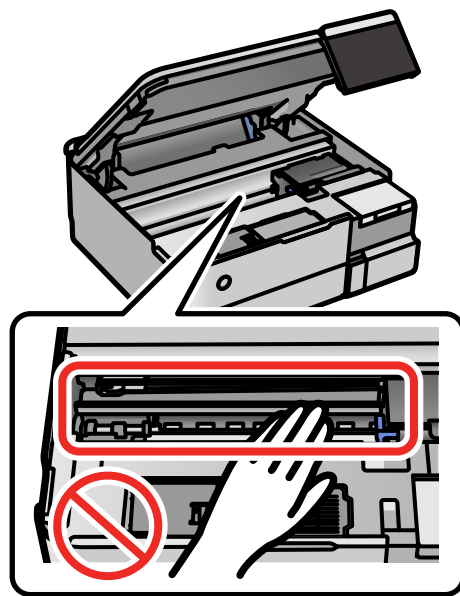

5. Utilisez un coton-tige pour essuyer l'encre sur les pièces à l'intérieur du produit comme illustré.

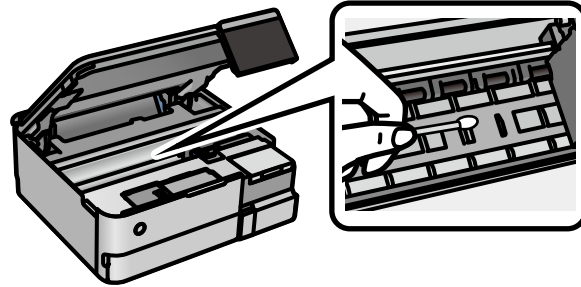

Mise en garde: N'utilisez pas de mouchoir en papier pour nettoyer l'intérieur du produit; les peluches risquent de bloquer les buses de la tête d'impression.

6. Abaissez l'unité du scanner.
7. Rebranchez tous les câbles débranchés, branchez le cordon d'alimentation et allumez le produit.

Sujet parent: [Réglage de la qualité d'impression](#)

Tâches associées

[Alignement de la tête d'impression en utilisant le panneau de commande](#)

Nettoyage de la pellicule translucide

Si la qualité d'impression ne s'améliore pas après un alignement de la tête d'impression et un nettoyage du circuit papier, la pellicule translucide à l'intérieur du produit est peut-être tachée d'encre.

Pour nettoyer le circuit de la tête d'impression, utilisez les outils suivants :

- Plusieurs bâtonnets ouatés
- ¼ de tasse (59 ml) d'eau avec 2 à 3 gouttes de liquide à vaisselle doux
- Une petite lampe de poche

Mise en garde: N'utilisez aucun autre liquide pour nettoyer le circuit de la tête d'impression, au risque d'endommager votre produit.

1. Mettez le produit hors tension.
2. Débranchez le cordon d'alimentation.

3. Débranchez tous les câbles connectés.
4. Ouvrez l'unité du scanner.

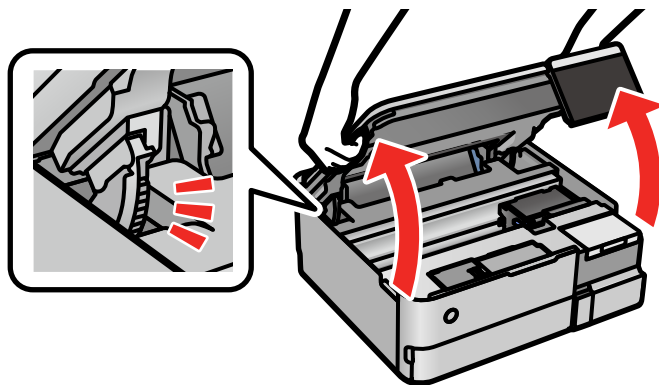

5. Utilisez la lampe de poche pour vérifier si de l'encre se trouve sur la pellicule translucide illustrée ici.

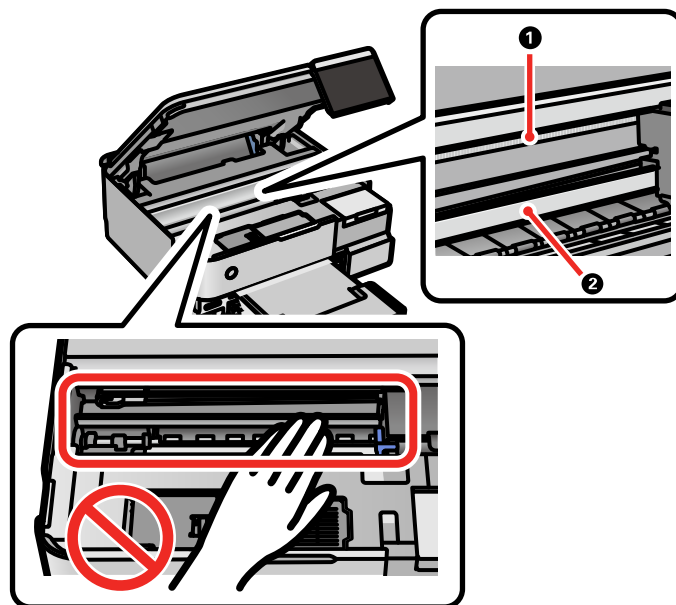

- 1 Pellicule translucide
- 2 Rail de guidage de la tête d'impression

Mise en garde: Ne touchez pas au rail de guidage de la tête d'impression, sinon, vous risquez de ne plus pouvoir imprimer. N'essayez pas le lubrifiant sur le rail de guidage.

6. Humectez un bâtonnet ouaté avec le mélange d'eau et de liquide à vaisselle, puis pressez-le pour extraire l'excédent d'eau. Ensuite, essuyez délicatement l'encre sur la pellicule translucide avec le bâtonnet.

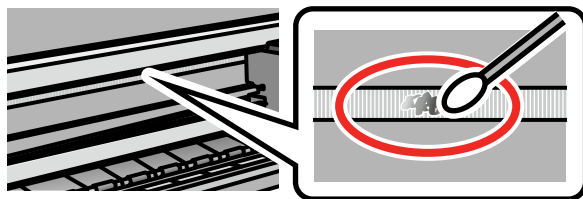

Mise en garde: N'appuyez pas trop fort sur la pellicule, au risque de déloger les ressorts d'ancrage et d'endommager votre produit.

7. Utilisez un autre bâtonnet ouaté sec pour sécher la pellicule translucide.
8. Répétez les étapes 6 et 7 tel que nécessaire pour nettoyer toutes les taches d'encre.
9. Lorsque la pellicule translucide est sèche et sans fibre, rabaissez l'unité du scanner.
10. Rebranchez tous les câbles débranchés, branchez le cordon d'alimentation et allumez le produit.

Sujet parent: [Réglage de la qualité d'impression](#)

Tâches associées

[Alignement de la tête d'impression en utilisant le panneau de commande](#)

Nettoyage des rouleaux de guidage du papier

Si des problèmes répétés d'alimentation de papier dans le bac se produisent, nettoyez les rouleaux de guidage du papier à l'intérieur du produit.

1. Éteignez le produit.
2. Débranchez le cordon d'alimentation.

3. Débranchez tous les câbles connectés.
4. Ouvrez l'unité du scanner.

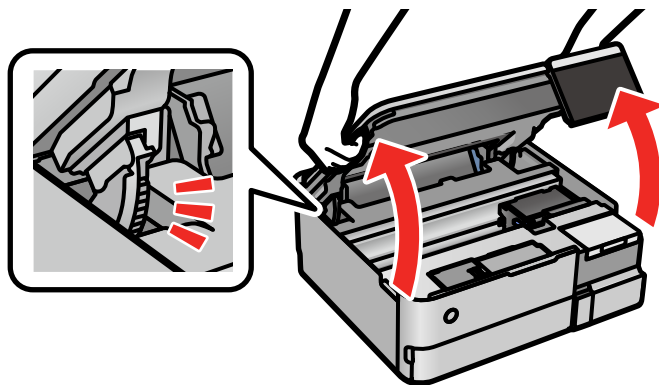

5. Assurez-vous que les bouchons des réservoirs d'encre sont bien fermés.

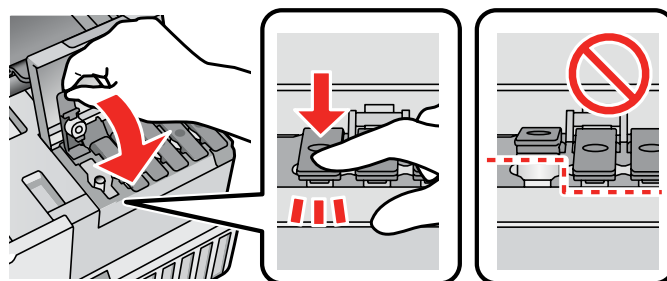

6. Fermez le capot des réservoirs et abaissez l'unité du scanner.

7. Retirez les bacs papier.

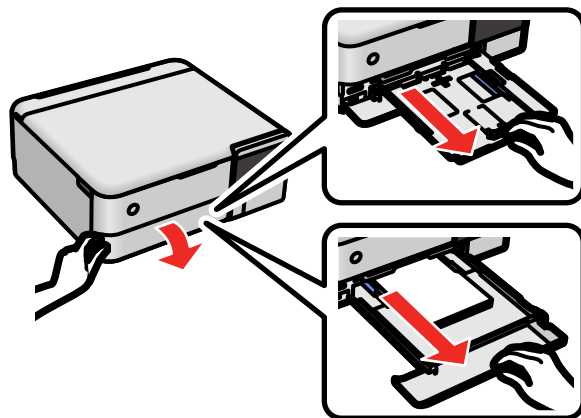

8. Placez le produit sur le côté, avec le réservoir d'encre sur le dessous.

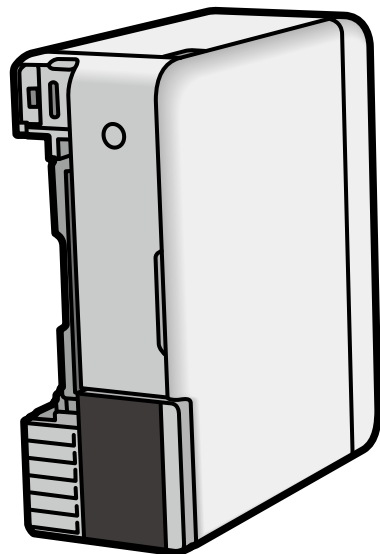

Avertissement: Prenez soin de ne pas coincer vos doigts sous le produit.

- Utilisez un chiffon doux et humide pour nettoyer les rouleaux de papier comme indiqué. Faites pivoter les rouleaux pour bien les nettoyer.

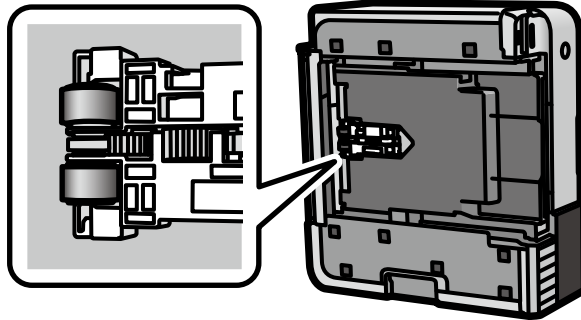

- Replacez le produit dans sa position normale.

Mise en garde: Ne laissez pas le produit sur le côté pendant une période prolongée.

- Glissez les bacs papier dans le produit, puis branchez le cordon d'alimentation et les câbles d'interface.

Sujet parent: [Réglage de la qualité d'impression](#)

Vérification du nombre de feuilles alimentées

Vous pouvez vérifier le nombre de feuilles de papier qui ont été alimentées dans le produit.

Remarque: Vous pouvez également voir le nombre de feuilles alimentées dans le produit en imprimant une vérification des buses.

[Vérification du nombre de feuilles alimentées à l'écran ACL](#)

[Vérification du compteur de feuilles - Windows](#)

[Vérification du compteur de feuilles - Mac](#)

Sujet parent: [Réglage de la qualité d'impression](#)

Concepts associés

[Vérification des buses de la tête d'impression](#)

Vérification du nombre de feuilles alimentées à l'écran ACL

Vous pouvez vérifier le nombre total de tirages, de tirages noir et blanc et de tirages couleur que vous avez imprimés.

1. Sélectionnez l'icône 🏠 d'accueil, au besoin.
2. Sélectionnez **Paramètres** > **Compteur d'impression** pour voir le nombre de tirages.

Sujet parent: [Vérification du nombre de feuilles alimentées](#)

Vérification du compteur de feuilles - Windows

Vous pouvez consulter un compteur indiquant le nombre de feuilles qui ont été alimentées dans le produit.

1. Accédez au Bureau de Windows et cliquez avec le bouton de droite de la souris sur l'icône 🖨️ correspondant à votre produit dans le coin droit de la barre des tâches Windows, ou cliquez sur la flèche du haut et cliquez sur 🖨️ avec le bouton de droite de la souris.
2. Sélectionnez **Paramètres imprimante**.
3. Cliquez sur l'onglet **Utilitaire**.
4. Sélectionnez **Informations imprimante et options**.

Cette fenêtre s'affiche :

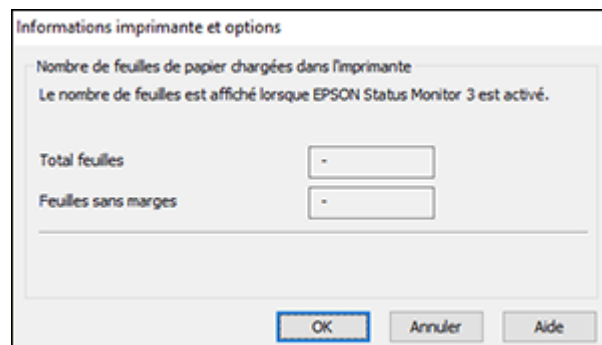

5. Après avoir vu le nombre de feuilles qui ont été alimentées dans l'imprimante, cliquez sur **OK** pour fermer la fenêtre.

Remarque: Le nombre de feuilles ne s'affiche que si Epson Status Monitor 3 est activé.

Sujet parent: [Vérification du nombre de feuilles alimentées](#)

Vérification du compteur de feuilles - Mac

Vous pouvez consulter un compteur indiquant le nombre de feuilles qui ont été alimentées dans le produit.

1. Sélectionnez **Informations imprimante et options**.

Cette fenêtre s'affiche :

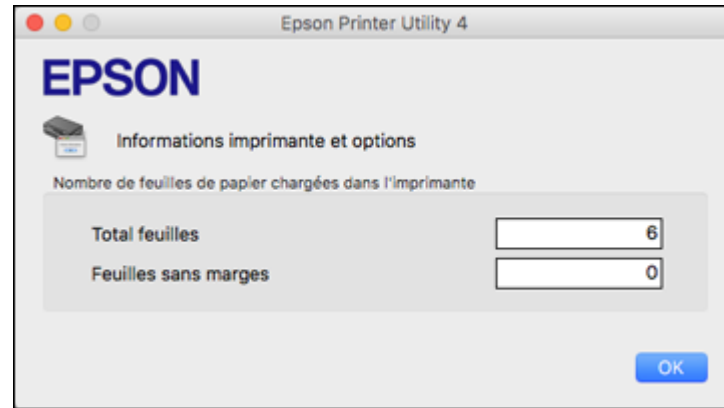

2. Après avoir vu le nombre de feuilles qui ont été alimentées dans l'imprimante, cliquez sur **OK** pour fermer la fenêtre.

Sujet parent: [Vérification du nombre de feuilles alimentées](#)

Nettoyage et transport de votre produit

Consultez ces sections si vous devez nettoyer ou transporter votre produit.

[Nettoyage de votre produit](#)

[Transport de votre produit](#)

Nettoyage de votre produit

Pour maintenir votre produit en état de fonctionnement optimal, nettoyez-le plusieurs fois par année.

Mise en garde: N'utilisez jamais d'alcool ou un diluant pour nettoyer votre produit, sinon, vous risquez de l'endommager. N'utilisez pas d'huiles, de nettoyants chimiques ni de lubrifiants dans le produit et ne laissez pas d'eau s'introduire à l'intérieur. Fermez la fente d'alimentation de papier arrière lorsque vous n'utilisez pas le produit afin d'empêcher la poussière d'y entrer.

1. Mettez le produit hors tension.
2. Nettoyez le boîtier externe et le panneau de commande au moyen d'un chiffon propre et doux imbibé d'un peu d'eau.

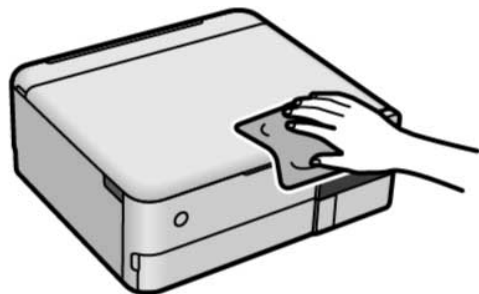

3. Soulevez le couvre-document.

4. Nettoyez la vitre d'exposition du scanner et le couvre-document avec un chiffon propre, doux et sec. Au besoin, utilisez une petite quantité de nettoyeur pour vitres sur le chiffon.

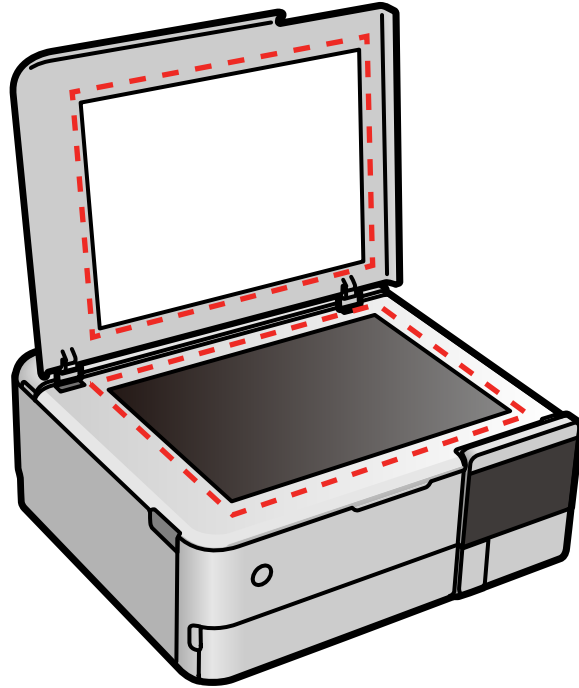

Mise en garde: Ne vaporisez pas de nettoyeur sur la vitre et essuyez tout le liquide restant. N'exercez aucune pression sur la surface de vitre.

Sujet parent: [Nettoyage et transport de votre produit](#)

Transport de votre produit

Si vous devez ranger votre produit ou le déplacer sur une distance importante, préparez-le pour le transport tel que décrit ici.

Mise en garde : Durant le transport et l'entreposage, suivez les directives suivantes :

- Lorsque l'imprimante est soulevée, placez vos mains dans les positions indiquées ci-dessous. Ne tenez pas l'imprimante par la partie avant ou arrière. Lors du transport de l'imprimante, maintenez-la bien stable afin d'éviter les blessures.



- Évitez d'incliner le produit, de le placer à la verticale ou à l'envers; sinon l'encre pourrait fuir. Lors de l'entreposage ou du transport du produit, placez-le dans un sac en plastique et pliez-le pour le fermer.

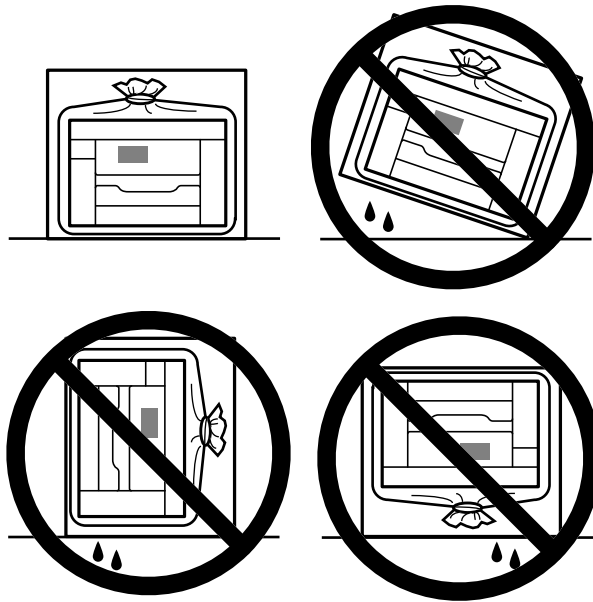

- Lorsque vous rangez ou transportez une bouteille d'encre après avoir retiré son sceau, ne l'inclinez pas et évitez de la soumettre à des impacts ou à des changements de température. Sinon, l'encre pourrait fuir même si le bouchon est bien serré. Assurez-vous de tenir la bouteille bien droite lorsque vous serrez le bouchon, et prenez les précautions nécessaires pour éviter les fuites d'encre lors du transport.
- Ne placez pas de bouteilles d'encre ouvertes dans la boîte avec le produit.
 1. Si le bac de sortie est ouvert, sélectionnez **bac de sortie** sur l'écran d'accueil afin de le fermer.
 2. Retirez tout le papier du produit et assurez-vous qu'il n'y a aucun original sur la vitre d'exposition du scanner.

3. Fermez l'alimenteur de papier arrière et le capot avant comme illustré ci-dessous.

ET-8500 :

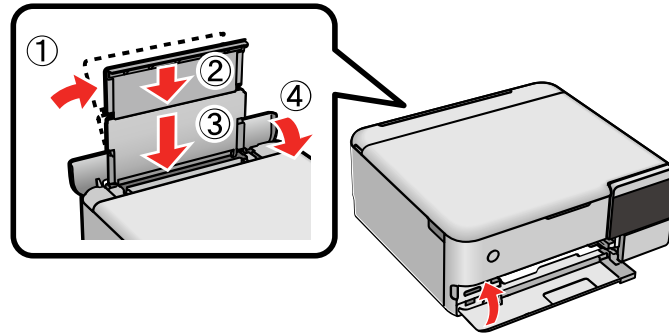

ET-8550 :

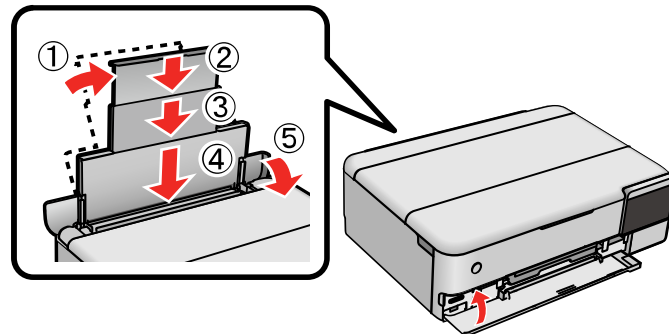

4. Mettez le produit hors tension.
5. Attendez que le témoin  d'alimentation s'éteigne, puis débranchez le câble d'alimentation.

Mise en garde: Ne débranchez pas le câble d'alimentation avant que le témoin ne soit éteint. Sinon, la tête d'impression ne reviendra pas à la position d'accueil et l'encre pourrait sécher et rendre l'impression impossible.

6. Débranchez tous les câbles connectés.

7. Soulevez l'unité du scanner.

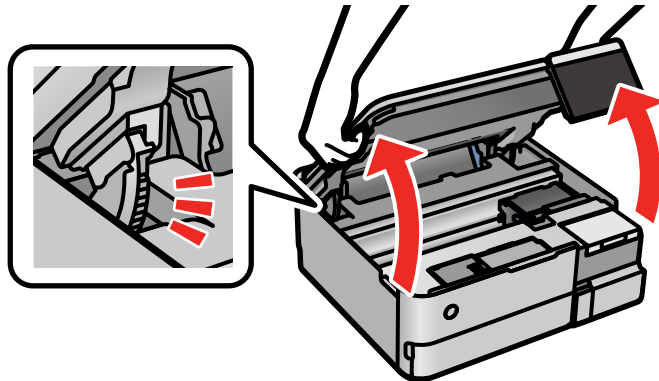

8. Assurez-vous que la tête d'impression est bien immobilisée à droite et placez le verrou de transport en position de transport.

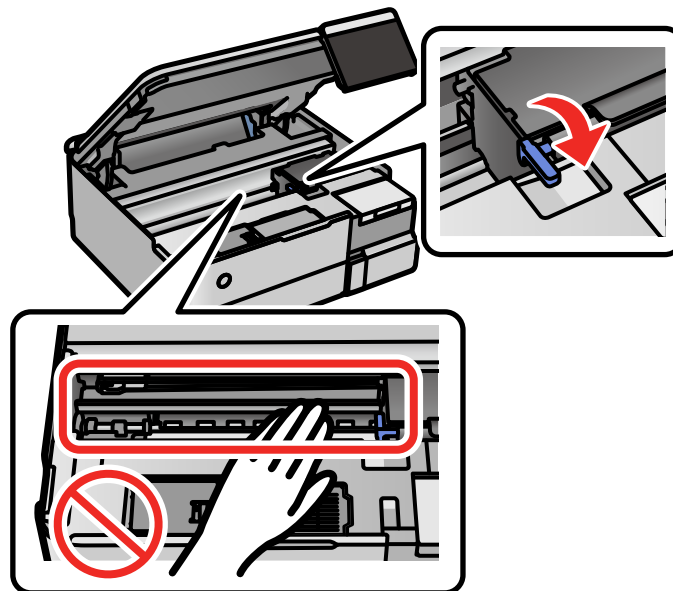

Mise en garde: Ne touchez pas à la pellicule translucide à l'intérieur du produit, sinon, vous risquez d'endommager votre produit.

9. Ouvrez le capot des réservoirs d'encre.

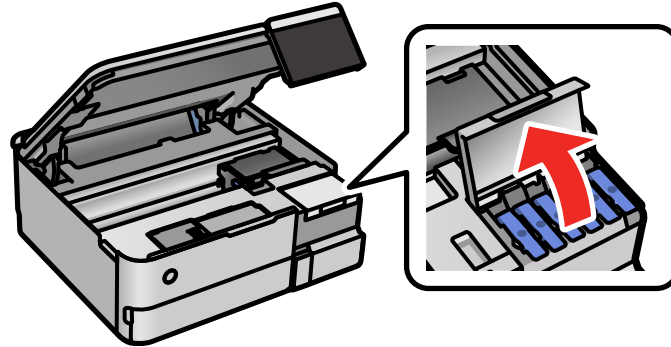

10. Assurez-vous que les bouchons des réservoirs d'encre sont bien fermés.

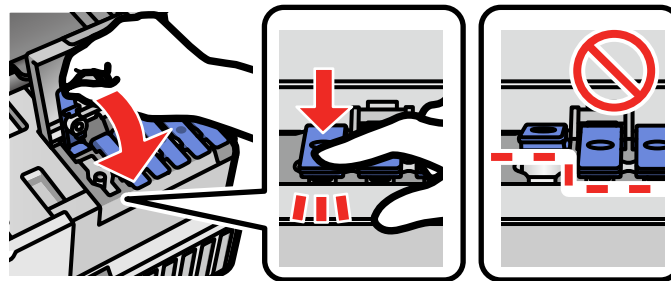

11. Fermez le capot des réservoirs d'encre.

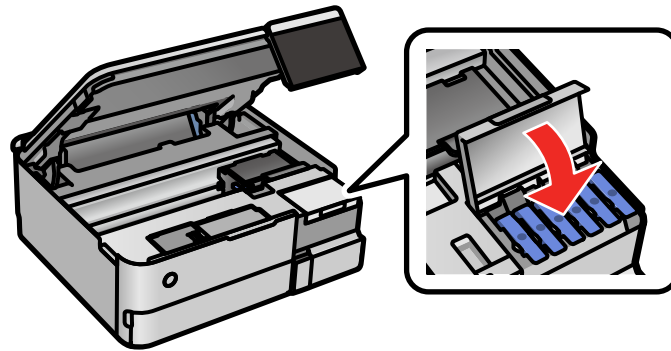

12. Fixez la tête d'impression au boîtier à l'aide de ruban adhésif, comme illustré.

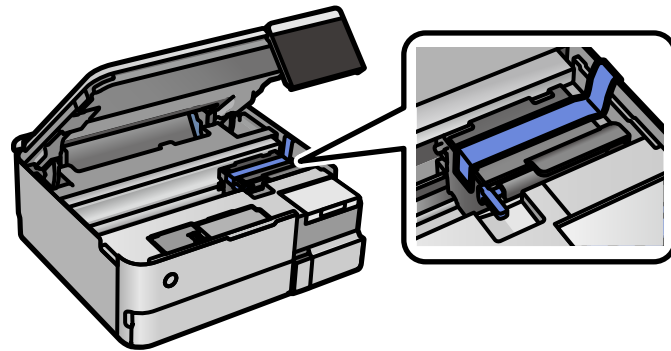

13. Abaissez l'unité de scanner.

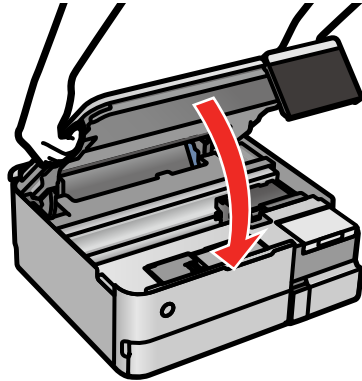

Mise en garde: Prenez garde de ne pas coincer votre main ou vos doigts lorsque vous fermez l'unité du scanner. Sinon, vous pourriez vous blesser.

14. Placez l'imprimante dans le sac de plastique fourni avec votre produit et fermez le sac en le pliant.

15. Placez le produit dans son emballage d'origine, si possible, ou placez du matériel amortissant équivalent autour du produit.

Gardez le produit de niveau pendant le transport. Si la qualité d'impression n'est plus la même au nouvel emplacement, nettoyez et alignez la tête d'impression. Assurez-vous de retirer le ruban adhésif maintenant la tête d'impression en place avant d'utiliser l'imprimante.

Sujet parent: [Nettoyage et transport de votre produit](#)

Concepts associés

[Nettoyage de la tête d'impression](#)

[Ajustement de la qualité d'impression](#)

Résolution des problèmes

Consultez ces sections pour obtenir des solutions aux problèmes qui pourraient survenir lors de l'utilisation de votre produit.

[Vérification des mises à jour du logiciel d'imprimante](#)

[Accès à l'écran d'aide](#)

[Messages d'état du produit](#)

[Exécution d'une vérification du produit](#)

[Réinitialisation des paramètres par défaut du panneau de commande](#)

[Résolution des problèmes de configuration](#)

[Résolution des problèmes de réseau](#)

[Résolution des problèmes de copie](#)

[Résolution des problèmes de papier](#)

[Résolution des problèmes d'impression à partir d'un ordinateur](#)

[Résolution des problèmes de mise en page et de contenu](#)

[Résolution des problèmes de qualité d'impression](#)

[Résolution des problèmes de numérisation](#)

[Résolution des problèmes de qualité de l'image numérisée](#)

[Résolution des problèmes de carte mémoire](#)

[Résolution des problèmes d'utilisation des dispositifs USB](#)



[Résolution de problèmes CD/DVD](#)

[Désinstallation des logiciels du produit](#)

[Comment obtenir de l'aide](#)

Vérification des mises à jour du logiciel d'imprimante

Nous vous recommandons de visiter périodiquement le site Web de soutien d'Epson pour voir s'il existe des mises à jour gratuites du logiciel d'impression pour votre produit. Visitez epson.com/support (É.-U.) ou epson.ca/support (Canada) et sélectionnez votre produit.

- **Windows** : Votre imprimante vérifie automatiquement si des mises à jour sont disponibles. Vous pouvez effectuer une mise à jour manuelle du logiciel d'imprimante en sélectionnant **Mise à jour du logiciel** de l'une des façons suivantes :
 - En accédant au Bureau de Windows et en cliquant avec le bouton de droite de la souris sur l'icône  pour votre produit dans le coin droit de la barre des tâches Windows, ou en cliquant sur la flèche du haut et en cliquant ensuite sur  avec le bouton de droite de la souris.
 - En accédant à l'onglet **Utilitaire** dans la fenêtre des paramètres de l'imprimante.

Vous pouvez aussi mettre le logiciel à jour en sélectionnant **EPSON Software Updater** dans le groupe de programmes **EPSON** ou **Epson Software**, accessible à partir du bouton **Démarrer** ou des écrans **Accueil** ou **Applications**, selon votre version de Windows.
- **OS X** : Vous pouvez mettre le logiciel à jour manuellement en ouvrant le dossier **Applications** > **Epson Software** et en sélectionnant **EPSON Software Updater**.
- **macOS 10.12.x, 10.13.x, 10.14.x, 10.15.x, or 11.x** : Vous pouvez mettre le logiciel à jour manuellement en ouvrant l'**App Store**, en sélectionnant **Mises à jour**, en cherchant une option de mise à jour pour Epson Software et en sélectionnant **Mettre à jour**.

Sujet parent: [Résolution des problèmes](#)

Accès à l'écran d'aide

Vous pouvez consulter des solutions de dépannage et des instructions en tout temps sur l'écran ACL.

1. Sélectionnez l'icône  d'aide.

L'écran suivant s'affiche :



2. Sélectionnez une option pour voir des instructions illustrées ou animées.

Sujet parent: [Résolution des problèmes](#)

Messages d'état du produit

Vous pouvez souvent diagnostiquer les problèmes de votre produit en vérifiant les messages affichés sur l'écran ACL. Vous pouvez aussi sélectionner l'icône  d'aide pour accéder aux renseignements d'aide et aux instructions à l'écran.

Message à l'écran ACL	Problème/solution
Erreur d'imprimante. Éteignez puis rallumez. Si le problème persiste, appuyez sur « Continuer ».	Éteignez le produit et allumez-le de nouveau. Si l'erreur persiste, vérifiez s'il y a un bouchage papier ou du matériel de protection à l'intérieur du produit. S'il n'y a pas de papier ou de matériel de protection coincé, communiquez avec Epson pour obtenir du soutien.
Erreur survenue pendant enregistrement. Vérifier et, si nécessaire, modifier le dispositif mém.	Le dispositif de stockage externe, tel qu'une carte mémoire, est peut-être endommagé. Vérifiez le dispositif.
Avez-vous chargé le papier suivant dans le XX?	Chargez du papier de la bonne taille et du bon type dans la source de papier indiquée. Modifiez les paramètres de papier ou d'impression au besoin.
Le tampon encreur d'impr. sans bordure de l'imprimante approche fin de vie utile. Il ne peut pas être remplacé par l'util. Veuillez communiquer avec le soutien Epson.	Les tampons d'encre de l'imprimante ont presque atteint la fin de leur vie utile. Le message continuera à apparaître jusqu'à ce que les tampons d'encre soient remplacés. Communiquez avec Epson pour obtenir du soutien. (Pour reprendre l'impression, sélectionnez OK .)
Le tampon encreur d'impr. sans bordure de l'imprimante a atteint fin de vie utile. Il ne peut pas être rempl. par l'util. Veuillez communiquer avec le soutien Epson.	Le tampon encreur de l'imprimante est en fin de vie utile. L'impression sans bordure n'est pas disponible, mais l'impression avec bordure est possible. Éteignez le produit et communiquez avec Epson pour obtenir du soutien.

Message à l'écran ACL	Problème/solution
Configuration papier est configuré pour être désactivé. Cert. fnct. peuvent ne pas être disp. Consultez votre doc pour plus détails.	Le paramètre Configuration papier doit être activé pour utiliser AirPrint. Sélectionnez Paramètres > Param impri > Config. source papier > Configuration papier .
Erreur de communication. Vérifiez si l'ordinateur est connecté.	Assurez-vous que l'ordinateur et le produit sont branchés. Pour la numérisation, assurez-vous qu'Epson Scan 2, Epson ScanSmart et Event Manager sont installés sur l'ordinateur.
La combinaison adresse IP et masque de sous-réseau est invalide. Consultez la documentation pour plus de détails.	Un problème est survenu lors de la connexion de votre produit au réseau. Vérifiez les liens pour obtenir des solutions à la fin de cette section.
Mettez à jour le certificat racine pour utiliser les services cloud.	Accédez à l'utilitaire Web Config intégré à votre produit et mettez à jour le certificat racine pour votre produit.
Ne peut pas reconnaître le support. Consultez la documentation pour plus de détails sur le support.	Assurez-vous que le dispositif de stockage externe répond aux spécifications.
Ne peut pas utiliser le dispositif mémoire inséré. Consultez votre documentation pour plus de détails.	
Ajustement annulé. Un problème s'est produit avec les buses de la tête d'impression. Consultez les manuels pour plus de détails.	Si la qualité d'impression ne s'est pas améliorée après avoir effectué une vérification des buses et avoir nettoyé la tête d'impression trois fois, mettez le produit hors tension et attendez au moins 12 heures. Ensuite, effectuez une vérification des buses et nettoyez la tête d'impression de nouveau. Si la qualité d'impression ne s'est toujours pas améliorée, effectuez un nettoyage puissant. Si la qualité d'impression ne s'est pas améliorée suite au nettoyage puissant, communiquez avec Epson pour obtenir de l'aide.

Message à l'écran ACL	Problème/solution
<p>Installez le logiciel dans l'ordinateur pour utiliser cette fonctionnalité. Consultez la documentation pour plus de détails.</p>	<p>Assurez-vous qu'Epson Event Manager et Epson ScanSmart sont installés sur votre ordinateur.</p>
<p>Vérifiez ce qui suit si un ordinateur n'est pas trouvé.</p> <ul style="list-style-type: none"> - La connexion entre l'imprimante et l'ordinateur (USB ou réseau) - L'installation du logiciel requis - L'alimentation électrique de l'ordinateur - Les paramètres du pare-feu, etc. - Cherchez de nouveau <p>Consultez la documentation pour plus de détails.</p>	<p>Assurez-vous que le produit et l'ordinateur sont bien connectés et que tous les logiciels nécessaires sont installés. Assurez-vous que l'ordinateur est allumé. Il est possible que vous deviez régler les paramètres dans votre logiciel de sécurité ou de pare-feu.</p>
<p>L'impression est annulée parce que le papier long a été à moitié éjecté lors de l'impression. Réglez la longueur du papier moins que 1300 mm. Consultez votre documentation pour plus de détails.</p>	<p>Assurez-vous que vous imprimez dans un environnement dont la température est de moins de 90°F (32°C). Assurez-vous que la longueur du papier est de moins de 51 po (1,3 m).</p>

Message à l'écran ACL	Problème/solution
L'impression est annulée parce que le papier long a été à moitié éjecté lors de l'impression. Réglez la Qualité à Standard. Consultez votre documentation pour plus de détails.	La taille des données d'impression est trop grande. Réglez le paramètre de qualité d'impression du pilote d'imprimante à Standard .
Vérifiez si les paramètres du port de l'imprimante (tels que l'Adresse IP) ou le pilote de l'imprimante sont corrects à l'ordinateur.	Assurez-vous que le bon port de l'imprimante est sélectionné sur l'onglet Port de l'écran Propriétés de l'imprimante (Windows) ou dans la liste Préférences système > USB (Mac). Sélectionnez USBXXX pour une connexion USB, ou EpsonNet Print Port pour une connexion réseau.
Vérifiez si les paramètres du port ou le pilote de l'imprimante sont corrects à l'ordinateur.	
Accédez à ce qui suit ou consultez la documentation pour plus de détails. Sélectionnez [Omettre] après l'avoir confirmé.	Assurez-vous que votre téléphone intelligent est connecté pour l'impression sans fil.
Recovery mode (Mode récupération). Mise à jour du micrologiciel	Une erreur s'est produite pendant la mise à jour du micrologiciel. Connectez votre produit à l'aide d'un câble USB et essayez à nouveau d'effectuer la mise à jour du micrologiciel. Si vous continuez de recevoir ce message d'erreur, communiquez avec Epson pour obtenir de l'aide.

Remarque: Les tampons d'encre dans l'imprimante récupèrent, distribuent et contiennent l'encre qui n'a pas été utilisée sur les pages imprimées. Au cours de la durée de vie du produit, son état pourrait se détériorer jusqu'à nuire au maintien d'une qualité d'impression acceptable, ou encore, les tampons d'encre pourraient atteindre la fin de leur durée de vie utile. Epson Status Monitor, votre écran ACL ou les témoins sur le panneau de commande vous avertiront si ces pièces doivent être remplacées. Si une

telle situation se présente durant la garantie standard de votre produit, le remplacement du produit ou des tampons d'encre sont couverts par la garantie standard. Si le produit n'est plus sous garantie, les tampons d'encre peuvent être remplacés par un technicien Epson autorisé. Les tampons d'encre usagés ne sont pas des pièces qui peuvent être remplacées par l'utilisateur.

Sujet parent: [Résolution des problèmes](#)

Concepts associés

[Désinstallation des logiciels du produit](#)

[Remplacement du boîtier de maintenance](#)

Références associées

[Comment obtenir de l'aide](#)

[Caractéristiques des cartes mémoire](#)

[Spécification des périphériques externes](#)

Tâches associées

[Remplissage des réservoirs d'encre](#)

[Utilisation d'AirPrint](#)

[Vérification des mises à jour du logiciel d'imprimante](#)

Sujets reliés

[Réseau Wi-Fi ou câblé](#)

[Résolution des problèmes de papier](#)

[Résolution des problèmes de réseau](#)

[Résolution des problèmes d'impression à partir d'un ordinateur](#)

Exécution d'une vérification du produit

L'exécution d'une vérification du produit vous aide à déterminer si votre produit fonctionne correctement.

1. Débranchez tous les câbles d'interface reliés à votre produit.
2. Assurez-vous qu'aucune erreur n'est affichée sur l'écran ACL et que le plateau CD/DVD n'est pas inséré.
3. Chargez du papier ordinaire dans le bac 2 (inférieur).
4. Sélectionnez l'icône  d'accueil, au besoin.
5. Sélectionnez **Entretien > Tête d'impr Vérification des buses**.

Un écran comme celui-ci s'affiche :



6. Sélectionnez **Impression**.

Le modèle de vérification des buses s'imprime.

7. Effectuez les étapes suivantes, selon les résultats de la vérification de votre produit :

- Si la page s'imprime et que le motif de vérification est complet, le produit fonctionne correctement. Le problème de fonctionnement peut être causé par l'ordinateur, le câble, le logiciel ou les paramètres sélectionnés. Vérifiez les autres solutions dans ce manuel ou essayez de désinstaller et de réinstaller le logiciel de l'imprimante.
- Si la page s'imprime, mais que le motif de vérification des buses comporte des écarts, nettoyez la tête d'impression.
- Si la page ne s'imprime pas, il est possible qu'un problème soit survenu dans le produit. Vérifiez les autres solutions de ce manuel. Si elles ne fonctionnent pas, communiquez avec Epson.

Sujet parent: [Résolution des problèmes](#)

Concepts associés

[Désinstallation des logiciels du produit](#)

[Nettoyage de la tête d'impression](#)

[Nettoyage puissant](#)

Tâches associées

[Chargement de papier dans le bac 2 \(bac inférieur\)](#)

[Alignement de la tête d'impression en utilisant le panneau de commande](#)

Réinitialisation des paramètres par défaut du panneau de commande

Si vous rencontrez des difficultés avec le panneau de commande du produit, vous pouvez le réinitialiser aux paramètres d'usine. Vous pouvez choisir les paramètres à réinitialiser ou les réinitialiser tous.

1. Sélectionnez l'icône  d'accueil, au besoin.
2. Sélectionnez **Paramètres** > **Rest param défaut**.

Un écran comme celui-ci s'affiche :

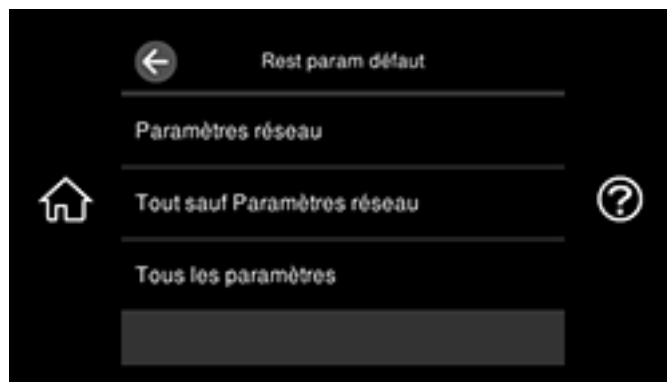

3. Sélectionnez l'une de ces options :
 - **Paramètres réseau** : réinitialise tous les paramètres réseau.
 - **Tout sauf Paramètres réseau** : réinitialise tous les paramètres sauf les paramètres réseau.
 - **Tous les paramètres**: réinitialise tous les paramètres du panneau de commande.

Un écran de confirmation s'affiche.

4. Sélectionnez **Oui** pour réinitialiser les paramètres sélectionnés. (Sélectionnez **Non** si vous voulez annuler l'opération.)

Sujet parent: [Résolution des problèmes](#)

Résolution des problèmes de configuration

Consultez ces solutions si vous avez des problèmes lors de la configuration de votre produit.

[Le produit ne s'allume ou ne s'éteint pas](#)

[Le produit fait entendre des bruits après le remplissage de l'encre](#)

[Un message vous demandant de réinitialiser les niveaux d'encre apparaît](#)

[Problèmes d'installation des logiciels](#)

Sujet parent: [Résolution des problèmes](#)

Le produit ne s'allume ou ne s'éteint pas

Si votre produit ne s'allume pas ou ne s'éteint pas, essayez les solutions suivantes :

- Si vous n'arrivez pas à allumer votre produit, assurez-vous que le câble d'alimentation est bien branché, puis maintenez la touche d'alimentation enfoncée un peu plus longtemps.
- Si vous n'arrivez pas à éteindre votre produit, maintenez la touche d'alimentation enfoncée un peu plus longtemps. Si vous ne pouvez toujours pas éteindre votre produit, débranchez le cordon d'alimentation, rebranchez-le, puis allumez et éteignez votre produit à nouveau à l'aide de la touche d'alimentation.

Sujet parent: [Résolution des problèmes de configuration](#)

Le produit fait entendre des bruits après le remplissage de l'encre

Si le produit fait entendre des bruits après le remplissage des réservoirs d'encre, consultez ces explications :

- La première fois que vous remplissez les réservoirs d'encre, le produit doit charger sa tête d'impression. Attendez la fin du chargement avant de mettre le produit hors tension, sinon le chargement pourrait être perturbé et le produit risque d'utiliser trop d'encre la prochaine fois que vous le mettrez sous tension. Votre produit a terminé de charger la tête d'impression lorsque le témoin  d'alimentation cesse de clignoter.
- Si la tête d'impression cesse de se déplacer ou si le produit n'émet plus de sons et que le chargement est toujours en cours après environ 20 minutes, mettez l'imprimante hors tension. Remettez le produit sous tension et vérifiez si le chargement est toujours en cours. Si le chargement est toujours en cours, communiquez avec Epson pour obtenir de l'aide.

Sujet parent: [Résolution des problèmes de configuration](#)

Références associées

[Comment obtenir de l'aide](#)

Un message vous demandant de réinitialiser les niveaux d'encre apparaît

Si un message vous demandant de réinitialiser les niveaux d'encre apparaît à l'écran ACL, effectuez les étapes suivantes :

1. Remplissez tous les réservoirs d'encre ou seulement les réservoirs indiqués à l'écran ACL jusqu'au bord.

Remarque: Selon les conditions d'opération, ce message pourrait apparaître même s'il y a encore de l'encre dans les réservoirs.

2. Sélectionnez les couleurs que vous avez remplies à l'écran ACL.
3. Suivez les instructions à l'écran ACL pour réinitialiser les niveaux d'encre.

Remarque: Le produit possède un système d'alerte de niveau d'encre faible. L'utilisateur doit remplir les réservoirs d'encre correctement pour assurer la précision de ce système. Le produit ne peut pas mesurer directement les niveaux d'encre dans les réservoirs. Il estime plutôt la quantité d'encre restante en faisant le suivi interne de l'utilisation de l'encre. Le système d'alerte de niveau d'encre faible pourrait générer des messages inexacts si les réservoirs d'encre ne sont pas remplis selon ces instructions.

Par mesure de précaution, effectuez régulièrement une inspection visuelle des réservoirs d'encre pour vous assurer que les niveaux d'encre ne descendent pas sous la ligne la plus basse. Si vous continuez d'utiliser le produit lorsque le niveau d'encre est situé sous la ligne la plus basse du réservoir, vous pourriez l'endommager.

Sujet parent: [Résolution des problèmes de configuration](#)

Problèmes d'installation des logiciels

Si vous avez des problèmes pendant l'installation des logiciels de votre produit, essayez ces solutions :

- Assurez-vous que votre produit est sous tension et que les câbles nécessaires sont bien connectés aux deux extrémités. Si vous éprouvez toujours des problèmes avec l'installation des logiciels, débranchez le câble d'alimentation et suivez attentivement les instructions de l'affiche *Point de départ*. Assurez-vous aussi que votre ordinateur est conforme aux exigences pour votre système d'exploitation.
- Fermez tous les autres programmes, incluant les économiseurs d'écran et les logiciels de protection antivirus, et installez de nouveau les logiciels pour votre produit.
- Sous Windows, assurez-vous que votre produit est sélectionné comme imprimante par défaut et que le bon port est affiché dans les propriétés de l'imprimante.

- Si vous voyez un message d'erreur ou si votre logiciel ne s'installe pas sous Windows, il est possible que vous n'ayez pas les droits d'installation de logiciels. Communiquez avec votre administrateur de système.
- Si vous imprimez sur un réseau, assurez-vous que votre produit est bien configuré sur le réseau.

Sujet parent: [Résolution des problèmes de configuration](#)

Concepts associés

[Désinstallation des logiciels du produit](#)

Références associées

[Exigences système - Windows](#)

[Exigences système - Mac](#)

Résolution des problèmes de réseau

Consultez ces solutions si vous avez des problèmes lors de la configuration ou l'utilisation du produit sur un réseau.

Remarque: Le bris ou la réparation de ce produit peut causer la perte des données de réseau et des paramètres. Epson n'est pas responsable de la copie de sauvegarde ni de la restauration des paramètres et des données au cours de la période de garantie ni après. Nous vous recommandons de faire votre propre copie de sauvegarde de vos paramètres et données réseau ou de les imprimer.

[Le produit ne peut se connecter à un routeur sans fil ou un point d'accès](#)

[Le logiciel réseau ne peut trouver le produit sur un réseau](#)

[Le produit n'apparaît pas dans la fenêtre d'imprimantes Mac](#)

[La connexion réseau sans fil n'est pas stable sur un Mac](#)

[La connexion au réseau câblé est instable](#)

[Impossible d'imprimer via un réseau](#)

[Impossible de numériser via un réseau](#)

Sujet parent: [Résolution des problèmes](#)

Le produit ne peut se connecter à un routeur sans fil ou un point d'accès

Si votre produit ne parvient pas à trouver ou à se connecter à un routeur sans fil ou un point d'accès, essayez ces solutions :

- Si vous connectez le produit par configuration Wi-Fi Protected Setup (WPS) et que l'icône Wi-Fi à l'écran ACL de votre produit n'est pas allumée ou ne s'affiche pas, assurez-vous de sélectionner l'une

des options WPS depuis le panneau de commande du produit moins de deux minutes après avoir appuyé sur le bouton WPS sur votre routeur.

- Assurez-vous de placer votre produit à portée de votre routeur ou point d'accès. Évitez de placer le produit près de fours micro-ondes, de téléphones sans fil ou d'objets métalliques de grande taille (comme un classeur).
- Branchez le routeur ou point d'accès à votre ordinateur ou à un autre appareil afin de vérifier s'il fonctionne correctement.
- Imprimez un rapport de connexion réseau et vérifiez les codes et les messages sur le rapport pour déterminer la cause du problème.
- Vous devrez peut-être désactiver le pare-feu et le logiciel antivirus sur votre routeur ou point d'accès.
- Essayez de redémarrer votre routeur en suivant les instructions dans la documentation du routeur.

Remarque: Si vous lisez ces instructions en ligne, la connexion Internet sera coupée lorsque vous redémarrerez le routeur.

- Assurez-vous qu'il n'existe pas de restrictions d'accès (comme le filtrage des adresses MAC) configurées sur votre routeur ou point d'accès sans fil. Si des restrictions d'accès ont été mises en place, enregistrez l'adresse MAC du produit sur le routeur ou point d'accès. Pour obtenir l'adresse MAC de votre produit, imprimez une feuille d'état réseau. Consultez ensuite les instructions dans la documentation de votre routeur ou point d'accès pour des directives sur l'ajout d'une adresse à la liste.
- Si votre routeur ou point d'accès sans fil ne diffuse pas son nom de réseau (SSID), suivez les instructions fournies avec votre produit pour la saisie manuelle du nom de réseau sans fil.
- Si la sécurité sans fil a été activée sur votre routeur ou point d'accès sans fil, vous devez déterminer le type de sécurité utilisé et tout mot de passe ou phrase passe requis pour la connexion. Ensuite, assurez-vous de saisir correctement la clé WEP ou la phrase passe WPA.
- Vérifiez si votre ordinateur limite les canaux sans fil disponibles. Si tel est le cas, assurez-vous que votre point d'accès sans fil utilise l'un des canaux utilisables et passez à un canal utilisable, au besoin.
- Si vous ne pouvez pas connecter votre produit à un appareil en utilisant Wi-Fi Direct, il est possible que le nombre d'appareils connectés à votre produit dépasse le nombre maximum permis (8). Imprimez une feuille d'état réseau ou accédez à Web Config dans le navigateur de votre appareil, puis vérifiez le nombre d'appareils connectés. Si 8 appareils sont déjà connectés, déconnectez un appareil en supprimant le SSID du produit à l'écran Wi-Fi de cet appareil. Si moins de 8 appareils sont connectés, vérifiez l'exactitude des autres paramètres réseau, déplacez votre appareil plus près du produit et essayez de vous connecter de nouveau.
- Si vous utilisez une connexion Wi-Fi et qu'elle est coupée, le mot de passe Wi-Fi Direct de votre appareil pourrait avoir été modifié. Au besoin, supprimez les paramètres de connexion **DIRECT-**

xxxxxxx existants à partir de votre appareil et entrez un nouveau mot de passe. Consultez la documentation de votre appareil pour les instructions.

Sujet parent: [Résolution des problèmes de réseau](#)

Tâches associées

[Activation du mode Wi-Fi Direct \(Simple AP\)](#)

[Sélection des paramètres de réseau sans fil à partir du panneau de commande](#)

[Impression d'une feuille d'état réseau](#)

[Impression d'un rapport de connexion réseau](#)

Sujets reliés

[Réseau Wi-Fi ou câblé](#)

Le logiciel réseau ne peut trouver le produit sur un réseau

Si EpsonNet Setup ne peut pas trouver votre produit sur un réseau, essayez ces solutions :

- Assurez-vous que votre produit est sous tension et relié à votre réseau. Vérifiez la connexion en utilisant le panneau de commande du produit.
- Vérifiez si le nom de réseau (SSID) contient des caractères non-ASCII. Votre produit ne peut pas reconnaître les caractères non-ASCII.
- Imprimez un rapport de connexion réseau et vérifiez les codes et les messages sur le rapport pour déterminer la cause du problème.
- Assurez-vous que votre produit n'est pas connecté à un réseau invité.
- Au besoin, réinstallez les logiciels de votre produit et essayez d'exécuter EpsonNet Setup de nouveau :
 1. Réinitialisez les paramètres réseau du produit aux paramètres en usine.
 2. **Windows seulement** : Désinstallez les logiciels de votre produit.
 3. Redémarrez votre routeur en suivant les instructions dans la documentation du routeur.

Remarque: Si vous lisez ces instructions en ligne, veuillez noter la prochaine étape, car la connexion Internet sera coupée lorsque vous redémarrerez le routeur.

4. Téléchargez les logiciels de votre produit à partir du site Web d'Epson en utilisant les instructions de la feuille *Point de départ*.
- Si vous avez remplacé votre routeur, réinstallez les logiciels du produit pour connecter le nouveau routeur.

- Vérifiez si votre point d'accès ou routeur sans fil possède la fonction Séparateur privé et si elle est activée. Cela pourrait empêcher la détection de votre dispositif sur le réseau. Consultez la documentation de votre point d'accès ou routeur pour obtenir des instructions sur la désactivation de la fonction Séparateur privé.

Sujet parent: [Résolution des problèmes de réseau](#)

Concepts associés

[Désinstallation des logiciels du produit](#)

Tâches associées

[Impression d'un rapport de connexion réseau](#)

Sujets reliés

[Réseau Wi-Fi ou câblé](#)

Le produit n'apparaît pas dans la fenêtre d'imprimantes Mac

Si votre produit n'apparaît pas dans la fenêtre d'imprimantes Mac, essayez ces solutions :

- Éteignez votre appareil, attendez 30 secondes, puis rallumez-le.
- Si vous connectez le produit par configuration Wi-Fi Protected Setup (WPS) et que l'icône Wi-Fi n'est pas allumée à l'écran ACL de votre produit, assurez-vous de sélectionner l'une des options WPS depuis le panneau de commande du produit moins de deux minutes après avoir appuyé sur le bouton WPS sur votre routeur.
- Si vous connectez le produit sans fil par EpsonNet Setup et que l'icône Wi-Fi n'apparaît pas sur votre écran ACL, assurez-vous que les logiciels de votre produit ont été installés correctement. Au besoin, réinstallez vos logiciels.

Sujet parent: [Résolution des problèmes de réseau](#)

Concepts associés

[Désinstallation des logiciels du produit](#)

La connexion réseau sans fil n'est pas stable sur un Mac

Si vous avez branché un appareil à un port USB 3.0 sur votre Mac, il est possible qu'il y ait de l'interférence réseau sans fil entre votre produit et votre Mac.

Si vous ne pouvez pas connecter votre produit au réseau sans fil ou si la connexion ne demeure pas stable, éloignez l'appareil branché au port USB 3.0 de votre Mac.

Sujet parent: [Résolution des problèmes de réseau](#)

La connexion au réseau câblé est instable

Lorsque vous branchez le produit à un réseau câblé à l'aide d'un routeur ou d'un point d'accès compatible avec IEEE 802.3az (Energy Efficient Ethernet), la connexion pourrait devenir instable, vous pourriez être incapable de vous connecter au produit et la communication pourrait devenir lente. Si ces problèmes se produisent, suivez les étapes ci-dessous pour désactiver IEEE 802.3az, puis reconnectez votre produit.

1. Débranchez les câbles Ethernet connectés entre votre ordinateur et le produit.
2. Désactivez IEEE 802.3az sur l'adaptateur réseau de l'ordinateur s'il est activé (vérifiez les paramètres de connexion Ethernet de votre système d'exploitation).
3. Branchez directement le produit à l'ordinateur à l'aide d'un câble Ethernet.
4. Imprimez un rapport de connexion réseau depuis votre produit.
5. À l'ordinateur, ouvrez une fenêtre de navigateur Web et entrez l'adresse IP de votre produit telle qu'indiquée sur le rapport de connexion réseau.
6. Sélectionnez **Réglages avancés** > **Paramètres réseau** > **Réseau local câblé**.
7. Sélectionnez **ARRÊT** pour IEEE 802.3az. et cliquez sur **Suivant**.
8. Cliquez sur **OK** et débranchez le câble Ethernet reliant le produit à l'ordinateur.
9. Si vous avez désactivé IEEE 802.3az sur l'adaptateur réseau de l'ordinateur, activez-le.
10. Rebranchez les câbles Ethernet du routeur ou du point d'accès à l'ordinateur et au produit.

Si le problème persiste, d'autres appareils sur le réseau sont peut-être la cause.

Sujet parent: [Résolution des problèmes de réseau](#)

Tâches associées

[Impression d'un rapport de connexion réseau](#)

Impossible d'imprimer via un réseau

Si vous ne pouvez pas imprimer via un réseau, essayez ces solutions :

- Assurez-vous que votre produit est sous tension.
- Assurez-vous que le logiciel de réseau de votre produit a été installé tel que décrit dans la documentation de votre produit.
- Imprimez une feuille d'état réseau et assurez-vous que les paramètres de réseau sont réglés correctement. Si l'état du réseau est **Déconnecté**, vérifiez si tous les câbles sont bien connectés et éteignez puis rallumez le produit.

- Imprimez un rapport de connexion réseau et vérifiez les codes et les messages sur le rapport pour déterminer la cause du problème.
- Si vous utilisez le protocole TCP/IP, assurez-vous que l'adresse IP du produit est définie correctement pour votre réseau. Si votre réseau n'attribue pas les adresses IP en utilisant DHCP, configurez l'adresse IP manuellement.
- Assurez-vous que votre ordinateur et le produit utilisent le même réseau sans fil.
- Si l'impression en réseau est lente, imprimez une feuille d'état réseau et vérifiez la puissance du signal. Si le signal est faible, placez votre produit plus près du routeur ou du point d'accès. Évitez de placer le produit près de fours micro-ondes, de téléphones sans fil ou d'objets métalliques de grande taille (comme un classeur).
- Essayez de redémarrer votre routeur en suivant les instructions dans la documentation du routeur.

Remarque: Si vous lisez ces instructions en ligne, la connexion Internet sera coupée lorsque vous redémarrerez le routeur.

- Vérifiez si votre point d'accès ou routeur sans fil possède la fonction Séparateur privé et si elle est activée. Cela pourrait empêcher l'impression à partir d'un dispositif sur le réseau. Consultez la documentation de votre point d'accès ou routeur pour obtenir des instructions sur la désactivation de la fonction Séparateur privé.
- Si vous connectez le produit sans fil par EpsonNet Setup et que le symbole de connexion Wi-Fi n'est pas allumé ou affiché sur l'écran ACL de votre produit, assurez-vous que les logiciels de votre produit ont été installés correctement. Au besoin, réinstallez votre logiciel.

Sujet parent: [Résolution des problèmes de réseau](#)

Concepts associés

[Désinstallation des logiciels du produit](#)

Tâches associées

[Impression d'une feuille d'état réseau](#)

[Impression d'un rapport de connexion réseau](#)

Sujets reliés

[Réseau Wi-Fi ou câblé](#)

Impossible de numériser via un réseau

Si vous ne pouvez pas numériser via un réseau, essayez ces solutions :

- Assurez-vous que l'ordinateur et le produit sont connectés au même réseau (ou segment réseau/VLAN).
- Rapprochez le produit et l'ordinateur ou l'appareil intelligent du routeur ou point d'accès.
- Si vous ne pouvez pas numériser à partir du panneau de commande de votre produit, assurez-vous d'avoir redémarré votre ordinateur après avoir installé les logiciels du produit. Assurez-vous que le programme Event Manager n'est pas bloqué par votre pare-feu ou un logiciel de sécurité.

Remarque: Si vous utilisez un routeur sans fil 5 GHz, réglez-le de façon à ce qu'il fonctionne en mode bibande (2,4 GHz et 5 GHz). Si votre routeur utilise un seul nom de réseau (SSID) pour la bande 2,4 GHz et 5 GHz, attribuez un nom de réseau différent (SSID) à chaque bande, tel que Réseau maison 2,4 GHz et Réseau maison 5 GHz. Consultez la documentation de votre routeur ou communiquez avec votre fournisseur Internet pour obtenir les instructions.

- Vérifiez le paramètre de numérisation attribué dans Epson Event Manager.
- Si la communication réseau a été interrompue pendant le démarrage d'Epson Scan 2, quittez le programme Epson Scan 2, attendez quelques secondes, et redémarrez-le. Si Epson Scan 2 ne peut pas redémarrer, éteignez votre produit, rallumez-le, et essayez de redémarrer Epson Scan 2 de nouveau.
- Si vous numérisez un original de grande taille à une résolution élevée, il est possible qu'une erreur de communication réseau survienne. Essayez de numériser à une résolution inférieure.
- Vérifiez le paramètre de connexion réseau dans Epson Scan 2 Utility.
- Vérifiez les paramètres de numérisation et réinitialisez la connexion si nécessaire à l'aide de l'utilitaire Epson Scan 2 :

Windows 10 : Cliquez sur  et sélectionnez **EPSON > Epson Scan 2 Utility**. Assurez-vous que votre produit est sélectionné. Si nécessaire, sélectionnez l'onglet **Autre** et cliquez sur **Réinitialiser**.

Windows 8.x : Naviguez vers l'écran **Applications**, sélectionnez **EPSON**, puis **Epson Scan 2 Utility**. Assurez-vous que votre produit est sélectionné. Si nécessaire, sélectionnez l'onglet **Autre** et cliquez sur **Réinitialiser**.

Windows (autres versions) : Cliquez sur  ou **Démarrer > Tous les programmes** ou **Programmes > EPSON > EPSON Scan 2 > Epson Scan 2 Utility**. Assurez-vous que votre produit est sélectionné. Si nécessaire, sélectionnez l'onglet **Autre** et cliquez sur **Réinitialiser**.

Mac : Ouvrez le dossier **Applications**, cliquez sur **Epson Software** et cliquez sur **Epson Scan 2 Utility**. Assurez-vous que votre produit est sélectionné. Si nécessaire, sélectionnez l'onglet **Autre** et cliquez sur **Réinitialiser**.

- Vous devrez peut-être désactiver le pare-feu et le logiciel antivirus sur votre routeur ou point d'accès.
- Si vous voyez apparaître le message « L'appareil réseau n'est pas disponible: en cours d'utilisation par un utilisateur », il est possible qu'une erreur de communication entre le produit et l'ordinateur se soit produite. Redémarrez le produit.
- Si la fonction de pare-feu est activée, il est possible que le produit ne soit pas détecté par Epson Scan 2 Utility. Ouvrez Epson Scan 2 Utility, entrez l'adresse IP de votre scanner et cliquez sur **Ajouter**.
- Si le produit et l'ordinateur ne peuvent communiquer et qu'ils sont connectés au même réseau (ou segment réseau/VLAN), le séparateur privé sur votre routeur doit être désactivé. Suivez les instructions dans la documentation de votre routeur pour désactiver le séparateur privé.

Sujet parent: [Résolution des problèmes de réseau](#)

Concepts associés

[Directives pour modifier la résolution de la numérisation](#)

Tâches associées

[Lancement d'une numérisation à partir du panneau de commande du produit](#)

[Lancement d'une numérisation en utilisant Epson ScanSmart](#)

[Lancement d'une numérisation en utilisant l'icône Epson Scan 2](#)

[Lancement d'une numérisation à partir d'un programme de numérisation](#)

[Numérisation depuis un téléphone intelligent ou une tablette](#)

Résolution des problèmes de copie

Consultez ces solutions si vous avez des problèmes de copie avec votre produit.

[Le produit émet des bruits, mais rien ne s'imprime](#)

[Le produit émet des bruits lorsqu'il est laissé au repos pendant un certain temps](#)

Sujet parent: [Résolution des problèmes](#)

Le produit émet des bruits, mais rien ne s'imprime

Si votre produit émet des bruits, mais que rien ne s'imprime, essayez ces solutions :

- Exécutez une vérification des buses pour voir si l'une des buses de la tête d'impression est bouchée. Ensuite, nettoyez la tête d'impression, au besoin.

- Si la page de vérification des buses ne s'imprime pas, mais que le témoin d'alimentation du produit est allumé, assurez-vous que les logiciels du produit sont installés correctement.
- Assurez-vous que votre produit est de niveau (non incliné).

Sujet parent: [Résolution des problèmes de copie](#)

Concepts associés

[Entretien de la tête d'impression](#)

Le produit émet des bruits lorsqu'il est laissé au repos pendant un certain temps

Votre produit exécute un cycle d'entretien. Ces bruits sont normaux.

Sujet parent: [Résolution des problèmes de copie](#)

Résolution des problèmes de papier

Consultez ces solutions si vous avez des problèmes d'utilisation de papier avec votre produit.

[Problèmes d'alimentation du papier](#)

[Problèmes de bourrage papier dans les bacs papier](#)

[Problèmes de bourrage papier dans le produit](#)

[Problèmes de bourrage papier dans le capot arrière](#)

[Problèmes de support à papier arrière](#)

[Problèmes d'éjection du papier](#)

Sujet parent: [Résolution des problèmes](#)

Problèmes d'alimentation du papier

Si l'alimentation du papier pose problème, essayez l'une de ces solutions :

- Si le papier n'est pas alimenté pour l'impression, retirez-le du plateau ou du bac. Rechargez le papier, puis ajustez les guide-papier. Assurez-vous que la pile de papier ne dépasse pas les guides à l'intérieur du bac. Assurez-vous de charger une seule feuille à la fois dans la fente d'alimentation de papier arrière.
- Placez le produit sur une surface plane et utilisez-le selon les conditions environnementales recommandées.
- Assurez-vous d'insérer le bac papier jusqu'au fond du produit.
- Si plusieurs pages sont alimentées à la fois, retirez le papier, aérez les bords afin de séparer les feuilles et rechargez le papier.

- Ne chargez pas un nombre de feuilles plus élevé que celui recommandé.
- Assurez-vous que votre papier est conforme aux spécifications pour votre produit.
- Si le papier se coince lorsque vous imprimez des deux côtés du papier, essayez de charger moins de feuilles.
- Si du papier non imprimé est éjecté depuis la fente d'alimentation de papier arrière, lancez votre travail d'impression d'abord, puis chargez la feuille de papier.
- Assurez-vous que les paramètres de type et de taille du papier correspondent bien à la source papier.
- Exécutez l'utilitaire de nettoyage du guide-papier pour nettoyer le circuit papier.
- Nettoyez le rouleau à l'intérieur de l'imprimante pour enlever la poussière sur le circuit papier.
- Pour obtenir les meilleurs résultats, suivez ces directives :
 - Utilisez du papier neuf, lisse et de haute qualité, qui n'est pas frisé, plissé, vieux, trop mince ou trop épais.
 - Chargez le papier dans le bac face imprimable vers le bas.
 - Ne chargez pas de papier perforé dans le bac papier.
 - Suivez toute directive de chargement spéciale fournie avec le papier.

Sujet parent: [Résolution des problèmes de papier](#)

Références associées

[Problèmes de bourrage papier dans les bacs papier](#)

[Problèmes de bourrage papier dans le produit](#)

[Problèmes de bourrage papier dans le capot arrière](#)

[Capacité de chargement du papier](#)

[Caractéristiques du papier](#)

Tâches associées

[Nettoyage du guide-papier](#)

Problèmes de bourrage papier dans les bacs papier

Si un message indiquant que du papier est coincé dans un bac papier s'affiche, suivez les étapes ci-dessous ou à l'écran ACL pour régler le problème.

1. Au besoin, annulez le travail d'impression.

2. Retirez les deux bacs papier.

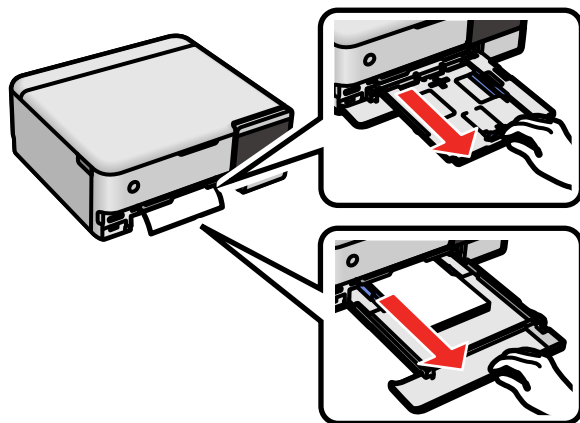

3. Retirez le papier coincé avec précaution.

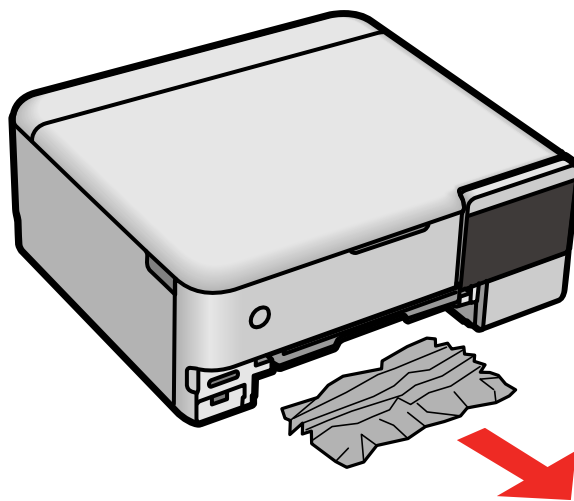

4. Assurez-vous que le papier est chargé sous les guide-papier.

5. Maintenez les bacs à plat lorsque vous les insérez.

6. Suivez les instructions à l'écran pour effacer les messages d'erreur. Si vous voyez toujours un message de bouchage papier, vérifiez les autres solutions pour bouchage papier.

Sujet parent: [Résolution des problèmes de papier](#)

Références associées

[Problèmes de bouchage papier dans le produit](#)

[Problèmes de bouchage papier dans le capot arrière](#)

Tâches associées

[Annulation de l'impression depuis l'écran ACL](#)

Problèmes de bouchage papier dans le produit

Si un message indiquant que du papier est coincé à l'intérieur du produit s'affiche, suivez les étapes ci-dessous ou à l'écran ACL pour régler le problème.

1. Au besoin, annulez le travail d'impression.
2. Soulevez l'unité du scanner jusqu'à ce qu'elle s'enclenche.

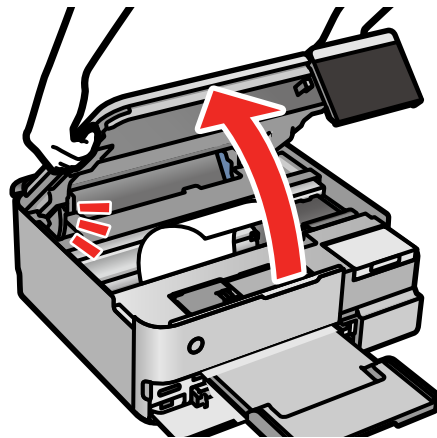

3. Retirez le papier coincé à l'intérieur.

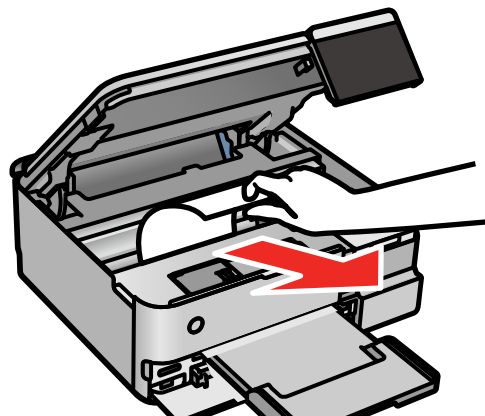

Mise en garde: Ne touchez pas le câble plat blanc, la pellicule translucide ou le rail en métal de la tête d'impression à l'intérieur du produit.

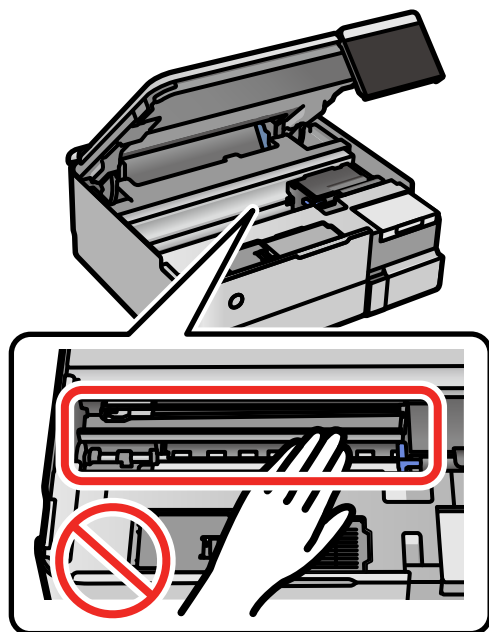

4. Abaissez l'unité du scanner.

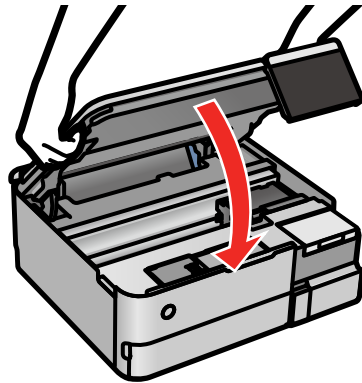

5. Suivez les instructions à l'écran pour effacer les messages d'erreur. Si vous voyez toujours un message de bouchage papier, vérifiez les autres solutions pour bouchage papier.

Sujet parent: [Résolution des problèmes de papier](#)

Références associées

[Problèmes de bouchage papier dans les bacs papier](#)

[Problèmes de bouchage papier dans le capot arrière](#)

[Caractéristiques du papier](#)

[Problèmes d'alimentation du papier](#)

[Problèmes d'éjection du papier](#)

Tâches associées

[Annulation de l'impression depuis l'écran ACL](#)

Sujets reliés

[Chargement du papier](#)

Problèmes de bouchage papier dans le capot arrière

Si un message s'affiche indiquant que du papier est coincé dans le capot arrière, suivez les étapes ci-dessous ou à l'écran ACL pour régler le problème.

1. Au besoin, annulez le travail d'impression.

2. Allongez le support de papier arrière et inclinez-le vers l'arrière.

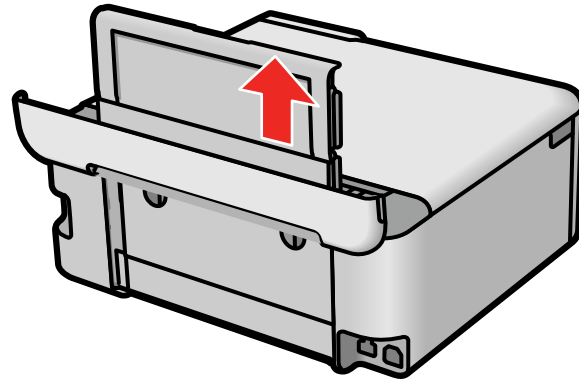

3. Pincez les boutons entre vos doigts pour libérer le capot arrière et retirez-le de votre produit.

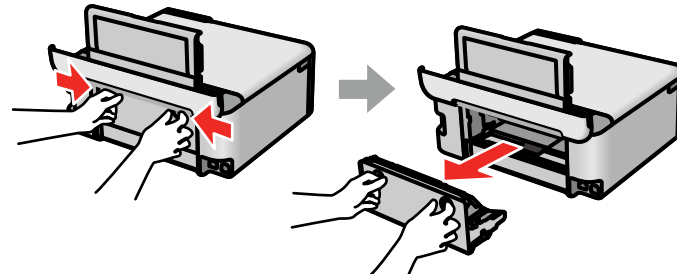

4. Retirez délicatement le papier coincé à l'intérieur du produit.

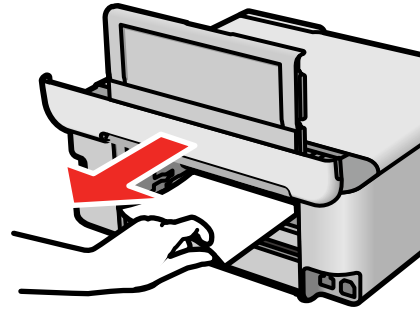

5. Retirez le papier coincé dans le capot arrière.

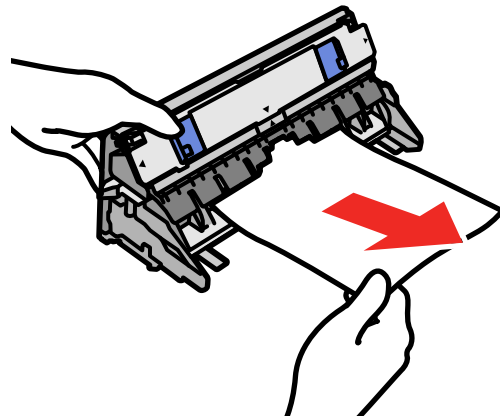

Mise en garde: Ne touchez pas les pièces illustrées ci-contre; sinon, elles pourraient être endommagées.

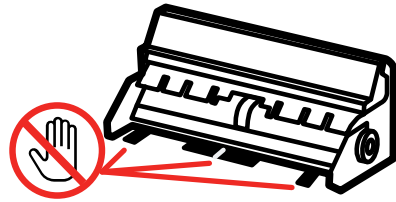

6. Réinsérez le capot arrière dans le produit.

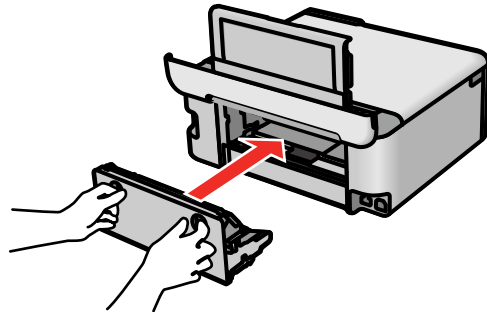

7. Suivez les instructions à l'écran ACL pour effacer tous les messages d'erreur. Si vous voyez toujours un message de bouchage papier, vérifiez les autres solutions pour bouchage papier.

Sujet parent: [Résolution des problèmes de papier](#)

Références associées

[Problèmes de bouchage papier dans les bacs papier](#)

[Problèmes de bouchage papier dans le produit](#)

Tâches associées

[Annulation de l'impression depuis l'écran ACL](#)

Problèmes de support à papier arrière

Si le support à papier arrière de l'alimenteur de papier arrière s'est délogé, vous pouvez le réinsérer comme indiqué.

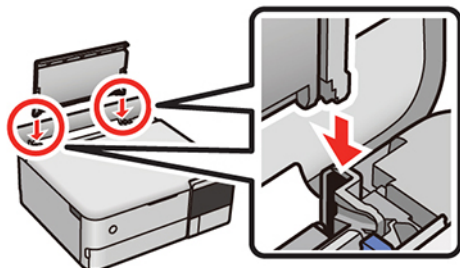

Sujet parent: [Résolution des problèmes de papier](#)

Problèmes d'éjection du papier

Si le papier n'est pas éjecté correctement, essayez l'une des solutions suivantes :

- Si le papier n'est pas complètement éjecté, il est possible que vous ayez choisi une taille de papier inadéquate. Annulez l'impression afin d'éjecter le papier. Sélectionnez la bonne taille de papier lorsque vous réimprimez.
- Si le papier est froissé quand il est éjecté, il est peut-être humide ou trop mince. Chargez de nouvelles feuilles de papier et assurez-vous de sélectionner le bon type de papier lorsque vous réimprimez.

Sujet parent: [Résolution des problèmes de papier](#)

Références associées

[Caractéristiques du papier](#)

[Paramètres de type de papier ou de support - Logiciel d'impression](#)

[Paramètres de type papier ou support - Panneau de commande](#)

Tâches associées

[Annulation de l'impression depuis l'écran ACL](#)

Sujets reliés

[Chargement du papier](#)

Résolution des problèmes d'impression à partir d'un ordinateur

Consultez ces sections si vous avez des problèmes d'impression à partir d'un ordinateur.

Remarque: Lorsque vous imprimez en utilisant AirPrint, les paramètres d'impression diffèrent de ceux mentionnés dans ce manuel. Consultez le site Web d'Apple pour obtenir des détails.

[Rien ne s'imprime](#)

[L'icône d'imprimante n'apparaît pas dans la barre des tâches Windows](#)

[Impression lente](#)

Sujet parent: [Résolution des problèmes](#)

Rien ne s'imprime

Si vous avez envoyé une tâche d'impression et que rien ne s'imprime, essayez ces solutions :

- Assurez-vous que votre produit est sous tension et est relié à votre ordinateur.
- Assurez-vous que le câble d'interface est bien branché aux deux extrémités.
- Si vous avez branché votre produit à un concentrateur USB, assurez-vous qu'il s'agit d'un concentrateur de premier niveau. Si l'impression ne fonctionne toujours pas, branchez votre produit directement à votre ordinateur au lieu d'un concentrateur.
- Assurez-vous que l'état de l'imprimante n'est pas hors ligne ou en attente.
- Exécutez une vérification du produit pour vérifier si la page de test s'imprime. Si la page de test s'imprime, vérifiez si le logiciel de votre produit est installé correctement.
- Assurez-vous que votre système est conforme aux exigences pour votre système d'exploitation. Si vous essayez sans succès d'imprimer une grande image, la mémoire de votre ordinateur est peut-être insuffisante. Imprimez la photo à une résolution plus basse ou, au besoin, augmentez la mémoire de votre système.
- Sous Windows, assurez-vous que votre produit est sélectionné comme imprimante par défaut et que le paramètre de port d'imprimante correspond au port de connexion de l'imprimante.
- Sous Windows, supprimez tous les travaux d'impression à partir du spouleur Windows : cliquez sur **File d'attente** dans l'onglet Utilitaire de la fenêtre des paramètres d'impression, puis annulez tous les travaux d'impression suspendus.
- Sur un Mac, assurez-vous que l'imprimante est ajoutée à la liste d'imprimantes et que l'imprimante n'a pas été mise sur pause.

- Assurez-vous que votre produit est sélectionné comme imprimante dans le programme duquel vous imprimez.

Sujet parent: [Résolution des problèmes d'impression à partir d'un ordinateur](#)

Références associées

[Messages d'état du produit](#)





Tâches associées

[Exécution d'une vérification du produit](#)

L'icône d'imprimante n'apparaît pas dans la barre des tâches Windows

Si vous ne voyez pas l'icône de votre produit dans la barre des tâches Windows, essayez d'abord de redémarrer votre ordinateur. Si cela ne fonctionne pas, essayez cette solution :

1. Choisissez l'une des méthodes suivantes :

- **Windows 10** : Cliquez sur  et sélectionnez  (Paramètres) > **Périphériques > Imprimantes et scanners**. Sélectionnez le nom de votre produit, puis **Gérer > Options d'impression**.
- **Windows 8.x** : Naviguez vers l'écran **Applications** et sélectionnez **Panneau de configuration > Matériel et audio > Périphériques et imprimantes**. Cliquez avec le bouton de droite de la souris sur le nom du produit, sélectionnez **Options d'impression** et, au besoin, sélectionnez le nom du produit de nouveau.
- **Windows 7** : Cliquez sur  et sélectionnez **Périphériques et imprimantes**. Cliquez avec le bouton de droite de la souris sur le nom du produit, sélectionnez **Options d'impression** et, au besoin, sélectionnez le nom du produit de nouveau.
- **Windows Vista** : Cliquez sur , sélectionnez **Panneau de configuration** et cliquez sur **Imprimantes** sous **Matériel et son**. Cliquez avec le bouton de droite de la souris sur le nom du produit, sélectionnez **Options d'impression** et, au besoin, sélectionnez le nom du produit de nouveau.

2. Cliquez sur l'onglet **Utilitaire**.

3. Cliquez sur le bouton **Paramètres étendus**.

4. Sélectionnez **Activer EPSON Status Monitor 3** et cliquez sur **OK**.

5. Cliquez sur le bouton **Préférences du contrôle**.

6. Cochez la case de l'option qui permet d'ajouter une icône de raccourci sur la barre des tâches.

7. Cliquez sur **OK** pour fermer les fenêtres ouvertes du programme.

Sujet parent: [Résolution des problèmes d'impression à partir d'un ordinateur](#)

Impression lente

Si l'impression devient lente, essayez ces solutions :

- Assurez-vous que votre ordinateur est conforme aux exigences pour votre système d'exploitation. Si vous essayez sans succès d'imprimer une grande image, la mémoire de votre ordinateur est peut-être insuffisante. Au besoin, augmentez la mémoire de votre ordinateur.
- Si vous utilisez Windows 7, fermez la fenêtre **Périphériques et imprimantes** avant d'imprimer.
- Si vous utilisez un Mac, assurez-vous d'avoir téléchargé et installé le pilote d'imprimante Epson.
- Assurez-vous que le **Mode silencieux** est désactivé.
- Faites de l'espace sur votre disque dur ou exécutez un utilitaire de défragmentation pour libérer de l'espace.
- Fermez tous les programmes que vous n'utilisez pas lorsque vous imprimez.
- Si vous avez connecté votre produit à votre ordinateur au moyen d'un concentrateur USB, branchez votre produit directement à votre ordinateur.
- Si l'impression devient plus lente après avoir imprimé en continu pendant une longue période de temps, le produit peut avoir automatiquement ralenti afin d'empêcher le mécanisme d'impression de surchauffer ou d'être endommagé. Cessez d'utiliser le produit durant 30 minutes tout en le laissant allumé, puis essayez d'imprimer de nouveau.
- Si vous imprimez via un réseau sans fil, un signal de faible intensité, le trafic sur le réseau et de l'interférence peuvent affecter la vitesse d'impression.
- Si vous imprimez des photos sur du papier ordinaire, la vitesse d'impression pourrait être réduite afin de maintenir la qualité d'image.

Pour l'impression la plus rapide, ajustez les paramètres suivants dans le logiciel de votre produit :

- Assurez-vous que le paramètre de type de papier correspond bien au papier que vous avez chargé.
- Activez tout paramètre d'impression à vitesse rapide dans le logiciel de votre produit.
- Sélectionnez un réglage de qualité d'impression inférieur.
- Assurez-vous que le temps de séchage de l'encre n'a pas été augmenté pour l'impression recto verso.
- **Windows** : Cliquez sur l'onglet **Entretien** ou **Utilitaire**, sélectionnez **Paramètres étendus** ou **Vitesse et progression**, puis sélectionnez les paramètres suivants :
 - **Toujours spouler les données en format RAW**
 - **Mode rendu de page**
 - **Imprimer au format bitmap**

- **Windows** : Sélectionnez **Préférences d'impression**, cliquez sur l'onglet **Plus d'options** et assurez-vous que le paramètre **Impression bidirectionnelle** est activé.
- **Mac** : Sélectionnez **Préférences Système, Imprimantes et scanners**, puis sélectionnez votre produit. Sélectionnez **Options et fournitures**, puis **Options** (ou **Pilotes**) et activez le paramètre **Impression bidirectionnelle**.
- Activez le paramètre bidirectionnel depuis le panneau de commande du produit.

Si l'impression demeure lente et que vous utilisez Windows 7 ou Windows Vista, essayez ceci :

1. Cliquez sur  et sélectionnez **Poste de travail** ou **Mon poste de travail**. Faites un double-clic sur le lecteur **C:** et ouvrez les dossiers suivants : **ProgramData > EPSON > PRINTER**.

Remarque: Si vous ne voyez pas le dossier ProgramData, ouvrez le menu **Organiser** et sélectionnez **Option des dossiers et de recherche**. Dans la fenêtre qui apparaît, cliquez sur l'onglet **Affichage**, sélectionnez **Afficher les fichiers, dossiers et lecteurs cachés** dans la liste des paramètres avancés et cliquez sur **OK**.

2. Cliquez avec le bouton de droite de la souris sur le fichier **EPAUDF01.AUD** et sélectionnez **Supprimer**.
3. Redémarrez votre ordinateur et essayez d'imprimer à nouveau.

Sujet parent: [Résolution des problèmes d'impression à partir d'un ordinateur](#)

Références associées

[Paramètres de type de papier ou de support - Logiciel d'impression](#)

[Exigences système - Windows](#)

[Exigences système - Mac](#)

Tâches associées

[Sélection des paramètres d'impression de base - Windows](#)

[Sélection des paramètres étendus - Windows](#)

[Sélection des paramètres d'impression de base - Mac](#)

[Sélection des préférences d'impression - Mac](#)

Résolution des problèmes de mise en page et de contenu

Consultez ces sections si vous avez des problèmes avec la mise en page ou le contenu de vos pages imprimées.

Remarque: Lorsque vous imprimez en utilisant AirPrint, les paramètres d'impression diffèrent de ceux mentionnés dans ce manuel. Consultez le site Web d'Apple pour obtenir des détails.

[Image inversée](#)

[Impression d'un trop grand nombre de copies](#)

[Impression de pages vides](#)

[Les marges sont incorrectes sur les tirages](#)

[Une bordure blanche apparaît sur vos tirages sans marges](#)

[Impression de caractères erronés](#)

[Taille ou position de l'image incorrecte](#)

[Tirage incliné](#)

Sujet parent: [Résolution des problèmes](#)

Image inversée

Si votre image imprimée est inversée de manière inattendue, essayez ces solutions :

- Désactivez tout paramètre d'image miroir ou d'inversion dans le programme duquel vous imprimez.
- Désactivez les paramètres **Image miroir**, **Retournement horizontal** ou **Inverser l'orientation de la page** dans votre logiciel d'impression. (Le nom de cette option diffère selon votre version du système d'exploitation.)

Remarque: Laissez ces options activées lorsque vous imprimez sur du Papier décalque au fer chaud Epson, si disponible pour votre produit.

Sujet parent: [Résolution des problèmes de mise en page et de contenu](#)

Tâches associées

[Sélection des options additionnelles de mise en page et d'impression - Windows](#)

[Sélection des paramètres d'impression de base - Mac](#)

[Sélection des options de mise en page - Mac](#)

Impression d'un trop grand nombre de copies

Assurez-vous que le paramètre **Copies** du logiciel d'impression ou de l'application n'est pas réglé pour l'impression de copies multiples.

Sujet parent: [Résolution des problèmes de mise en page et de contenu](#)

Tâches associées

[Sélection des paramètres d'impression de base - Windows](#)

[Sélection des paramètres d'impression de base - Mac](#)

Impression de pages vides

Si des pages vides s'impriment, essayez l'une des solutions suivantes :

- Assurez-vous d'avoir sélectionné les bons paramètres de taille du papier dans le programme duquel vous imprimez et dans le logiciel d'impression.
- Si le document que vous voulez imprimer comporte une page blanche et que vous souhaitez passer cette page, sélectionnez le paramètre **Sauter les pages blanches** dans le logiciel d'impression, si disponible.
- Exécutez une vérification des buses pour voir si l'une des buses est bouchée. Ensuite, nettoyez la tête d'impression, au besoin.
- Assurez-vous que votre produit est sélectionné comme imprimante dans le programme duquel vous imprimez.
- Il est peut-être temps de remplir l'encre. Vérifiez visuellement les niveaux d'encre.

Sujet parent: [Résolution des problèmes de mise en page et de contenu](#)

Concepts associés

[Entretien de la tête d'impression](#)

Tâches associées

[Vérification des niveaux d'encre sur le produit](#)

[Sélection des paramètres d'impression de base - Windows](#)

[Sélection des paramètres d'impression de base - Mac](#)

[Sélection des paramètres étendus - Windows](#)

[Sélection des préférences d'impression - Mac](#)

[Impression de documents ou de photos - Windows](#)

[Impression de documents ou de photos - Mac](#)

Les marges sont incorrectes sur les tirages

Si les marges de vos tirages sont incorrectes, essayez ces solutions :

- Assurez-vous d'avoir sélectionné les bons paramètres de taille du papier dans le programme duquel vous imprimez et dans le logiciel d'imprimante.

- Assurez-vous d'avoir sélectionné les marges adéquates pour la taille de votre papier dans le programme duquel vous imprimez.
- Assurez-vous que le papier est bien positionné pour l'alimentation dans le produit.
- Lorsque vous placez des originaux sur la vitre d'exposition du scanner, alignez le coin de l'original avec le coin du cadre de la vitre désigné par une flèche. Si les bords de la copie sont rognés, écarterez légèrement l'original des bords du coin.
- Nettoyez la vitre d'exposition du scanner et le couvre-document. Si de la poussière ou de la saleté se trouve sur la vitre, la zone de copie pourrait s'étendre jusqu'à inclure la poussière ou la saleté.
- Chargez le papier selon la bonne orientation et faites glisser les guide-papier contre les bords du papier.

Vous pouvez utiliser l'option d'aperçu dans le logiciel d'impression pour vérifier les marges avant d'imprimer.

Sujet parent: [Résolution des problèmes de mise en page et de contenu](#)

Tâches associées

[Sélection des paramètres d'impression de base - Windows](#)

[Sélection des paramètres d'impression de base - Mac](#)

[Sélection des paramètres du format d'impression - Mac](#)

Sujets reliés

[Chargement du papier](#)

[Positionnement des originaux sur le produit](#)

Une bordure blanche apparaît sur vos tirages sans marges

Si vous voyez une bordure sur des tirages sans marges, essayez ces solutions :

- Assurez-vous d'imprimer sur du papier sans marges de taille et de type compatibles.

Remarque: Pour les tailles de papier personnalisées, assurez-vous de sélectionner une largeur de page sans marges prise en charge.

- **Windows** : Assurez-vous d'avoir sélectionné le paramètre **Sans marges** dans le logiciel d'impression.
- **Mac** : Assurez-vous d'avoir coché la case **Sans marges** ou d'avoir sélectionné une taille de papier avec une option **Sans marges** dans le logiciel d'impression.
- Ajustez le paramètre **Agrandissement** pour régler la quantité d'extension de l'image sur les bords des tirages sans marges.

- Assurez-vous que la taille de l'image et le format du papier sont bien réglés; si l'image est petite, il est possible que l'agrandissement ne couvre pas tout le papier.

Sujet parent: [Résolution des problèmes de mise en page et de contenu](#)

Références associées

[Compatibilité des types de papier sans marges](#)

Tâches associées

[Sélection des paramètres d'impression de base - Windows](#)

[Sélection des paramètres étendus - Windows](#)

[Sélection des paramètres d'impression de base - Mac](#)

[Sélection des paramètres du format d'impression - Mac](#)

[Sélection des options de mise en page - Mac](#)

[Sélection des préférences d'impression - Mac](#)

Impression de caractères erronés

Si des caractères erronés apparaissent dans vos impressions, essayez ces solutions avant d'imprimer de nouveau :

- Assurez-vous que tous les câbles sont bien connectés aux deux extrémités.
- Sous Windows, supprimez tous les travaux d'impression à partir du spouleur Windows : cliquez sur **File d'attente** dans l'onglet Utilitaire de la fenêtre des paramètres d'impression, puis annulez tous les travaux d'impression suspendus.
- Si vous avez connecté votre produit à votre ordinateur au moyen d'un concentrateur USB, branchez votre produit directement à votre ordinateur.
- Si votre ordinateur est entré en mode veille durant votre dernier travail d'impression, le prochain travail d'impression (une fois le mode veille désactivé) pourrait contenir des caractères inintelligibles. Imprimez votre document à nouveau.

Sujet parent: [Résolution des problèmes de mise en page et de contenu](#)

Taille ou position de l'image incorrecte

Si la taille ou la position de votre image imprimée est incorrecte, essayez ces solutions :

- Assurez-vous d'avoir sélectionné les bons paramètres de taille du papier et de disposition dans le programme duquel vous imprimez et dans le logiciel d'impression.
- Assurez-vous que vous avez sélectionné la bonne taille de papier sur le panneau de commande du produit.

- Assurez-vous que le papier est bien positionné pour l'alimentation dans l'imprimante.
- Faites glisser les guide-papier contre les bords du papier.
- Nettoyez la vitre d'exposition du scanner et le couvre-document.
- Si les bords d'une copie sont rognés, écartez légèrement l'original des bords de la vitre d'exposition du scanner.
- Assurez-vous d'avoir sélectionné les marges adéquates pour la taille de votre papier dans le programme duquel vous imprimez.
- Si l'image est légèrement agrandie et rognée durant l'impression sans marges, modifiez le paramètre **Extension**.

Vous pouvez utiliser l'option d'aperçu dans le logiciel d'impression pour vérifier les marges avant d'imprimer.

Sujet parent: [Résolution des problèmes de mise en page et de contenu](#)

Tâches associées

[Sélection des paramètres d'impression de base - Windows](#)

[Sélection des paramètres d'impression de base - Mac](#)

[Sélection des paramètres du format d'impression - Mac](#)

[Nettoyage de votre produit](#)

Sujets reliés

[Positionnement des originaux sur le produit](#)

[Chargement du papier](#)

Tirage incliné

Si vos tirages sont inclinés, essayez ces solutions :

- Assurez-vous que vous avez chargé le papier dans la bonne direction.
- Assurez-vous que votre papier est conforme aux spécifications pour votre produit.
- Ne chargez pas un nombre de feuilles plus élevé que celui recommandé.
- Faites glisser les guide-papier contre les bords du papier.
- Assurez-vous que le paramètre de type de papier correspond bien au papier que vous avez chargé.
- Sélectionnez un paramètre de qualité d'impression supérieur dans le logiciel d'impression.
- Désactivez tout paramètre d'impression à vitesse rapide dans le logiciel de votre produit.
- Alignez la tête d'impression.

- Assurez-vous que le produit n'est pas incliné lors de l'impression.

Sujet parent: [Résolution des problèmes de mise en page et de contenu](#)

Tâches associées

[Sélection des paramètres d'impression de base - Windows](#)

[Sélection des paramètres d'impression de base - Mac](#)

[Alignement de la tête d'impression en utilisant le panneau de commande](#)

Sujets reliés

[Chargement du papier](#)

Résolution des problèmes de qualité d'impression

Consultez ces sections si vos tirages présentent un problème de qualité d'impression, mais que l'image semble correcte sur l'écran de votre ordinateur.

Remarque: Lorsque vous imprimez en utilisant AirPrint, les paramètres d'impression diffèrent de ceux mentionnés dans ce manuel. Consultez le site Web d'Apple pour obtenir des détails.

[Tirage présentant des lignes claires ou foncées](#)

[Tirage flou ou maculé](#)

[Tirage estompé ou comportant des vides](#)

[Tirage granuleux](#)

[Les couleurs du tirage sont incorrectes](#)

Sujet parent: [Résolution des problèmes](#)

Tirage présentant des lignes claires ou foncées

Si vous remarquez des lignes claires ou foncées sur vos tirages (aussi appelées « bandes »), essayez ces solutions avant d'imprimer de nouveau :

- Exécutez une vérification des buses pour voir si l'une des buses de la tête d'impression est bouchée. Ensuite, nettoyez la tête d'impression, au besoin.
- Assurez-vous que le paramètre de type de papier correspond bien au papier que vous avez chargé.
- Assurez-vous que la face d'impression du papier est chargée correctement selon votre produit.
- Désactivez tout paramètre d'impression à vitesse rapide dans le logiciel de votre produit.
- Alignez la tête d'impression.
- Ajustez la qualité d'impression dans le logiciel du produit.

- Si vous continuez de voir des lignes horizontales ou verticales ou des traces sur vos tirages après avoir nettoyé et aligné la tête d'impression, vous pouvez affiner l'alignement horizontal ou vertical dans le menu d'entretien ou de maintenance.
- Il est peut-être temps de remplir l'encre. Vérifiez visuellement les niveaux d'encre.
- Si vous n'avez pas utilisé le produit depuis longtemps, exécutez l'utilitaire Nettoyage puissant.

Remarque: Le nettoyage puissant consomme une grande quantité d'encre. Ne l'utilisez que si vous n'arrivez pas à améliorer la qualité d'impression avec un nettoyage de la tête d'impression.

Sujet parent: [Résolution des problèmes de qualité d'impression](#)

Concepts associés

[Entretien de la tête d'impression](#)

[Nettoyage puissant](#)

Références associées

[Paramètres de type de papier ou de support - Logiciel d'impression](#)

[Paramètres de type papier ou support - Panneau de commande](#)

Tâches associées

[Vérification des niveaux d'encre sur le produit](#)

[Alignement de la tête d'impression en utilisant le panneau de commande](#)

[Sélection des options additionnelles de mise en page et d'impression - Windows](#)

[Sélection des préférences d'impression - Mac](#)

[Sélection des paramètres d'impression de base - Windows](#)

[Sélection des paramètres d'impression de base - Mac](#)

[Remplissage des réservoirs d'encre](#)

Sujets reliés

[Chargement du papier](#)

Tirage flou ou maculé

Si vos tirages sont flous ou maculés, essayez ces solutions :

- Assurez-vous que votre papier n'est pas humide, frisé, vieux ou chargé incorrectement dans votre produit.
- Faites glisser les guides latéraux contre les bords du papier.
- Pour les papiers spéciaux, utilisez une feuille de support ou chargez une seule feuille à la fois.

- Placez une feuille de papier noire sur le dos de votre document original et copiez-le à nouveau.
- Assurez-vous que votre papier est conforme aux spécifications pour votre produit.
- Utilisez des supports d'impression Epson pour assurer une bonne saturation et absorption des encres d'origine Epson.
- Assurez-vous que le paramètre de type de papier sélectionné dans le logiciel d'impression correspond bien au papier que vous avez chargé.
- Assurez-vous que la face d'impression du papier est chargée correctement selon votre produit.
- Si vous imprimez sur des enveloppes ou du papier épais, activez le paramètre **Pap. épais** depuis le panneau de commande ou sélectionnez **Papier épais et enveloppes** dans les Paramètres étendus du logiciel d'impression. (L'activation de ce paramètre diminuera la vitesse d'impression.) Vous pouvez aussi essayer de sélectionner le paramètre **Papier à court grain** depuis le panneau de commande.
- Si vous imprimez sur des enveloppes ou du papier épais, assurez-vous de sélectionner les paramètres appropriés.
- Lors de l'impression recto verso manuelle, assurez-vous que l'encre est complètement sèche avant de charger le papier.
- Retirez chaque feuille du bac de sortie dès l'impression terminée.
- Évitez de manipuler les tirages imprimés sur du papier glacé immédiatement après l'impression.
- Assurez-vous que les tirages sont complètement secs avant de les archiver ou de les afficher. Lorsque vous séchez des tirages, évitez la lumière directe du soleil, n'utilisez pas un séchoir et ne touchez pas à la face imprimée du papier.
- Désactivez tout paramètre d'impression à vitesse rapide dans le logiciel de votre produit.
- Si vous utilisez du papier pour impression recto verso et que vous imprimez des images sombres ou fortement saturées au recto de la feuille, il se pourrait que votre tirage soit maculé au recto après l'impression au verso. Imprimez d'abord le côté avec l'image ou le texte le moins foncé pour éviter le maculage. Assurez-vous que l'encre est sèche avant de recharger le papier pour l'impression de l'autre côté. Réglez la densité et/ou les paramètres du temps de séchage de l'encre.
- Réduisez le paramètre de densité de copie sur le panneau de commande du produit.
- Les niveaux d'encre pourraient être bas et vous pourriez devoir remplir l'encre. Vérifiez visuellement les niveaux d'encre.
- Exécutez une vérification des buses pour voir si l'une des buses de la tête d'impression est bouchée. Ensuite, nettoyez la tête d'impression, au besoin.
- Alignez la tête d'impression.

- Ajustez la qualité d'impression dans le logiciel du produit.
- Nettoyez le circuit papier.
- N'appuyez pas trop fort sur l'original ou sur le couvre-document lorsque numérisez au moyen de la vitre d'exposition du scanner.
- Nettoyez la vitre d'exposition du scanner.
- Si vous n'avez pas utilisé le produit depuis longtemps, exécutez l'utilitaire Nettoyage puissant.

Remarque: Le nettoyage puissant consomme une grande quantité d'encre. Ne l'utilisez que si vous n'arrivez pas à améliorer la qualité d'impression avec un nettoyage de la tête d'impression.

Remarque: Le produit ne fonctionnera pas correctement s'il est incliné. Placez-le sur une surface plane, stable et plus grande que sa base vers tous les côtés.

Sujet parent: [Résolution des problèmes de qualité d'impression](#)

Concepts associés

[Entretien de la tête d'impression](#)

[Nettoyage puissant](#)

Références associées

[Caractéristiques du papier](#)

Tâches associées

[Nettoyage du guide-papier](#)

[Alignement de la tête d'impression en utilisant le panneau de commande](#)

[Vérification des niveaux d'encre sur le produit](#)

[Sélection des paramètres d'impression de base - Windows](#)

[Sélection des paramètres d'impression de base - Mac](#)

[Sélection des options additionnelles de mise en page et d'impression - Windows](#)

[Sélection des préférences d'impression - Mac](#)

[Sélection des paramètres d'impression recto verso - Windows](#)

[Sélection des paramètres d'impression recto verso - Mac](#)

[Nettoyage du circuit papier](#)

[Nettoyage de votre produit](#)

Sujets reliés

[Chargement du papier](#)

Tirage estompé ou comportant des vides

Si vos tirages sont estompés ou comportent des vides, essayez ces solutions :

- Exécutez une vérification des buses pour voir si l'une des buses de la tête d'impression est bouchée. Ensuite, nettoyez la tête d'impression, au besoin.
- Les niveaux d'encre sont peut-être bas. Vérifiez visuellement les niveaux d'encre.
- Assurez-vous que le paramètre de type de papier correspond bien au papier que vous avez chargé.
- Assurez-vous que votre papier n'est pas humide, frisé, vieux ou chargé incorrectement dans votre produit.
- Alignez la tête d'impression.
- Ajustez la qualité d'impression dans le logiciel du produit.
- Nettoyez le circuit papier.
- Si vous n'avez pas utilisé le produit depuis longtemps, exécutez l'utilitaire Nettoyage puissant.

Remarque: Le nettoyage puissant consomme une grande quantité d'encre. Ne l'utilisez que si vous n'arrivez pas à améliorer la qualité d'impression avec un nettoyage de la tête d'impression.

Sujet parent: [Résolution des problèmes de qualité d'impression](#)

Concepts associés

[Nettoyage puissant](#)

[Entretien de la tête d'impression](#)

Tâches associées

[Vérification des niveaux d'encre sur le produit](#)

[Alignement de la tête d'impression en utilisant le panneau de commande](#)

[Nettoyage du circuit papier](#)

[Nettoyage du guide-papier](#)

[Remplissage des réservoirs d'encre](#)

Sujets reliés

[Chargement du papier](#)

Tirage granuleux

Si vos tirages sont granuleux, essayez ces solutions :

- Assurez-vous que la face d'impression du papier est chargée correctement selon votre produit.

- Sélectionnez un paramètre de qualité d'impression supérieur et désactivez tout paramètre d'impression à vitesse rapide dans le logiciel de votre produit.
- Exécutez une vérification des buses pour voir si l'une des buses de la tête d'impression est bouchée. Ensuite, nettoyez la tête d'impression, au besoin.
- Alignez la tête d'impression.
- Ajustez la qualité d'impression dans le logiciel du produit.
- Il pourrait être nécessaire d'augmenter la résolution de l'image ou d'imprimer dans un format plus petit; consultez la documentation du logiciel.

Remarque: La résolution des images provenant d'Internet pourrait être basse et résulter en des tirages de mauvaise qualité.

- Si vous comptez agrandir la taille de l'image dans un programme d'édition d'images, vous devez augmenter le paramètre de résolution afin d'obtenir une qualité d'image élevée. Augmentez la résolution de l'image proportionnellement au facteur d'agrandissement de sa taille. Par exemple, si la résolution de l'image est de 300 ppp (point par pouce) et que vous décidez de doubler la taille de l'image pour l'imprimer, modifiez le paramètre de résolution à 600 ppp.

Remarque: Les paramètres de résolution élevés augmentent la taille des fichiers, ce qui allonge les délais de traitement et d'impression. Prenez en considération les limitations de votre système informatique lorsque vous sélectionnez une résolution, et choisissez la résolution la plus basse possible de qualité acceptable afin d'obtenir des fichiers dont la taille est facile à traiter.

Sujet parent: [Résolution des problèmes de qualité d'impression](#)

Concepts associés

[Entretien de la tête d'impression](#)

Références associées

[Paramètres de type de papier ou de support - Logiciel d'impression](#)

Tâches associées

[Alignement de la tête d'impression en utilisant le panneau de commande](#)

[Sélection des paramètres d'impression de base - Windows](#)

[Sélection des paramètres d'impression de base - Mac](#)

[Remplissage des réservoirs d'encre](#)

Sujets reliés

[Chargement du papier](#)

Les couleurs du tirage sont incorrectes

Si les couleurs de vos tirages sont incorrectes, essayez ces solutions :

- Assurez-vous que le paramètre de type de papier correspond bien au papier que vous avez chargé.
- Assurez-vous que le paramètre **Noir/Niveaux de gris** ou **Niveaux de gris** n'est pas sélectionné dans le logiciel d'impression.
- Sélectionnez **EPSON Standard** comme paramètre **Mode couleur** (Windows) ou **Mode** (Mac) dans le logiciel de l'imprimante.
- Exécutez une vérification des buses pour voir si l'une des buses de la tête d'impression est bouchée. Ensuite, nettoyez la tête d'impression, au besoin.
- Les niveaux d'encre pourraient être bas et vous pourriez devoir remplir l'encre. Vérifiez visuellement les niveaux d'encre.
- Après l'impression, les couleurs de votre tirage doivent sécher. Au cours de cette période de séchage, les couleurs pourraient être différentes de ce à quoi vous vous attendiez. Pour accélérer le séchage, n'empilez pas vos tirages les uns sur les autres.
- Les couleurs imprimées ne correspondent jamais exactement aux couleurs affichées à l'écran. Cependant, vous pouvez utiliser un système de gestion des couleurs pour obtenir une concordance aussi précise que possible. Essayez d'utiliser les options de gestion des couleurs dans le logiciel d'impression.
- Essayez de sélectionner un paramètre **Couleur** différent sous l'onglet Plus d'options dans le logiciel d'impression, et modifiez le paramètre **Correction de scène** à une option autre que **Correction auto**.
- Pour de meilleurs résultats, utilisez toujours du papier d'origine Epson.
- Si vous n'avez pas utilisé le produit depuis longtemps, exécutez l'utilitaire Nettoyage puissant.

Remarque: Le nettoyage puissant consomme une grande quantité d'encre. Ne l'utilisez que si vous n'arrivez pas à améliorer la qualité d'impression avec un nettoyage de la tête d'impression.

- Sur le panneau de commande du produit, modifiez le paramètre **Améliorer** en remplaçant **Auto** par une autre option, ou sélectionnez **Corriger photo désactivé**.

Sujet parent: [Résolution des problèmes de qualité d'impression](#)

Concepts associés

[Nettoyage puissant](#)

[Entretien de la tête d'impression](#)

Références associées

[Réglages photo - Appareil photo](#)

Tâches associées

[Vérification des niveaux d'encre sur le produit](#)

[Sélection des paramètres d'impression de base - Windows](#)

[Sélection des paramètres d'impression de base - Mac](#)

[Sélection des options additionnelles de mise en page et d'impression - Windows](#)

[Gestion des couleurs - Mac](#)

[Remplissage des réservoirs d'encre](#)

Résolution des problèmes de numérisation

Consultez ces solutions si vous avez des problèmes de numérisation avec votre produit.

[Le logiciel de numérisation ne fonctionne pas correctement](#)

[Impossible de lancer Epson Scan 2](#)

[La numérisation est lente](#)

[Impossible d'envoyer des numérisations vers un service en nuage](#)

Sujet parent: [Résolution des problèmes](#)

Le logiciel de numérisation ne fonctionne pas correctement

Si votre logiciel de numérisation ne fonctionne pas correctement, essayez ces solutions :

- Assurez-vous que votre ordinateur dispose de suffisamment de mémoire et qu'il satisfait les exigences système selon votre système d'exploitation.
- Assurez-vous que votre ordinateur n'est pas en mode d'économie d'énergie, soit en mode attente ou veille. Si c'est le cas, quittez le mode attente ou veille et redémarrez le logiciel de numérisation.
- Si vous avez mis à jour votre système d'exploitation, mais que vous n'avez pas réinstallé le logiciel de numérisation, essayez de le réinstaller.
- Sous Windows, assurez-vous que votre produit fait partie de la liste d'appareils valides dans le panneau de commande **Scanneurs et appareils photo**.
- Essayez de numériser avec une résolution moins élevée ou augmentez l'espace libre sur le disque dur de votre ordinateur. La numérisation cesse si les données totales atteignent la limite permise.

Sujet parent: [Résolution des problèmes de numérisation](#)

Concepts associés

[Désinstallation des logiciels du produit](#)

Références associées

[Exigences système - Windows](#)

[Exigences système - Mac](#)

Impossible de lancer Epson Scan 2

Si vous n'arrivez pas à lancer Epson Scan 2, essayez ces solutions :

- Assurez-vous que votre produit est sous tension et que les câbles d'interface sont bien connectés aux deux extrémités.
- Si vous avez connecté votre produit à votre ordinateur au moyen d'un concentrateur USB, branchez votre produit directement à votre ordinateur.
- Si vous numérisez à une résolution élevée sur le réseau, il est possible qu'une erreur de communication réseau survienne. Réduisez la résolution.
- Assurez-vous qu'Epson Scan 2 est bien sélectionné en tant que logiciel de numérisation.
- Assurez-vous que votre ordinateur n'est pas en mode d'économie d'énergie, soit en mode attente ou veille. Si c'est le cas, quittez le mode attente ou veille et redémarrez Epson Scan 2.
- Vérifiez les paramètres de connexion et testez la connexion en utilisant l'utilitaire Epson Scan 2 :

Windows 10 : Cliquez sur  et sélectionnez **EPSON > Epson Scan 2 Utility**. Assurez-vous que le bon produit est sélectionné. Si nécessaire, sélectionnez l'onglet **Autre** et cliquez sur **Réinitialiser**.

Windows 8.x : Naviguez vers l'écran **Applications** et sélectionnez **Epson Scan 2 Utility**. Assurez-vous que le bon produit est sélectionné. Si nécessaire, sélectionnez l'onglet **Autre** et cliquez sur **Réinitialiser**.

Windows (autres versions) : Cliquez sur  ou **Démarrer > Tous les programmes** ou **Programmes > EPSON > EPSON Scan 2 > Epson Scan 2 Utility**. Assurez-vous que le bon produit est sélectionné. Si nécessaire, sélectionnez l'onglet **Autre** et cliquez sur **Réinitialiser**.

Mac : Ouvrez le dossier **Applications**, cliquez sur **Epson Software** et cliquez sur **Epson Scan 2 Utility**. Assurez-vous que le bon produit est sélectionné. Si nécessaire, sélectionnez l'onglet **Autre** et cliquez sur **Réinitialiser**.

- Assurez-vous qu'il n'y a pas plusieurs versions d'Epson Scan 2 installées. Si c'est le cas, désinstallez toutes les versions et réinstallez une seule version.
- Si vous avez mis à jour votre système d'exploitation, mais que vous n'avez pas réinstallé le programme Epson Scan 2, essayez de le réinstaller.

Sujet parent: [Résolution des problèmes de numérisation](#)

Concepts associés

[Désinstallation des logiciels du produit](#)

[Directives pour modifier la résolution de la numérisation](#)

Références associées

[Paramètres de numérisation additionnels - Onglet Paramètres avancés](#)

Tâches associées

[Numérisation à l'aide d'Epson Scan 2](#)

[Lancement d'une numérisation à partir d'un programme de numérisation](#)

La numérisation est lente

Si la numérisation devient lente, essayez ces solutions :

- Si possible, numérisez votre original avec une résolution moins élevée.
- Assurez-vous que votre ordinateur est conforme aux exigences pour votre système d'exploitation. Si vous essayez sans succès de numériser une grande image, la mémoire de votre ordinateur est peut-être insuffisante. Au besoin, réduisez la résolution ou augmentez la mémoire de votre ordinateur.
- La vitesse de la numérisation pourrait être réduite selon les fonctionnalités de réglage de l'image d'Epson Scan 2.
- Si vous numérisez via un réseau sans fil, un signal de faible intensité, le trafic sur le réseau et de l'interférence peuvent affecter la vitesse de numérisation.

Sujet parent: [Résolution des problèmes de numérisation](#)

Concepts associés

[Directives pour modifier la résolution de la numérisation](#)

Impossible d'envoyer des numérisations vers un service en nuage

Si vous n'êtes pas en mesure d'envoyer des numérisations vers un service en nuage, essayez les solutions suivantes :

- Assurez-vous que votre ordinateur est connecté à Internet.
- Assurez-vous que les informations d'authentification que vous avez entrées pour le service en nuage sont exactes.
- Assurez-vous que le service en nuage n'est pas inaccessible en raison de la maintenance du système. Consultez le site Web du service en nuage pour obtenir plus de renseignements.

Sujet parent: [Résolution des problèmes de numérisation](#)

Résolution des problèmes de qualité de l'image numérisée

Consultez ces sections si une image numérisée vers votre ordinateur présente un problème de qualité.

Remarque: Pour les solutions lorsque vous utilisez le logiciel Epson ScanSmart, consultez l'utilitaire d'aide d'Epson ScanSmart.

[L'image n'est constituée que de quelques points](#)

[Une ligne de points apparaît dans toutes les images numérisées](#)

[Les lignes droites d'une image apparaissent courbées](#)

[Problèmes de qualité de l'image numérisée](#)

[Les caractères ne sont pas reconnus lors de la conversion en texte modifiable \(reconnaissance optique des caractères\)](#)

[Les couleurs de l'image sont inégales sur les bords](#)

[Des motifs d'ondulation apparaissent dans l'image](#)

[Des stries apparaissent sur toutes les images numérisées](#)

[Les bords de l'image numérisée sont rognés](#)

[Réinitialisation des paramètres d'Epson Scan 2](#)

Sujet parent: [Résolution des problèmes](#)

L'image n'est constituée que de quelques points

Si votre image numérisée n'est constituée que de quelques points, essayez ces solutions :

- Assurez-vous que le document est bien placé sur la vitre d'exposition du scanner, face à numériser vers le bas.
- Assurez-vous de choisir le bon **Type d'image** pour votre original.
- Si le paramètre **Type d'image** est réglé sur **Noir & Blanc**, ajustez le paramètre **Seuil** et numérisez à nouveau. (Le paramètre **Option image** doit être réglé à **Aucun** ou **Accentuer la couleur**.)
- Retirez toute peluche ou saleté sur votre original.
- N'appuyez pas trop fermement sur l'original ou le couvre-document.

Sujet parent: [Résolution des problèmes de qualité de l'image numérisée](#)

Tâches associées

[Nettoyage de votre produit](#)

Sujets reliés

[Positionnement des originaux sur le produit](#)

Une ligne de points apparaît dans toutes les images numérisées

Si une ligne de points apparaît sur toutes vos images numérisées, essayez ces solutions :

- Nettoyez la vitre d'exposition du scanner avec un chiffon doux, sec et non pelucheux ou utilisez une petite quantité de nettoyant pour vitres sur le chiffon, au besoin. Les serviettes en papier ne sont pas recommandées.

Mise en garde: Ne vaporisez pas de nettoyant directement sur la vitre d'exposition du scanner.

- Assurez-vous que les câbles d'interface sont correctement connectés aux deux extrémités.

Sujet parent: [Résolution des problèmes de qualité de l'image numérisée](#)

Tâches associées

[Nettoyage de votre produit](#)

Les lignes droites d'une image apparaissent courbées

Si les lignes droites d'un original semblent courbées dans l'image numérisée, assurez-vous de placer votre original bien droit lorsque vous le numérisez.

Nettoyez la vitre d'exposition du scanner avec un chiffon doux, sec et non pelucheux ou utilisez une petite quantité de nettoyant pour vitres sur le chiffon, au besoin. Les serviettes en papier ne sont pas recommandées.

Gardez le capot du produit fermé afin d'empêcher la poussière ou la saleté de pénétrer à l'intérieur.

Sujet parent: [Résolution des problèmes de qualité de l'image numérisée](#)

Sujets reliés

[Positionnement des originaux sur le produit](#)

Problèmes de qualité de l'image numérisée

Si vous rencontrez des problèmes de qualité avec votre image numérisée, essayez ces solutions :

L'image est déformée ou floue

- Assurez-vous que votre original n'est pas froissé ou gondolé. Cela peut empêcher l'original de reposer à plat sur la vitre d'exposition du scanner.
- Ne déplacez pas votre original ou votre produit durant la numérisation.

- Le produit ne fonctionnera pas correctement s'il est incliné. Placez le produit sur une surface plane, stable et plus grande que sa base vers tous les côtés.
- Réglez ces paramètres Epson Scan 2 (si disponibles) et essayez de numériser de nouveau :
 - Assurez-vous de choisir le bon **Type d'image** pour votre original.
 - Augmentez le paramètre **Résolution**.
 - Si le paramètre **Type d'image** est réglé sur **Noir & Blanc**, ajustez le paramètre **Seuil**. (Le paramètre **Option image** doit être réglé à **Aucun** ou **Accentuer la couleur**.)
 - Si le paramètre **Type d'image** est réglé sur **Couleur** ou **Niveaux de gris**, sélectionnez le paramètre **Netteté**.
 - Si le paramètre **Type d'image** est réglé sur **Noir & Blanc**, sélectionnez **Optimisation du texte**. Si le paramètre **Type d'image** est réglé sur **Couleur** ou **Niveaux de gris**, ajustez le paramètre **Optimisation du texte** à **Élevé**.

L'image est trop sombre

- Assurez-vous de choisir le bon **Type d'image** pour votre original.
- Si le paramètre **Type d'image** est réglé sur **Auto**, **Couleur** ou **Niveaux de gris**, ajustez le paramètre **Luminosité**.
- Vérifiez les paramètres de luminosité et de contraste définis pour l'écran de votre ordinateur.

Le verso du document original apparaît sur l'image numérisée

- Placez une feuille de papier noire sur le dos de votre document original et numérisez-le à nouveau.
- Réglez ces paramètres Epson Scan 2 (si disponibles) et essayez de numériser de nouveau :
 - Assurez-vous de choisir le bon **Type d'image** pour votre original.
 - Sélectionnez l'onglet **Paramètres avancés** et ajustez le paramètre **Luminosité**.
 - Si le paramètre **Type d'image** est réglé sur **Noir & Blanc**, sélectionnez **Optimisation du texte**. Si le paramètre **Type d'image** est réglé sur **Couleur** ou **Niveaux de gris**, ajustez le paramètre **Optimisation du texte** à **Élevé**.

Remarque: Les paramètres **Optimisation du texte** et **Supprimer arrière-plan** dépendent du **Type d'image** sélectionné.

Les couleurs des images numérisées ne correspondent pas aux couleurs d'origine

Les couleurs imprimées ne pourront jamais correspondre exactement aux couleurs de votre moniteur d'ordinateur, car les imprimantes et les moniteurs utilisent des systèmes de couleurs différents : les

moniteurs utilisent le système RGB (rouge, vert et bleu) et les imprimantes utilisent le système CMYK (cyan, magenta, jaune et noir).

Vérifiez les capacités de concordance des couleurs et de gestion des couleurs de l'ordinateur, de la carte graphique et du logiciel que vous utilisez afin de voir s'ils ont une incidence sur la palette de couleurs que vous voyez sur votre écran.

Pour ajuster les couleurs de votre image numérisée, réglez ces paramètres Epson Scan 2 (si disponibles) et essayez de numériser de nouveau :

- Assurez-vous de choisir le bon **Type d'image** pour votre original.
- Si le paramètre **Type d'image** est réglé sur **Auto**, **Couleur** ou **Niveaux de gris**, ajustez le paramètre **Contraste**.
- Si le paramètre **Type d'image** est réglé sur **Noir & Blanc** ou **Niveaux de gris**, ajustez le paramètre **Accentuer la couleur**.

Sujet parent: [Résolution des problèmes de qualité de l'image numérisée](#)

Références associées

[Paramètres de numérisation additionnels - Onglet Paramètres principaux](#)

[Paramètres de numérisation additionnels - Onglet Paramètres avancés](#)

Tâches associées

[Numérisation à l'aide d'Epson Scan 2](#)

[Numérisation d'un document ou d'une photo avec Epson ScanSmart](#)

Les caractères ne sont pas reconnus lors de la conversion en texte modifiable (reconnaissance optique des caractères)

Si les caractères dans vos images numérisées ne sont pas reconnus pendant la conversion de ROC, essayez ces solutions :

- Assurez-vous que votre original est chargé bien droit sur le produit.
- Utilisez un original avec du texte bien net.
- Lors de l'enregistrement d'images numérisées en tant que fichiers PDF consultables, assurez-vous que la bonne langue de ROC est sélectionnée.
- Réglez ces paramètres Epson Scan 2 (si disponibles) et essayez de numériser de nouveau :
 - Dans l'onglet **Paramètres principaux**, assurez-vous de choisir le bon **Type d'image** pour votre original.
 - Dans l'onglet **Paramètres principaux**, réglez la **Résolution** entre 200 et 600 ppp.

- Dans l'onglet **Paramètres avancés**, sélectionnez **Optimisation du texte** et choisissez un paramètre.

Remarque: Le paramètre **Optimisation du texte** dépend du **Type d'image** sélectionné.

- Si le paramètre **Type d'image** est réglé à **Noir & Blanc**, ajustez le paramètre **Seuil Noir/Blanc** dans l'onglet **Paramètres avancés**. (Le paramètre **Option image** doit être réglé à **Aucun** ou **Accentuer la couleur**.)

Sujet parent: [Résolution des problèmes de qualité de l'image numérisée](#)

Références associées

[Paramètres de numérisation additionnels - Onglet Paramètres principaux](#)

[Paramètres de numérisation additionnels - Onglet Paramètres avancés](#)

Les couleurs de l'image sont inégales sur les bords

Si vous numérisez un original épais ou déformé, couvrez ses bords avec du papier afin de bloquer la lumière extérieure lorsque vous le numérisez.

Sujet parent: [Résolution des problèmes de qualité de l'image numérisée](#)

Des motifs d'ondulation apparaissent dans l'image

Le motif d'ondulation (appelé « effet de moiré ») consiste en des hachures croisées apparaissant sur l'image numérisée d'un document imprimé. Des interférences créées par les différents angles de trame du scanner et la trame de demi-tons du document original en sont la cause. Pour réduire cet effet, ajustez les paramètres Epson Scan 2 suivants (si disponibles) et essayez de numériser à nouveau :

- Sélectionnez le paramètre **Détramage**.
- Sélectionnez un paramètre **Résolution** de valeur inférieure.

Sujet parent: [Résolution des problèmes de qualité de l'image numérisée](#)

Références associées

[Paramètres de numérisation additionnels - Onglet Paramètres avancés](#)

Tâches associées

[Numérisation à l'aide d'Epson Scan 2](#)

[Numérisation d'un document ou d'une photo avec Epson ScanSmart](#)

Des stries apparaissent sur toutes les images numérisées

Si des stries apparaissent sur toutes vos images numérisées, essayez ces solutions :

- Nettoyez la vitre d'exposition du scanner avec un chiffon doux, sec et non pelucheux ou utilisez une petite quantité de nettoyant pour vitres sur le chiffon, au besoin. Les serviettes en papier ne sont pas recommandées.
- Gardez le capot du produit fermé afin d'empêcher la poussière ou la saleté de pénétrer à l'intérieur.

Sujet parent: [Résolution des problèmes de qualité de l'image numérisée](#)

Tâches associées

[Nettoyage de votre produit](#)

Les bords de l'image numérisée sont rognés

Si les bords d'une image numérisée sont rognés, assurez-vous que votre original est bien placé pour la numérisation. Au besoin, éloignez légèrement votre original des bords de la vitre d'exposition du scanner.

Pour les paramètres d'Epson Scan 2, réglez **Remplissage des bords** à **Aucun**.



Sujet parent: [Résolution des problèmes de qualité de l'image numérisée](#)

Sujets reliés

[Positionnement des originaux sur le produit](#)

Réinitialisation des paramètres d'Epson Scan 2

Si vous éprouvez encore des problèmes de qualité d'image après avoir essayé plusieurs solutions, il est possible que vous deviez réinitialiser les paramètres d'Epson Scan 2 en utilisant Epson Scan 2 Utility.

1. Effectuez l'une des étapes suivantes pour lancer Epson Scan 2 Utility :
 - **Windows 10** : Cliquez sur  > **EPSON** > **Epson Scan 2 Utility**.
 - **Windows 8.x** : Naviguez vers l'écran **Applications** et sélectionnez **Epson Scan 2 Utility**.
 - **Windows** (autres versions) : Cliquez sur  ou **Démarrer**, puis sélectionnez **Tous les programmes** ou **Programmes**. Sélectionnez **EPSON** > **Epson Scan 2** > **Epson Scan 2 Utility**.
 - **Mac** : Ouvrez le dossier **Applications**, ouvrez le dossier **Epson Software** et sélectionnez **Epson Scan 2 Utility**.
2. Cliquez sur l'onglet **Autre**.
3. Cliquez sur **Réinitialiser** et confirmez votre choix.

Remarque: Si la réinitialisation des paramètres d'Epson Scan 2 ne résout pas vos problèmes, désinstallez Epson Scan 2 et réinstallez-le.

Sujet parent: [Résolution des problèmes de qualité de l'image numérisée](#)

Résolution des problèmes de carte mémoire

Consultez ces solutions si vous avez des problèmes de carte mémoire avec votre produit.

[La carte mémoire ne s'insère pas dans la fente](#)

[Impossible de voir ou d'imprimer des photos depuis une carte mémoire ou un appareil](#)

[Impossible de transférer des photos vers ou depuis une carte mémoire ou un appareil](#)

Sujet parent: [Résolution des problèmes](#)

La carte mémoire ne s'insère pas dans la fente

Si une carte mémoire ne s'insère pas correctement dans une fente, ne forcez pas. Il est possible qu'il faille utiliser un adaptateur avec la carte.

Sujet parent: [Résolution des problèmes de carte mémoire](#)

Références associées

[Caractéristiques des cartes mémoire](#)

Tâches associées

[Insertion d'une carte mémoire](#)

Impossible de voir ou d'imprimer des photos depuis une carte mémoire ou un appareil

Si vous ne pouvez pas voir ou imprimer des photos depuis une carte mémoire ou un appareil USB inséré dans votre produit, essayez ces solutions :

- Assurez-vous que votre carte mémoire ou votre appareil est compatible avec le produit.
- Assurez-vous que les fichiers sur votre carte mémoire ou votre appareil sont dans le bon format.
- Si vous avez trop de photos sur votre carte mémoire ou votre appareil, il est possible que vous ne voyiez pas toutes les photos. Vous pouvez aussi être invité à sélectionner un groupe de photos par date. Réduisez le nombre de photos sur votre carte ou sélectionnez un groupe de photos à la fois. Vérifiez les spécifications pour le nombre maximal de photos permis.

Sujet parent: [Résolution des problèmes de carte mémoire](#)

Références associées

[Caractéristiques des cartes mémoire](#)

[Spécification des périphériques externes](#)
[Caractéristiques de données compatibles](#)

Tâches associées

[Insertion d'une carte mémoire](#)
[Connexion et impression depuis un appareil photo](#)

Sujets reliés

[Affichage et impression des photos](#)

Impossible de transférer des photos vers ou depuis une carte mémoire ou un appareil

Si vous avez des problèmes avec le transfert des photos vers ou depuis une carte mémoire ou un appareil USB inséré dans votre produit, essayez ces solutions :

- Assurez-vous que votre carte mémoire ou votre appareil est compatible avec le produit.
- Assurez-vous que votre produit est bien connecté à votre ordinateur.
- Si vous transférez des photos sur une carte mémoire, vérifiez si la languette de protection en écriture de la carte mémoire permet l'écriture sur la carte.
- Assurez-vous que le paramètre de partage de fichiers de votre produit est configuré correctement.

Sujet parent: [Résolution des problèmes de carte mémoire](#)

Références associées

[Spécification des périphériques externes](#)
[Caractéristiques des cartes mémoire](#)

Tâches associées

[Transfert de photos d'une carte mémoire vers un ordinateur](#)
[Configuration du partage de fichiers pour les transferts de photos depuis votre ordinateur](#)

Résolution des problèmes d'utilisation des dispositifs USB

Consultez ces solutions si vous avez des problèmes d'utilisation des dispositifs USB avec votre produit.

[Impossible de voir ou d'imprimer des fichiers sur un dispositif USB](#)
[Impossible d'enregistrer des fichiers sur un dispositif USB](#)
[Impossible de transférer des fichiers vers ou depuis un dispositif USB](#)

Sujet parent: [Résolution des problèmes](#)

Impossible de voir ou d'imprimer des fichiers sur un dispositif USB

Si vous ne pouvez pas voir ou imprimer des documents depuis un dispositif USB connecté à votre produit, essayez ces solutions :

- Assurez-vous que les dispositifs de stockage sont autorisés sur le produit.
- Assurez-vous que votre dispositif USB est compatible avec le produit.
- Assurez-vous que les fichiers sur votre dispositif USB sont dans le bon format.

Sujet parent: [Résolution des problèmes d'utilisation des dispositifs USB](#)

Références associées

[Spécification des périphériques externes](#)

[Caractéristiques de données compatibles](#)

Impossible d'enregistrer des fichiers sur un dispositif USB

Si vous ne pouvez pas enregistrer des fichiers sur un dispositif USB connecté à votre produit, essayez ces solutions :

- Assurez-vous que le dispositif USB n'est pas protégé en écriture.
- Assurez-vous qu'il y a assez d'espace sur le dispositif USB.
- Assurez-vous que les dispositifs de stockage sont autorisés sur le produit.
- Assurez-vous que votre dispositif USB est compatible avec le produit.

Sujet parent: [Résolution des problèmes d'utilisation des dispositifs USB](#)

Références associées

[Spécification des périphériques externes](#)

[Caractéristiques de données compatibles](#)

Impossible de transférer des fichiers vers ou depuis un dispositif USB

Si vous avez des problèmes avec le transfert des fichiers vers ou depuis un dispositif USB connecté à votre produit, essayez ces solutions :

- Assurez-vous que votre dispositif USB est compatible avec le produit.
- Assurez-vous que le dispositif USB n'est pas protégé en écriture.
- Assurez-vous que votre produit est bien connecté à votre ordinateur.
- Assurez-vous que le paramètre de partage de fichiers de votre produit est activé.

Sujet parent: [Résolution des problèmes d'utilisation des dispositifs USB](#)

Références associées

[Spécification des périphériques externes](#)

[Caractéristiques de données compatibles](#)

Résolution de problèmes CD/DVD

Consultez ces solutions si vous éprouvez des problèmes lors de l'impression sur un CD/DVD avec votre produit.

[Impression sur CD/DVD](#)

Sujet parent: [Résolution des problèmes](#)

Impression sur CD/DVD

Si vous éprouvez des problèmes d'impression CD/DVD, essayez ces solutions :

Des taches d'encre apparaissent sur le CD/DVD

- Assurez-vous que vous imprimez sur un CD ou DVD compatible avec l'impression à jet d'encre et que la surface du disque est sèche.
- Manipulez les disques imprimés avec soin et laissez-les sécher pendant 24 heures avant de les insérer dans un lecteur de disque.
- Ajustez la qualité d'impression à l'aide du logiciel Epson Photo+. Consultez l'utilitaire d'aide Epson Photo+ pour plus de détails.

Problèmes de bourrage CD/DVD

Si un CD/DVD est coincé dans le produit et qu'un message d'erreur s'affiche, retirez le plateau CD/DVD :

1. Au besoin, annulez le travail d'impression à partir de votre ordinateur.
2. Tirez lentement le plateau CD/DVD hors du produit.
3. Supprimez le message d'erreur.
4. Si l'erreur persiste, éteignez le produit, attendez quelques instants, puis rallumez-le.
5. Si vous n'arrivez pas à retirer le plateau CD/DVD, contactez le soutien Epson.

L'image n'est pas centrée sur le CD/DVD

- Si vous imprimez depuis un ordinateur, réglez la position d'impression dans le logiciel Epson Photo+. Consultez l'utilitaire d'aide Epson Photo+ pour plus de détails.

- Si vous imprimez depuis le panneau de commande, réglez la position d'impression en utilisant les menus du produit.

L'image est pâle sur le CD/DVD

Si votre image imprimée est trop pâle, ajustez la qualité d'impression à l'aide du logiciel Epson Photo+. Consultez l'utilitaire d'aide Epson Photo+ pour plus de détails.

Sujet parent: [Résolution de problèmes CD/DVD](#)

Concepts associés

[Impression avec le logiciel Epson Photo+](#)

Références associées

[Comment obtenir de l'aide](#)

Tâches associées

[Annulation de l'impression depuis l'écran ACL](#)

Désinstallation des logiciels du produit

Si vous avez un problème qui nécessite de désinstaller et de réinstaller vos logiciels, suivez les instructions pour votre système d'exploitation.



[Désinstallation et réinstallation des logiciels du produit - Windows](#)

[Désinstallation du logiciel du produit - Mac](#)

Sujet parent: [Résolution des problèmes](#)

Désinstallation et réinstallation des logiciels du produit - Windows

Vous pouvez désinstaller et réinstaller les logiciels de votre produit pour résoudre certains problèmes.

1. Mettez le produit hors tension.
2. Fermez toutes les applications ou programmes ouverts.
3. Débranchez tous les câbles d'interface.
4. Choisissez l'une des options suivantes :
 - **Windows 10** : Cliquez sur  et sélectionnez  (Paramètres) > **Applications** ou **Système** > **Applis et fonctions**. Puis, sélectionnez le programme que vous voulez désinstaller et sélectionnez **Désinstaller**.

- **Windows 8.x** : Naviguez vers l'écran **Applications** et sélectionnez **Panneau de configuration > Programmes > Programmes et fonctionnalités**. Sélectionnez l'option de désinstallation pour votre produit Epson, puis sélectionnez **Désinstaller/Modifier**.

Remarque: Si vous voyez une fenêtre **Contrôle de compte d'utilisateur**, cliquez sur **Oui** ou **Continuer**.

Sélectionnez votre produit de nouveau, au besoin, puis sélectionnez **OK**, et cliquez sur **Oui** pour confirmer la désinstallation.

- **Windows** (autres versions) : Cliquez sur  ou **Démarrer**, puis sélectionnez **Tous les programmes** ou **Programmes**. Sélectionnez **EPSON**, sélectionnez votre produit, puis cliquez sur **Désinstallation du pilote d'impression EPSON**.

Remarque: Si vous voyez une fenêtre **Contrôle de compte d'utilisateur**, cliquez sur **Oui** ou **Continuer**.

Dans la fenêtre suivante, sélectionnez votre produit et cliquez sur **OK**. Ensuite, suivez les instructions à l'écran.

5. Effectuez l'une des étapes suivantes pour désinstaller Epson Event Manager, puis suivez les instructions à l'écran :
 - **Windows 10/8.x** : Sélectionnez **Epson Event Manager** et cliquez sur **Désinstaller**.
 - **Windows 7/Windows Vista** : Ouvrez l'utilitaire **Panneau de configuration** de Windows. Sélectionnez **Programmes et Fonctionnalités**. (Si vous utilisez l'affichage classique, sélectionnez **Programmes** et cliquez sur **Désinstaller un programme**.) Sélectionnez **EPSON Event Manager** et cliquez sur **Ajout/Suppression de programmes**.
6. Effectuez l'une des étapes suivantes pour désinstaller Epson Scan 2, puis suivez les instructions à l'écran :
 - **Windows 10** : Sélectionnez **Epson Scan 2** et cliquez sur **Désinstaller**.
 - **Windows 8.x/Windows 7/Windows Vista** : Sélectionnez **Epson Scan 2** et cliquez sur **Désinstaller/Modifier**.
7. Effectuez l'une des étapes suivantes pour désinstaller Epson ScanSmart, puis suivez les instructions à l'écran :
 - **Windows 10** : Sélectionnez **EPSON ScanSmart** et cliquez sur **Désinstaller**.
 - **Windows 8.x/Windows 7/Windows Vista** : Sélectionnez **EPSON ScanSmart** et cliquez sur **Désinstaller/Modifier**.

8. Redémarrez votre ordinateur et consultez l'affiche *Point de départ* pour réinstaller vos logiciels.

Remarque: Si la réinstallation des logiciels de votre produit ne résout pas le problème, communiquez avec Epson.

Sujet parent: [Désinstallation des logiciels du produit](#)

Références associées

[Comment obtenir de l'aide](#)

Désinstallation du logiciel du produit - Mac

Dans la plupart des cas, les utilisateurs de Mac n'ont pas besoin de désinstaller le logiciel du produit existant avant d'effectuer une réinstallation. Cependant, vous pouvez télécharger l'utilitaire Uninstaller depuis le site Web de soutien d'Epson pour désinstaller les logiciels du produit comme décrit ici.

Remarque: Si la réinstallation des logiciels de votre produit ne résout pas le problème, communiquez avec Epson.

1. Pour télécharger l'utilitaire Uninstaller, visitez epson.com/support (É.-U.) ou epson.ca/support (Canada) et sélectionnez votre produit.
2. Cliquez sur **Téléchargements**.
3. Sélectionnez votre système d'exploitation, cliquez sur **Utilitaires**, trouvez l'utilitaire Uninstaller dans la liste, puis cliquez sur **Télécharger**.
4. Lancez le fichier que vous avez téléchargé.
5. Double-cliquez sur l'icône **Uninstaller**.
6. À l'écran Epson Uninstaller, cochez la case de chaque programme informatique que vous souhaitez désinstaller.
7. Cliquez sur **Désinstaller**.
8. Suivez les instructions à l'écran pour désinstaller le logiciel.
9. Réinstallez le logiciel du produit.

Remarque: Si vous désinstallez le pilote d'imprimante, mais que le nom de votre produit apparaît toujours dans la fenêtre **Imprimantes et fax** ou **Imprimantes et scanners**, sélectionnez le nom de votre produit et cliquez sur l'icône – (supprimer) pour l'enlever.

Sujet parent: [Désinstallation des logiciels du produit](#)

Références associées

[Comment obtenir de l'aide](#)

Comment obtenir de l'aide

Si vous avez besoin de contacter Epson pour obtenir des services de soutien technique, utilisez l'une des options suivantes :

Assistance par Internet

Visitez le site de soutien d'Epson à epson.com/support (É.-U.) ou epson.ca/support (Canada) et sélectionnez votre produit pour obtenir des solutions aux problèmes courants. Vous pouvez y télécharger des pilotes et de la documentation en français, consulter une foire aux questions et des conseils de dépannage, ou envoyer vos questions par courriel à Epson.

Contacteur un représentant du soutien

Avant de communiquer avec Epson pour obtenir du soutien, ayez les informations suivantes sous la main :

- Nom de produit
- Numéro de série du produit (situé sur une étiquette sur le produit)
- Preuve d'achat (telle qu'un reçu de magasin) et date d'achat
- Configuration informatique
- Description du problème

Ensuite, composez le numéro suivant :

- États-Unis : 562 276-4382, de 6 h à 20 h, heure du Pacifique, du lundi au vendredi et de 7 h à 16 h, heure du Pacifique, le samedi.
- Canada : 905 709-3839, de 6 h à 20 h, heure du Pacifique, du lundi au vendredi et de 7 h à 16 h, heure du Pacifique, le samedi.

Les jours et les heures de service peuvent changer sans préavis. Des frais d'interurbain peuvent s'appliquer.

Achat de fournitures et d'accessoires

Vous pouvez acheter de l'encre et du papier d'origine Epson à epson.ca. Vous pouvez également vous procurer d'autres fournitures auprès d'un revendeur Epson autorisé. Pour trouver le revendeur le plus près de chez vous, composez le 1 800 463-7766 (États-Unis) ou le 1 800 807-7766 (Canada).

Sujet parent: [Résolution des problèmes](#)

Caractéristiques techniques

Les sections suivantes présentent les caractéristiques techniques de votre produit.

Remarque: Epson offre un programme de recyclage des produits Epson en fin de vie. Veuillez consulter [ce site](#) pour obtenir des informations sur la façon de retourner vos produits Epson pour une élimination appropriée.

[Exigences système - Windows](#)

[Exigences système - Mac](#)

[Caractéristiques du papier](#)

[Caractéristiques de la zone d'impression](#)

[Caractéristiques de la numérisation](#)

[Caractéristiques de l'encre](#)

[Caractéristiques des dimensions](#)

[Caractéristiques électriques](#)

[Caractéristiques environnementales](#)

[Caractéristiques de l'interface](#)

[Caractéristiques des cartes mémoire](#)

[Spécification des périphériques externes](#)

[Caractéristiques de données compatibles](#)

[Caractéristiques de l'interface réseau](#)

[Caractéristiques de normes et de conformité](#)

Exigences système - Windows

Pour utiliser votre produit et ses logiciels, votre ordinateur doit fonctionner sous l'un des systèmes d'exploitation Microsoft suivants :

- Windows 10
- Windows 8.x
- Windows 7
- Windows Vista
- Windows XP Professionnel Édition x64
- Windows XP SP3 ou version ultérieure

- Windows Server 2019
- Windows Server 2016
- Windows Server 2012 R2
- Windows Server 2012
- Windows Server 2008 R2
- Windows Server 2008
- Windows Server 2003 R2
- Windows Server 2003 SP2 ou version ultérieure

Windows Server supporte seulement le pilote d'impression et Epson Scan 2; les autres logiciels additionnels ne sont pas pris en charge.

Remarque: Pour obtenir les plus récentes versions des logiciels disponibles pour votre système d'exploitation, visitez le site de soutien d'Epson à [epson.ca/support](https://www.epson.ca/support), sélectionnez votre produit et sélectionnez **Téléchargements**.

Sujet parent: [Caractéristiques techniques](#)

Exigences système - Mac

Pour utiliser votre produit et ses logiciels, votre Mac doit fonctionner sous l'un des systèmes d'exploitation suivants :

- macOS 11.x
- macOS 10.15.x
- macOS 10.14.x
- macOS 10.13.x
- macOS 10.12.x
- OS X 10.11.x
- OS X 10.10.x
- OS X 10.9.x
- OS X 10.8.x
- OS X 10.7.x

Remarque: Pour obtenir les plus récentes versions des logiciels disponibles pour votre système d'exploitation, visitez le site de soutien d'Epson à [epson.ca/support](https://www.epson.ca/support), sélectionnez votre produit et sélectionnez **Téléchargements**.

Sujet parent: [Caractéristiques techniques](#)

Caractéristiques du papier

Remarque: Étant donné que la qualité d'une marque ou d'un type de papier peut être modifiée par le fabricant à tout moment, Epson ne peut garantir la qualité d'un type de papier de marque autre qu'Epson. Faites toujours l'essai du support d'impression avant d'acheter des quantités importantes ou d'imprimer des travaux à grand tirage.

Feuilles individuelles

Dimensions

A4 (8,3 × 11,7 po [210 × 297 mm])

A5 (5,8 × 8,2 po [148 × 210 mm])

A6 (4,1 × 5,8 po [105 × 148 mm])

Rapport 16:9 (4 × 7,1 po [102 × 181 mm])

Lettre (8,5 × 11 po [216 × 279 mm])

Légal (8,5 × 14 po [216 × 356 mm])

8,5 × 13 po (216 × 330 mm)

8 × 10 po (203 × 254 mm)

5 × 7 po (127 × 178 mm)

4 × 6 po (102 × 152 mm)

3,5 × 5 po (89 × 127 mm)

Exécutif (7,25 × 10,5 po [184 × 267 mm])

Mexico-Oficio (8,5 × 13,4 po [216 × 340 mm])

Oficio 9 (8,46 × 12,4 po [215 × 315 mm])

Demi-lettre (5,5 × 8,5 po [140 × 216 mm])

ET-8550 prend en charge les tailles suivantes en plus de celles listées ci-dessus :

11 × 17 po (279 × 432 mm)

A3 (11,7 × 16,5 po [297 × 420 mm])

A3+ (13 × 19 po [329 × 483 mm])

Types de papier

Papier ordinaire et épais

Remarque: Votre produit prend aussi en charge les papiers compatibles distribués par Epson. Consultez le lien à la fin de cette section pour obtenir une liste des papiers Epson compatibles.

Poids

Papier ordinaire : 17 lb (64 g/m²) à 24 lb (90 g/m²)

Enveloppes

Dimensions	N° 10 (4,1 × 9,5 po [105 × 241 mm])
Types de papier	Papier pour titres ordinaire
Poids	20 lb (75 g/m ²) à 27 lb (100 g/m ²)

Sujet parent: [Caractéristiques techniques](#)

Références associées

[Papiers Epson compatibles](#)

Caractéristiques de la zone d'impression

Feuilles individuelles (avec marges)

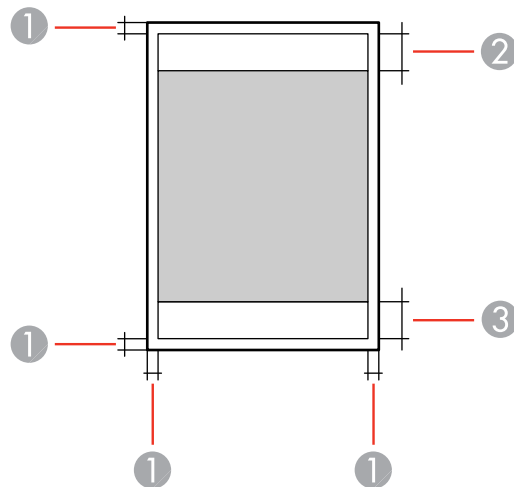

- 1 Haut/bas/droite/gauche : 0,12 po (3 mm) minimum
- 2 Zone de qualité d'impression réduite/haut : 1,62 po (41 mm) minimum
- 3 Zone de qualité d'impression réduite/bas : 1,46 po (37 mm) minimum

Remarque: Lorsque vous imprimez de la fente d'alimentation de papier arrière, vous ne pouvez pas imprimer dans la zone de 0,8 po (20 mm) à partir du bord de la partie inférieure.

Feuilles individuelles (sans marges)

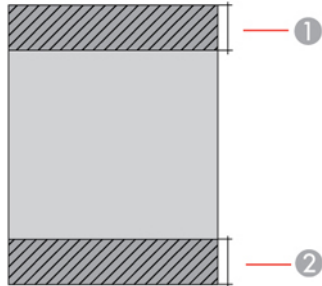

- 1 Haut : 1,73 po (44 mm) minimum
- 2 Bas : 1,57 po (40 mm) minimum

Enveloppes

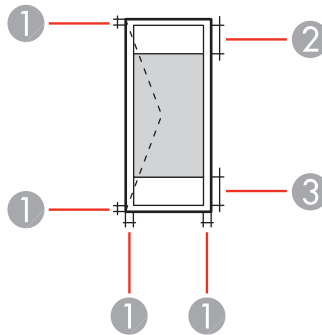

- 1 Gauche/droit/haut/bas : 0,12 po (3 mm) minimum
- 2 Zone de qualité d'impression réduite/gauche : 0,71 po (18 mm) minimum
- 3 Zone de qualité d'impression réduite/droite: 1,62 po (41 mm) minimum

Sujet parent: [Caractéristiques techniques](#)

Caractéristiques de la numérisation

Type de scanner	Couleur, à plat
Dispositif photoélectrique	Capteur de ligne CIS
Taille maximum du document	ET-8500 : A4/Lettre ET-8550 : Légal
Résolution de numérisation	1200 ppp (numérisation principale) 4800 ppp (numérisation secondaire)
Données d'image	Couleur : 48 bits par pixel interne (16 bits par pixel par couleur) 24 bits par pixel externe (8 bits par pixel par couleur) Niveaux de gris : 16 bits par pixel interne 8 bits par pixel externe Noir et blanc : 16 bits par pixel interne 1 bit par pixel externe
Source lumineuse	DEL

Sujet parent: [Caractéristiques techniques](#)

Caractéristiques de l'encre

Remarque: Les garanties d'Epson ne couvrent aucun dommage causé par l'utilisation d'encre provenant de tiers ni d'encre non conçue pour votre imprimante.

Les bouteilles d'encre initiales incluses doivent être utilisées pour la configuration de l'imprimante et ne peuvent pas être revendues. Des bouteilles d'encre pleines sont fournies avec l'imprimante, mais une partie de l'encre de ces bouteilles initiales est utilisée pour charger la tête d'impression. Le rendement varie considérablement selon les images imprimées, les paramètres d'impression, le type de papier, la fréquence d'utilisation et la température.

Couleur	Noir, Noir photo, Gris, Cyan, Magenta, Jaune
Durée de vie de l'encre	N'utilisez pas l'encre si la date d'expiration indiquée sur l'emballage est dépassée.
Température	Stockage : -22 à 104 °F (-30 à 40 °C) 1 mois à 104 °F (40 °C) L'encre gèle à 3 °F (-16 °C). L'encre dégèle et devient utilisable après environ 3 heures à 77 °F (25 °C).

Sujet parent: [Caractéristiques techniques](#)

Références associées

[Numéros de pièce pour les bouteilles d'encre et le boîtier de maintenance](#)

Caractéristiques des dimensions

ET-8500 :

Hauteur	Stockage : 6,4 po (162 mm) Mode d'impression : 13,7 po (347 mm)
Largeur	Stockage : 15,9 po (403 mm) Mode impression : 15,9 po (403 mm)
Profondeur	Stockage : 14,5 po (369 mm) Mode impression : 24,1 po (612 mm)
Poids (sans l'encre ou le cordon d'alimentation)	18,5 lb (8,4 kg)

ET-8550 :

Hauteur	Stockage : 6,7 po (169 mm) Mode impression : 16,9 po (430 mm)
----------------	--

Largeur	Stockage : 20,6 po (523 mm) Mode d'impression : 20,6 po (523 mm)
Profondeur	Stockage : 14,9 po (379 mm) Mode d'impression : 29,8 po (758 mm)
Poids (sans l'encre ou le cordon d'alimentation)	24,5 lb (11,1 kg)

Sujet parent: [Caractéristiques techniques](#)

Caractéristiques électriques

Alimentation en électricité	100 à 120 V
Intervalle de fréquence nominale	50 à 60 Hz
Courant nominal	ET-8500 : 0,6 A ET-8550 : 0,7 A
Consommation électrique	Copie autonome : environ 17,0 W (ISO/IEC24712) Mode prêt ET-8500 : environ 7,4 W Mode prêt ET-8550 : environ 7,5 W Mode veille : environ 0,8 W Mode hors tension : environ 0,2 W

Sujet parent: [Caractéristiques techniques](#)

Caractéristiques environnementales

Température	Fonctionnement : 50 à 95 °F (10 à 35 °C) Stockage : -4 à 104 °F (-20 à 40 °C) 1 mois à 104 °F (40 °C)
--------------------	---

Humidité (sans condensation)	Fonctionnement : 20 à 80 % HR Stockage : 5 à 85 % HR
--	---

Sujet parent: [Caractéristiques techniques](#)

Caractéristiques de l'interface

Type d'interface	USB haute vitesse (classe d'appareils pour ordinateurs); câbles USB 3.0 non pris en charge USB haute vitesse (classe de mémoire de grande capacité pour les dispositifs de mémoire externe)
-------------------------	--

Remarque: Epson ne peut pas garantir le bon fonctionnement des appareils externes connectés.

Sujet parent: [Caractéristiques techniques](#)

Caractéristiques des cartes mémoire

Remarque: Les cartes marquées d'un astérisque (*) nécessitent un adaptateur; consultez la documentation de votre adaptateur pour des détails sur son utilisation.

Types compatibles et capacités maximum :	miniSD* : 2 Go miniSDHC* : 32 Go microSD* : 2 Go microSDHC* : 32 Go microSDXC* : 64 Go SD : 2 Go SDHC : 32 Go SDXC : 64 Go
---	---

Sujet parent: [Caractéristiques techniques](#)

Spécification des périphériques externes

N'utilisez pas les périphériques avec les équipements suivants :

- Pilote dédié
- Paramètres de sécurité
- Concentrateur USB intégré

Remarque: N'utilisez que des périphériques de mémoire externes avec alimentation indépendante CA. Il n'est pas recommandé d'utiliser des périphériques de mémoire externes alimentés par USB. Epson ne peut pas garantir le bon fonctionnement des périphériques externes connectés.

Lecteur CD-ROM/CD-R	700 Mo de capacité maximum (CD-RW n'est pas pris en charge)
Lecteur DVD-ROM/DVD-R/Blu-ray	4,7 Go de capacité maximum (DVD-RW, DVD+R, DVD+RW, DVD-RAM et Blu-ray Disc ne sont pas pris en charge)
Clé USB, disque dur interne ou lecteur de cartes	2 To (formaté en FAT, FAT32 ou exFAT)

Remarque: Si vous avez un lecteur multi-cartes, insérez seulement une carte mémoire à la fois. Les lecteurs multicartes avec plus de deux cartes mémoire insérées ou plus ne sont pas pris en charge.

Sujet parent: [Caractéristiques techniques](#)

Caractéristiques de données compatibles

Vous pouvez utiliser des dispositifs de mémoire contenant des fichiers conformes aux spécifications suivantes.

Format de fichier	JPEG avec la norme Exif version 2.31 pris avec un appareil photo numérique utilisant DCF (Design rule for Camera File system) compatible avec la version 1.0 ou 2.0
Taille d'image	80 × 80 pixels à 10 200 × 10 200 pixels
Taille de fichier	Jusqu'à 2 Go
Nombre de fichiers	Jusqu'à 9990

Sujet parent: [Caractéristiques techniques](#)

Caractéristiques de l'interface réseau

Wi-Fi

Standard	IEEE802.11a/b/g/n/ac; IEEE802.11n disponible seulement avec le canal 20 MHz.
Plages de la fréquence	IEEE802.11a/n/ac : 5 GHz IEEE802.11b/g/n : 2,4 GHz
Canaux Wi-Fi	5 GHz* : W52 (36/40/44/48) W53 (52/56/60/64) W56 (100/104/108/112/116/132/136/140) W58 (149/153/157/161/165) 2,4 GHz : 1/2/3/4/5/6/7/8/9/10/11/12/13
Canaux Wi-Fi Direct	5 GHz* : W52 (36/40/44/48) W58 (149/153/157/161/165) 2,4 GHz : 1/2/3/4/5/6/7/8/9/10/11/12/13
Alimentation de fréquence radio transmise maximale	20 dBm (EIRP)
Modes de connexion	Mode infrastructure Wi-Fi Direct (point d'accès simple)

Remarque: Mode Wi-Fi Direct (point d'accès simple) disponible pour IEEE 802.11b.

Protocoles de sécurité sans fil WEP (64/128 bits)

WPA2-PSK (AES); les normes WPA2 sont compatibles avec soutien pour WPA/WPA2 personnel

WPA3-SAE (AES)

Remarque: Wi-Fi Direct compatible seulement avec WPA2-PSK (AES)

* La disponibilité d'une utilisation extérieure via ces canaux varie selon l'emplacement, comme décrit dans le tableau ci-dessous.

Restrictions concernant l'utilisation des fréquences 5 GHz à l'extérieur

Plage de la fréquence	W52	W53	W56	W58
Fréquence	5150-5250 MHz	5250-5350 MHz	5470-5725 MHz	5725-5850 MHz
Canal	36/40/44/48	52/56/60/64	100/104/108/112/116/ 120/124/128/132/136/140	149/153/157/161/165
É.-U.	Usage extérieur autorisé	Usage extérieur autorisé	Usage extérieur autorisé*	Usage extérieur autorisé
Canada	Usage extérieur non autorisé	Usage extérieur autorisé	Usage extérieur autorisé*	Usage extérieur autorisé

*Les canaux 120, 124 et 128 ne sont pas disponibles.

Ethernet**Normes**

IEEE802.3i (10BASE-T)

IEEE802.3u (100BASE-TX)

Remarque: Pour éviter le risque d'interférence radio, utilisez un câble à paire torsadée blindé de catégorie 5 ou supérieure.

IEEE802.3az (Energy Efficient Ethernet); un appareil connecté doit être compatible avec la norme IEEE802.3az

Mode de communication Auto, duplex intégral 10 Mbps, semi-duplex 10 Mbps, duplex intégral 100 Mbps, semi-duplex 100Mbps

Ports RJ-45

Protocole de sécurité

- SSL/TLS : HTTPS Serveur/Client et IPPS
- SNMPv3

Sujet parent: [Caractéristiques techniques](#)

Caractéristiques de normes et de conformité

États-Unis Sécurité : UL60950-1
CEM : FCC partie 15 sous-partie B classe B

Canada Sécurité : CAN/CSA C22.2 n° 60950-1
CEM : CAN ICES-3 (B)/NMB-3 (B)

Cet équipement contient le module sans fil suivant :

- Fabricant : Seiko Epson Corporation
- Type : J26H005

Ce produit est conforme au Chapitre 15 du Règlement FCC et CNR-210 du Règlement IC. Epson décline toute responsabilité en cas de non-respect des normes de sécurité suite à la modification non recommandée du produit. L'utilisation est soumise aux deux conditions suivantes : (1) le périphérique ne peut pas causer d'interférences nuisibles et (2) l'appareil doit accepter toute interférence en réception, y compris les interférences causant un dysfonctionnement de l'appareil.

Pour éviter les interférences radio du service sous licence, l'appareil doit être utilisé à l'intérieur et être éloigné des fenêtres afin de garantir une protection optimale. Le matériel (ou l'antenne émettrice) placé à l'extérieur doit faire l'objet d'une autorisation.

Cet équipement est conforme aux limites d'exposition aux rayonnements FCC/IC énoncées pour un environnement non contrôlé et respecte les lignes directrices d'exposition aux fréquences radioélectriques (RF) de la FCC dans le Supplément C à OET65 et les règles d'exposition aux fréquences radioélectriques (RF) CNR-102 d'IC. Cet équipement doit être installé et utilisé en gardant une distance de 20 cm (7,9 po) ou plus entre le radiateur et le corps de l'utilisateur (à l'exception des extrémités : mains, poignets, pieds et chevilles).

Sujet parent: [Caractéristiques techniques](#)

Avis

Consultez ces sections pour des avis importants concernant votre produit.

Remarque: Epson offre un programme de recyclage des produits Epson en fin de vie. Veuillez consulter [ce site](#) pour obtenir des informations sur la façon de retourner vos produits Epson pour une élimination appropriée.

[Consignes de sécurité importantes](#)
[Déclaration de conformité avec la FCC](#)
[Arbitrage exécutoire et recours collectifs](#)
[Marques de commerce](#)
[Avis sur les droits d'auteur](#)

Consignes de sécurité importantes

Avant d'utiliser votre produit Epson, lisez et suivez les consignes de sécurité présentées dans les sections suivantes.

[Consignes de sécurité générales du produit](#)
[Consignes de sécurité concernant la connexion sans fil](#)
[Consignes de sécurité pour l'écran ACL](#)

Sujet parent: [Avis](#)

Consignes de sécurité générales du produit

- Respectez les instructions et les avertissements indiqués sur le produit.
- N'utilisez que le type de source d'alimentation indiqué sur l'étiquette du produit.
- N'utilisez que le cordon d'alimentation livré avec le produit. L'utilisation d'un autre cordon peut occasionner un incendie ou provoquer une décharge électrique. N'utilisez pas le cordon avec d'autres équipements.
- Assurez-vous que le cordon d'alimentation CA respecte les normes de sécurité locales.
- Placez le produit près d'une prise murale où la fiche peut être débranchée facilement.
- Évitez de brancher le produit dans une prise qui se trouve sur le même circuit qu'un photocopieur ou un système de conditionnement d'air qui s'allume et s'éteint à intervalles réguliers, ou une prise commandée par un interrupteur mural ou une minuterie.

- N'utilisez pas un cordon d'alimentation endommagé ou effiloché. Placez-le de manière à éviter l'usure, les coupures, les ondulations, l'effilochage et les torsions. Ne placez aucun objet sur le cordon d'alimentation et placez ce dernier de façon à éviter que l'on passe ou marche dessus. Prenez soin de placer le cordon afin qu'il soit droit à chaque extrémité.
- Si vous utilisez une rallonge avec le produit, assurez-vous que l'intensité nominale totale de tous les dispositifs branchés sur la rallonge ne dépasse pas la capacité nominale de cette dernière. Assurez-vous également que l'intensité nominale totale de tous les dispositifs branchés dans la prise murale ne dépasse pas la capacité nominale de cette dernière.
- Mettez toujours le produit hors tension au moyen du bouton d'alimentation et attendez que le témoin d'alimentation cesse de clignoter avant de débrancher le produit ou d'interrompre le courant de la prise murale.
- Si vous prévoyez une longue période d'inutilisation de l'imprimante, débranchez le cordon d'alimentation de la prise de courant.
- Placez le produit sur une surface plane, stable et plus grande que sa base vers tous les côtés. Il ne fonctionnera pas correctement s'il est incliné.
- Laissez de l'espace derrière le produit pour les câbles et au-dessus du produit de manière à pouvoir ouvrir complètement le couvre-document.
- Laissez suffisamment d'espace à l'avant du produit pour permettre la sortie complète du papier.
- Évitez les emplacements soumis à des changements rapides de température ou d'humidité, aux chocs, aux vibrations ou à la poussière.
- Évitez de placer ou de ranger le produit à l'extérieur.
- Ne placez pas le produit près d'un radiateur, d'un évent de chauffage ou dans un endroit exposé à la lumière directe du soleil.
- Prévoyez suffisamment d'espace autour du produit pour assurer une ventilation adéquate. Ne bloquez pas ou ne recouvrez pas les ouvertures du boîtier du produit; n'insérez pas d'objets dans les fentes.
- Éloignez le produit des sources éventuelles d'interférence électromagnétique, comme les haut-parleurs ou les socles de téléphones sans fil.
- Gardez le produit à une distance d'au moins 8,7 po (22 cm) de tout stimulateur cardiaque afin d'éviter que les ondes radio du produit n'affectent le fonctionnement du stimulateur.
- Lorsque vous branchez le produit à un ordinateur ou un autre dispositif à l'aide d'un câble, assurez-vous que les connecteurs sont orientés correctement. Les connecteurs ne disposent que d'une seule orientation correcte. Si vous insérez un connecteur de manière incorrecte, vous risquez d'endommager les deux périphériques reliés à l'aide du câble.

- Ne tentez pas de vous asseoir ou de vous appuyer sur le produit. Ne placez pas d'objets lourds sur le produit.
- Ne touchez pas au câble plat blanc, à la pellicule translucide ou aux tubes d'encre à l'intérieur du produit.
- Pour éviter d'endommager le produit, ne déplacez jamais la tête d'impression manuellement.
- N'insérez pas votre main dans le produit lorsqu'il imprime.
- Ne déversez pas de liquide sur le produit et ne le manipulez pas avec des mains humides.
- N'utilisez pas de produits aérosols contenant des gaz inflammables à l'intérieur ou autour du produit. Cela risque de causer un incendie.
- N'exercez pas de pression excessive sur la vitre d'exposition du scanner lorsque vous placez les originaux.
- Ne soulevez pas la section du scanner du produit pendant la copie, l'impression, la numérisation ou lorsque toute autre fonction est en cours.
- Prenez garde de ne pas coincer vos doigts lorsque vous fermez le couvre-document ou l'unité du scanner.
- Sauf indication contraire dans la documentation, ne tentez pas de réparer ou de désassembler vous-même le produit.
- Débranchez le produit et consultez un technicien agréé dans les cas suivants : si la fiche ou le cordon d'alimentation est endommagé; si une substance liquide s'est infiltrée dans le produit; si le produit est tombé ou son boîtier a été endommagé; si le produit ne fonctionne pas correctement ou son rendement est en baisse. Ne réglez que les commandes dont il est question dans les directives de fonctionnement.
- Si l'un des réservoirs d'encre n'est pas rempli jusqu'à la ligne la plus basse, remplissez le réservoir au plus tôt. Si vous continuez d'utiliser le produit lorsque le niveau d'encre est situé sous la ligne la plus basse, vous pourriez l'endommager.
- Avant de transporter le produit, assurez-vous que le verrou de transport est en position verrouillée et que la tête d'impression est bien immobilisée à droite.
- Pendant le stockage ou le transport du produit, ne le penchez pas, ne le placez pas sur ses côtés et ne le tournez pas à l'envers, car l'encre risque de fuir.

Sujet parent: [Consignes de sécurité importantes](#)

Consignes de sécurité concernant la connexion sans fil

Les ondes radio de ce produit pourraient perturber le fonctionnement de l'équipement médical ou des appareils contrôlés automatiquement tels que les stimulateurs cardiaques, les portes automatiques ou

les alarmes d'incendie. Lorsque vous utilisez ce produit près de tels appareils ou dans un établissement médical, suivez les directives données par les membres du personnel autorisé de l'établissement, et suivez toutes les directives et tous les avertissements affichés sur l'appareil pour éviter de provoquer un accident.

Sujet parent: [Consignes de sécurité importantes](#)

Consignes de sécurité pour l'écran ACL

- Utilisez un chiffon sec et doux pour nettoyer l'écran ACL. N'utilisez pas de nettoyeurs liquides ou chimiques.
- Si l'écran ACL est endommagé, communiquez avec Epson. Si la solution à cristaux liquides entre en contact avec les mains, lavez-les bien avec de l'eau et du savon. Si vous recevez de la solution à cristaux liquides dans les yeux, rincez-les immédiatement avec de l'eau. Si vous éprouvez de l'inconfort ou des problèmes de vision après avoir rincé vos yeux, consultez immédiatement un médecin.
- N'appuyez pas trop fort sur l'écran ACL et ne le soumettez pas à des chocs violents.
- N'utilisez pas d'objets pointus tels qu'un crayon ou votre ongle lorsque vous utilisez l'écran ACL.
- Si l'écran ACL se morcelle ou fend, n'y touchez pas et n'essayez pas de retirer les pièces brisées; communiquez avec Epson pour obtenir de l'assistance.
- Ne soumettez pas le produit à des changements brusques de température ou d'humidité; cela pourrait causer de la condensation à l'intérieur de l'écran ACL et nuire à sa performance.
- Il est possible que la luminosité de l'écran ACL soit inégale ou même que des points clairs ou foncés apparaissent sur la surface. Ces effets sont normaux et n'indiquent en aucun cas que l'écran est endommagé.

Sujet parent: [Consignes de sécurité importantes](#)

Déclaration de conformité avec la FCC

Pour les utilisateurs américains

À l'issue des tests dont il a fait l'objet, cet appareil a été déclaré conforme aux normes des appareils numériques de classe B conformément à la partie 15 de la réglementation FCC. Ces normes sont destinées à assurer un niveau de protection raisonnable contre les interférences néfastes dans les installations résidentielles. Cet appareil produit, utilise et peut émettre des fréquences radioélectriques et, s'il n'est pas installé ou utilisé conformément aux directives, peut brouiller les ondes radio ou télévisuelles. Toutefois, il est impossible de garantir qu'aucune interférence ne se produira dans une installation particulière. Si cet équipement brouille la réception des ondes radio et télévisuelles, ce que

vous pouvez déterminer en éteignant et en rallumant l'équipement, nous vous encourageons à prendre l'une ou plusieurs des mesures correctives suivantes :

- Réorientez ou déplacez l'antenne réceptrice.
- Éloignez l'appareil du récepteur.
- Branchez l'appareil à une autre prise ou sur un autre circuit que celui du récepteur.
- Demandez conseil au revendeur de l'appareil ou à un technicien radio/télévision expérimenté.

AVERTISSEMENT

Le branchement d'un câble d'interface non blindé à ce matériel entraînera l'annulation de l'homologation FCC de cet appareil et risque de causer des interférences dépassant les limites établies par la FCC pour ce matériel. Il incombe à l'utilisateur de se procurer et d'utiliser un câble d'interface blindé avec cet appareil. Si le matériel est doté de plusieurs connecteurs d'interface, évitez de connecter des câbles à des interfaces inutilisées. Toute modification non expressément autorisée par le fabricant peut annuler la permission d'utilisation du matériel.

Pour les utilisateurs du Canada

CAN ICES-3(B)/NMB-3(B)

Sujet parent: [Avis](#)

Arbitrage exécutoire et recours collectifs

1. DIFFÉRENDS, ARBITRAGE INDIVIDUEL EXÉCUTOIRE ET RENONCIATION À EXERCER DES RECOURS ET DES ARBITRAGES COLLECTIFS

1.1 Différends. Les dispositions du présent article 1 s'appliquent à tous les différends entre vous et Epson. Le terme « différend » doit être interprété de manière à donner le sens le plus large autorisé par la loi et inclut les différends, réclamations, controverses ou actions entre vous et Epson en lien avec le présent contrat, les produits de marque Epson (matériel et tout logiciel), ou toute autre opération conclue entre vous et Epson ou y ayant trait, qu'ils découlent d'un contrat, d'une garantie, d'une fausse déclaration, d'une fraude, d'un délit, d'un délit intentionnel, d'une loi, d'un règlement ou d'une ordonnance, en droit ou en équité. UN « DIFFÉREND » N'INCLUT PAS LES RÉCLAMATIONS EN MATIÈRE DE PROPRIÉTÉ INTELLECTUELLE, ou plus précisément, toute réclamation ou cause d'action pour (a) la contrefaçon ou la dilution d'une marque de commerce (b) la violation d'un brevet (c) la violation du droit d'auteur ou son utilisation abusive ou (d) l'usurpation d'un secret commercial (une « réclamation en matière de propriété intellectuelle »). Vous et Epson reconnaissez également, nonobstant le paragraphe 1.6, qu'un tribunal, et non un arbitre, peut décider si une réclamation ou une action constitue une réclamation en matière de propriété intellectuelle.

1.2 Arbitrage exécutoire. Vous et Epson acceptez de régler tous les différends par arbitrage exécutoire conformément aux dispositions du présent contrat. **L'ARBITRAGE SIGNIFIE QUE VOUS RENONCEZ À VOTRE DROIT À UN JUGE OU À UN JURY DANS LE CADRE D'UNE POURSUITE JUDICIAIRE ET QUE VOS MOTIFS D'APPEL SONT RESTREINTS.** En vertu du présent contrat, l'arbitrage exécutoire sera administré par JAMS, une autorité reconnue à l'échelle nationale en matière d'arbitrage, conformément à son code de procédure en vigueur pour les conflits liés aux consommateurs, à l'exception de toutes les règles qui autorisent les actions collectives, les recours collectifs ou les arbitrages collectifs (pour plus de détails sur la procédure, consultez le paragraphe 1.6 ci-dessous). Vous et Epson comprenez et acceptez que (a) la loi Federal Arbitration Act (9 U.S.C. § 1 et suivants) régit l'interprétation et l'application du présent article 1 (b) que le présent contrat consigne une opération de commerce entre États et que (c) le présent article 1 demeurera en vigueur même après la résiliation du présent contrat.

1.3 Préparation à l'arbitrage et envoi d'un avis. Avant de soumettre une demande d'arbitrage, vous et Epson devez chacun accepter de vous efforcer de résoudre tout différend de façon informelle pendant soixante (60) jours. Si vous et Epson ne parvenez pas à un accord pour régler le différend dans les soixante (60) jours, vous ou Epson pouvez entamer le processus d'arbitrage. L'avis de différend à l'intention d'Epson doit être envoyé à cette adresse : Epson America, Inc., ATTN : Legal Department, 3131 Katella Ave., Los Alamitos, CA 90720, U.S.A. (l'« adresse d'Epson »). L'avis de différend vous sera envoyé à votre adresse la plus récente dans les dossiers d'Epson. Pour cette raison, il est important de nous informer de tout changement d'adresse par courriel à l'adresse EAILEgal@ea.epson.com, ou par la poste à l'adresse d'Epson indiquée précédemment. L'avis de différend doit inclure le nom, l'adresse et les coordonnées de la partie qui l'envoie, les faits à l'origine du différend et la réparation demandée (l'« avis de différend »). Après avoir reçu l'avis de différend, vous et Epson vous engagez à agir de bonne foi pour tenter de résoudre le conflit avant de commencer l'arbitrage.

1.4 Cour des petites créances. Nonobstant ce qui précède, vous pouvez tenter une action individuelle à la Cour des petites créances de votre province ou municipalité si l'action relève de la compétence de ce tribunal et qu'elle est en instance uniquement dans cette cour.

1.5 RENONCIATION D'ACTION COLLECTIVE, DE RECOURS COLLECTIF ET D'ARBITRAGE COLLECTIF. VOUS ET EPSON ACCEPTEZ QUE CHAQUE PARTIE PUISSE SOULEVER UN DIFFÉREND À L'ENCONTRE DE L'AUTRE PARTIE UNIQUEMENT À TITRE INDIVIDUEL ET NON COMME UN REQUÉRANT OU COMME MEMBRE D'UN GROUPE DANS UNE PROCÉDURE COLLECTIVE OU UN RECOURS COLLECTIF, Y COMPRIS LES RECOURS COLLECTIFS FÉDÉRAUX, LES PROVINCIAUX OU LES TERRITORIAUX OU LES ARBITRAGES COLLECTIFS. LES ACTIONS COLLECTIVES, RECOURS COLLECTIFS, ARBITRAGES COLLECTIFS, LES POURSUITES PRIVÉES ET TOUTE AUTRE PROCÉDURE OÙ UN INDIVIDU AGIT EN TANT QUE REPRÉSENTANT SONT INTERDITS. EN VERTU DES PROCÉDURES D'ARBITRAGE DÉCRITES DANS CET ARTICLE, L'ARBITRE NE PEUT COMBINER OU CONSOLIDER PLUS D'UNE RÉCLAMATION D'UNE PARTIE SANS LE CONSENTEMENT ÉCRIT DE TOUTES LES PARTIES CONCERNÉES PAR LA PROCÉDURE D'ARBITRAGE.

1.6 Procédure d'arbitrage. Si vous ou Epson entamez le processus d'arbitrage, l'arbitrage sera régi par les règlements de JAMS, en vigueur au moment où l'arbitrage est initié, à l'exception de tous les règlements qui permettent un recours ou un arbitrage collectif (les « règlements de JAMS »), et par les règles énoncées dans le présent contrat. On peut prendre connaissance des règlements de JAMS à l'adresse <http://www.jamsadr.com> ou en composant le 1 800 352-5267. Tous les différends doivent être résolus par un seul arbitre neutre, et les deux parties doivent avoir une possibilité raisonnable de participer à la sélection de l'arbitre. L'arbitre est lié par les conditions de ce contrat. L'arbitre, et non un tribunal ou un organisme fédéral, provincial, territorial ou local, détient le pouvoir exclusif de régler tous les différends découlant de l'interprétation, de l'applicabilité, du caractère exécutoire ou de la formation du présent contrat ou y étant liés, y compris toute déclaration indiquant qu'une partie ou l'intégralité du présent contrat est nulle ou annulable. Malgré cette vaste extension des pouvoirs de l'arbitre, un tribunal peut décider de ne se pencher que sur la question limitée visant à déterminer si une réclamation ou une cause d'action relève d'une réclamation en matière de propriété intellectuelle, ce qui est exclu de la définition du terme « différend » dans le paragraphe 1.1 ci-dessus. L'arbitre est habilité à accorder toute réparation qui serait offerte dans un tribunal en droit ou en équité. L'arbitre peut vous accorder les mêmes dommages-intérêts qu'un tribunal, et peut accorder un jugement de constatation ou une mesure injonctive seulement à un requérant individuel et uniquement dans la mesure nécessaire pour fournir la réparation garantie par la réclamation individuelle de cette partie. Dans certains cas, les frais d'arbitrage peuvent dépasser les coûts de procédure de litige, et le droit d'obtenir la communication peut être plus limité dans la procédure d'arbitrage que devant les tribunaux. La décision de l'arbitre lie les parties et pourra être considérée comme un jugement dans n'importe quel tribunal compétent.

Vous pouvez décider de participer à des audiences d'arbitrage par téléphone. Les audiences d'arbitrage en personne doivent avoir lieu dans un endroit raisonnablement accessible à partir de votre résidence principale, ou à Orange County, en Californie, à votre discrétion.

a) Introduction de la procédure d'arbitrage. Si vous ou Epson décidez d'aller en arbitrage pour régler un différend, les deux parties consentent à suivre la procédure suivante :

(i) Rédigez une demande d'arbitrage. La demande doit comprendre une description du différend et la réparation demandée. Vous pouvez trouver un exemple d'une demande d'arbitrage sur le site <http://www.jamsadr.com> (la « demande d'arbitrage »).

(ii) Envoyez trois exemplaires de la demande d'arbitrage, ainsi que les droits de dépôt appropriés à l'adresse : JAMS, 500 North State College Blvd., Suite 600, Orange, CA 92868, U.S.A.

(iii) Envoyez un exemplaire de la demande d'arbitrage à l'autre partie (à la même adresse que l'avis de différend), ou selon ce que les parties auront convenu.

b) Formule de l'audience. Pendant l'arbitrage, la somme de toute offre de règlement ne doit pas être divulguée à l'arbitre avant que celui-ci ne convienne de la somme, s'il y a lieu, à laquelle Epson ou vous avez droit. Le partage ou l'échange de renseignements non confidentiels se rapportant au différend peuvent être autorisés pendant l'arbitrage.

c) Frais d'arbitrage. Epson doit payer ou, s'il y a lieu, vous rembourser tous les frais de dépôt et d'arbitre de JAMS pour un arbitrage entamé (par vous ou par Epson), conformément aux dispositions du présent contrat.

d) Décision en votre faveur. Pour ce qui est des différends dans lesquels vous ou Epson réclamez 75 000 \$ ou moins en dommages-intérêts à l'exclusion des honoraires d'avocat et frais engagés, si la sentence de l'arbitre vous octroie une réparation d'un montant plus élevé que la dernière offre écrite d'Epson dans le but de régler le différend, le cas échéant, Epson s'engage à : (i) vous payer le montant le plus élevé entre 1 000 \$ et le montant de la réparation (ii) vous payer le double du montant de vos honoraires d'avocat raisonnables, le cas échéant, et (iii) vous rembourser les frais (y compris les honoraires et coûts d'experts témoins) ayant été engagés raisonnablement par votre avocat pour l'analyse, la préparation et la présentation du différend en arbitrage. Sauf entente à l'effet contraire conclue par écrit entre vous et Epson, l'arbitre déterminera le montant des frais, des coûts et des dépenses à être payés par Epson conformément au présent alinéa 1.6d).

e) Honoraires d'avocat. Epson ne réclamera pas les honoraires d'avocat et les dépenses engagées pour tout arbitrage entamé à propos d'un différend lié au présent contrat. Votre droit d'obtenir le remboursement des honoraires d'avocat et des dépenses énoncé à l'alinéa 1.6d) ci-dessus ne limite pas vos droits d'obtenir le remboursement des honoraires d'avocat et des dépenses en vertu des lois applicables.

1.7 Retrait. Vous pouvez choisir de vous retirer (vous exclure) de la procédure d'arbitrage individuelle, exécutoire et finale, et de la renonciation des procédures d'action collective ou de recours collectif mentionnées dans le présent contrat en adressant une lettre à l'adresse d'Epson dans les trente (30) jours à compter de votre acceptation du présent contrat (y compris l'achat, le téléchargement, l'installation de logiciel ou toute autre utilisation applicable des appareils, produits et services d'Epson) dans laquelle figurent (i) votre nom (ii) votre adresse postale et (iii) votre demande d'être exclu de la procédure d'arbitrage finale, exécutoire et individuelle et de la renonciation des procédures d'action collective et de recours collectif indiquées dans le présent article 1. Dans le cas où vous choisissez de vous retirer de la procédure décrite ci-dessus, toutes les autres conditions continuent de s'appliquer, y compris l'obligation de fournir un avis préalable à un différend.

1.8 Modifications apportées à l'article 1. Nonobstant toute disposition à l'effet contraire dans le présent contrat, vous et Epson convenez que si Epson modifie la procédure de règlement des différends et les dispositions de la renonciation à toute action collective ou recours collectif dans le présent contrat (sauf en cas de modification de l'adresse d'Epson), Epson obtiendra votre consentement relativement à la modification applicable. Si vous n'acceptez pas de façon expresse la modification applicable, vous convenez d'arbitrer tout différend entre les parties en fonction du libellé du présent article 1 (ou de résoudre les différends conformément au paragraphe 1.7, si vous vous êtes retiré en respectant le délai de rigueur pour ce faire à compter de votre acceptation initiale du présent contrat).

1.9 Dissociabilité. Si l'une ou l'autre des dispositions du présent article 1 est déclarée inexécutoire, cette disposition est retirée et le reste du présent contrat demeure en vigueur. **Ce qui précède ne**

s'applique pas à l'interdiction d'intenter des actions collectives ou des recours collectifs conformément au paragraphe 1.5. Cela signifie que si le paragraphe 1.5 est jugé inexécutoire, la totalité de l'article 1 (mais seulement l'article 1) sera nulle.

Sujet parent: [Avis](#)

Marques de commerce

EPSON® et Epson Smart Panel® sont des marques déposées, EPSON Exceed Your Vision est un logotype déposé et Epson Connect^{MC} et Remote Print^{MC} sont des marques de commerce de Seiko Epson Corporation.

Windows est une marque déposée de Microsoft Corporation aux États-Unis et/ou dans d'autres pays.

Mac, macOS, OS X, ColorSync, AirPrint, iPad, iPhone et iPod touch sont des marques de commerce d'Apple Inc., enregistrées aux É.-U. et dans d'autres pays. App Store est une marque de service d'Apple Inc., déposées aux É.-U. et dans d'autres pays.

L'utilisation de la badge « Fonctionne avec Apple » désigne un accessoire qui a été conçu spécifiquement pour fonctionner avec la technologie identifiée dans la badge et qui est certifié conforme aux normes de performance d'Apple par le développeur.

Google® est une marque déposée et Android^{MC}, Chromebook^{MC}, Google Chrome^{MC} et Google Drive^{MC} sont des marques de commerce de Google LLC.

Wi-Fi Direct® est une marque déposée de Wi-Fi Alliance®.

Avis général : les autres noms de produit figurant dans le présent document ne sont cités qu'à titre d'identification et peuvent être des marques de commerce de leurs propriétaires respectifs. Epson renonce à tous les droits associés à ces marques.



Sujet parent: [Avis](#)

Avis sur les droits d'auteur

Tous droits réservés. Il est interdit de reproduire, de conserver dans un système central ou de transmettre le contenu de cette publication sous quelque forme et par quelque moyen que ce soit – reproduction électronique ou mécanique, photocopie, enregistrement ou autre – sans la permission écrite préalable de Seiko Epson Corporation. L'information contenue dans la présente ne peut être

utilisée qu'avec ce produit Epson. Epson décline toute responsabilité en cas d'utilisation de cette information avec d'autres produits.

Ni Seiko Epson Corporation ni ses sociétés affiliées ne peuvent être tenues responsables par l'acheteur de ce produit ou par des tiers de tout dommage, pertes, frais ou dépenses encourus par l'acheteur ou les tiers suite à : un accident, le mauvais usage ou l'usage abusif de ce produit, ou de modifications, réparations ou altérations non autorisées du produit, ou (sauf aux É.-U.) du manquement à respecter strictement les instructions d'utilisation et d'entretien de Seiko Epson Corporation.

Seiko Epson Corporation décline toute responsabilité en cas de dommages ou de problèmes découlant de l'utilisation d'options ou de produits consommables autres que les produits désignés comme produits d'origine Epson ou comme produits approuvés pour Epson par Seiko Epson Corporation.

Seiko Epson Corporation ne pourra être tenue responsable des dommages résultant des interférences électromagnétiques se produisant à la suite de l'utilisation de câbles d'interface autres que ceux désignés par Seiko Epson Corporation comme étant des produits approuvés par Epson.

L'information contenue dans ce guide peut être modifiée sans préavis.

[Accord pour le logiciel LibTIFF](#)

[Note concernant l'utilisation responsable du matériel protégé par les lois sur les droits d'auteur](#)

[Délai par défaut avant l'activation du mode d'économie d'énergie des produits Epson](#)

[Attribution du droit d'auteur](#)

Sujet parent: [Avis](#)

Accord pour le logiciel LibTIFF

Droits d'auteur (c) 1988-1997 Sam Leffler

Droits d'auteur (c) 1991-1997 Silicon Graphics, Inc.

Le droit d'utiliser, de copier, de modifier, de diffuser et de vendre le présent logiciel et sa documentation est gracieusement accordé en vertu des présentes, sous réserve que (i) les avis de droits d'auteur ci-dessus et le présent avis d'autorisation figurent dans chaque exemplaire du logiciel et de la documentation connexe, et (ii) que les noms Sam Leffler et Silicon Graphics ne soient mentionnés dans aucune publicité ou promotion du logiciel sans autorisation expresse, préalable et écrite de Sam Leffler et de Silicon Graphics.

LE LOGICIEL EST FOURNI EN L'ÉTAT ET SANS GARANTIE D'AUCUNE SORTE, EXPRESSE, IMPLICITE OU AUTRE, Y COMPRIS, MAIS SANS S'Y LIMITER, TOUTE GARANTIE DE QUALITÉ MARCHANDE OU D'APTITUDE À UNE FIN PARTICULIÈRE.

EN AUCUN CAS SAM LEFFLER OU SILICON GRAPHICS NE POURRONT ÊTRE TENUS RESPONSABLES DE DOMMAGES SPÉCIAUX, ACCIDENTELS, INDIRECTS OU ACCESSOIRES D'AUCUNE SORTE, OU DE DOMMAGES QUELCONQUES RÉSULTANT DE LA PERTE

D'EXPLOITATION, DE DONNÉES OU DE PROFITS, QUE LA POSSIBILITÉ DE TELS DOMMAGES AIT ÉTÉ ANNONCÉE OU NON, QUELLE QUE PUISSE ÊTRE LA PRÉSUMPTION DE RESPONSABILITÉ, RÉSULTANTE OU SOUS-JACENTE À L'UTILISATION OU AUX PERFORMANCES DE CE LOGICIEL.

Sujet parent: [Avis sur les droits d'auteur](#)

Note concernant l'utilisation responsable du matériel protégé par les lois sur les droits d'auteur

Epson encourage les utilisateurs de ses produits à faire preuve de responsabilité et à respecter les lois sur les droits d'auteur. Dans certains pays, la loi permet une reproduction ou réutilisation limitée de matériel protégé dans certaines circonstances, mais ces dernières sont parfois moins étendues que le croient certaines personnes. Pour toute question relative aux droits d'auteur, communiquez avec votre conseiller juridique.

Sujet parent: [Avis sur les droits d'auteur](#)

Délai par défaut avant l'activation du mode d'économie d'énergie des produits Epson

Ce produit passera en mode veille après une certaine période de non-utilisation. Cela permet d'assurer que le produit répond aux normes d'Energy Star en matière d'efficacité énergétique. Il est possible d'économiser plus d'énergie en diminuant l'intervalle avant la mise en veille du produit.

Sujet parent: [Avis sur les droits d'auteur](#)

Attribution du droit d'auteur

© 2021 Epson America, Inc.

7/21

CPD-59880R1

Sujet parent: [Avis sur les droits d'auteur](#)