

FR



ASPIRATEUR BALAI 2EN1

MODELE NO.: FG762

NOTICE D'INSTRUCTIONS

Lisez attentivement ce manuel avant l'utilisation et conservez-le pour référence future

Chargeur(AC): 100-240V, 50/60Hz
Sortie : 26.5V, 500mAh
Produit : DC22.2V, 150W

INSTRUCTIONS DE SECURITE

AVANT D'UTILISER CETTE MACHINE, LISEZ TOUTES LES INSTRUCTIONS ET MISES EN GARDE DANS CE MANUEL ET SUR L'ASPIRATEUR.

Lors de l'utilisation d'un appareil électrique, des précautions de base doivent toujours être suivies, notamment les suivantes:

AVERTISSEMENT

Ces avertissements s'appliquent à la machine et, le cas échéant, à tous les outils, accessoires, chargeurs ou adaptateurs secteur.

POUR RÉDUIRE LE RISQUE D'INCENDIE, D'ÉLECTROCUTION OU DE BLESSURE :

1. Cet appareil peut être utilisé par des enfants âgés d'au moins 8 ans et par des personnes ayant des capacités physiques, sensorielles ou mentales réduites ou dénuées d'expérience ou de connaissance, s'ils (si elles) sont correctement surveillé(e)s ou si des instructions relatives à l'utilisation de l'appareil en toute sécurité leur ont été données et si les risques encourus ont été appréhendés. Les enfants ne doivent pas jouer avec l'appareil. Le nettoyage et l'entretien par l'utilisateur ne doivent pas être effectués par des enfants sans surveillance.
2. N'utilisez pas l'appareil comme un jouet. Une attention particulière est nécessaire lorsqu'il est utilisé par ou à proximité d'enfants. Les enfants doivent être surveillés pour s'assurer qu'ils ne jouent pas avec la machine.
3. Utilisez uniquement l'appareil comme décrit dans ce manuel d'utilisation de la machine. N'effectuez aucun entretien autre que celui indiqué dans ce manuel.
4. L'appareil convient **UNIQUEMENT** aux endroits secs. N'utilisez pas l'appareil à l'extérieur ou sur des surfaces mouillées.
5. Ne manipulez aucune partie de la fiche ou de la machine avec les mains mouillées.
6. Le câble souple externe de ce chargeur ne peut pas être remplacé ; en cas d'endommagement du cordon, le chargeur doit être mis au rebut.
7. Si la machine ne fonctionne pas comme elle le devrait, a reçu un coup violent, est tombée, a été endommagée, laissée à l'extérieur ou est tombée dans l'eau, ne l'utilisez pas et contactez un agent de service.
8. Contactez l'agent de service lorsqu'un entretien ou une réparation est nécessaire. Ne démontez pas la machine car un remontage incorrect peut entraîner un choc électrique ou un incendie.
9. N'étirez pas le cordon et ne le mettez pas sous tension. Gardez le cordon éloigné des surfaces chauffées. Ne fermez pas une porte sur le cordon et ne tirez pas le cordon autour de coins ou d'angles. Disposez le cordon à l'écart des zones de circulation et là où il ne sera pas piétiné. Ne courez pas sur le cordon.
10. Ne débranchez pas en tirant sur le cordon. Pour débrancher l'appareil, tirez sur la prise, pas le cordon. L'utilisation d'une rallonge n'est pas recommandée.
11. Ne l'utilisez pas pour aspirer de l'eau.
12. Ne l'utilisez pas pour aspirer des liquides inflammables ou combustibles, tels que de l'essence, ou dans des zones où ces liquides ou leurs vapeurs peuvent être présents.
13. Ne ramassez rien qui brûle ou qui fume, comme des cigarettes, des allumettes ou des cendres chaudes.

14. Gardez les cheveux, les vêtements amples, les doigts et toutes les parties du corps éloignés des ouvertures et des pièces mobiles. Ne dirigez pas le tuyau, le tube ou les outils vers vos yeux ou vos oreilles et ne les mettez pas dans votre bouche.
15. Ne placez aucun objet dans les ouvertures. N'utilisez pas l'appareil avec une ouverture bloquée ; gardez-le à l'abri de la poussière, des peluches, des cheveux et de tout ce qui pourrait réduire le flux d'air.
16. Utilisez uniquement les accessoires et les pièces de rechange recommandés par le manuel d'instructions.
17. N'utilisez pas l'appareil sans le bac transparent et les filtres en place.
18. Débranchez l'appareil de la prise lorsqu'il n'est pas utilisé pendant de longues périodes et avant l'entretien ou la réparation.
19. Faites très attention lorsque vous nettoyez dans les escaliers.
20. N'installez pas, ne chargez pas ou n'utilisez pas cette machine à l'extérieur, dans une salle de bain ou à moins de 10 pieds (3 mètres) d'une piscine. N'utilisez pas l'appareil sur des surfaces mouillées et ne l'exposez à l'humidité, à la pluie ou à la neige.
21. Utilisez uniquement le chargeur de cet appareil pour le charger. Utilisez uniquement les batteries de cette machine : d'autres types de batteries peuvent exploser, et causer des blessures aux personnes et des dommages.
22. N'incinerez pas cet appareil même s'il est gravement endommagé. La batterie peut exploser en cas d'incendie.
23. Éteignez toujours la machine à l'aide de l'interrupteur principal avant de connecter ou de déconnecter la brosse motorisée.
24. L'appareil doit être utilisé uniquement avec l'alimentation fournie avec l'appareil.
MISE EN GARDE : Pour le rechargement de la batterie, utiliser uniquement l'unité d'alimentation amovible fournie (CS13A265050FGF) avec l'appareil.
25. Faites attention lorsque vous équipez les accessoires avec pièces rotatives car cela pourrait provoquer un piégeage.



26. Lire le manuel de l'opérateur avant utilisation.
27. Cet appareil contient des batteries qui ne peuvent pas être remplacées.
28. En ce qui concerne les informations détaillées sur le rechargement de la batterie, référez-vous au paragraphe ci-après de la notice.
29. Le chargeur fourni avec l'appareil est uniquement destiné à une utilisation en intérieur. Utilisez uniquement le chargeur fourni pour charger cet appareil. Ne pas recharger des batteries non rechargeables.

LIRE ET CONSERVER CES INSTRUCTIONS

CETTE MACHINE EST DESTINÉE À UN USAGE DOMESTIQUE UNIQUEMENT

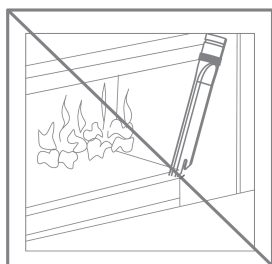

Ne pas utiliser à proximité de flammes nues.

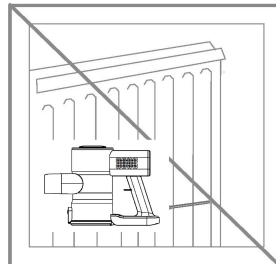

Ne pas stocker à proximité de sources de chaleur.

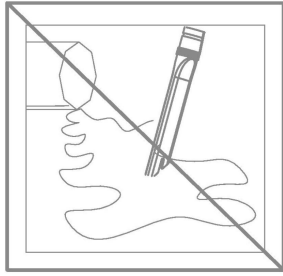

Ne pas aspirer d'eau ou de liquides.

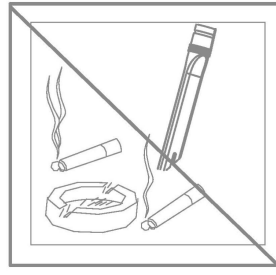

Ne pas ramasser d'objets enflammés.

● Description

1. Corps principal
2. Tube flexible
3. Brosse électrique
4. Suceur plat
5. Support mural
6. Adaptateur

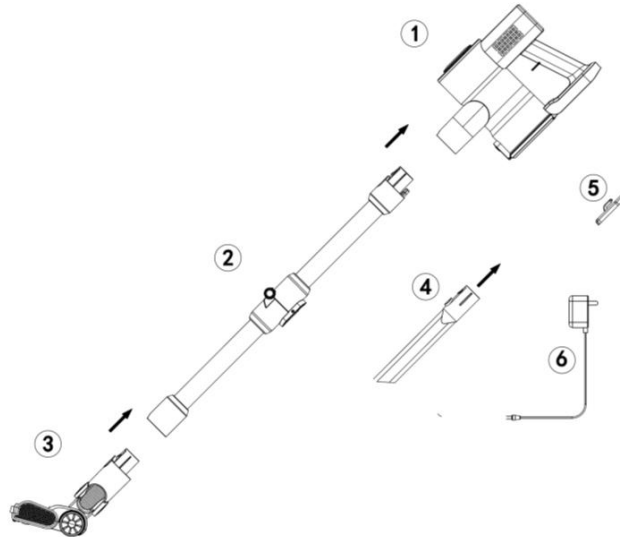

Conseils : Choisissez un emplacement près d'une prise de courant. Placez un point suffisamment haut sur le mur pour permettre au tube et à la brosse électrique de passer librement. Placez le support mural contre le mur et utilisez un crayon pour marquer les trous de perçage. Percez des trous (avec une mèche de 1/4 po) et insérez les chevilles. Insérez les vis dans les trous et serrez jusqu'à ce qu'elles soient fermement fixées.

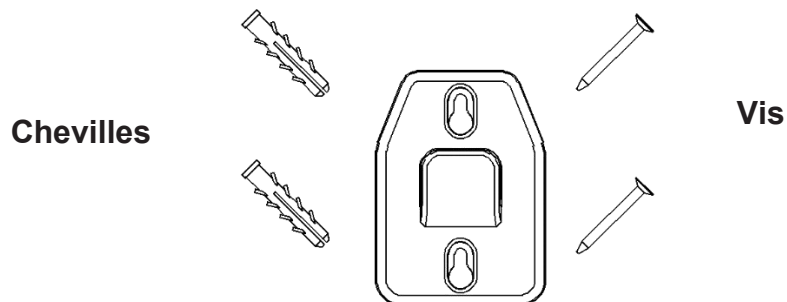

Faites glisser le tube sur le corps principal jusqu'à ce qu'elle s'enclenche.

Poussez le tube dans la brosse électrique jusqu'à ce qu'elle s'enclenche.

Les accessoires peuvent être connectés avec le tube lors du nettoyage en position haute.

Opération

➤ Charge

La batterie doit être complètement chargée avant la première utilisation car le produit est livré non chargé.

1. Placez le produit sur le support mural

Connectez la prise et l'appareil avec l'adaptateur et le cordon, et le voyant d'alimentation clignote.

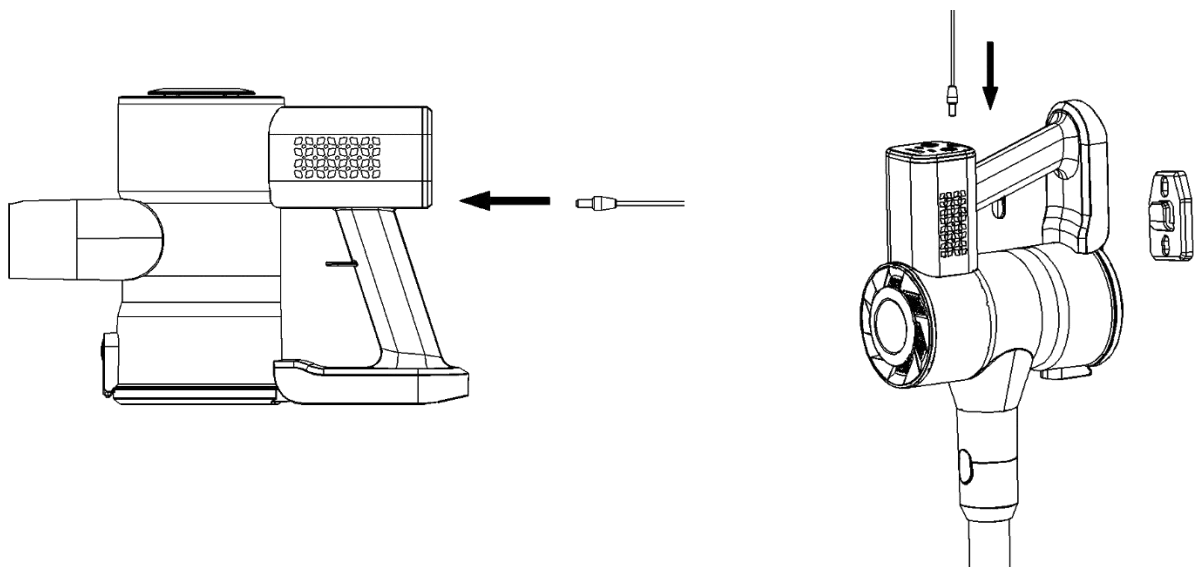

2. Placez le corps principal sur une surface plane lorsqu'il est rechargé

Connectez la prise et le corps principal avec l'adaptateur et le cordon, et l'indicateur d'alimentation clignote

Astuce : en cas de chute, l'appareil doit être chargé horizontalement, sans la brosse ni la rallonge.

3. Temps de charge : 4 à 6 heures

4. Temps de travail, mode Max environ 15 min, mode Normal environ 25 min

➤ **Note**

1. Veuillez ne pas charger l'appareil si la température ambiante est inférieure à 5 °C ou supérieure à 40 °C

2. L'indicateur de puissance clignote lorsque la puissance est insuffisante lors de l'opération.

➤ **Nettoyage**

Pour éviter les obstructions, les gros morceaux (par exemple les gros morceaux de papier, le film d'emballage) doivent être retirés à l'avance.

1. Cliquez sur "bouton d'alimentation" pour le nettoyage.

2. Appuyez sur "MAX" pour basculer entre les modes d'aspiration de nettoyage intense et d'économie d'énergie (selon les besoins d'utilisation).

3. Cliquez sur "bouton d'alimentation" pour arrêter le nettoyage.

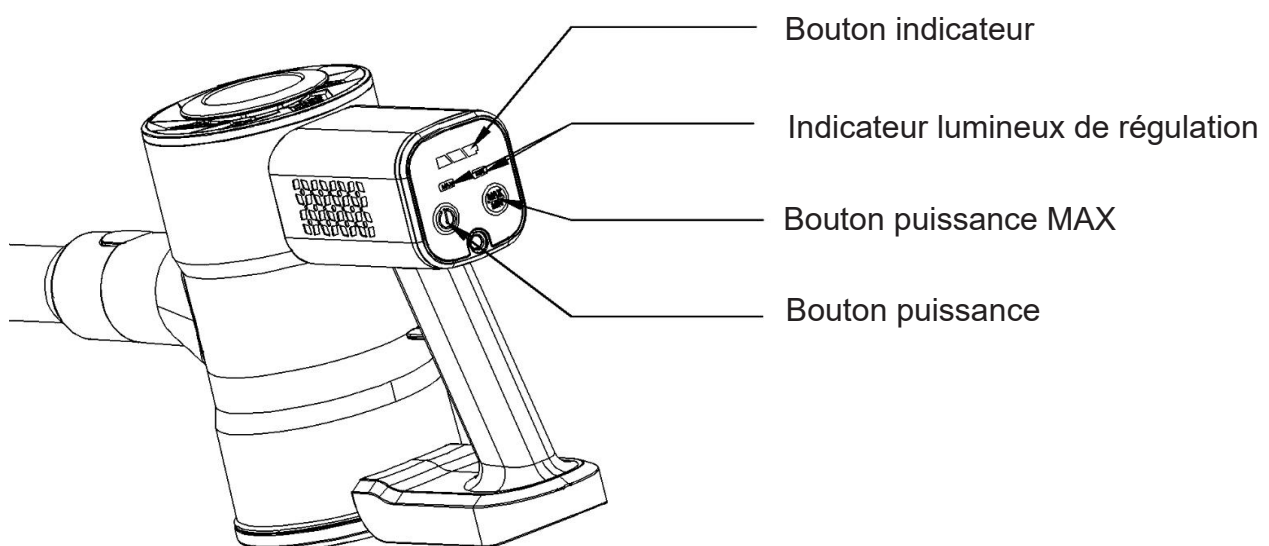

➤ **Note**

1. Veuillez ne pas utiliser l'appareil avec la prise connectée

2. Retirez la batterie avant de jeter l'aspirateur

3. L'aspirateur doit être entretenu ou réparé par un technicien spécialisé

Recyclage/mise au des batteries : les batteries consomment d'importantes quantités de ressources naturelles ; elles doivent donc être recyclées. Avant de jeter l'aspirateur, la batterie doit être retirée, éliminée conformément aux réglementations gouvernementales et envoyée à un centre de recyclage de batteries.

➤ **Rangement**

Placez le produit sur le support mural. Connectez la prise et l'appareil avec l'adaptateur et le cordon.

➤ **Maintenance**

- Nettoyage de l'appareil : veuillez enlever la poussière régulièrement, pour assurer une aspiration constante.
1. Tenez l'appareil au-dessus de la corbeille à papier. Appuyez sur le levier pour libérer le couvercle inférieur du bac à poussière afin de vider le bac à poussière

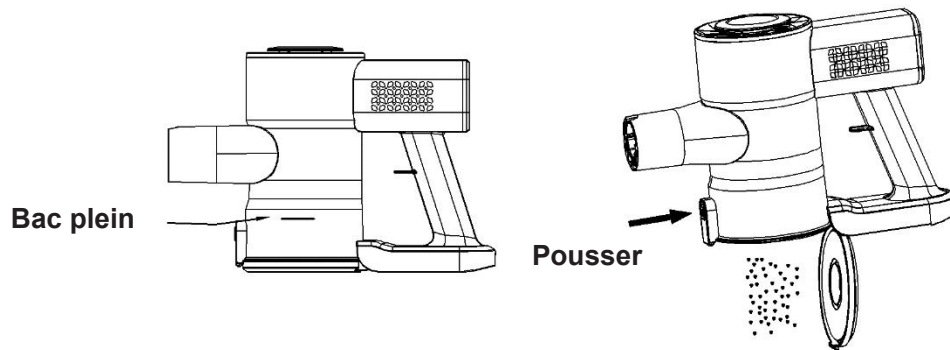

2. Tournez l'écran du filtre et retirez-le. Soulevez le filtre en mousse. Rincez et séchez SOIGNEUSEMENT. Assemblez après que chaque pièce a complètement séché.

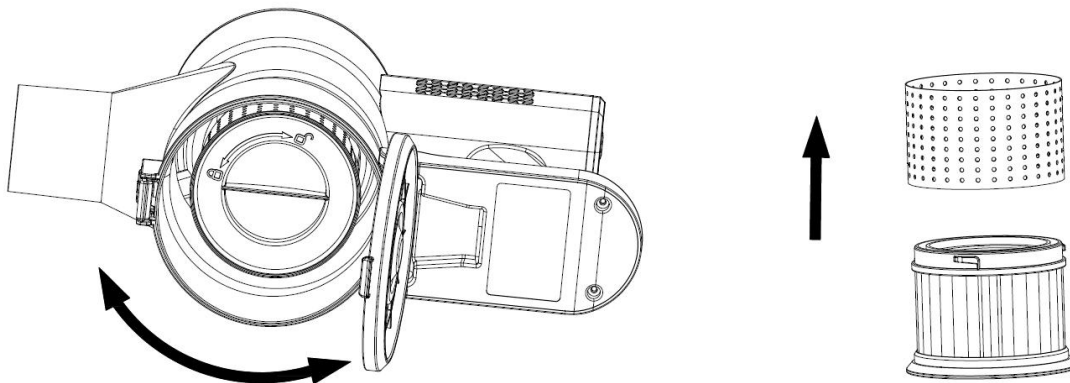

Astuce : les étapes ci-dessus sont suggérées pour chaque nettoyage.

➤ **Mise en garde**

Pour éviter les blessures :

1. Ne lavez pas la partie mécanique de l'aspirateur.
2. Assurez-vous que chaque pièce est complètement sèche avant la prochaine utilisation.
3. Ne frottez pas le filtre et n'appliquez pas de force excessive
4. Assurez-vous que le filtre est correctement fixé lors du montage
5. Changez le filtre s'il est endommagé ou si le nettoyage ne le remet pas dans son état d'origine

➤ **Nettoyage de la brosse**

Veuillez nettoyer la brosse lorsque la brosse ou la roue est emmêlée par des cheveux.

1. Démontez la brosse électrique

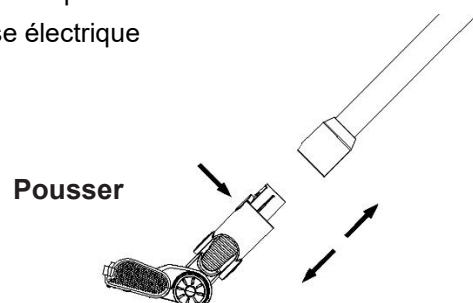

- À l'aide d'un tournevis à tête plate ou d'une pièce de monnaie, tournez la vis en position « déverrouillée ». Démontez la brosse pour la nettoyer et la remonter une fois que toutes les pièces sont complètement sèches.

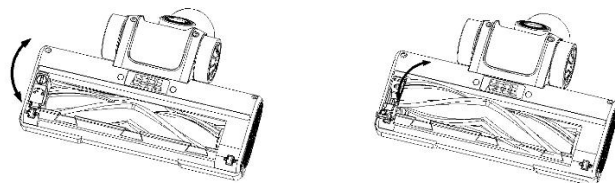

Astuce : la brosse et sa housse sont lavables ; assurez-vous qu'ils sont complètement secs avant utilisation.

➤ **Mise en garde**

- Lorsque la poussière bloque le flux d'air de la brosse à plancher, veuillez la nettoyer avec un bâton.
- À l'exception la brosse et de sa housse, les accessoires ne peuvent pas être lavés à l'eau.
- N'appliquez pas d'huile aux deux extrémités du rouleau de brosse.
- Ne touchez pas la partie du rouleau de brosse de travail et restez à l'écart de la sortie d'air lors du fonctionnement.
- N'utilisez pas l'appareil lorsque les roues ou la boucle en nylon sont endommagées.

➤ **DEPANNAGE**

En cas de problèmes, veuillez-vous référer au tableau suivant

Problème	Causes possibles	Solution
3 lampes scintillent	La barre roulante est emmêlée La température est trop élevée ou trop basse	Nettoyez la barre roulante Déplacez l'aspirateur à la température appropriée
La brosse électrique ne fonctionne pas	La brosse est coincée par des cheveux ou des débris plus gros	Assurez-vous qu'aucun cheveu ou autre fil n'est coincé autour de la brosse et vérifiez la zone de la brosse pour les gros débris
Durée de fonctionnement raccourcie	La batterie doit être remplacée La température ambiante est trop élevée ou trop basse La batterie n'est pas complètement chargée	Contactez le vendeur ou le service après-vente pour remplacer la graisse de la batterie aux frais de l'utilisateur Votre aspirateur ne doit être utilisé qu'à une température ambiante appropriée La batterie doit être rechargée
L'aspirateur n'a pas de puissance d'aspiration	Le bac à poussière est plein Le filtre est bouché L'entrée d'aspiration de la brosse ou d'un autre accessoire est bloqué Certaines parties de l'appareil ne sont pas complètement sèches après le nettoyage	Nettoyez le bac à poussière après utilisation pour éviter les accumulations Retirez la poussière ou les débris du filtre Vérifiez les blocages au niveau de la brosse et des autres points de fixation Assurez-vous que tous les composants sont correctement séchés après le lavage
L'indicateur MAX clignote	Le filtre ou le conduit sont bouchés	Nettoyez le filtre à poussière, le bac à poussière et le conduit d'air
Pas de charge	La température ambiante lors de la charge est trop basse ou trop élevée	Chargez la machine dans le bon environnement de température (5°C-40°C)

Collecte sélective des déchets électriques et électroniques.



Les produits électriques ne doivent pas être mis au rebut avec les produits ménagers. Selon la Directive Européenne 2012/19/UE pour le rebut des matériaux électriques et électroniques et de son exécution dans le droit national, les produits électriques usagés doivent être collectés séparément et disposés dans des points de collecte prévus à cet effet. Adressez-vous auprès des autorités locales ou de votre revendeur pour obtenir des conseils sur le recyclage.

Danger

Ne tentez jamais d'utiliser votre appareil s'il présente des signes de dommages ou si le cordon d'alimentation ou la fiche est endommagé. Si le cordon d'alimentation est défectueux, il est important de le remplacer par le service après-vente pour éliminer tout danger.

Seules les personnes qualifiées et autorisées sont autorisées à effectuer des réparations à votre appareil. Toute réparation non conforme aux normes pourrait considérablement augmenter le niveau de risque pour l'utilisateur ! Les défauts résultant d'une mauvaise manipulation, d'une dégradation ou d'une tentative de réparation par des tiers annulent la garantie du produit. Cela s'applique également en cas d'usure et d'accessoires normaux de l'appareil.

Important !

Nous vous recommandons de conserver l'emballage de votre appareil au moins pendant toute la durée de la garantie. La garantie ne s'applique pas sans l'emballage d'origine.

Garantie

Votre appareil dispose de deux ans de garantie. Les accessoires et pièces détachées sont disponibles seulement durant les 2 ans de la garantie du produit. batterie garantie 6 mois. La garantie ne couvre pas l'usure et la rupture en cas de mauvaise utilisation du produit. Le client est responsable de tous les retours. Vous êtes responsable des coûts et des risques liés à l'expédition du produit ; Il est donc recommandé d'expédier le produit avec un accusé de réception et une assurance transport en cas de valeur significative du produit.

GARDER HORS DE LA PORTÉE DES ENFANTS

Les enfants devront être surveillés pour s'assurer qu'ils ne jouent pas avec l'appareil.

Service E-mail : relations.clients@euromenage.com

EN



HANDY VACUUM CLEANER

MODEL NO.: FG762

INSTRUCTION MANUAL

Read this manual thoroughly before using and save it for future reference

Charge adapter (AC): 100-240V, 50/60Hz
Output: 26.5V, 500mAh
Product: DC22.2V, 150W

IMPORTANT SAFETY INSTRUCTIONS

BEFORE USING THIS MACHINE READ ALL INSTRUCTIONS AND CAUTIONARY MARKINGS IN THIS MANUAL AND ON THE MACHINE.

When using an electrical appliance, basic precautions should always be followed, including the following:

 WARNING

These warnings apply to the machine, and also where applicable, to all tools, accessories, chargers or mains adapters.

TO REDUCE THE RISK OF FIRE, ELECTRIC SHOCK, OR INJURY:

1. This appliance can be used by children aged from 8 years and above and persons with reduced physical, sensory or mental capabilities or lack of experience and knowledge if they have been given supervision or instruction concerning use of the appliance in a safe way and understand the hazards involved. Children shall not play with the appliance. Cleaning and user maintenance shall not be made by children without supervision.
2. Do not allow to be used as a toy. Close attention is necessary when used by or near children. Children should be supervised to ensure that they do not play with the machine.
3. Use only as described in this machine Operating Manual. Do not carry out any maintenance other than that shown in this manual.
4. Suitable for dry locations ONLY. Do not use outdoors or on wet surfaces.
5. Do not handle any part of the plug or machine with wet hands.
6. The external flexible cable or cord of the charger cannot be replaced; if the cord is damaged, the charger shall be scrapped.
7. If the machine is not working as it should, has received a sharp blow, has been dropped, damaged, left outdoors, or dropped into water, do not use and contact the Service agent.
8. Contact Service agent when service or repair is required. Do not disassemble the machine as incorrect reassembly may result in an electric shock or fire.
9. Do not stretch the cord or place the cord under strain. Keep the cord away from heated surfaces. Do not close a door on the cord, or pull the cord around sharp edges or corners. Arrange the cord away from traffic areas and where it will not be stepped on or tripped over. Do not run over the cord.
10. Do not unplug by pulling on the cord. To unplug, grasp the plug, not the cord. The use of an extension cord is not recommended.
11. Do not use to pick up water.
12. Do not use to pick up flammable or combustible liquids, such as gasoline, or use in areas where they or their vapors may be present.
13. Do not pick up anything that is burning or smoking, such as cigarettes, matches, or hot ashes.

14. Keep hair, loose clothing, fingers, and all parts of the body away from openings and moving parts. Do not point the hose, wand or tools at your eyes or ears or put them in your mouth.
15. Do not put any object into openings. Do not use with any opening blocked; keep free of dust, lint, hair, and anything that may reduce airflow.
16. Use only Instruction manual recommended accessories and replacement parts.
17. Do not use without the clear bin and filters in place.
18. Unplug from the outlet when not in use for extended periods and before maintenance or servicing.
19. Use extra care when cleaning on stairs.
20. Do not install, charge or use this machine outdoors, in a bathroom or within 10 feet (3 meters) of a pool. Do not use on wet surfaces and do not expose to moisture, rain or snow.
21. Use only this machine's chargers for charging this machine. Use only this machine's batteries: other types of batteries may burst, causing injury to persons and damage.
22. Do not incinerate this machine even if it is severely damaged. The battery may explode in a fire.
23. Always turn 'OFF' the machine by main switch before connecting or disconnecting the motorized brush roller.
24. The appliance is only to be used with the power supply unit provided with the appliance.
25. **WARNING:** For the purposes of recharging the battery, only use the detachable supply unit (CS13A265050FGF) provided with this appliance.
26. Take care when equipping accessories with rotating parts as this could cause entrapment.



27. Read operator's manual before using.

28. This appliance contains batteries that are non-replaceable.
29. Regarding battery charging details, please refer to below paragraph.
30. The charge provided with the device, is for indoor use only and should only be used to recharge this appliance. Do not recharge non-rechargeable batteries with the provided charger.

READ AND SAVE THESE INSTRUCTIONS

THIS MACHINE IS INTENDED FOR HOUSEHOLD USE ONLY

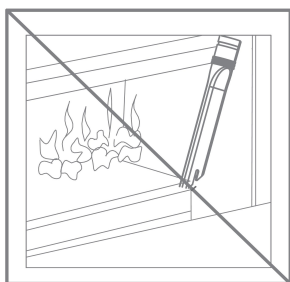

Do not use near open flames.

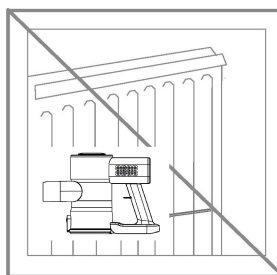

Do not store near heat sources.

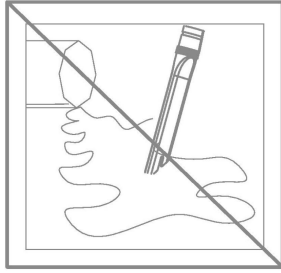

Do not pick up water or liquids.

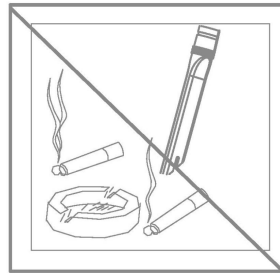

Do not pick up burning objects.

● **The Product, Description of the parts:**

1. Main body
2. Flexible wand
3. Power brush
4. Crevice nozzle
5. Wall mount
6. Adaptor

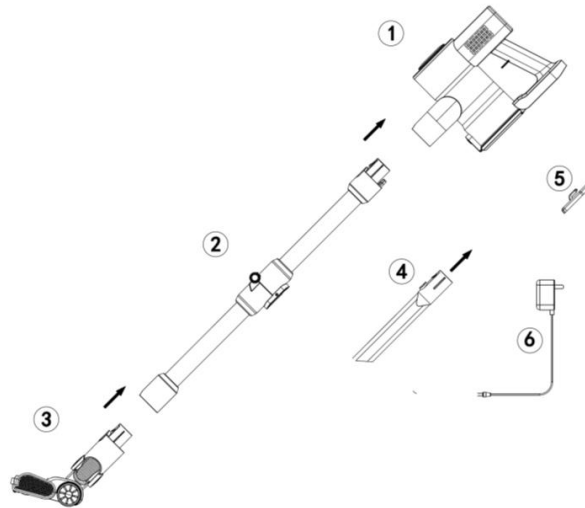

Tips: Choose location near power outlet. Locate point high enough on wall to allow wand and power brush to hand freely. Place wall mount against wall and use pencil to mark drill holes. Drill holes(with 1/4"bit) and insert drywall anchors. Insert screws through holes on mount and tighten until firmly attached.

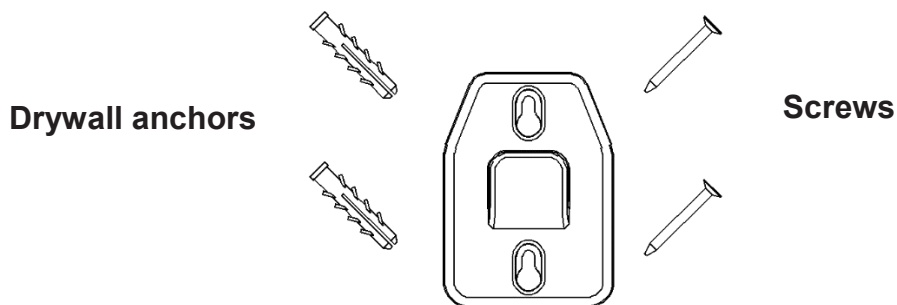

Slide wand onto main body until it clicks
 Push wand into power brush until it clicks
 accessories can be connected with wand When cleaning high position

Product Operation

➤ **Charging**

The battery must be fully charged before the first usage as the product is delivered non charged.

1. Place the product on the wall mount
 Connect socket and appliance with adaptor and cord, and power indicator flickers

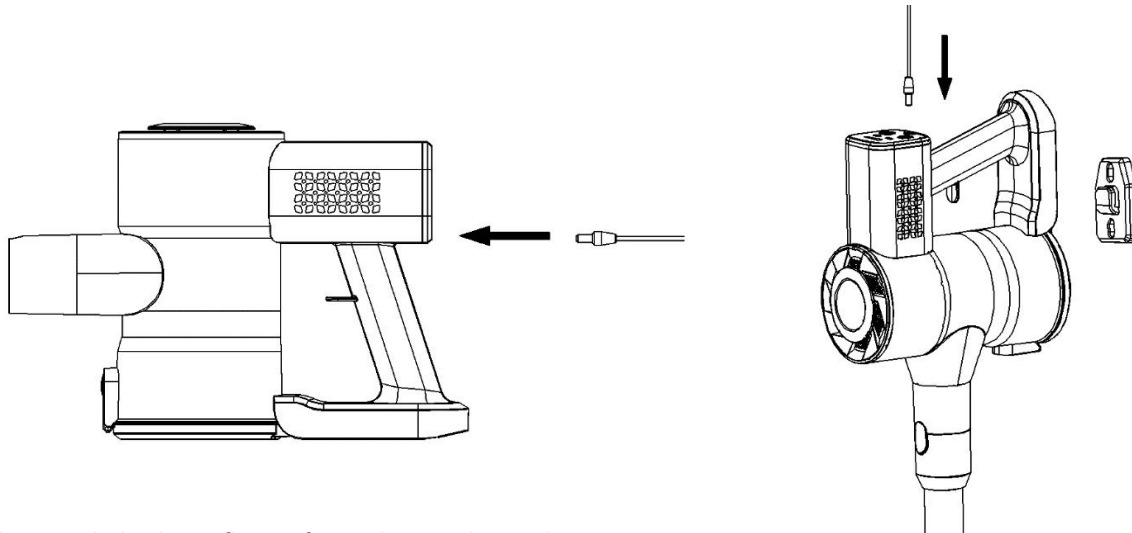

2. Place main body on flat surface when recharged
Connect socket and main body with adaptor and cord, and power indicator flickers
Tip: In case of dropping, appliance should be charged horizontally, without brush and extension tube
3. General charging time: 4-6 hours
Working time, Max mode about 15 min, Normal mode about 25 min.

➤ **Notice**

1. Please do not charge if the ambient temperature is lower than 5°C or higher than 40°C
2. Insufficient power indicator for quantity of electricity flickers when you get an insufficient power in operation process.

➤ **Cleaning**

In prevent obstructions, large pieces (for example big paper scraps, packaging film) shall be removed in advance

1. Click "Power button" for cleaning
2. Press "MAX" to switch between intense cleaning and energy savings suction modes (according to user's need)
3. Click "Power button" to stop cleaning

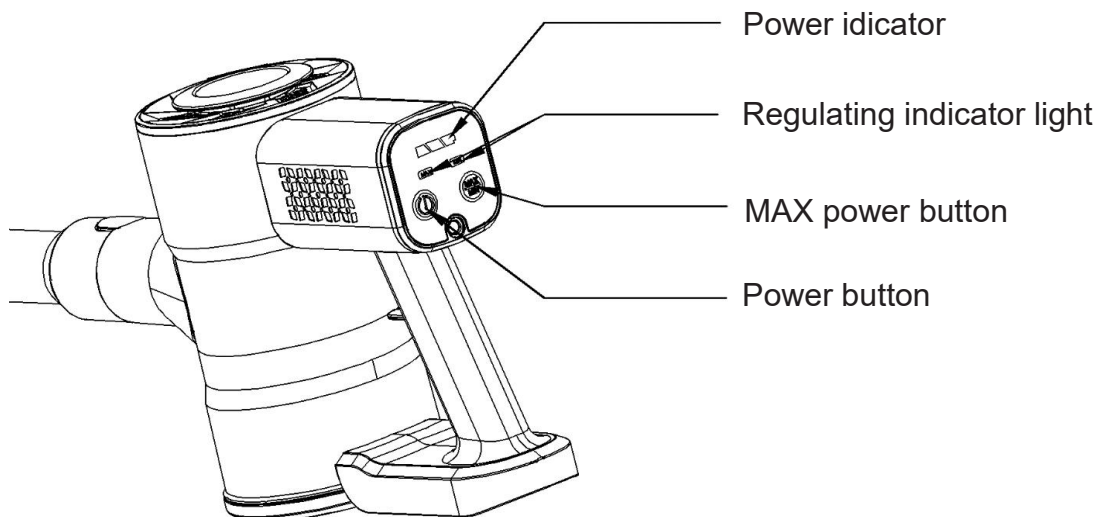

➤ **Notice**

1. Please do not use it with plug connected
2. Remove the battery before dispose the vacuum cleaner
3. The vacuum cleaner must be serviced or repaired by a specialized technician

Battery recycling/disposal: Batteries consume important quantities of natural resources, thus they should be recycled. Before discarding the vacuum cleaner, the battery must be removed, disposed of according government regulations and sent to a battery recycling facility.

➤ **Product Store**

Place the product on the wall mount. Connect socket and appliance with adaptor and cord.

➤ **Product Maintenance**

Appliance Cleaning: Please remove the dust regularly, to ensure constant suction

1. Hold cleaner over waste basket. Press lever to release bottom lid of dust cup to empty the dust cup

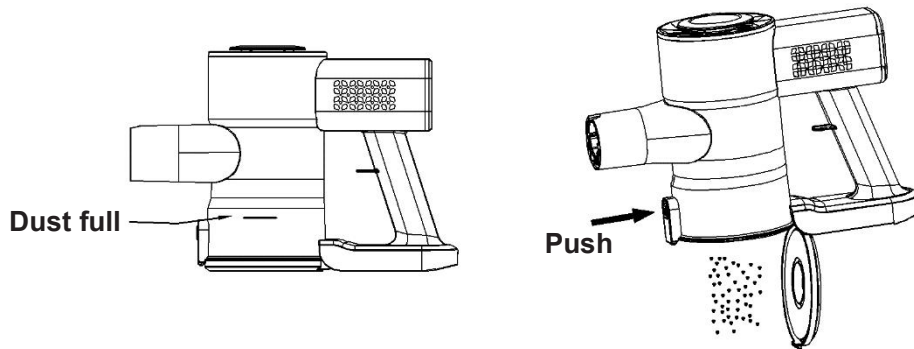

2. Twist filter screen and remove. Lift out foam filter. Rinse and dry THOROUGHLY. Assemble after each part dried completely

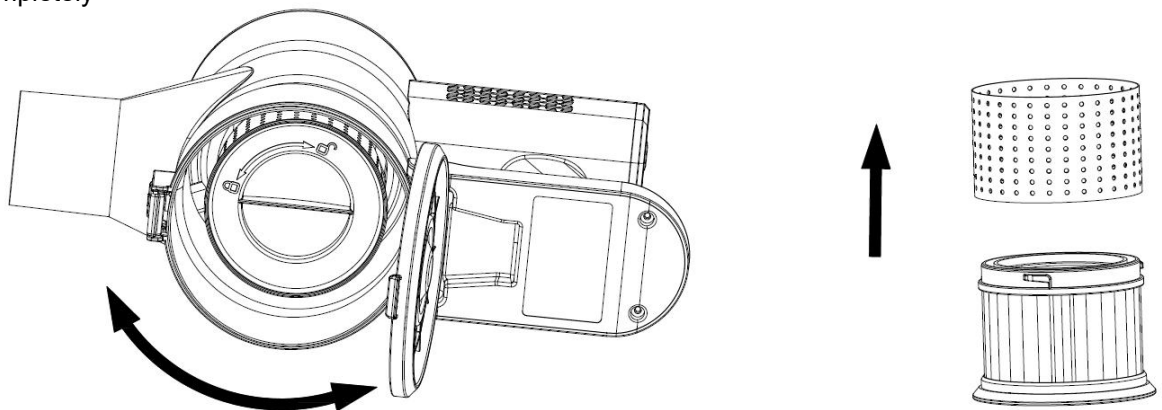

Tip: Aboved steps are suggested after each dustbin empty

➤ **Caution**

To prevent injuries, please handle with the care of

1. Do not wash the mechanical part of the dust collector
2. Ensure each part dried completely before next usage
3. Do not scrub the filter or apply undue force
4. Ensure filter is correctly secured during assembly
5. Change filter if damaged or if cleaning does not return it to its pristine state

➤ **Power Brush Cleaning**

Please clean the brush when the brush roll or the wheel is entangle by hair.

1. Disassemble the power brush

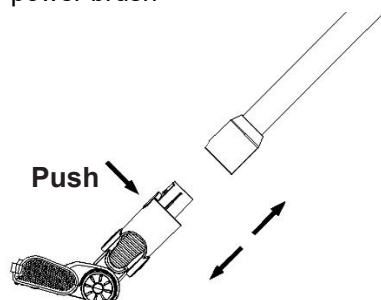

2. Using flathead screwdriver or coin, turn screw to the 'unlock' position. Disassemble brush roll for cleaning and reassemble after all parts are completely dried

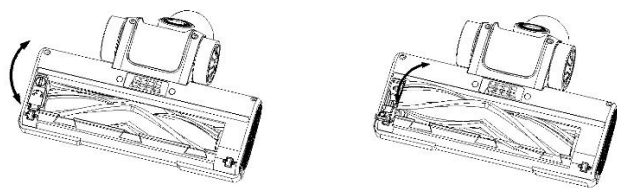

Tip: The brush roll and its cover are washable; Ensure they are completely dried before use

➤ **Caution**

1. When the dust blocks the air flow of the floor brush, please clean it with a stick
2. Except for the brush roll and its cover, all others can not be washed with water
3. Do not apply oil to both ends of the brush roll
4. Do not touch the working brush roll part and stay away from the air outlet when in operation
5. Do not use when wheels or scrubber's nylon loop are damaged

➤ **TROUBLESHOOTING**

In case of mini-function, please refer to the following table

Problem	Possible causes	Solution
3 lamps for power indicator flicker	The rolling bar is wrapped Temperature is too high or low	Cleaning the rolling bar Mover the vacuum to suitable temperature
power brush does not work	Brush is trapped by hair or larger debris	Ensure that no hair or other thread is trapped around the brush and check brush area for larger debris
Running time shortened	Battery needs to be replaced Ambient temperature is too high or too low Battery is no fully charged	Contact the shop or after sales service to replace the battery fat the user's own cost Your vacuum should only be operated in suitable ambient temperature The battery needs charging
The vacuum has no suction power	The dust cup is full The filter is blocked Suction inlet of brush or other accessory is blocked Parts of the appliance is not fully dried after cleaning	Clean the dust cup after use to prevent build ups Remove any dust or debris from the filter Check for blockages at brush and other attachment points Ensure that all components are properly dried after washing
MAX indicator flickers	The filter or duct are blocked	Clean the dust filter, dust cup and air duct
No charging	Ambient temperature when charging is too low or too high	Charge the machine under the right temperature environment(5°C-40°C)

REMOVAL OF APPLIANCES USED



Directive 2012/19/EU on waste electrical and electronic Equipment (WEEE) requires that the appliance uses are not disposed of using the normal municipal waste. Old appliances must be collected separately in order to optimize the recovery and recycling of materials they contain and reduce the impact on human health and the environment.

The symbol of the dustbin is used on all products to remind the obligations for separate collection. Consumers should contact their local authorities or dealer regarding the steps to follow for the removal of their old appliance. If you proceed with the scrapping of old equipment, be sure to render useless what could be dangerous: disconnect

the power cable flush with the device.

Danger:

Never attempt to use your appliance, if it shows signs of damage or the power cord or plug is damaged. If the power cord is defective it is important to have it replaced with the after sales service to eliminate any danger.

Only qualified and authorized persons are authorized to carry out repairs to your appliance. Any repairs not in accordance with standards could significantly increase the level of risk for the user!

Defect resulting from improper handling, degradation or attempted repairs by third parties voids the warranty on the product. This also applies in case of normal wear and accessories from the appliance.

Important!

We recommend that you keep the packaging of your device at least for the duration of the warranty. The guarantee does not apply without the original packaging.

Warranty:

Your device has two years warranty. Accessories and spare parts are only available during the 2 years of the product warranty, battery has 6 months warranty. The warranty does not cover wear and breakage following a wrong use of the product. The customer is responsible for all returns. You remain responsible for the costs and risks associated with the product shipment; it is therefore recommended to ship the product with an acknowledgement of receipt and transport insurance in case of significant value of the product.

KEEP OUT OF REACH OF CHILDREN

Children should be supervised to ensure that they do not play with the appliance.

Service E-mail : relations.clients@euromenage.com

FAGOR



EUROMENAGE

20/22 Rue de la ferme saint ladre

95470 SAINT WITZ FRANCE



Points de collecte sur www.quefairedemesdechets.fr
Privilégiez la réparation ou le don de votre appareil !