

Home Appliances

# SJ-FTA03ITXWE-EU

Fridge-freezers

FR Guide d'utilisation

Informations techniques de votre appareil: **SJ-FTA03ITXWE-EU**

- Liste des pièces détachées
- Schéma électrique
- Manuel de service



# Sommaire

CHAPITRE -1 : AVERTISSEMENTS GÉNÉRAUX.....	28
CHAPITRE -2 : VOTRE COMPARTIMENT CONGÉLATEUR.....	32
CHAPITRE -3 : UTILISER VOTRE RÉFRIGÉRATEUR CONGÉLATEUR.....	33
CHAPITRE -4 : CONSEILS DE STOCKAGE DES ALIMENTS .....	35
CHAPITRE -5 : INVERSION DU SENS D'OUVERTURE DES PORTES.....	37
CHAPITRE -6 : DÉPANNAGE .....	37
CHAPITRE -7 : CONSEILS POUR ÉCONOMISER DE L'ÉNERGIE .....	38
CHAPITRE -8: DONNÉES TECHNIQUES .....	38
CHAPITRE -9: SERVICE ET ASSISTANCE À LA CLIENTÈLE .....	38

Votre réfrigérateur-congélateur est conforme aux exigences de sécurité actuelles. L'utilisation inappropriée peut conduire à des blessures corporelles et des dégâts dans votre propriété. Pour éviter le risque de dommages, merci de lire attentivement ce manuel avant d'utiliser votre appareil pour la première fois. Il contient des informations de sécurité importantes sur l'installation, la sécurité, l'utilisation et l'entretien de votre appareil. Conservez ce manuel pour une utilisation future.





## **INCENDIE**

**Avertissement:** Risque d'incendie / matières inflammables

## CHAPITRE -1 : AVERTISSEMENTS GÉNÉRAUX

 **AVERTISSEMENT:** Veillez à ce que les orifices de ventilation de l'appareil ne soient pas obstrués.

 **AVERTISSEMENT:** N'utilisez pas d'autres moyens en dehors de ceux recommandés par le fabricant pour accélérer le processus de dégivrage.

 **AVERTISSEMENT:** N'utilisez pas d'appareils électriques dans le compartiment réservé à la conservation des aliments. Seuls les appareils électriques recommandés par le fabricant font exception.

 **AVERTISSEMENT:** N'endommagez pas le circuit réfrigérant.

 **AVERTISSEMENT:** Lorsque vous positionnez l'appareil, assurez-vous que le câble d'alimentation n'est pas coincé ou endommagé.

 **AVERTISSEMENT:** N'installez pas plusieurs prises de courant portatives ou alimentations portatives à l'arrière de l'appareil.

 **AVERTISSEMENT:** Pour éviter tout risque lié à l'instabilité de l'appareil, fixez-le suivant les instructions prescrites.

 Si votre appareil utilise le réfrigérant R600a (pour le savoir, reportez-vous à l'étiquette figurant en bas à gauche du compartiment réfrigérateur) vous devez faire attention pendant le transport et l'installation afin d'éviter d'endommager le circuit de refroidissement. Bien que le réfrigérant R600a soit un gaz naturel qui respecte l'environnement, il est explosif. En cas de fuite causée par la défaillance des pièces grâce auxquelles le refroidissement est possible, éloignez votre réfrigérateur des flammes nues et des sources de chaleur, puis ventilez la salle dans laquelle se trouve l'appareil pendant quelques minutes.

\* Pendant le déplacement et l'installation de votre réfrigérateur, prenez soin de ne pas endommager le circuit du gaz de refroidissement.

\* Ne pas stocker dans cet appareil des substances explosives telles que des aérosols contenant des gaz propulseurs inflammables.

\* Cet appareil est conçu pour être utilisé à domicile et dans les endroits similaires tels que :

## CHAPITRE -1 : AVERTISSEMENTS GÉNÉRAUX

- espaces cuisines se trouvant dans les magasins, bureaux et tout autre environnement de travail,
  - maisons de campagne et chambres d'hôtels, de motels et tout autre espace résidentiel,
  - environnement familial type Bed & Breakfast,
- \* Si la prise murale ne correspond pas à la fiche du réfrigérateur, elle doit être remplacée par le fabricant, son représentant ou toute autre personne qualifiée afin d'éviter tout risque.
- \* Cet appareil ne doit pas être utilisé par des personnes (y compris les enfants) ayant des capacités physiques, sensorielles ou mentales réduites ou par des personnes ne possédant pas l'expérience ou la connaissance requise. Elles ne peuvent être autorisées à utiliser cet appareil qu'après avoir été formées ou bien sous la supervision d'une personne responsable de leur sécurité. Les enfants doivent être surveillés afin de s'assurer qu'ils ne jouent pas avec cet appareil.
- \* La sécurité électrique de cet appareil est assurée uniquement lorsqu'il est relié à une installation électrique équipée d'une prise de terre en bon état, selon la norme en vigueur. En cas de doute, faire procéder à un contrôle de l'installation par un électricien qualifié.
- \* Cet appareil peut être utilisé par des enfants âgés de 8 ans et plus et les personnes ayant des capacités physiques, sensorielles ou mentales réduites ou par des personnes ne possédant pas l'expérience ou la connaissance requise à condition qu'ils soient formés sur les conditions d'utilisation et qu'ils comprennent les risques auxquels ils s'exposent. Les enfants doivent être surveillés afin de s'assurer qu'ils ne jouent pas avec cet appareil. Les opérations de nettoyage et d'entretien ne doivent pas être effectuées par les enfants sans supervision.
- \* Les enfants âgés de 3 à 8 ans sont autorisés à charger et décharger des aliments dans le réfrigérateur. Les enfants ne doivent pas s'occuper du nettoyage ou de l'entretien du réfrigérateur, les très jeunes enfants (0-3 ans) ne doivent pas utiliser le réfrigérateur. Les jeunes enfants (3-8 ans) doivent faire l'objet d'une surveillance continue lorsqu'ils utilisent le réfrigérateur, les enfants plus âgés (8-14 ans) et les personnes vulnérables peuvent utiliser le

## CHAPITRE -1 : AVERTISSEMENTS GÉNÉRAUX

réfrigérateur en toute sécurité à condition d'être supervisés ou d'avoir reçu des instructions appropriées concernant leur utilisation. Les personnes très vulnérables ne doivent pas utiliser le réfrigérateur à moins de faire l'objet d'une surveillance continue.

- \* En cas de dommage du câble d'alimentation, faites-le remplacer par le fabricant, son service après-vente ou tout autre technicien qualifié afin d'écartier tout danger.
- \* Cet appareil n'est pas prévu pour une utilisation à des altitudes supérieures à 2000 m.

### **Pour éviter la contamination des aliments, veuillez respecter les instructions suivantes :**

- \* L'ouverture de la porte pendant de longues périodes peut provoquer une augmentation significative de la température dans l'appareil.
- \* Nettoyez régulièrement les surfaces qui peuvent entrer en contact avec les aliments et les systèmes de drainage.
- \* Placez la viande et le poisson crus dans des contenants appropriés avant de les placer dans le réfrigérateur, de façon à ce qu'ils ne soient pas en contact avec d'autres aliments et qu'ils ne gouttent pas sur d'autres aliments.
- \* Les compartiments deux étoiles conviennent à la conservation des aliments pré-congelés, à la conservation ou à la fabrication de crème glacée et de glaçons.
- \* Les compartiments à une, deux et trois étoiles ne conviennent pas à la congélation des aliments frais.
- \* Si le réfrigérateur est laissé vide pendant une longue période, éteignez-le, dégivrez-le, nettoyez-le, séchez-le et laissez la porte ouverte pour éviter l'apparition de moisissures dans l'appareil.

## CHAPITRE -1 : AVERTISSEMENTS GÉNÉRAUX

### Mise au rebut

- Tous les matériaux d'emballage utilisés sont écologiques et recyclables. Veuillez les mettre au rebut d'une manière respectant l'environnement. Consultez vos autorités locales pour plus de détails.
- Si votre ancien appareil est doté d'un système de verrouillage, détruisez-le avant de procéder à sa mise au rebut. Si vous ne le faites pas, les enfants peuvent s'enfermer et être ainsi victimes d'un accident.

### Mise au rebut de votre ancienne machine

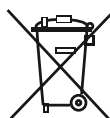

Ce logo apposé sur le produit signifie qu'il s'agit d'un appareil dont le traitement en tant que déchet rentre dans le cadre de la directive 2012/19/UE du 4 janvier 2012, relative aux déchets d'équipements électriques et électroniques (DEEE). La présence de substances dangereuses dans les équipements électriques et électroniques peut avoir des effets potentiels sur l'environnement et la santé humaine dans le cycle de retraitement de ce produit. Ainsi, lors de la fin de vie de cet appareil, celui-ci ne doit pas être éliminé avec les déchets municipaux non triés. En tant que consommateur final, votre rôle est primordial dans le cycle de réutilisation, de recyclage et les autres formes de valorisation de cet équipement électrique et électronique. Des systèmes de reprise et de collecte sont mis à votre disposition par les collectivités locales (déchetteries) et les distributeurs. Vous avez l'obligation d'utiliser les systèmes de collecte sélective mise à votre disposition.

### Notes :

- Veuillez lire ce manuel d'instructions attentivement avant d'installer et d'utiliser votre appareil. Nous ne saurons être tenus responsables de tout dommage résultant d'une mauvaise utilisation.
- Suivez toutes les instructions de votre appareil, et gardez ce manuel à portée de main afin de résoudre tout problème pouvant se développer dans le futur.
- Cet appareil est produit pour une utilisation domestique et ne peut être utilisé que dans des environnements domestiques et aux fins indiquées. Il n'est pas adapté à une utilisation commerciale. Une telle utilisation annule la garantie et notre compagnie ne saurait être tenue responsable de toutes pertes encourues.
- Cet appareil est produit pour une utilisation domestique et n'est adapté qu'à la réfrigération / congélation des aliments. Il n'est pas adapté aux utilisations commerciales et / ou pour le stockage de substances autres que des aliments. Notre compagnie ne saurait être tenue responsable d'une quelconque perte résultant d'une utilisation incorrecte.



### Avertissements de sécurité

- N'utilisez pas de rallonge électrique pour raccorder votre réfrigérateur congélateur à l'alimentation électrique.
- N'utilisez pas d'adaptateur.
- Un cordon ou une prise d'alimentation endommagé peuvent provoquer un incendie ou un choc électrique. En cas de dommage, la pièce doit être remplacée. Ceci doit être effectué par du personnel qualifié uniquement.
- Ne pliez jamais le cordon d'alimentation.
- Ne touchez jamais le cordon ou la prise d'alimentation avec des mains mouillées, au risque d'être victime d'une électrocution! Ne placez pas de bouteilles en verre ou de cannettes de boisson dans le compartiment congélateur. Les bouteilles ou les cannettes peuvent exploser.
- Au moment de sortir la glace fabriquée dans le compartiment congélateur, évitez de la toucher. Si vous le faites, la glace peut provoquer des brûlures.
- Ne pas toucher aux denrées congelées avec les mains nues ! Évitez de consommer les glaçons et les glaces directement après les avoir sortis du congélateur !
- Ne pas congeler une seconde fois les denrées congelées une fois celles-ci décongelées. Cela peut provoquer des problèmes de santé comme une intoxication alimentaire.

### Informations d'installation

Avant de débarrer et de déplacer votre réfrigérateur congélateur, veuillez prendre quelques instants pour vous familiariser avec les informations suivantes.

- Positionnez votre réfrigérateur congélateur hors de la lumière directe du soleil et loin de toute source de chaleur comme un radiateur.
- Votre appareil doit être éloigné d'au moins 50 cm des cuisinières, fours à gaz et plaques chauffantes, et doit être éloigné d'au moins 5 cm des fours électriques.
- N'exposez pas votre réfrigérateur congélateur à l'humidité ou à la pluie.
- Votre réfrigérateur congélateur doit être positionné à au moins 20 mm d'un autre congélateur.
- Au moins 150 mm d'espace libre est nécessaire à l'arrière et au-dessus de votre réfrigérateur congélateur. Ne placez rien au-dessus de votre réfrigérateur congélateur.
- La base de l'appareil doit être stable et horizontal. Utilisez les pieds réglables situés à l'avant de l'appareil pour compenser les irrégularités du sol. Ceci doit être fait avant la disposition des aliments dans le réfrigérateur congélateur.
- Nous recommandons de nettoyer toutes les étagères et tous les plateaux avec un chiffon imprégné d'eau tiède mélangée à une cuillère à café de bicarbonate de soude avant utilisation. Après le nettoyage, rincez avec de l'eau tiède et séchez.
- Installez en utilisant les guides d'espacement en plastique, visibles sur le condenseur à l'arrière de l'appareil. Tournez de 90 degrés (tel qu'indiqué sur le schéma). Ceci empêchera au condenseur de toucher le mur.
- Le réfrigérateur doit être placé contre un mur avec une distance d'espacement d'au moins 75 mm.

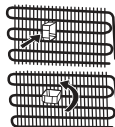

## CHAPITRE -1 : AVERTISSEMENTS GÉNÉRAUX

### Avant d'utiliser votre réfrigérateur congélateur



- Avant de régler votre réfrigérateur congélateur, recherchez tout dommage visible éventuel. N'installez et n'utilisez pas votre réfrigérateur congélateur s'il est endommagé.
- Lorsque vous utilisez votre réfrigérateur congélateur pour la première fois, gardez-le en position verticale au moins 3 heures avant de le brancher. Ceci permettra un fonctionnement efficace et évitera d'endommager le compresseur.
- Vous pouvez remarquer une légère odeur lorsque vous utilisez votre réfrigérateur congélateur pour la première fois. Ceci est parfaitement normal, cette odeur disparaîtra lorsque le réfrigérateur commencera à se refroidir.

### Informations sur les technologies de refroidissement de nouvelle génération

Les réfrigérateurs congélateurs à technologie de refroidissement de nouvelle génération fonctionnent d'une manière différente que les réfrigérateurs congélateurs statiques. Dans les réfrigérateurs congélateurs normaux, l'air humide entre dans le congélateur et la vapeur d'eau émanant des aliments se transforme en givre dans le compartiment congélation. Afin de faire fondre ce givre, c'est à dire dégivrer, le réfrigérateur doit être débranché. Afin de garder les aliments réfrigérés durant la période de dégivrage, l'utilisateur doit stocker les aliments autre part et l'utilisateur doit éliminer la glace et le givre accumulés restants.

La situation est complètement différente dans les compartiments de congélation équipés d'une technologie de refroidissement de nouvelle génération. À l'aide d'un ventilateur, de l'air froid et sec est ventilé à travers le compartiment de congélation. L'air froid ventilé passe facilement au travers du compartiment, et même dans les espaces entre les étagères, ce qui permet de congeler les aliments de manière uniforme. Votre congélateur ne givre plus.

La configuration dans le compartiment de réfrigération sera quasiment la même que dans le compartiment de congélation. L'air généré par le ventilateur situé en haut du compartiment de réfrigération est refroidi en passant au travers d'un espace derrière la conduite d'air. Au même moment, l'air est évacué des trous de la conduite d'air afin que le processus de refroidissement s'effectue complètement dans le compartiment de réfrigération. Les trous de la conduite d'air sont conçus pour homogénéiser la distribution d'air dans le compartiment.

Puisque aucun air ne passe entre les compartiment de réfrigération et de congélation, les odeurs ne se mélangent pas.

Votre réfrigérateur à technologie de refroidissement de nouvelle génération est ainsi facile d'utilisation, tout en vous offrant un large volume et d'un design moderne.

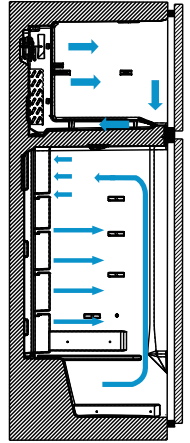

## CHAPITRE -2 : VOTRE COMPARTIMENT CONGÉLATEUR

Cet appareil n'est pas destiné à être utilisé comme un appareil encastrable.

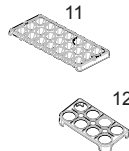

Lorsque le voyant et le thermostat sont en position haute/latérale

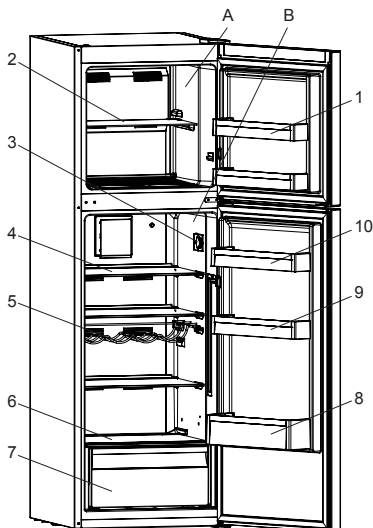
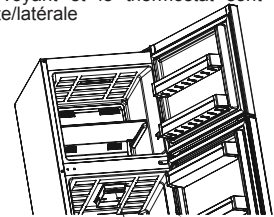

A) Compartiment congélateur  
B) Compartiment réfrigérateur

- 1) Balconnets de la porte du congélateur \*
- 2) Clayette du congélateur
- 3) Bouton du thermostat
- 4) Clayettes du réfrigérateur
- 5) Étagère à vin \*
- 6) Clayettes du compartiment à légumes
- 7) Compartiments à légumes
- 8) Porte bouteille de la porte du réfrigérateur
- 9) Balconnet inférieure de la porte du réfrigérateur
- 10) Balconnet supérieure de la porte du réfrigérateur
- 11) Bac à glaçons
- 12) Coquetiers

\* Dans certains modèles

Ce schéma a été dessiné dans un but informatif pour indiquer les différentes pièces et accessoires de cet appareil. Les pièces peuvent varier selon de le modèle de l'appareil.

## CHAPITRE -2 : VOTRE COMPARTIMENT CONGÉLATEUR

### Remarques générales:

**Compartment réfrigérateur** : L'utilisation la plus efficace de l'énergie est assurée dans la configuration avec les tiroirs dans la partie inférieure de l'appareil, et les étagères uniformément réparties. La position des bacs de porte n'affecte pas la consommation d'énergie.

**Compartment congélateur** : L'utilisation la plus efficace de l'énergie est assurée dans la configuration où les tiroirs et les bacs sont en position.

## CHAPITRE -3 : UTILISER VOTRE RÉFRIGÉRATEUR CONGÉLATEUR

### Réglage du thermostat

Le thermostat du réfrigérateur et du congélateur régle automatiquement la température intérieure des compartiments. Tournez le bouton de la position 1 à 5 pour changer la température. Augmentez légèrement le thermostat durant les périodes de temps froid pour diminuer la consommation énergétique.

### Niveaux du thermostat

- 1 – 2** : Réglez le bouton sur la position minimum et moyenne pour une conservation à moyen terme des aliments dans le compartiment congélateur.
- 3 – 4** : Pour conserver les aliments plus longtemps dans le compartiment congélateur, réglez le bouton en position moyenne.
- 5 – MAX** : Pour congeler des aliments frais. L'appareil devra fonctionner plus longtemps. Une fois le niveau de froid nécessaire atteint, le réglage de thermostat doit être de nouveau réglé en position moyenne.

Lorsque le voyant et le thermostat sont en position haute/latérale

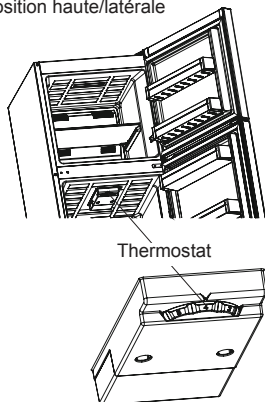

Lorsque le voyant et le thermostat sont en position haute/latérale

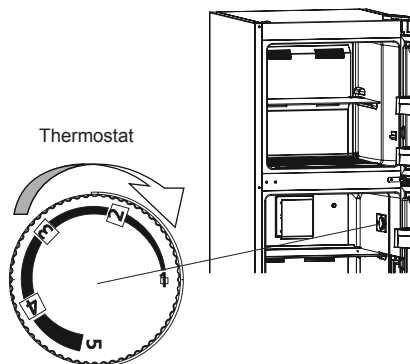

### Avertissement concernant les réglages de température

- Les réglages de température doivent être effectués selon la fréquence d'ouverture de la porte et la quantité d'aliments conservés à l'intérieur du réfrigérateur.
- Le réfrigérateur est conçu pour fonctionner dans toute température ambiante. Si la température ambiante descend en dessous de  $-5^{\circ}\text{C}$ , il n'est pas recommandé de conserver des aliments dans le compartiment réfrigérateur, ceux-ci pouvant avoir une température trop proche de la température ambiante. Ils gèleront donc. Vous pouvez conserver vos aliments dans votre compartiment réfrigérateur jusqu'à  $-5^{\circ}\text{C}$ . Grâce à son algorithme spécial, votre appareil conservera vos aliments dans de faibles conditions ambiantes (plus froides que  $-5^{\circ}\text{C}$ ) sans aucun problème.
- Ne passez pas à un autre réglage avant de finir un ajustement.
- Après sa mise en route, pour être complètement refroidi, votre réfrigérateur congélateur doit fonctionner de manière continue jusqu'à 24 heures, selon la température ambiante. Gardez les portes de votre appareil fermées autant que possible durant cette période et ne gardez qu'une quantité minimale d'aliments à l'intérieur.
- Un délai de 5 minutes est appliquée pour éviter d'endommager le compresseur de votre réfrigérateur, lorsque vous le débranchez puis le rebranchez ou en cas de panne de courant. Votre réfrigérateur recommencera à fonctionner normalement après 5 minutes.
- Votre appareil est conçu pour fonctionner dans la gamme de température ambiante spécifiée dans les standards, selon la classe climatique figurant sur la fiche signalétique d'information. Il n'est pas recommandé d'utiliser votre réfrigérateur congélateur en dehors des gammes de température spécifiées afin d'optimiser l'efficacité de réfrigération.
- Cet appareil est conçu pour fonctionner à une température ambiante de  $10^{\circ}\text{C}$  à  $43^{\circ}\text{C}$ .

### Classes climatiques et signification :

**T (tropical)** : L'appareil est destiné à être utilisé à des températures ambiantes comprises entre  $16^{\circ}\text{C}$  et  $43^{\circ}\text{C}$ .

**ST (subtropical)** : L'appareil est destiné à être utilisé à des températures ambiantes comprises entre  $16^{\circ}\text{C}$  et  $38^{\circ}\text{C}$ .



## CHAPITRE -3 : UTILISER VOTRE RÉFRIGÉRATEUR CONGÉLATEUR

**N (tempéré) :** L'appareil est destiné à être utilisé à des températures ambiantes comprises entre 16 °C et 32 °C.

**SN (Tempéré étendu) :** L'appareil est destiné à être utilisé à des températures ambiantes comprises entre 10 °C et 32 °C.

### Note :

Cet appareil est conçu pour fonctionner à une température ambiante maximum de 43 °C. En dessous de -5 °C, veuillez ne pas utiliser le compartiment réfrigérateur. Lorsque vous placez des aliments dans le compartiment réfrigérateur, ils gèleront. Vous pouvez continuer à utiliser le compartiment congélateur.

### Indicateur de température

Afin de vous aider à bien régler votre réfrigérateur, nous l'avons équipé d'un indicateur de température situé dans la partie la plus froide.

Pour conserver correctement vos aliments dans votre réfrigérateur, particulièrement dans les parties les plus froides, assurez-vous que le message « OK » apparaisse sur l'indicateur de température. Si « OK » n'apparaît pas, ceci indique que le réglage de température n'a pas été effectué correctement.

Puisque « OK » apparaît en noir, il peut être difficile de voir cette indication si l'indicateur de température est mal illuminé. Suffisamment de lumière doit être fournie pour pouvoir lire cet indicateur correctement.

À chaque fois que le dispositif de réglage de la température est utilisé, attendez que la température à l'intérieur de l'appareil se stabilise avant de passer, si nécessaire, à un autre réglage de température. Veuillez changer la position du dispositif de réglage de la température progressivement et attendez au moins 12 heures avant de commencer une nouvelle vérification et une modification potentielle.

**NOTE :** Après une ouverture répétée (ou prolongée) de la porte ou après avoir placé des aliments frais dans l'appareil, il est normal que l'indication « OK » n'apparaisse pas sur l'indicateur de réglage de température. Si des cristaux de glace anormaux s'accumulent (au fond de l'appareil) sur l'évaporateur du compartiment réfrigérateur (appareil surchargé, température ambiante élevée, ouvertures de porte fréquentes), réglez le dispositif de réglage de la température à une position plus faible jusqu'à ce qu'une période d'arrêt du compresseur soit obtenue à nouveau.



### Placer des aliments dans la partie la plus froide du réfrigérateur

Vos aliments se conserveront mieux si vous les placez dans les parties réfrigérées les plus adaptées. La partie la plus froide est juste au-dessus du compartiment à légumes.

Le symbole suivant indique la partie la plus froide de votre réfrigérateur.

Pour assurer une basse température dans cette partie, assurez-vous que la tablette est située au même niveau que ce symbole, tel qu'indiqué par l'illustration.

La limite supérieure de la partie la plus froide est indiquée par la partie inférieure de l'étiquette (pointe de la flèche). La tablette supérieure de la partie la plus froide doit être au même niveau que la pointe de la flèche. La partie la plus froide est en dessous de ce niveau.

Toutes ces tablettes sont amovibles, assurez-vous qu'elles restent toujours au même niveau que les limites de zone décrites sur les étiquettes, afin de garantir la température de cette zone.

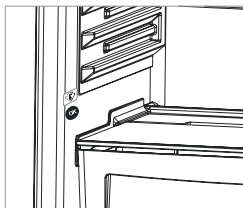

### Accessoires

le bac à glaçons

Remplir le bac à glaçons au ¾ d'eau ; le replacer dans le congélateur.



### Compartiment fraîcheur

Le curseur d'humidité en position fermée permet aux fruits et légumes frais de se conserver plus longtemps.

Si le compartiment à légumes est plein, le Curseur d'humidité situé à l'avant du compartiment à légumes doit être ouvert. Lorsque vous l'ouvrez, la température et l'humidité de l'air du compartiment à légumes diminuent.

Si vous observez de la condensation sur la clayette en verre, vous pouvez régler le curseur d'humidité en position ouverte.

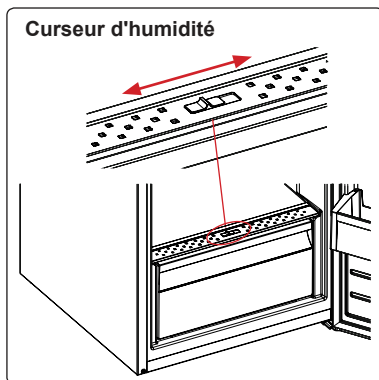

## CHAPITRE -3 : UTILISER VOTRE RÉFRIGÉRATEUR CONGÉLATEUR

### Balconnet Adapti-Lift

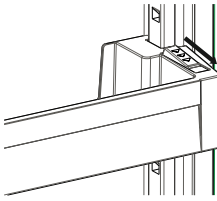

Fig.1

Six réglages de hauteur différents peuvent être effectués par le Adapti-Lift pour servir de zones de stockage dont vous avez besoin.

**Pour changer la position du Adapti-Lift**, tenez le bas de la clayette et tirez les boutons situés du côté balconnet dans le sens de la flèche (Fig. 1)

Positionnez le balconnet à la hauteur souhaitée en le déplaçant du haut vers le bas.

Une fois la position souhaitée pour le balconnet atteinte, relâchez les boutons situés du côté balconnet (Fig. 2) Avant de relâcher le balconnet, déplacez-le du haut vers le bas et assurez-vous qu'il est fixé.

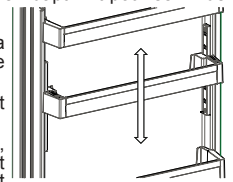

Fig.2

**Remarque:** Avant tout déplacement, chargez le balconnet, tenez le par le bas. Autrement, elle peut se détacher des rampes en raison de son poids. Par conséquent, le balconnet ou les rampes peuvent être endommagés.

*Les illustrations et les descriptions de la section accessoires peuvent changer selon le modèle.*

### Nettoyage

- **Assurez-vous de débrancher votre réfrigérateur avant de le nettoyer.**
- Ne nettoyez pas votre réfrigérateur en versant de l'eau.
- Vous pouvez nettoyer les côtés intérieurs et extérieurs avec un chiffon doux ou une éponge en utilisant de l'eau tiède savonnée.
- Retirez les pièces individuellement et nettoyez avec de l'eau savonnée. Ne nettoyez pas au lave-vaisselle.
- N'utilisez jamais de produits inflammables, explosifs ou corrosifs tels que du diluant, du gaz ou de l'acide pour le nettoyage.
- Le condenseur (la pièce à ailettes noire se trouvant à l'arrière) doit être nettoyée à l'aide d'un aspirateur ou d'une brosse au moins une fois par an. Ceci permettra à votre appareil de fonctionner plus efficacement et vous permettra d'économiser de l'énergie.

**Assurez-vous que votre réfrigérateur soit débranché durant le nettoyage.**

### Remplacez les LED utilisés pour l'éclairage (si un éclairage à LED est utilisé)

Veuillez contacter le service d'assistance Sharp, ceux-ci devant être uniquement changés par du personnel autorisé.

**Note :** Le nombre et l'emplacement des modules LED peuvent changer selon les modèles.

## CHAPITRE -4 : CONSEILS DE STOCKAGE DES ALIMENTS

Il suffit de régler le thermostat du réfrigérateur sur « 2 ou 3 » pour le faire fonctionner en conditions normales.

### Compartment réfrigérateur

- Pour limiter l'accumulation de givre, ne placez jamais de liquides dans des récipients non scellés dans le compartiment réfrigéré.
- Laissez les aliments tièdes ou chauds refroidir avant de les stocker. Ceci aide à réduire votre consommation énergétique.
- Pour éviter une accumulation de givre, assurez-vous que vos aliments ne touchent pas la paroi du fond.
- La partie la plus froide du réfrigérateur est la partie inférieure. Nous recommandons d'utiliser cette partie pour stocker les aliments facilement périssables, comme le poisson, les plats préparés, les produits de boulangerie ou les produits laitiers. La partie la plus chaude est le balconnet supérieure de la porte. Nous recommandons d'y stocker beurre et fromage.

### Note importante :

- Recouvrez tous les plats cuisinés lorsque vous les placez dans le réfrigérateur. Placez-les dans le réfrigérateur lorsqu'ils sont froids, la température/humidité à l'intérieur du réfrigérateur pouvant augmenter, ceci provoque une surcharge du réfrigérateur. Couvrir les aliments et boissons permet aussi de préserver leur saveur et leurs arômes.
- Les patates, oignons et l'ail ne doivent pas être conservés dans le réfrigérateur.
- Veuillez éviter que les aliments ne touchent le détecteur de température situé dans le compartiment réfrigérateur. Afin de conserver une température de stockage optimale dans le compartiment réfrigérateur, les aliments ne doivent pas rentrer en contact avec le détecteur.

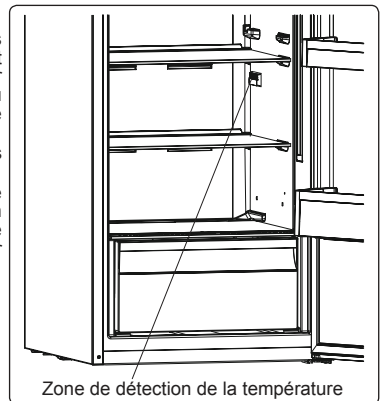

Zone de détection de la température

## CHAPITRE -4 : CONSEILS DE STOCKAGE DES ALIMENTS

- Pour des conditions de travail normales, il suffira de régler la température de votre réfrigérateur à +4 °C.
- La température du compartiment réfrigérateur doit être entre 0°C et 8°C. En dessous de 0°C, les aliments gèleront. Au dessus de 8 °C, la charge bactérienne augmentera et les aliments se détérioreront rapidement.
- Ne mettez pas immédiatement les aliments chauds dans le réfrigérateur, mais laissez-les refroidir hors du réfrigérateur. Les aliments chauds font augmenter la température de votre réfrigérateur et peuvent provoquer une intoxication alimentaire et une altération inutile des aliments.
- La viande, le poisson, etc. doivent être conservés dans le compartiment le plus froid et le compartiment des légumes est préférable pour ranger les légumes. (si disponible)
- Pour éviter la contamination croisée, les produits à base de viande et les fruits et légumes ne doivent pas être rangés ensemble.
- Les aliments doivent être placés au réfrigérateur dans des récipients fermés ou couverts pour éviter l'humidité et les odeurs.

### Compartiment congélateur

- Utilisez le congélateur pour conserver les aliments congelés pendant de longues durées et pour faire des glaçons.
- Ne placez pas d'aliments frais à côté d'aliments congelés, ceci pouvant les décongeler.
- Vous devez congeler la nourriture à congeler (viande, viande hachée, poisson, etc.) en la divisant en portions consommables en une fois.
- Ne placez jamais de nourriture chaude dans le compartiment congélateur.
- Les instructions présentes sur l'emballage des aliments congelés doivent toujours être suivies. Si aucune information n'est fournie, les aliments ne doivent pas être stockés pendant plus de 3 mois après la date d'achat.
- Lorsque vous achetez des aliments congelés, assurez-vous qu'ils ont bien été congelés à une température adéquate et que l'emballage est intact.
- Les aliments congelés doivent être transportés dans des récipients adéquats pour maintenir la qualité de la nourriture et doivent être stockés dans le congélateur dès que possible.
- Si des aliments congelés présentent des signes d'humidité ou sont anormalement gonflés, ils ont été conservés précédemment à une température inadéquate et leur contenu s'est dégradé.
- La durée de stockage des aliments congelés dépend de la température de la pièce, du réglage de thermostat, de la fréquence d'ouverture de la porte, du type d'aliment et de la durée de transport nécessaire entre le magasin et votre domicile. Suivez toujours les instructions imprimées sur l'emballage et n'excédez jamais la durée maximale de stockage indiquée.

**Notez;** que si vous souhaitez ouvrir la porte du congélateur immédiatement après fermeture, vous aurez du mal à l'ouvrir. Cela est tout à fait normal ! Après avoir atteint sa condition d'équilibre, la porte s'ouvrira facilement.

#### Note importante :

- *Les aliments congelés, une fois décongelés, doivent être cuits comme des aliments frais. S'ils ne sont pas cuits après leur décongélation, ils ne doivent JAMAIS être recongelés.*
- Le goût de certaines épices présentes dans les plats cuisinés (anis, basilic, cresson, vinaigre, épices assorties, gingembre, ail, oignon, moutarde, thym, marjolaine, poivre noir, etc.) peut changer et devenir plus fort après un stockage prolongé. N'ajoutez ainsi que peu d'épices aux plats que vous souhaitez congeler, ou ajoutez l'épice désirée qu'après leur décongélation.
- La période de stockage des aliments dépend de l'huile utilisée. La margarine, la graisse de veau, l'huile d'olive et le beurre sont appropriés, tandis que l'huile de cacahuète et la graisse de porc doivent être évitées.
- La nourriture liquide doit être congelée dans des récipients en plastique et les autres aliments doivent être congelés sous film plastique ou dans des sachets de congélation.



Dans certains modèles, lorsque vous remplissez le compartiment congélateur, les lignes de remplissage ne doivent pas être dépassées. La porte ne pourra autrement pas s'ouvrir. Lorsque la porte du compartiment congélateur est laissée ouverte, du givre peut se former dans le compartiment congélateur. Le problème ne se répétera pas lorsque la partie givrée est nettoyée et lorsque la porte est correctement fermée.

Ne pas fermer la porte du compartiment congélateur et/ou réfrigérateur augmente aussi votre consommation énergétique.

Placer des aliments sur le trou d'aspiration d'air en retirant la tablette inférieure de la porte du congélateur aura un impact négatif sur les performances du réfrigérateur. Faites donc attention lorsque vous remplissez le compartiment congélateur afin de ne pas bloquer le trou d'aspiration d'air.

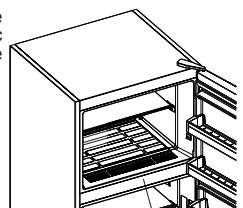

Trou d'aspiration d'air

## CHAPITRE -5 : INVERSION DU SENS D'OUVERTURE DES PORTES

### Repositionnement de la porte

- Selon le modèle de réfrigérateur congélateur dont vous disposez, il est possible de changer le sens d'ouverture des portes.
- Pour l'inversion du sens d'ouverture des portes nous vous conseillons de vous rapprocher du service après-vente.

## CHAPITRE -6 : DÉPANNAGE

### Si votre réfrigérateur ne fonctionne pas :

- Y a-t-il une panne de courant ?
- La fiche est-elle correctement connectée à la prise murale ?
- Le fusible de la prise à laquelle la prise est connectée ou le fusible principal a-t-il sauté ?
- La prise est-elle endommagée ? Pour vérifier ce point, branchez votre réfrigérateur dans une prise fonctionnelle.

### Si votre réfrigérateur ne refroidit pas assez rapidement :

- La température est-elle réglée correctement ?
- La porte de votre réfrigérateur est-elle ouverte régulièrement ou laissée longtemps ouverte ?
- La porte de votre réfrigérateur est-elle correctement fermée ?
- Avez-vous placé un plat ou des aliments dans votre réfrigérateur en touchant le mur arrière de votre réfrigérateur, ceci limitant la circulation d'air ?
- Votre réfrigérateur est-il trop rempli ?
- Y a-t-il une distance suffisante entre votre réfrigérateur et les parois arrière et latérales ?
- La température ambiante est-elle dans la gamme de valeurs spécifiée dans le manuel d'utilisation ?

### Si les aliments sont trop refroidis dans votre compartiment réfrigérateur :

- La température est-elle réglée correctement ?
- Avez-vous récemment placé beaucoup d'aliments dans le compartiment congélateur ? Si c'est le cas, votre réfrigérateur peut trop refroidir les aliments du compartiment réfrigérateur, celui devant fonctionner plus longtemps pour refroidir ces aliments.

### Si votre réfrigérateur ne refroidit pas assez rapidement :

Pour maintenir le niveau de refroidissement réglé, le compresseur doit s'activer de temps en temps. Il est normal d'entendre des bruits dans votre réfrigérateur à ce moment. Lorsque le niveau de refroidissement requis est atteint, les bruits diminueront automatiquement. Si les bruits persistent :

- Votre appareil est-il stable ? Les pieds sont-ils ajustés ?
- Y a-t-il quelque chose derrière votre réfrigérateur ?
- Les tablettes ou les plats sur les tablettes vibrent-ils ? Remplissez les tablettes et/ou les plats le cas échéant.
- Les objets placés sur votre réfrigérateur vibrent-ils ?

### Bruits normaux :

#### Bruit de craquement (de glace) :

- Durant le dégivrage automatique.
- Lorsque l'appareil est refroidi ou réchauffé (phénomène de dilatation de l'appareil).

**Craquement court** : Lorsque le thermostat active ou désactive le compresseur.

**Bruit de compresseur (bruit normal de moteur)** : Le bruit signifie que le compresseur fonctionne correctement. Le compresseur peut causer plus de bruits pendant une courte période lorsqu'il est activé.

**Bruits de bulles et d'éclaboussures** : Ce bruit est causé par le flux de réfrigérant dans les tubes du système.

**Bruit de flux d'eau** : Un bruit de flux d'eau est causé par l'eau s'évacuant du récipient d'évaporation durant le dégivrage. Ce bruit peut être audible durant le dégivrage.

**Bruit de ventilation d'air (bruit de ventilateur normal)** : Ce bruit peut être audible dans les réfrigérateurs Antigivre, de l'air circulant durant le fonctionnement normal du système.

### Si de l'humidité s'accumule à l'intérieur du réfrigérateur :

- Les aliments ont-ils été correctement emballés ? Les récipients ont-ils été correctement séchés avant d'être placés dans le réfrigérateur ?
- Les portes du réfrigérateur sont-elles fréquemment ouvertes ? Lorsque la porte est ouverte, l'humidité de l'air ambiant pénètre le réfrigérateur. Particulièrement si le taux d'humidité de la pièce est élevé, ouvrir la porte trop souvent accélérera le processus d'humidification.
- Il est normal d'entendre des gouttes d'eau se former sur la paroi arrière après le processus de dégivrage. (Dans les modèles statiques)

### Si les portes ne sont pas ouvertes et fermées correctement :

- Les aliments empêchent-ils la porte de fermer ?
- Les compartiments de portes, clayettes et tiroirs sont-ils placés correctement ?
- Les joints de porte sont-ils endommagés ou déchirés ?
- Votre réfrigérateur est-il installé sur une surface plane ?

## CHAPITRE -6 : DÉPANNAGE

**Si les bords du châssis du réfrigérateur touchant la portes sont chauds :**

Particulièrement en été (temps chaud), les surfaces en contact avec les joints peuvent chauffer pendant le fonctionnement du compresseur. Ceci est normal.

### NOTES IMPORTANTES :

- Le fusible de protection thermique du compresseur se déclenchera après une panne soudaine de courant ou après le débranchement de l'appareil, parce que le gaz dans le système de refroidissement n'est pas stabilisé ! Ceci est normal, et le réfrigérateur redémarrera après 4 ou 5 minutes.
- L'unité de refroidissement de votre réfrigérateur est cachée dans la paroi du fond. Des gouttes d'eau ou de la glace peuvent se développer sur la paroi du fond de votre réfrigérateur, le compresseur se mettant en marche à intervalle régulier. Ceci est normal.
- Débranchez votre réfrigérateur si vous ne devez pas l'utiliser pendant une période prolongée (par ex. durant les vacances d'été). Nettoyez votre appareil en respectant les instructions du chapitre sur le nettoyage et laissez les portes ouvertes pour empêcher la formation d'humidité et d'odeurs.
- L'appareil que vous avez acheté est conçu pour une utilisation domestique et ne peut être utilisé que dans un environnement domestique et aux fins énoncées. Il n'est pas adapté à une utilisation commerciale. Si le consommateur utilise cet appareil d'une manière ne répondant pas à ces exigences, nous soulignons que le constructeur et le revendeur se sauraient être tenus responsables de toute réparation et panne durant la période de garantie.
- Si le problème persiste après avoir suivi les instructions ci-dessus, veuillez consulter un fournisseur de service autorisé.

## CHAPITRE -7 : CONSEILS POUR ÉCONOMISER DE L'ÉNERGIE

- Laissez toujours vos aliments refroidir avant de les stocker dans l'appareil
- Décongelez les aliments dans les compartiments réfrigérateur, ceci aide à économiser de l'énergie.

## CHAPITRE -8: DONNÉES TECHNIQUES

Les informations techniques figurent sur la plaque signalétique sur le côté intérieur de l'appareil et sur l'étiquette énergétique.

Le code QR présent sur l'étiquette énergétique fournie avec l'appareil contient un lien Web vers les informations relatives aux performances de l'appareil dans la base de données EPREL de l'UE.

Conservez l'étiquette énergétique à titre de référence avec le manuel d'utilisation et tous les autres documents fournis avec cet appareil.

Il est également possible de trouver les mêmes informations dans EPREL à l'aide du lien <https://eprel.ec.europa.eu> avec le nom du modèle et le numéro de produit se trouvant sur la plaque signalétique de l'appareil.

## CHAPITRE -9: SERVICE ET ASSISTANCE À LA CLIENTÈLE

Utilisez toujours des pièces de rechange d'origine.

Lorsque vous contactez notre centre de service agréé, assurez-vous que vous disposez des données suivantes: modèle, numéro de série et indice de service.

Ces informations se trouvent sur la plaque signalétique. Sous réserve de modifications sans préavis.

Les pièces de rechange d'origine pour certains composants spécifiques sont disponibles pendant 7-10 ans à compter de la date de mise sur le marché de la dernière unité du modèle.

Visitez notre site Web pour:  
[www.sharphomeappliances.com](http://www.sharphomeappliances.com)



Si vous avez besoin d'assistance, contactez la HOTLINE CONSOMMATEUR ou le service après-vente pour des informations complémentaires au numéro suivant (N° non surtaxé) :

**HOTLINE CONSOMMATEUR**

Tarifcation banalisée

**0 809 10 15 15** Service gratuit  
+ prix appel

Ouvert du lundi au vendredi de 9h00 à 18h30  
Le samedi de 9h00 à 12h00 et de 14h00 à 17h30



# Service & Support

Visit Our Website  
[sharphomeappliances.com](http://sharphomeappliances.com)



Points de collecte sur [www.quefairedemesdechets.fr](http://www.quefairedemesdechets.fr)  
Privilégiez la réparation ou le don de votre appareil !



**SHARP**  
Be Original.

52483473