

N 50, RÉFRIGÉRATEUR COMBINÉ INTÉGRABLE,  
193.5 X 55.8 CM, CHARNIÈRES PANTOGRAPHES  
K17962FDO

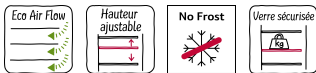

KSGGOMZO Beurrier

Le réfrigérateur combiné intégrable spacieux avec 12% de volume de réfrigération en plus, y compris le tiroir Fresh Safe 1 <0°C> pour les fruits et légumes, No Frost et des solutions de stockage flexibles.

- ✓ Capacités XL et XXL : plus de place et plus de solutions pour stocker vos aliments frais et surgelés.
- ✓ Eco Air Flow : une circulation de l'air homogène pour des températures constantes et un refroidissement rapide.
- ✓ Clayettes en verre réglables – Les étagères réglables en hauteur créent l'espace nécessaire pour des plats créatifs dans votre réfrigérateur
- ✓ No Frost : plus jamais de givre dans votre congélateur !
- ✓ Nos clayettes en verre de sécurité peuvent supporter des charges généreuses dans votre réfrigérateur.

Classe d'efficacité énergétique (règlement (UE) 2017/1369): D  
 Consommation énergétique annuelle moyenne: ..... 184 kWh/a  
 Volume utile partie congélation: ..... 75 l  
 Volume utile partie réfrigération: ..... 215 l  
 Niveau sonore: .....34 dB(A) re 1pW  
 Classe de niveau sonore: .....B  
 Type de construction: ..... Encastrable  
 Porte habillable: .....Possible en option  
 Hauteur: ..... 1935 mm  
 Largeur: ..... 558 mm  
 Profondeur appareil: ..... 548 mm  
 Niche d'encastrement: ..... 1940 x 560 x 550 mm  
 Poids net: ..... 60.4 kg  
 Intensité: ..... 10 A  
 Charnière de porte: ..... Droite réversible  
 Tension: ..... 220-240 V  
 Fréquence: .....50 Hz  
 Longueur du cordon électrique: ..... 230.0 cm  
 Nombre de compresseurs: ..... 1  
 Nombre de circuit de froid: ..... 2  
 Ventilateur dans le compartiment réfrigérateur: ..... non  
 Porte réversible: ..... Oui  
 Nombre de clayettes réglables dans le réfrigérateur: ..... 3  
 Clayettes spéciales bouteille: ..... non  
 Froid ventilé: ..... Congélateur  
 Type d'installation: ..... Tout intégrable



*N 50, RÉFRIGÉRATEUR COMBINÉ INTÉGRABLE,  
193.5 X 55.8 CM, CHARNIÈRES PANTOGRAPHES  
K17962FDO*

#### INFORMATIONS GÉNÉRALES

- Volume total : 290 l
- Réfrigérateur : Volume 215 l
- Congélateur : Volume 75 l
- Classe d'efficacité énergétique D sur une échelle allant de A à G
- Consommation énergétique : 184 kWh/an
- Niveau sonore : 34 DB, classe d'efficacité sonore : B
- Fixation de porte à pantographe

#### Confort et sécurité

- Congélation No Frost
- Double réglage électronique de la T°C (LED)
- Chaque zone de température contrôlable et réglable séparément
- Dégivrage automatique dans le réfrigérateur
- Alarme visuelle et sonore de porte ouverte

#### REFRIGÉRATEUR

- Sans super-réfrigération
- Éclairage LED dans le réfrigérateur
- 4 clayettes en verre de sécurité, dont 3 réglables en hauteur
- 1 grand(s) et 3 petits balconnets
- Étagère Flex pour bouteille

#### Système de conservation

- 1 tiroir FreshSafe avec réglage du taux d'humidité conserve la fraîcheur.

#### CONGÉLATEUR

- Super-congélation avec arrêt automatique
- 3 tiroirs de congélation transparents
- Pouvoir de congélation : 8 kg en 24h
- Autonomie en cas de coupure électrique : 11 h
- Pas d'éclairage dans le compartiment congélateur

#### INFORMATIONS TECHNIQUES

- Encastrement H x L x P : 194 cm x 56 cm x 55 cm
- Dimensions (H x L x P) : 193.5 x 55.8 x 54.8 cm
- Classe climatique : SN-ST
- Charnières à droite, réversibles
- Pieds avant réglables en hauteur, roulettes à l'arrière
- Voltage 220 - 240 V
- Longueur du câble d'alimentation : 230 cm

#### Accessoires

- bac à glaçons, Casiers à oeufs

N 50, RÉFRIGÉRATEUR COMBINÉ INTÉGRABLE,  
193.5 X 55.8 CM, CHARNIÈRES PANTOGRAPHES  
K17962FDO

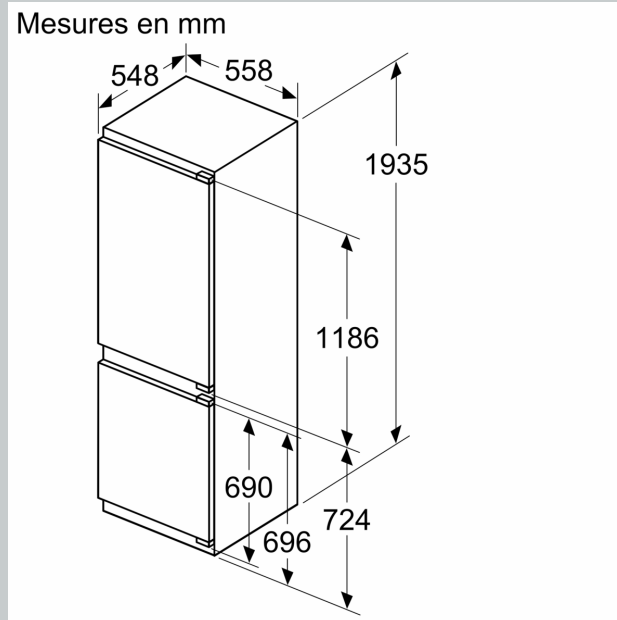
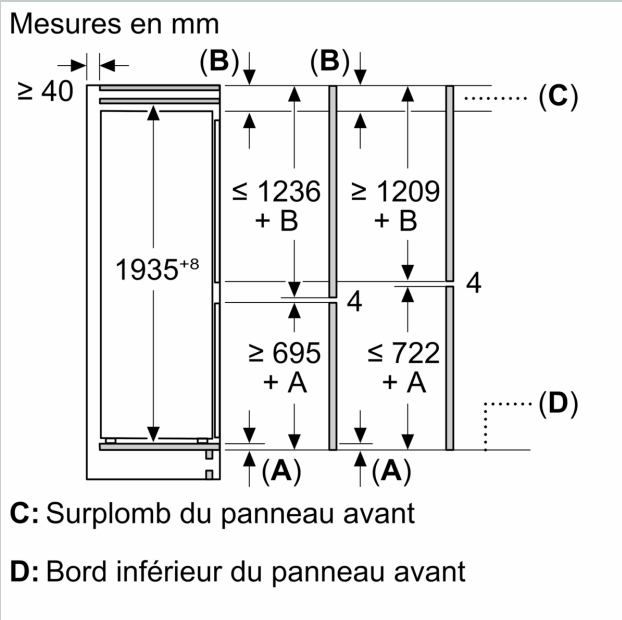
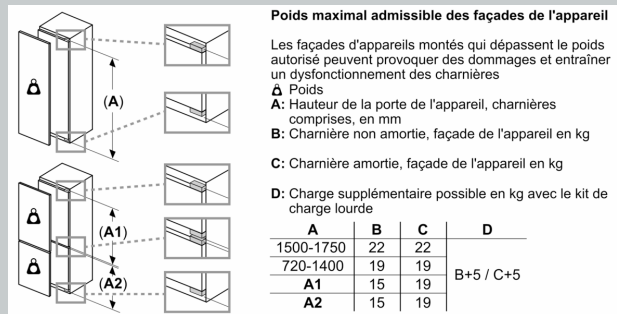
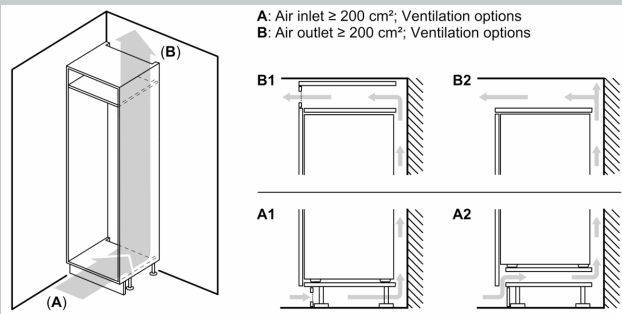

Mesures en mm

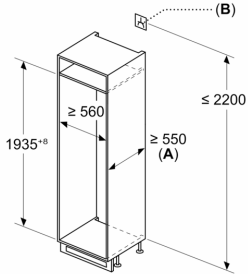

A:  $\geq 560$  mm (recommandé)

B: Prise

Mesures en mm

Recommandation de dimension d'espace libre pour charnière plate

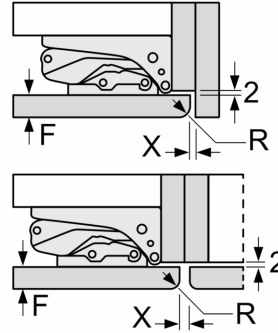

F	R	X
16-19	0-3	2,5
20	0-1	3
	2-3	2,5
21	0-1	3
	2-3	2,5
22	0	4
	1	3,5
	2-3	3

Les dimensions d'espace libre recommandées dans le tableau doivent être respectées afin d'assurer une ouverture sans collision des portes de l'appareil, et d'éviter ainsi d'endommager les meubles de cuisine.