

Hotte box

WHB 92F UT X/1



A

Classe énergétique A



Le meilleur compromis entre **performance et bruit** en un seul geste (en moyenne 35 db(A) pour 180 m3/h)

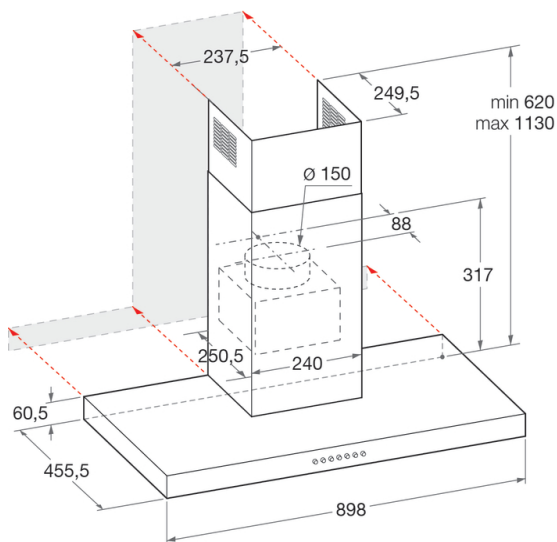

TYPE DE HOTTE

Largeur (en cm)	90
Design	Box
6ème Sens Accès Direct	Non

MOTEUR

1 moteur tangentiel	Oui
Débit d'air min / max (m3/h)	135 / 420
Débit d'air booster (m3/h)	720
Niveau sonore vitesse min / max dB(A)	33 / 62
Niveau sonore vitesse booster dB(A)	73
Puissance moteur en watts	270

BANDEAU DE COMMANDE

Sélecteur électronique/mécanique	Electronique
Nombre de vitesses d'aspiration	3 + 1 intensive
Bouton Marche/Arrêt	Oui
Affichage des vitesses par témoins lumineux	Oui
Indicateur de saturation du filtre graisse	Oui
Indicateur de saturation du filtre à charbon	Oui
Timer	Oui

ÉCLAIRAGE DU PLAN DE CUISSON

Eclairage indépendant de l'aspiration	Oui
Eclairage	LED 2 x 2,5 W

EQUIPEMENT

Evacuation/recyclage	Oui / Oui
Version livrée en évacuation	-
Version livrée en recyclage	Oui
Filtres à graisse métalliques, permanents lavables au lave-vaisselle	3
Filtres clipsés (nettoyage plus facile)	Oui
Filtres à charbon inclus	1
Clapet anti retour	Oui

DIMENSIONS (HxLxP) en cm ET INSTALLATION

Dimensions du produit (H x L x P)	61,9 x 89,8 x 45
Dimensions avec emballage (H x L x P)	57,6 x 94,5 x 37,4
Poids net/avec emballage (en kg)	15.2 / 18.4
Alimentation électrique 220-230V/50Hz	Oui
Diamètre extérieur pour la gaine d'évacuation	150

NORMES ENERGETIQUES

Consommation d'énergie annuelle (kWh/An)	52.8
Classe d'efficacité dynamique des fluides	A
Classe d'efficacité lumineuse	A
Classe d'efficacité de filtration des graisses	B
Classe d'efficacité énergétique	A

Type

Référence

12 NC

EAN

Hotte

WHB 92F UT X/1

859991652040

8003437636646

Filtre à charbon

CHF15/1

484000008575

8015250495911

Kit d'évacuation

UVK 150

481281719164

8015250036275