

# **Shark**

## **STEAM & SCRUB**

Scrubbing & Sanitising Steam Blaster Mop

---

### **S8201 SERIES**

---

INSTRUCTIONS  
BRUGERVEJLEDNING  
BEDIENUNGSANLEITUNG  
ISTRUCCIONES  
INSTRUCTIONS ET GARANTIE SHARK  
ISTRUZIONI  
INSTRUCTIES  
BRUKSANVISNING  
INSTRUÇÕES  
OHJEET  
INSTRUKTIONER

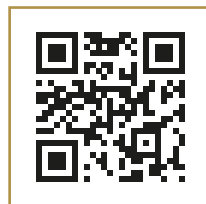
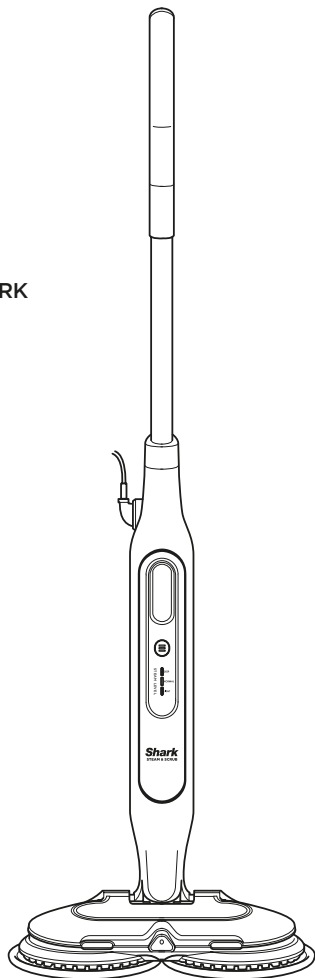

**MERCI**

d'avoir choisi le balai vapeur Shark Steam &amp; Scrub



**CONSEIL :** Vous trouverez les numéros de modèle et de série sur l'étiquette du QR code, située à l'arrière de l'appareil.

**ENREGISTREMENT DE L'ACHAT**

 [sharkclean.fr/register-guarantee](http://sharkclean.fr/register-guarantee)

 +33 (800) 908874

 Scannez le QR code à l'aide de votre téléphone

Avantages de l'enregistrement de votre produit et de la création d'un compte :

- Obtenez un support produit plus facile et plus rapide et accédez aux informations de garantie
- Accédez aux consignes de dépannage et d'entretien des produits
- Soyez parmi les premiers à connaître les promotions exclusives sur les produits

**NOTEZ CES INFORMATIONS**

Numéro de modèle : \_\_\_\_\_

Numéro de série : \_\_\_\_\_

Date d'achat : \_\_\_\_\_

(Conservez le reçu)

Boutique d'achat : \_\_\_\_\_

**CARACTÉRISTIQUES TECHNIQUES :**

Tension : 220-240V, 50-60Hz

Watts : 1 120 W

Capacité du réservoir d'eau : 350 ml

**À LIRE ATTENTIVEMENT  
ET À CONSERVER POUR CONSULTATION ULTÉRIEURE.**

Cette notice d'utilisation a été conçue pour vous aider à comprendre parfaitement le fonctionnement de votre nouveau balai vapeur Steam & Scrub.

Si vous avez des questions, contactez le service client au +33 (800) 908874.

**TABLE DES MATIÈRES**

<b>Consignes d'utilisation importantes</b> .....	<b>52</b>
<b>Inclus avec le produit</b> .....	<b>54</b>
<b>Assemblage du balai vapeur Steam &amp; Scrub</b> .....	<b>55</b>
<b>Utilisation de votre balai vapeur Steam &amp; Scrub</b> .....	<b>56</b>
<b>Intelligent Steam Control</b> .....	<b>57</b>
<b>Entretien de votre balai vapeur Steam &amp; Scrub</b> .....	<b>58</b>
<b>Guide de dépannage</b> .....	<b>59</b>
<b>Questions fréquemment posées</b> .....	<b>60</b>
<b>Garantie</b> .....	<b>61</b>



Ce marquage indique que cet appareil ne doit pas être jeté avec les autres déchets ménagers. Pour prévenir une éventuelle nocivité pour l'environnement ou la santé résultant de la mise au rebut non conforme des déchets, recyclez l'appareil de manière responsable afin de favoriser la réutilisation rationnelle des matériaux. Pour renvoyer votre appareil usagé, utilisez les systèmes de retour et de collecte, ou contactez le détaillant auprès duquel cet appareil a été acheté. Celui-ci pourra procéder au recyclage de cet appareil dans le respect de l'environnement.

 Merci d'avoir choisi le balai vapeur Shark Steam & Scrub.

Cette notice d'utilisation est conçue pour vous aider à comprendre parfaitement le fonctionnement de votre nouveau balai vapeur Shark®. Veuillez à la lire attentivement et la garder en lieu sûr pour consultation ultérieure.

La liste des accessoires fournis avec ce modèle est indiquée sous le rabat du carton d'emballage.

En cas de question sur votre balai vapeur Shark Steam & Scrub, contactez le service client Shark® au +33 (800) 908874.



# CONSIGNES DE SÉCURITÉ IMPORTANTES

DESTINÉ À UN USAGE MÉNAGER UNIQUEMENT

**⚠ AVERTISSEMENT** Cet appareil n'est pas conçu pour être utilisé par des personnes dont les capacités physiques, sensorielles ou mentales sont réduites, ou présentant un manque d'expérience et de connaissances, sauf si elles sont sous la surveillance ou ont reçu des informations d'utilisation de l'appareil d'une personne responsable de leur sécurité. Les enfants ne doivent ni utiliser cet appareil, ni jouer avec. Il est recommandé de tenir les enfants éloignés de l'appareil pendant son utilisation. Il est également conseillé de consulter la notice d'utilisation et d'entretien du fabricant de votre revêtement de sol avant d'utiliser le balai vapeur Steam & Scrub.



**AVERTISSEMENT :** Risque de brûlure. La vapeur émise par le balai vapeur est très chaude et peut provoquer des brûlures. Il faut donc faire preuve de prudence lorsque vous l'utilisez.



**AVERTISSEMENT :** Ne pas laisser le balai vapeur à la portée des enfants.



**AVERTISSEMENT :** Les enfants doivent être surveillés pour s'assurer qu'ils ne jouent pas avec l'appareil.

1. Cet appareil peut être utilisé par des personnes dont les capacités mentales, sensorielles ou physiques sont réduites, ou présentant un manque d'expérience et de connaissances, à condition qu'elles soient surveillées ou aient reçu des consignes sur la manière d'utiliser l'appareil en toute sécurité, et qu'elles comprennent les risques liés à son utilisation. Le nettoyage et l'entretien par l'utilisateur ne doivent pas être effectués par des enfants. Gardez l'appareil et son câble d'alimentation hors de portée des enfants. **NE PAS** utiliser cet appareil comme un jouet. Redoublez de vigilance en cas d'utilisation de l'appareil à proximité d'enfants.
2. Gardez l'appareil hors de portée des enfants lorsqu'il est sous tension ou en train de refroidir.
3. Lors de l'utilisation, **NE JAMAIS** tourner le balai vapeur Steam & Scrub sur le côté et **NE JAMAIS** diriger la vapeur vers des personnes, des animaux de compagnie ou des plantes. Le liquide ou la vapeur ne doivent pas être orientés vers des équipements contenant des composants électriques, notamment l'intérieur des fours.
4. L'ouverture de remplissage doit être fermée lorsque l'appareil est en cours d'utilisation.
5. Utilisez le système **UNIQUEMENT** pour son usage prévu.
6. **NE PAS** l'utiliser pour chauffer une pièce.
7. **NE PAS** utiliser l'appareil en extérieur.

8. **NE PAS** laisser le balai vapeur Steam & Scrub sans surveillance lorsqu'il est branché. **TOUJOURS** débrancher le câble d'alimentation de la prise électrique après utilisation de l'appareil et avant son entretien.
9. **NE PAS** laisser les enfants utiliser le balai vapeur Steam & Scrub. Une attention particulière est nécessaire en cas d'utilisation à proximité d'enfants, d'animaux de compagnie ou de plantes.
10. Utiliser **UNIQUEMENT** l'appareil tel que décrit dans cette notice d'utilisation.
11. Utiliser **UNIQUEMENT** les accessoires recommandés par le fabricant de l'appareil.
12. **NE PAS** utiliser l'appareil si son câble d'alimentation ou sa fiche est détérioré. Si le balai vapeur Steam & Scrub ne fonctionne pas correctement, est tombé, a été endommagé, a été laissé à l'extérieur ou immergé dans l'eau, renvoyez-le à SharkNinja Europe Limited pour examen et réparation. Un réassemblage ou une réparation incorrects risquent d'entraîner un choc électrique ou une blessure corporelle lors de l'utilisation du balai vapeur.
13. Afin d'éviter les risques de choc électrique, **NE PAS** immerger le balai vapeur dans l'eau ou d'autres liquides.
14. **NE PAS** toucher la fiche ou le balai vapeur Steam & Scrub avec les mains mouillées et ne pas utiliser l'appareil sans porter de chaussures.
15. **NE PAS** tirer ou porter l'appareil par le câble d'alimentation, se servir du câble d'alimentation comme d'une poignée, fermer une porte sur le câble d'alimentation ou tirer celui-ci sur des coins ou rebords aigus. **NE PAS** faire passer le balai vapeur sur le câble d'alimentation. Tenez le câble d'alimentation à distance des surfaces chaudes.
16. **NE PAS** débrancher l'appareil en tirant sur le câble d'alimentation. Pour le débrancher, saisissez la fiche par sa partie principale et sortez-la de la prise. **NE PAS** utiliser de rallonges ou de prises de capacité de transport de courant insuffisante.

# SAUVEGARDEZ CETTE NOTICE D'UTILISATION

LISEZ CETTE NOTICE D'UTILISATION AVANT D'UTILISER LE BALAI VAPEUR

17. **NE PAS** introduire d'objets dans les ouvertures de la buse à vapeur. Cessez l'utilisation si la buse à vapeur est bloquée.
18. **NE PAS** mettre les mains ou les pieds sous le balai vapeur, car il dégage une chaleur importante.
19. Utiliser le balai vapeur Steam & Scrub **UNIQUEMENT** sur des surfaces planes et horizontales. **NE PAS** utiliser l'appareil sur les murs, les plans de travail ou les fenêtres.
20. **NE PAS** utiliser l'appareil sur du cuir, des meubles polis à la cire, des tissus synthétiques, du velours ou d'autres matériaux délicats et sensibles à la vapeur.
21. **NE PAS** ajouter de solutions de nettoyage, d'essences aromatiques, d'huiles ou d'autres produits chimiques à l'eau utilisée dans le balai vapeur, car cela annulerait la garantie et pourrait endommager l'appareil ou le rendre dangereux à utiliser. Si vous vivez dans une zone où l'eau est dure, nous vous recommandons d'utiliser de l'eau distillée dans votre balai vapeur.
22. **NE JAMAIS** stocker ou laisser le balai vapeur Steam & Scrub au même endroit avec la lingette microfibre en place. Vous risqueriez d'endommager vos surfaces.
23. Avant de retirer la lingette microfibre Dirt Grip débranchez le balai vapeur et laissez-le refroidir.
24. Débranchez le balai vapeur Steam & Scrub avant son nettoyage. Utilisez un chiffon sec ou humide pour nettoyer l'extérieur. **NE PAS** verser de l'eau sur le balai vapeur Steam & Scrub ou utiliser de l'alcool, du benzène ou du diluant à peinture pour le nettoyer.
25. Il convient de faire preuve d'une extrême prudence lorsque le balai vapeur Steam & Scrub est utilisé pour nettoyer des escaliers.
26. **NE JAMAIS** utiliser le balai vapeur sans sa lingette microfibre.
27. Toujours bien éclairer la zone de travail.
28. Ranger le balai vapeur à l'intérieur, dans un endroit frais et sec.
29. Pour éviter une surcharge du circuit, **NE PAS** brancher un autre appareil sur la même prise (le même circuit) que le balai vapeur.
30. Pour éviter les blessures par brûlure, **TOUJOURS** débrancher et laisser refroidir le balai vapeur Steam & Scrub avant de retirer ou de changer les têtes de balai, les accessoires ou les lingettes microfibre.
31. Votre balai vapeur est conçu pour nettoyer des sols durs pouvant supporter une chaleur élevée. **NE PAS** utiliser l'appareil sur du parquet mal jointé ou sur un carrelage non émaillé. Sur des surfaces traitées à la cire ou sur certains planchers non cirés, le lustre peut être enlevé par l'action de la chaleur et de la vapeur. Il est également conseillé de consulter la notice d'utilisation et d'entretien du fabricant de votre revêtement de sol avant d'utiliser le balai vapeur Steam & Scrub. N'utilisez pas l'appareil s'il fuit.
32. Les cheveux, les vêtements lâches, les doigts et les membres doivent rester à distance des ouvertures et des pièces mobiles.
33. **NE PAS** porter le balai vapeur pendant son utilisation.

## INCLUS AVEC LE PRODUIT

- A** Poignée du balai vapeur
- B** Gâchette vapeur
- C** Support de câble d'alimentation à libération rapide
- D** Manche du balai
- E** Réservoir à eau
- F** Bouton de sélection du mode
- G** Tête de balai
- H** Steam Blaster
- I** Lingettes microfibre Dirt Grip

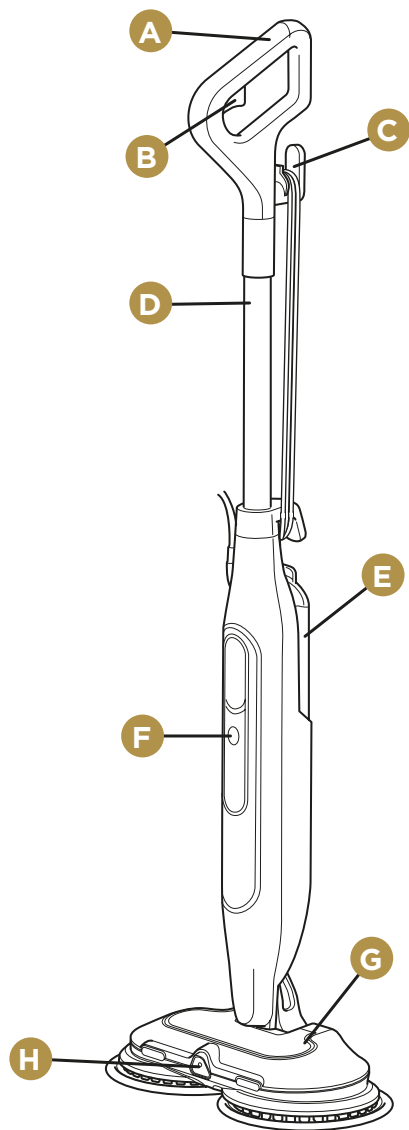
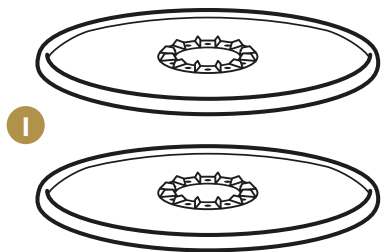

**Remarque:** Pour acheter des lingettes supplémentaires, allez sur [sharkclean.eu](http://sharkclean.eu)

## ASSEMBLAGE DE VOTRE BALAI VAPEUR

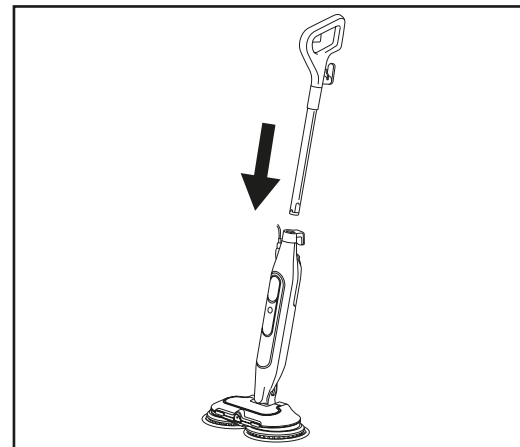

1. Insérez le **manche** dans le **corps de l'appareil** jusqu'à entendre un déclic.

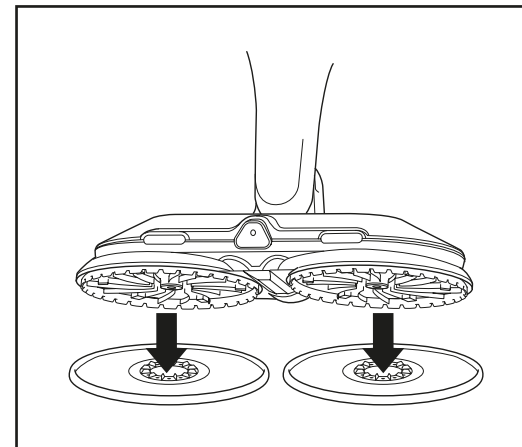

2. Pour fixer les **lingettes microfibre**, positionnez **LES DEUX** lingettes à plat sur le sol avec les anneaux en plastique orientés vers le haut. Alignez l'appareil directement sur les anneaux en plastique des lingettes. Abaissez doucement la **tête du balai** sur les lingettes en appuyant jusqu'à ce qu'elles soient fixées.

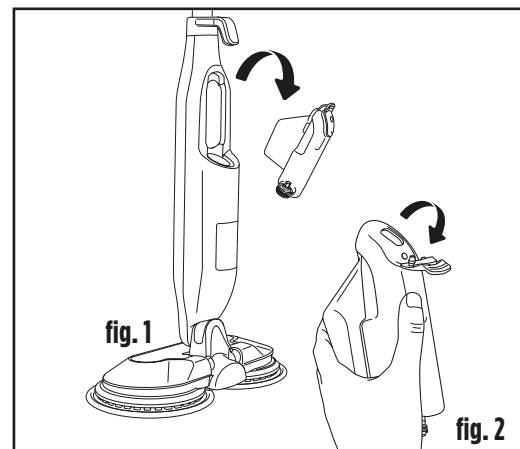

3. Débranchez le balai vapeur avant de remplir le réservoir d'eau. Pour retirer le réservoir, soulevez-le et écartez-le du corps du balai vapeur. Tirez le bouchon en caoutchouc supérieur vers l'arrière et utilisez **UNIQUEMENT** de l'eau froide ou à température normale.

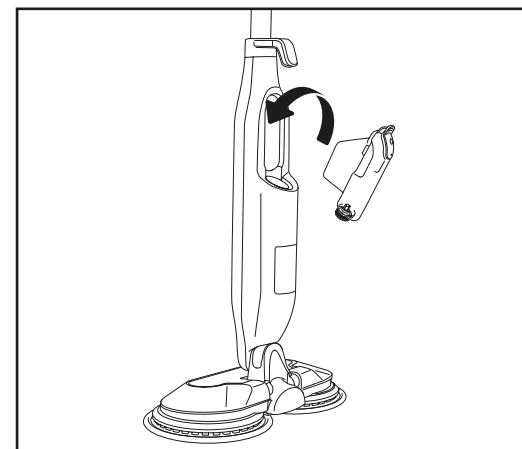

4. Une fois le réservoir rempli, remplacez-le en l'insérant de nouveau dans le corps du balai.

**Remarque :** Ajouter des produits chimiques ou des solutions de nettoyage (y compris du vinaigre) peut endommager le balai vapeur et être dangereux pour vous, votre famille et vos animaux de compagnie.

## UTILISATION DE VOTRE BALAI VAPEUR

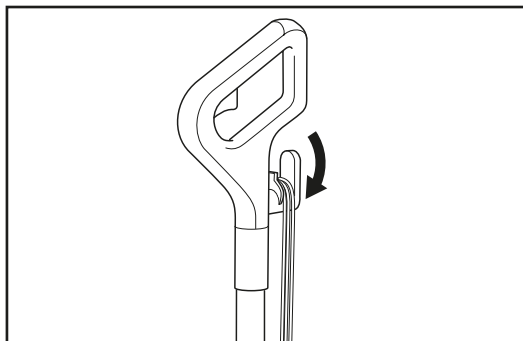

1. Tournez le support du câble d'alimentation à libération rapide pour le dérouler complètement. Branchez la fiche du câble sur une prise de courant.

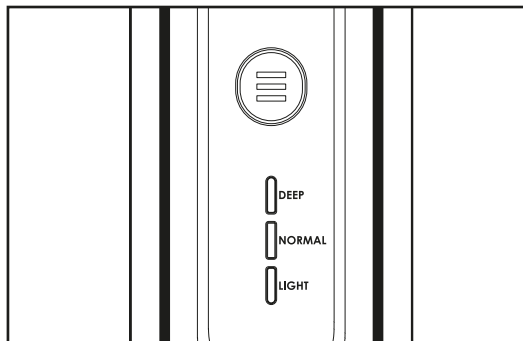

2. Une fois branché, le balai entre en mode de veille et les 3 voyants lumineux du débit de vapeur clignotent. Appuyez sur le bouton de sélection du mode pour sélectionner le niveau de nettoyage léger, normal ou en profondeur, puis patientez 20 secondes que la vapeur sorte.

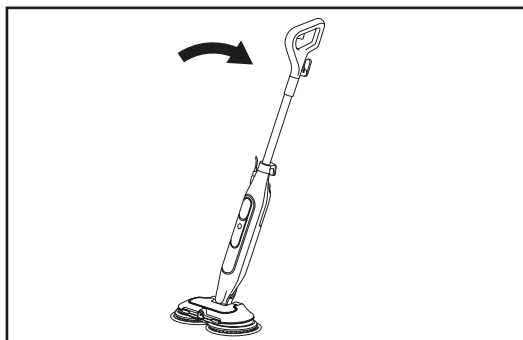

3. Abaissez la poignée pour activer les lingettes tournantes.

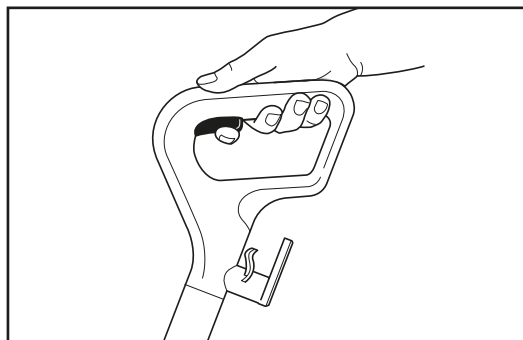

4. Afin d'éliminer les taches tenaces, activez le Steam Blaster en appuyant sur la gâchette vapeur sur la poignée.

## INTELLIGENT STEAM CONTROL

Le balai vapeur Shark est équipé de 3 paramètres intelligents uniques de contrôle de la vapeur, afin que vous puissiez utiliser la quantité de vapeur adaptée à la tâche de nettoyage en cours. En mode **NORMAL**, les lingettes tournent plus vite et le débit de vapeur est plus élevé qu'en mode **LIGHT**. En mode **DEEP** (en profondeur) les lingettes tournent encore plus vite et le débit de vapeur est encore plus important. Appuyez sur le bouton de sélection de mode pour sélectionner le débit de vapeur.

RÉGLAGE	IDÉAL POUR CES SURFACES IMPERMÉABLES	UTILISATION CONSEILLÉE
DEEP NORMAL LIGHT	Laminé Parquet Vinyle	Nettoyage de surfaces délicates. Nettoyage doux et dépeussierage. Élimination et détachement de salissures légères.
DEEP NORMAL LIGHT	Marbre Carrelage Pierre	Nettoyage quotidien normal. Nettoyage de grandes surfaces. Nettoyage de zones à circulation modérée et élevée.
DEEP NORMAL LIGHT	Marbre Carrelage Pierre	Nettoyage de surfaces difficiles d'accès. Nettoyage difficile et élimination de taches ainsi que de saletés incrustées. Nettoyage en profondeur de zones à circulation élevée. Nettoyage de surfaces très encrassées et désinfection* des sols.

## STEAM BLASTER :

1. Pour éliminer les saletés tenaces avec une puissance supérieure, mettez l'avant de la tête à 5-10 cm des saletés (**fig. 3**), puis appuyez et gardez enfoncé le bouton autant de temps que nécessaire (augmentez la durée pour les saletés très tenaces).
2. Avant de frotter, patientez 5 secondes pour laisser la vapeur agir sur les saletés.

**Conseil :** Pour les saletés très tenaces, laissez agir au moins 20 secondes.

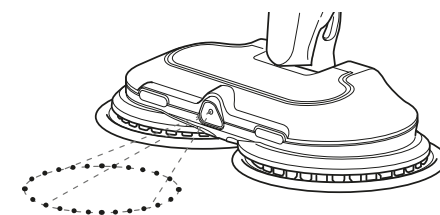

fig. 3

## POUR DÉSINFECTER LES SOLS\* :

1. Fixez les lingettes microfibre Dirt Grip propres sur la tête de balai.
2. Branchez l'appareil, abaissez la poignée du balai vers vous et appuyez sur le bouton de sélection du mode pour sélectionner le réglage **NORMAL**. Les lingettes commencent à tourner.
3. Patientez au moins 20 secondes pour que l'appareil commence à produire de la vapeur.
4. **Pour préparer l'appareil à la désinfection**, commencez à passer le balai vapeur sur un revêtement de sol dur imperméable approprié, avec un mouvement de va-et-vient. Après trois minutes, l'appareil est prêt à être utilisé pour la désinfection.
5. Déplacez la tête de balai de façon lente et uniforme sur la zone à désinfecter, tout en maintenant une pression vers le bas. Répétez lentement l'opération en veillant à couvrir toute la surface à désinfecter avec au moins 15 passages.

\* Les études de désinfection ont été menées sous des conditions de test contrôlées. Veuillez à suivre attentivement toutes les consignes d'utilisation pour entièrement désinfecter avec la tête de balai en mode **NORMAL**.

## ENTRETIEN DE VOTRE BALAI VAPEUR STEAM & SCRUB

### APRÈS UTILISATION ET RANGEMENT

- Appuyez sur le bouton de sélection du mode jusqu'à ce que les indicateurs lumineux commencent à clignoter, indiquant ainsi que l'appareil est en mode de veille. Débranchez le câble d'alimentation et mettez le balai vapeur en position verticale. Laissez l'appareil refroidir complètement. (fig. 4).
- Lorsque les lingettes ont complètement refroidi, retirez-les en les détachant des disques. Faites attention aux arêtes coupantes, pour éviter de vous couper les doigts. (fig. 5).
- Une fois l'appareil refroidi et la vapeur évacuée, videz le réservoir d'eau avant de ranger le balai. Ouvrez le couvercle du réservoir et videz l'eau dans un évier ou une baignoire. Une fois toute l'eau vidée, refermez le couvercle.
- Pour ranger le balai vapeur, attendez qu'il refroidisse et que la vapeur ait été évacuée. Verrouillez le balai vapeur en position verticale, en remontant la poignée jusqu'à ce que le manche soit droit et perpendiculaire au sol. Lorsque l'appareil est verrouillé en position verticale, rangez-le dans un endroit sec et protégé (par ex. dans un placard ou dans le coin d'une pièce) jusqu'à la prochaine utilisation.

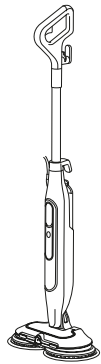

fig. 4

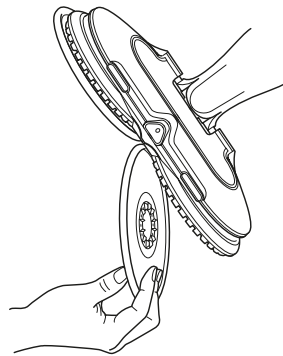

fig. 5

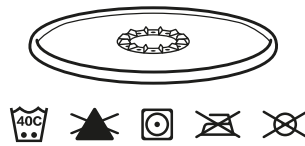

fig. 6

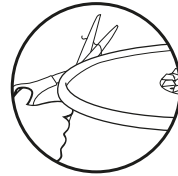

fig. 7

### INSTRUCTIONS POUR L'ENTRETIEN DES LINGETTES MICROFIBRE Dirt Grip

#### Entretien

Lavez séparément à la machine les lingettes Dirt Grip avec de l'eau tiède en utilisant un détergent liquide. Ne mettez pas les lingettes au lave-vaisselle, car elles peuvent laisser des traces sur les sols si elles sont lavées avec certains détergents.

#### NE JAMAIS UTILISER D'EAU DE JAVEL, DE DÉTERGENT EN POUDRE OU D'ASSOULISSANTS

Ils risquent d'endommager les lingettes microfibreses ou d'y laisser une pellicule qui réduira leur performance de nettoyage et leur capacité d'absorption. Les lingettes doivent être séchées sur une corde à linge ou au sèche-linge sur un réglage faible, afin de prolonger la durée de vie du tissu en microfibrilles. (fig. 6).

Des fibres lâches peuvent être un signe d'usure du tissu en microfibre. **NE PAS** tirer sur les fibres lâches, car cela risque de défaire le tissage. Couper simplement les fibres lâches avec des ciseaux. (fig. 7).

#### Lingettes microfibre de rechange Dirt Grip

Pour des résultats de nettoyage optimaux, nous recommandons le remplacement de vos lingettes microfibre tous les 3 à 4 mois en cas d'utilisation normale. Comme pour n'importe quel tissu, les particules de poussière, la graisse, les frottements et les lavages répétés peuvent casser les fibres, et il est possible que vous remarquiez qu'il devient plus difficile de pousser ou de tirer le balai.

Vous pouvez acheter des lingettes microfibre Dirt Grip de rechange ainsi que d'autres accessoires en vous rendant sur le site [sharkclean.fr](http://sharkclean.fr).

## GUIDE DE DÉPANNAGE

PROBLÈME	RAISONS POSSIBLES ET SOLUTIONS
<b>Le balai vapeur ne produit pas de vapeur.</b>	Le balai vapeur doit être correctement branché sur une prise de courant. Vérifiez le fusible ou le disjoncteur, ou essayez une autre prise. Vérifiez que le réservoir d'eau est plein, que l'appareil est branché et que le bouton de sélection du mode est allumé. Si les voyants lumineux sont éteints, essayez avec une autre prise. Si les voyants lumineux clignotent, appuyez sur le bouton de sélection du mode pour choisir un réglage. Si les voyants lumineux sont allumés en continu, patientez 20 secondes que l'appareil chauffe. Si, après avoir suivi les étapes ci-dessus, le balai vapeur ne produit toujours pas de vapeur, contactez le service client au +33 (800) 908874 ou allez sur <a href="http://sharkclean.fr">sharkclean.fr</a> .
<b>Le balai vapeur produit une vapeur intermittente.</b>	C'est normal. Pour une vapeur plus constante, sélectionnez le paramètre NORMAL. Vérifiez également que le réservoir d'eau est plein.
<b>Je ne peux pas sélectionner de paramètre de vapeur.</b>	Vérifiez que le balai vapeur est branché et que les voyants lumineux clignotent. Si le balai vapeur produit de la vapeur, mais que les voyants lumineux sont éteints, contactez le service client au +33 (800) 908874.
<b>Il reste des taches claires, des rayures ou des petites taches sur le sol après le nettoyage à la vapeur.</b>	Les lingettes microfibre Dirt Grip sont peut-être sales. Il est conseillé d'installer un jeu de lingettes propres. Si vous avez lavé les lingettes microfibre Dirt Grip avec un détergent en poudre, il se peut qu'elles soient endommagées et doivent être remplacées. Les résidus de savon ou de graisse accumulés peuvent nécessiter plusieurs passages du balai vapeur. Pour nettoyer un sol très sale, envisagez de le rincer avec un mélange composé d'un tiers de vinaigre et de deux tiers d'eau* (mais <b>NE PAS</b> mettre de solutions de nettoyage dans le réservoir d'eau du balai vapeur). * Consultez les notices d'entretien et de maintenance du fabricant du revêtement de sol avant d'appliquer des produits ou solutions de nettoyage.
<b>Le balai est difficile à pousser ou à tirer.</b>	Le balai peut être difficile à pousser ou à tirer si les lingettes microfibre Dirt Grip ne sont pas suffisamment humides. Au bout de quelques minutes de fonctionnement, il devrait être plus facile de déplacer le balai sur le sol. Des lingettes trop sales peuvent également rendre le balai vapeur plus difficile à tirer et à pousser. Il est recommandé d'utiliser des lingettes propres.
<b>Les disques rotatifs ne tournent pas ou tournent de travers.</b>	Le balai vapeur est peut-être en position verticale. Inclinez la poignée pour utiliser le balai. Les lingettes microfibre Dirt Grip ne sont peut-être pas centrées. Éteignez et débranchez le balai vapeur, patientez quelques instants pour laisser les lingettes refroidir, puis repositionnez les lingettes microfibre Dirt Grip.
<b>Le balai vapeur vibre ou vacille.</b>	Les lingettes microfibre Dirt Grip ne sont peut-être pas centrées sur les disques rotatifs. Éteignez et débranchez l'appareil, puis patientez quelques instants pour laisser les lingettes refroidir. Suivez les consignes dans la section Assemblage de votre balai vapeur Steam & Scrub pour réinstaller les lingettes.
<b>Le balai vapeur s'éteint tout seul.</b>	Si le balai vapeur s'arrête en cours d'utilisation, il a probablement besoin de refroidir. Il est recommandé de suivre les étapes suivantes avant de reprendre le nettoyage : 1. Éteignez le balai vapeur, débranchez-le et enlevez les lingettes. 2. Laissez l'appareil refroidir au moins 30 minutes. 3. Réinstallez les lingettes. Branchez le balai vapeur, sélectionnez le mode de vapeur et commencez le nettoyage.

## QUESTIONS FRÉQUEMMENT POSÉES

PROBLÈME	RAISONS POSSIBLES ET SOLUTIONS
Puis-je utiliser le balai vapeur sur des moquettes ?	Non, le balai vapeur n'est pas conçu pour le nettoyage des moquettes.
Quelles sont les surfaces sur lesquelles je peux utiliser le balai vapeur ?	Le balai vapeur est conçu pour être utilisé sur tous les revêtements de sol durs imperméables. Nous vous recommandons de consulter les consignes d'utilisation et d'entretien du fabricant de votre revêtement de sol avant d'utiliser votre balai vapeur Steam & Scrub. <b>⚠️ AVERTISSEMENT : NE PAS utiliser l'appareil sur du cuir, des meubles polis à la cire, des tissus synthétiques, du velours ou d'autres matériaux délicats et sensibles à la vapeur.</b> <b>REMARQUE :</b> Sur des surfaces traitées à la cire ou sur certains planchers sans cire, le lustre peut être enlevé par l'action de la chaleur ou de la vapeur de l'appareil.
Puis-je mettre autre chose que de l'eau dans le réservoir du balai vapeur ?	<b>NE PAS</b> ajouter de solutions de nettoyage, d'essences aromatiques, d'huiles ou d'autres produits chimiques à l'eau utilisée dans l'appareil, car cela annulerait la garantie et pourrait endommager l'appareil ou rendre son utilisation dangereuse. Nous recommandons l'utilisation d'eau distillée dans votre balai vapeur.
Je n'arrive pas à retirer le manche de l'appareil.	Débranchez l'appareil avant de retirer le manche. Repérez ensuite le petit trou à l'arrière de l'appareil, juste en-dessous du logement du câble. Insérez un tournevis (ou tout outil fin similaire) dans le trou, puis enfoncez le verrou qui maintient la poignée en place. Dans le même temps, tirez la poignée vers le haut pour retirer le manche.

## CONTRAT DE GARANTIE COMMERCIALE

Lorsqu'un client achète un produit en Europe, il bénéficie des droits légaux relatifs à la qualité du produit (vos droits légaux : garantie légale de conformité de 2 ans à compter de la délivrance et garantie légale des vices cachés de 2 ans à compter de la découverte du vice). Le client peut faire valoir ces droits à l'encontre de son détaillant. Shark a une grande confiance dans la qualité de ses produits et fournit donc une garantie commerciale supplémentaire gratuite pouvant aller jusqu'à deux ans.

Ces conditions contractuelles se réfèrent uniquement à la garantie commerciale et ne portent aucune atteinte à vos droits légaux. Nos conditions de garantie commerciale sont les suivantes. Elles n'affectent en rien vos droits légaux ni les obligations de votre revendeur à votre égard.

**Garantie commerciale Shark\***

Votre appareil Shark constitue un investissement important. Votre nouvel appareil doit donc fonctionner correctement le plus longtemps possible. La garantie commerciale fournie avec l'appareil reflète la confiance du fabricant dans ses produits et témoigne de leur qualité de fabrication.

Chaque produit Shark\* bénéficie de garanties légales (conformité et vices cachés). Notre service client (+33 (800) 908874) est ouvert du lundi au vendredi de 8h à 20h, le samedi de 9h à 19h et le dimanche de 10h à 18h30. L'appel est gratuit et vous serez directement mis en relation avec un représentant Shark. Vous trouverez également une assistance en ligne sur le site [sharkclean.eu](http://sharkclean.eu)

**Comment puis-je enregistrer ma garantie commerciale Shark ?**

Vous pouvez enregistrer votre garantie commerciale en ligne dans un délai de 28 jours après la date d'achat de votre produit. Pour gagner du temps, préparez les informations suivantes à propos de votre appareil :

- Date d'achat de l'appareil (ticket de caisse ou bon de livraison)

Pour l'enregistrer en ligne, rendez-vous sur le site [sharkclean.eu](http://sharkclean.eu). **"Les produits achetés directement auprès de Shark" sont automatiquement enregistrés."**

**IMPORTANT**

- La garantie commerciale couvre votre Produit pendant 2 ans à partir de la date d'achat
- Il est indispensable de conserver le justificatif d'achat.

Pour utiliser la garantie commerciale, vous devez présenter votre justificatif d'achat afin que nous puissions vérifier vos droits. L'impossibilité de présenter un justificatif d'achat valable peut annuler la garantie commerciale.

**Quels sont les avantages de l'enregistrement de ma garantie commerciale gratuite Shark ?**

Si vous enregistrez votre garantie commerciale, nous disposons de vos coordonnées au cas où nous aurions besoin de vous contacter.

Vous pourrez également recevoir des conseils et astuces pour vous aider à mieux utiliser votre appareil Shark, et des informations concernant les nouvelles technologies et les nouveaux produits Shark\*. Si vous enregistrez votre garantie commerciale en ligne, vous recevrez immédiatement la confirmation de la réception de vos coordonnées.

**Quelle est la durée de la garantie commerciale pour les appareils Shark neufs ?**

Compte tenu de notre confiance dans notre design et notre contrôle qualité, votre nouvel appareil Shark est garanti pour une durée totale de deux ans à partir de la date d'achat.

**Qu'est-ce qui est couvert par la garantie commerciale Shark ?**

La réparation ou le remplacement de votre appareil Shark\* (à la discrétion de Shark\*), y compris les pièces et la main-d'œuvre. Cette garantie Shark\* s'ajoute à vos droits légaux en tant que consommateur.

**Qu'est-ce qui n'est pas couvert par la garantie commerciale Shark ?**

1. L'usure normale des pièces d'usure (comme les accessoires) n'est pas couverte par cette garantie. Les pièces de rechange peuvent être achetées sur le site [sharkclean.eu](http://sharkclean.eu)

2. Dommages causés par une utilisation incorrecte ou abusive, une manipulation négligente, un manquement à l'entretien requis ou des dommages dus à une mauvaise manipulation pendant le transport.

3. Dommages causés par une maintenance non autorisée par Shark.

**Que se passe-t-il lorsque ma garantie commerciale arrive à échéance ?**

Shark conçoit des produits destinés à durer longtemps. Toutefois, il se peut que certains de nos clients souhaitent faire réparer leur appareil après la fin de la garantie commerciale. Dans ce cas, veuillez contacter notre service client et demander des renseignements sur notre programme d'intervention hors garantie commerciale au +33 (800) 908874.

**Où puis-je acheter des pièces de rechange et des accessoires d'origine Shark ?**

Les pièces de rechange et les accessoires Shark sont développés par les mêmes ingénieurs qui ont conçu votre appareil Shark. Vous trouverez une gamme complète de pièces de rechange et d'accessoires Shark pour tous les appareils Shark sur le site [sharkclean.eu](http://sharkclean.eu)

Veuillez noter que la garantie commerciale ne couvre pas les dommages résultant de l'installation ou de l'utilisation de pièces détachées autres que les pièces détachées Shark.

## GARANTIES LÉGALES

**Cette garantie commerciale s'applique sans préjudice du droit du consommateur de bénéficier de la garantie légale de conformité, dans les conditions prévues aux articles L217-3 et suivants du code de la consommation et de celle relative aux vices cachés, dans les conditions prévues aux articles 1641 à 1648 et 2232 du code civil.**

Le consommateur dispose d'un délai de deux ans à compter de la délivrance du bien pour obtenir la mise en œuvre de la garantie légale de conformité en cas d'apparition d'un défaut de conformité. Durant ce délai, le consommateur n'est tenu d'établir que l'existence du défaut de conformité et non la date d'apparition de celui-ci.

Lorsque le contrat de vente du bien prévoit la fourniture d'un contenu numérique ou d'un service numérique de manière continue pendant une durée supérieure à deux ans, la garantie légale est applicable à ce contenu numérique ou ce service numérique tout au long de la période de fourniture prévue. Durant ce délai, le consommateur n'est tenu d'établir que l'existence du défaut de conformité affectant le contenu numérique ou le service numérique et non la date d'apparition de celui-ci. La garantie légale de conformité emporte obligation pour le professionnel, le cas échéant, de fournir toutes les mises à jour nécessaires au maintien de la conformité du bien.

La garantie légale de conformité donne au consommateur droit à la réparation ou au remplacement du bien dans un délai de trente jours suivant sa demande, sans frais et sans inconvénient majeur pour lui.

Si le bien est réparé dans le cadre de la garantie légale de conformité, le consommateur bénéficie d'une extension de six mois de la garantie initiale.

Si le consommateur demande la réparation du bien, mais que le vendeur impose le remplacement, la garantie légale de conformité est renouvelée pour une période de deux ans à compter de la date de remplacement du bien.

Le consommateur peut obtenir une réduction du prix d'achat en conservant le bien ou mettre fin au contrat en se faisant rembourser intégralement contre restitution du bien, si :

1° Le professionnel refuse de réparer ou de remplacer le bien ;

2° La réparation ou le remplacement du bien intervient après un délai de trente jours ;

3° La réparation ou le remplacement de conformité est si grave qu'il justifie un majeur définitivement les frais de reprise ou d'enlèvement du bien non conforme, ou s'il supporte les frais d'installation du bien réparé ou de remplacement ;

4° La non-conformité du bien persiste en dépit de la tentative de mise en conformité du vendeur restée infructueuse.

Le consommateur a également droit à une réduction du prix du bien ou à la résolution du contrat lorsque le défaut de conformité est si grave qu'il justifie que la réduction du prix ou la résolution du contrat soit immédiate. Le consommateur n'est alors pas tenu de demander la réparation ou le remplacement du bien au préalable.

Le consommateur n'a pas droit à la résolution de la vente si le défaut de conformité est mineur.

Toute période d'immobilisation du bien en vue de sa réparation ou de son remplacement suspend la garantie qui restait à courir jusqu'à la délivrance du bien remis en état.

Les droits mentionnés ci-dessus résultent de l'application des articles L. 217-1 à L. 217-32 du code de la consommation.

Le vendeur qui fait obstacle de mauvaise foi à la mise en œuvre de la garantie légale de conformité encourt une amende civile d'un montant maximal de 300 000 euros, qui peut être portée jusqu'à 10 % du chiffre d'affaires moyen annuel (article L. 241-5 du code de la consommation).

Le consommateur bénéficie également de la garantie légale des vices cachés en application des articles 1641 à 1649 du code civil, pendant une durée de deux ans à compter de la découverte du défaut. Cette garantie donne droit à une réduction de prix si le bien est conservé ou à un remboursement intégral contre restitution du bien. »

SharkNinja Europe Ltd, 3150 Century Way, Leeds, LS15 8ZB, United Kingdom

Numéro gratuit du service client – +33800908874

Adresse e-mail – [serviceclients.fr@sharkninja.com](mailto:serviceclients.fr@sharkninja.com)