

PHILIPS

Barre de son

Série 6000

TAB6405

Mode d'emploi



Enregistrez votre produit et obtenez une assistance à
www.philips.com/support

Table des matières

1 Important	2	4 Utilisation de votre barre de son	12
Aide et assistance	2	Marche et arrêt	12
Sécurité	2	Sélection des modes	12
Prendre soin de votre produit	3	Sélection de l'effet d'égaliseur (EG)	12
Respect de l'environnement	3	Réglage du volume	13
Déclaration de mise en garde de la FCC et d'IC pour les utilisateurs (États-Unis et Canada uniquement)	4	Utilisation du Bluetooth	13
Conformité	4	Utilisation de AUX / OPTICAL / HDMI ARC	14
Contenu de la boîte :	5	Utilisation de l'USB	14
2 Votre barre de son	6	5 Montage mural	15
Unité principale	6	6 Spécifications du produit	16
Connecteurs	6	7 Résolution des problèmes	17
Caisson de graves sans fil	7		
Télécommande	7		
Préparation de la télécommande	8		
Positionnement	8		
3 Connexions	9		
Connexion à la prise HDMI ARC	9		
Connexion à la prise optique	9		
Connexion à la prise AUX	9		
Connexion du câble du transmetteur IR	10		
Branchement de l'alimentation électrique	10		
Jumelage avec le caisson de graves	11		

1 Important

Veillez lire et comprendre toutes ces consignes avant d'utiliser votre produit. Si des dommages sont provoqués par le non respect de ces instructions, la garantie ne s'applique pas.

Aide et assistance

Pour obtenir un support en ligne complet, visitez www.philips.com/support afin de

- télécharger le mode d'emploi et le guide de démarrage rapide,
- visionner des leçons vidéo (disponibles uniquement pour certains modèles),
- trouver des réponses aux questions fréquemment posées (FAQ),
- nous envoyer une question par courriel,
- discuter avec un représentant de notre assistance.

Suivez les instructions du site Web pour sélectionner votre langue, puis entrez le numéro de modèle de votre produit.

Sinon, vous pouvez contacter le service consommateurs de votre pays. Avant de le contacter, notez le numéro de modèle et le numéro de série de votre produit. Vous pouvez trouver ces informations au dos ou au dessous de votre produit.

Sécurité

Risque d'électrocution ou d'incendie !

- Avant de faire ou modifier des branchements, assurez-vous que tous les appareils sont débranchés de la prise électrique.
- N'exposez jamais le produit et les accessoires à la pluie ou à l'eau. Ne placez jamais de récipients contenant des liquides, tels que des vases, à proximité du produit. Si des liquides sont renversés sur ou dans le produit, débranchez-le immédiatement de la prise secteur. Contactez le Service consommateurs de votre pays pour faire réviser le produit avant de l'utiliser.

- Ne placez jamais le produit et les accessoires près de flammes nues ou d'autres sources de chaleur, y compris la lumière directe du soleil.
- N'insérez jamais aucun objet dans les fentes de ventilation ou dans d'autres ouvertures du produit.
- Lorsque la prise secteur ou une rallonge électrique est utilisée comme dispositif de débranchement, celle-ci doit rester facilement accessible.
- La batterie (le bloc de batteries ou les piles installées) ne doit pas être exposée à une chaleur excessive telle que le soleil, un feu ou similaire.
- Débranchez le produit de la prise secteur avant des orages et la foudre.
- Lorsque vous débranchez le cordon secteur, tirez toujours sur la fiche et jamais sur le cordon.

Risque de court-circuit ou d'incendie !

- L'identification et les valeurs d'alimentation se trouvent sur la plaque signalétique au dos ou au dessous du produit.
- Avant de connecter le produit à la prise secteur, vérifiez que la tension d'alimentation correspond à la valeur imprimée au dos ou au dessous du produit. Ne branchez jamais le produit sur la prise secteur si la tension est différente.

Risque de blessure ou de dommage à ce produit !

- Pour le montage mural, ce produit doit être solidement fixé à la paroi conformément aux instructions d'installation. Utilisez uniquement la fixation murale fournie (si disponible). Un montage mural incorrect peut provoquer un accident, une blessure ou des dommages. Si vous avez des questions, contactez le service client de votre pays.
- Ne placez jamais le produit ou des objets sur les cordons secteurs ou sur un autre équipement électrique.
- Si le produit est transporté par des températures inférieures à 5 °C, déballez-le et patientez jusqu'à ce que sa température soit égale à la température de la pièce avant de le brancher sur la prise secteur.
- Des pièces de ce produit peuvent être en verre. Manipulez-le avec soin pour éviter une blessure et des dommages.

Risque de surchauffe !

- N'installez jamais ce produit dans un espace confiné. Laissez toujours un espace d'au moins 10 centimètres (quatre pouces) autour du produit pour sa ventilation. Assurez-vous que d'autres objets, tels que des rideaux, ne recouvrent jamais les fentes de ventilation du produit.

Risque de contamination !

- Ne mélangez pas les piles (usagée et neuve ou saline et alcaline, etc.).
- ATTENTION : danger d'explosion si les piles sont remplacées incorrectement. Remplacez-les uniquement par un modèle identique ou d'un type équivalent.
- Retirez toujours les piles si elles sont épuisées ou si la télécommande ne va pas être utilisée pendant longtemps.
- Les piles contiennent des substances chimiques, elles doivent être éliminées correctement.

Risque d'ingestion des piles !

- Le produit / la télécommande peut contenir une pile de type pièce / bouton qui peut être avalée. Conservez constamment le produit hors de portée des enfants ! En cas d'ingestion, la pile peut provoquer des blessures graves ou la mort. Des brûlures internes graves peuvent survenir dans les deux heures suivant l'ingestion.
- Si vous pensez qu'une pile pourrait avoir été avalée ou introduite dans une partie du corps, consultez un médecin immédiatement.
- Lorsque vous remplacez les piles, conservez toujours toutes les piles neuves et usagées hors de portée des enfants. Vérifiez que le logement des piles est bien fermé après les avoir remplacées.
- Si le logement de la pile ne peut pas être complètement fermé, cessez d'utiliser le produit. Conservez-le hors de portée des enfants et contactez le fabricant.



Cet appareil est de CLASSE II avec une double isolation et aucune terre de protection intégrée.

Prendre soin de votre produit

Utilisez uniquement un chiffon en microfibre pour nettoyer le produit.

Respect de l'environnement**Mise au rebut des produits et batteries usagés**

Votre produit est conçu et fabriqué avec des matériaux et des composants de qualité supérieure qui peuvent être recyclés ou réutilisés.



Ce symbole sur un produit signifie que le produit est couvert par la Directive européenne 2012/19/UE.



Ce symbole signifie que le produit contient des piles couvertes par la Directive européenne 2013/56/UE qui ne peuvent pas être éliminées avec les déchets ménagers courants. Renseignez-vous sur le système de collecte séparé local des produits électriques, électroniques et des piles. Respectez les règles locales et ne jetez jamais le produit et ses piles avec les déchets ménagers courants. Une mise au rebut correcte des produits et des piles usagés contribue à éviter des conséquences négatives pour l'environnement et la santé humaine.

Retrait des piles

Pour retirer les piles, reportez-vous à la section de leur installation.

Déclaration de mise en garde de la FCC et d'IC pour les utilisateurs (États-Unis et Canada uniquement)



INFORMATIONS DE LA FCC

Avertissement :

- Cet équipement doit être installé et utilisé à une distance minimale de 20 cm entre le radiateur et votre corps.
- Tout changement ou toute modification apportés à cet appareil qui ne sont pas expressément approuvés par la partie responsable de la conformité pourra entraîner l'annulation du droit de l'utilisateur à utiliser l'équipement.

REMARQUE : Cet équipement a été testé et jugé conforme aux limites applicables à un dispositif numérique de Classe B, selon le chapitre 15 de la réglementation de la FCC. Ces limites sont prévues pour offrir une protection raisonnable contre les interférences nuisibles au sein d'une installation résidentielle. Cet équipement génère, utilise et peut rayonner une énergie radiofréquence et, s'il n'est pas installé et utilisé conformément aux instructions, peut causer des interférences nuisibles aux communications radio.

L'absence d'interférences au sein d'une installation particulière n'est cependant pas garantie. S'il s'avère que cet équipement cause des interférences nuisibles à la réception des appareils de radio ou de télévision, ce qu'on peut déterminer en allumant et en éteignant l'équipement, nous conseillons à l'utilisateur d'essayer de corriger ces interférences en prenant une ou plusieurs des mesures suivantes :

- Réorienter ou repositionner l'antenne réceptrice.
- Éloigner davantage l'équipement du récepteur.
- Brancher l'équipement sur la prise d'un circuit différent de celui auquel est connecté le récepteur.

- Demander assistance au revendeur ou à un technicien expérimenté en radio et télévision.

L'émetteur/récepteur exempt de licence contenu dans le présent appareil est conforme aux CNR d'Innovation, Sciences et Développement économique Canada applicables aux appareils radio exempts de licence. L'exploitation est autorisée aux deux conditions suivantes :

1. L'appareil ne doit pas produire de brouillage ;
2. L'appareil doit accepter tout brouillage radioélectrique subi, même si le brouillage est susceptible d'en compromettre le fonctionnement.

Conformité

Ce produit est conforme aux exigences relatives aux interférences radio de la Communauté européenne.

Par le présent document, TP Vision Europe B.V. déclare que ce produit est conforme aux exigences essentielles et aux autres dispositions pertinentes de la Directive 2014/53/UE. Vous pouvez trouver la Déclaration de conformité sur www.p4c.philips.com.

Contenu de la boîte :

Vérifiez et identifiez les éléments dans l'emballage :

- 1 barre de son
- 1 caisson de graves sans fil
- 1 télécommande
- 2 cordons secteurs (pour le caisson de graves) *
- 2 adaptateurs CC (pour la barre de son) *
- 1 câble transmetteur IR
- 1 support IR
- 1 kit de montage mural
(2 supports muraux, 2 vis, 2 chevilles)
- 1 Guide de démarrage rapide / Carte de garantie /Fiche de sécurité

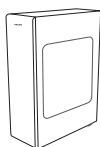
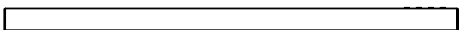

Caisson de graves sans fil



Télécommande



Cordon d'alimentation* (pour le caisson de graves)

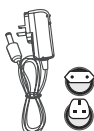

Adaptateur CC *



Câble transmetteur IR



Support IR



Support mural
Chevilles
Vis
(montage mural)

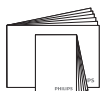

Guide de démarrage rapide
Carte de garantie
Fiche de sécurité

* Le nombre de cordons secteurs et les types des prises varient selon les régions.

2 Votre barre de son

Félicitations pour votre achat et bienvenue chez Philips ! Pour profiter complètement du support offert par Philips, enregistrez votre barre de son sur www.philips.com/support.

Unité principale

Cette section fournit une présentation de l'unité principale.

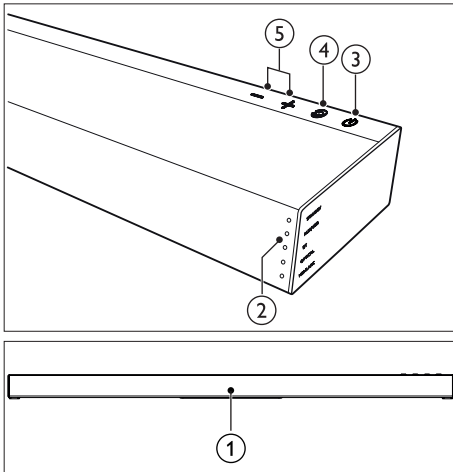

① Capteur de la télécommande

② Témoin de la barre de son

Changez la source de lecture, le témoin avant s'allume en conséquence. Le texte sur le côté droit vous indique la source correspondante.

État	État du témoin
Veille	[Veille] Rouge fixe
AUX	[AUX/USB] Blanc fixe
USB	[AUX/USB] Blanc clignotant
BT (Bluetooth)	
• Connecté	[BT] Blanc fixe
• Connexion	[BT] Blanc clignotant
OPTICAL	[OPTIQUE] Blanc fixe
HDMI ARC	[HDMI ARC] Blanc fixe

③ ⏻ (Veille-Marche)

Allumage ou mise en veille de la barre de son.

④ ⏪ (Source)

Sélection d'une source d'entrée pour la barre de son.

⑤ +/- (Volume)

Augmentation ou diminution du volume.

Connecteurs

Cette section fournit une présentation des connecteurs disponibles sur votre barre de son.

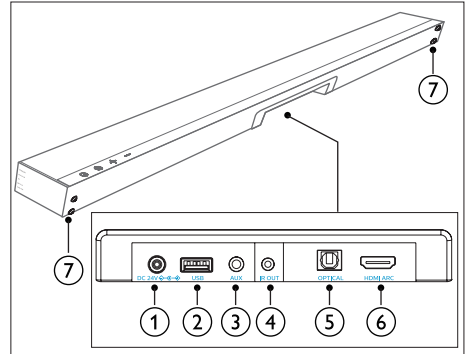

① DC 24V

(24 V CC) Branchement de l'adaptateur.

② USB

- Entrée audio d'un dispositif de stockage USB.
- Mise à jour du logiciel de ce produit.

③ AUX

Entrée audio de, par exemple, un lecteur MP3 (prise jack 3,5 mm).

④ IR OUT

(SORTIE IR) Prise du câble du transmetteur IR.

⑤ OPTICAL

Connexion à une sortie audio optique du téléviseur ou d'un appareil numérique.

⑥ HDMI ARC

Connexion de l'entrée HDMI du téléviseur.

⑦ Vis de support mural

Caisson de graves sans fil

Cette section fournit une présentation du caisson de graves sans fil.

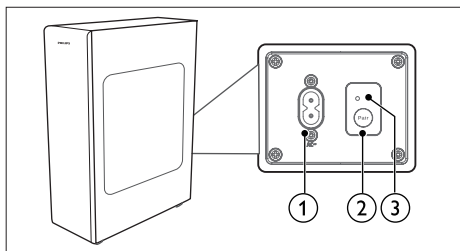

- ① **Prise AC~**
(CA~) Branchement de l'alimentation électrique.
- ② **Bouton Pair**
(Jumelage) Appuyez pour passer au mode de jumelage du caisson de graves.
- ③ **Témoin du caisson de graves**
Déterminez l'état en fonction du témoin du caisson de graves sans fil.

État du témoin	État
Clignotement rapide	Caisson de graves en mode de jumelage.
Allumé fixe	Connecté / Jumelage effectué
Clignotement lent	Connexion / Échec du jumelage

Télécommande

Cette section fournit une présentation de la télécommande.

- ① **⏻ (Veille-Marche)**
Allumage ou mise en veille de la barre de son.
- ② **🔇 (Silence)**
Coupure ou rétablissement du volume.
- ③ **Boutons des sources**
Aux : commute votre source audio sur la connexion AUX (prise jack de 3,5 mm).
BT / Pair : passage au mode Bluetooth. Appuyez longuement pour activer la fonction de jumelage en mode Bluetooth ou pour déconnecter l'appareil Bluetooth actuellement jumelé.

Optical : (optique) commute votre source audio sur la connexion optique.

HDMI ARC : commute votre source sur la connexion HDMI ARC.

USB : passe au mode USB.

- ④ **EQ**
Sélection de l'effet d'égaliseur (EQ, equalizer).
- ⑤ **⏪ / ⏩ (Suivante/Précédente)**
Saut à la piste précédente ou suivante en mode USB / BT.
- ⑥ **⏸ (Lecture/Pause)**
Démarrage, pause ou reprise de la lecture en mode USB / BT.
- ⑦ **🔊 +/- (Volume de la barre de son)**
Augmentation / diminution du volume de la barre de son.
- ⑧ **🔊 (sub) +/- (Volume du caisson de graves)**
Augmentation / diminution du volume du caisson de graves.

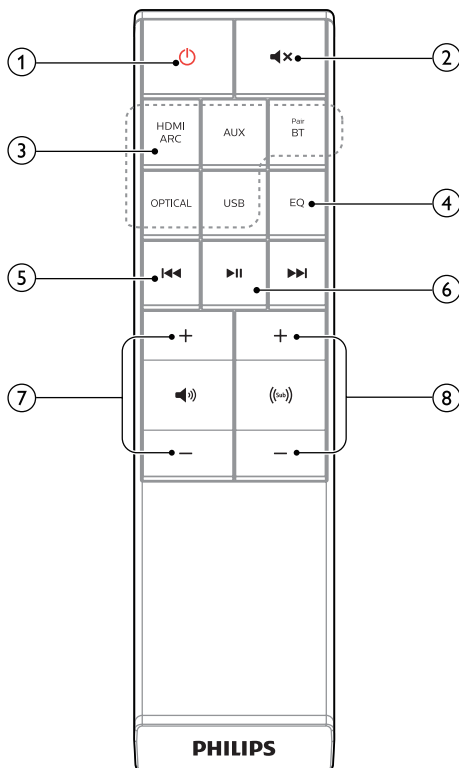

Préparation de la télécommande

- La télécommande fournie permet d'actionner l'appareil à distance.
- Même si la télécommande est utilisée dans la portée effective de 6 m (19,7 pieds), son fonctionnement peut être impossible si des obstacles se trouvent entre l'appareil et celle-ci.
- Si la télécommande est utilisée près d'autres produits qui génèrent des rayonnements infrarouges, ou si d'autres appareils de télécommande utilisant des rayonnements infrarouges sont utilisés près de l'appareil, elle peut fonctionner incorrectement. Inversement, les autres produits peuvent fonctionner incorrectement.

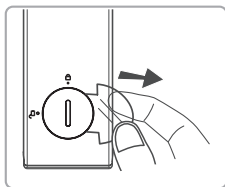

Première utilisation :

L'appareil a une pile au lithium CR2025 préinstallée. Retirez la languette de protection pour activer la pile de la télécommande.



Remplacement de la pile de la télécommande

La télécommande requiert une pile au lithium 3 V CR2025.

- 1 Insérez des outils (tels que des piles ou des pièces) dans la rainure du couvercle du logement de la pile et tournez dans le sens trigonométrique vers  (déverrouiller).
- 2 Retirez la pile usagée, qui se trouve dans le couvercle, placez la pile CR2025 neuve et veillez à respecter sa polarité (+/-).
- 3 Insérez les outils dans la rainure du couvercle du logement de la pile et tournez dans le sens horaire vers , afin de la bloquer dans la télécommande.

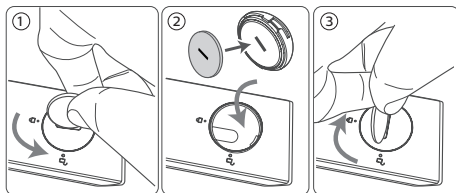

Précautions relatives aux piles

- Si la télécommande ne doit pas être utilisée pendant longtemps (plus d'un mois), retirez sa pile afin d'éviter qu'elle ne fuie.
- Si la pile fuit, essayez la fuite à l'intérieur du logement de la pile et remplacez la pile par une neuve.
- N'utilisez pas de pile autre que celle spécifiée.
- Ne chauffez pas et ne démontez pas les piles.
- Ne les jetez jamais dans le feu ou dans l'eau.
- Ne transportez pas et ne rangez pas de pile avec des objets métalliques. Ceci pourrait provoquer un court-circuit des piles, les faire fuir ou exploser.
- Ne rechargez jamais une pile à moins qu'il ne soit confirmé qu'elle est d'un type rechargeable.

Positionnement

Placez le caisson de graves à au moins 1 mètre (3 pieds) de votre barre de son et à dix centimètres de la paroi.

Pour les meilleurs résultats, placez votre caisson de graves comme représenté ci-dessous.

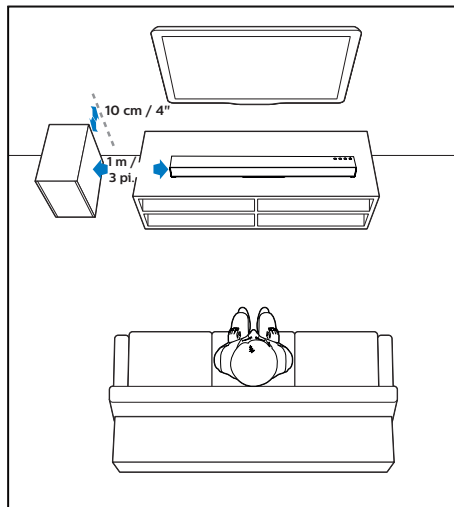

3 Connexions

Cette section vous aide à connecter votre barre de son à un téléviseur et à d'autres appareils, puis à les configurer.

Pour des informations sur les connexions de base de votre barre de son et des accessoires, reportez-vous au guide de démarrage rapide.

Remarque

- L'identification et les valeurs d'alimentation se trouvent sur la plaque signalétique au dos ou au dessous du produit.
- Avant de faire ou modifier des branchements, assurez-vous que tous les appareils sont débranchés de la prise électrique.

Connexion à la prise HDMI ARC

Votre barre de son supporte le HDMI avec canal de retour audio (ARC, Audio Return Channel). Si votre téléviseur est compatible HDMI ARC, vous pouvez entendre son son sur votre barre de son en utilisant un seul câble HDMI.

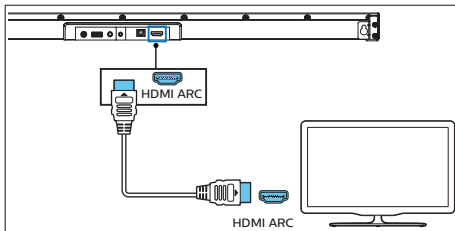

- 1 Utilisez un câble HDMI pour brancher le connecteur **HDMI ARC** de votre barre de son au connecteur **HDMI ARC** du téléviseur.
 - Le connecteur **HDMI ARC** du téléviseur peut porter un marquage différent. Pour plus d'informations, consultez le mode d'emploi du téléviseur.
- 2 Sur votre téléviseur, activez les fonctions HDMI-CEC. Pour plus d'informations, consultez le mode d'emploi du téléviseur.

Remarque

- Votre téléviseur doit prendre en charge le HDMI-CEC et la fonction ARC. HDMI-CEC et ARC doivent être activés.
- La méthode de paramétrage du HDMI-CEC et de l'ARC peut différer selon le téléviseur. Pour plus de détails sur la fonction ARC, reportez-vous au mode d'emploi de votre téléviseur.
- Seuls les câbles compatibles HDMI 1.4 peuvent supporter la fonction ARC.

Connexion à la prise optique

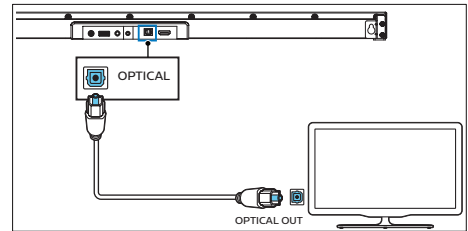

- 1 Utilisez un câble optique pour connecter la prise **OPTICAL** de votre barre de son à la prise **OPTICAL OUT** du téléviseur ou d'un autre appareil.
 - Le connecteur optique numérique peut être marqué **SPDIF** ou **SPDIF OUT**.

Connexion à la prise AUX

- Utilisez un câble audio 3,5 mm vers 3,5 mm pour connecter la prise casque du téléviseur à la prise AUX de l'appareil.

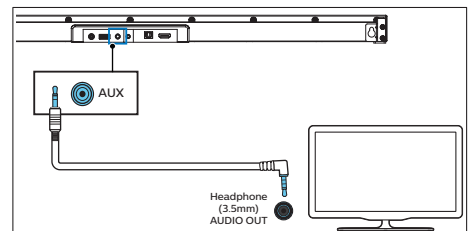

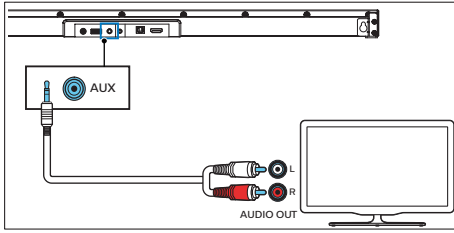

- Utilisez un câble audio 3,5 mm vers RCA pour connecter les prises de sortie audio du téléviseur à la prise AUX de l'appareil.

Connexion du câble du transmetteur IR

Si la barre de son bloque le récepteur infrarouge du téléviseur lorsqu'elle est placée directement devant lui, vous pouvez connecter la barre de son et le téléviseur avec le câble de transmission infrarouge fourni afin de pouvoir recevoir le signal de la télécommande de votre téléviseur.

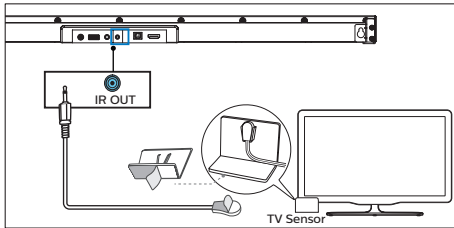

- 1 Branchez l'extrémité 2,5 mm du câble de transmission IR au connecteur IR OUT de votre barre de son.
- 2 Placez ensuite l'autre extrémité portant l'émetteur IR près du capteur du téléviseur. Pour plus d'informations, reportez-vous au mode d'emploi de votre téléviseur.

Remarque

- Avant d'utiliser le transmetteur infrarouge, vérifiez que la zone du capteur du téléviseur est complètement masquée.
- Si vous constatez que le récepteur de télécommande du téléviseur n'est pas masqué et fonctionne toujours, vous pouvez ignorer le branchement du câble de transmission infrarouge.

Branchement de l'alimentation électrique

- Avant de brancher le cordon secteur, vérifiez que vous avez terminé toutes les autres connexions.
- **Risque d'endommagement du produit !** Vérifiez que la tension du secteur correspond à la tension imprimée au dos ou au dessous de l'appareil.

Fiche de conversion

Choisissez l'adaptateur de votre région.

Si nécessaire, insérez l'adaptateur de votre région.

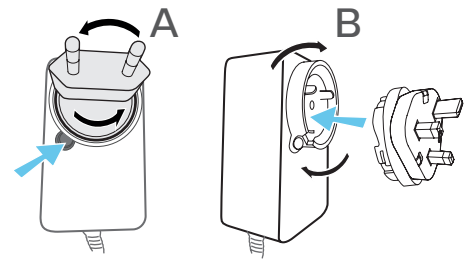

Barre de son

- 1 Déployez l'adaptateur secteur et le câble secteur sur toute leur longueur. Branchez l'adaptateur secteur dans la prise DC IN 24 V de la barre de son.
- 2 Branchez ensuite l'adaptateur secteur sur une prise secteur.

Caisson de graves

- 3 Branchez le câble secteur dans la prise AC~ du caisson de graves puis dans une prise secteur.
- Le nombre de cordons secteurs et les types des prises varient selon les régions.

Jumelage avec le caisson de graves

Jumelage automatique

Branchez la barre de son et le caisson de graves dans leurs prises secteurs puis appuyez sur l'unité ou la télécommande pour allumer l'appareil. Le caisson de graves et la barre de son sont jumelés automatiquement.

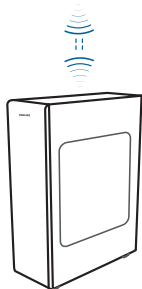

↳ Déterminez l'état en fonction du témoin du caisson de graves sans fil.

État du témoin	État
Clignotement rapide	Caisson de graves en mode de jumelage.
Allumé fixe	Connecté / Jumelage effectué
Clignotement lent	Connexion / Échec du jumelage

Jumelage manuel

Si vous n'entendez pas de son du caisson de graves sans fil, jumelez-le manuellement.

- 1 Débranchez à nouveau les deux appareils des prises secteurs, puis rebranchez-les après 3 minutes.
- 2 Appuyez pendant quelques secondes sur le bouton **Pair** à l'arrière du caisson de graves.
 - ↳ Le témoin de jumelage du caisson de graves clignote rapidement.
- 3 Appuyez alors sur le bouton **⏻** de l'unité ou de la télécommande pour allumer l'appareil.
 - ↳ Le témoin de **jumelage** du caisson de graves devient fixe une fois l'opération réussie.
- 4 Si le témoin de jumelage clignote toujours, répétez les étapes 1 à 3.



Conseils

- Le caisson de graves doit être à moins de 6 m de la barre de son dans une zone dégagée (le plus proche est le mieux).
- Retirez tous les objets entre le caisson de graves et la barre de son.
- Si la connexion sans fil échoue à nouveau, vérifiez s'il y a un conflit ou une forte interférence (telle qu'une interférence d'un appareil électronique) sur les lieux. Supprimez ces conflits ou fortes interférences et répétez les procédures ci-dessus.
- Si l'appareil principal n'est pas connecté au caisson de graves alors qu'il est allumé, son témoin d'alimentation clignote.



Conseils

- N'appuyez pas sur le bouton de jumelage (PAIR) de l'arrière du caisson de graves, sauf pour un jumelage manuel.

4 Utilisation de votre barre de son

Cette section doit vous aider à utiliser la barre de son pour diffuser le son des appareils connectés.

Avant de commencer

- Effectuez les connexions nécessaires décrites dans le mode d'emploi.
- Commutez la barre de son sur la source adéquate pour les autres appareils.

Marche et arrêt

- Lors de la première connexion de l'appareil au secteur, il reste en veille. Le témoin de veille s'allume.
- Appuyez sur le bouton $\text{\textcircled{U}}$ de la télécommande pour allumer ou éteindre l'appareil principal.
- Débranchez la fiche secteur de la prise secteur si vous voulez éteindre l'appareil complètement.

Réveil automatique

- Si un téléviseur ou un appareil externe est connecté (uniquement pour la prise AUX), l'appareil s'allume automatiquement quand le téléviseur ou l'appareil externe sont allumés.

Veille automatique

L'appareil se met en veille automatiquement après environ 15 minutes si le téléviseur ou l'appareil externe est débranché ou arrêté.

- Pour éteindre l'appareil complètement, retirez la fiche secteur de la prise secteur.
- Veuillez éteindre l'appareil complètement pour économiser l'énergie lorsque vous ne l'utilisez pas.

Sélection des modes

- 1 Appuyez plusieurs fois sur le bouton $\text{\textcircled{R}}$ de l'appareil ou appuyez sur les boutons **AUX**, **OPTICAL**, **HDMI ARC**, **BT/Pair**, **USB** de la télécommande pour sélectionner le mode de votre choix.

↳ Le témoin de la barre de son indique le mode en cours d'utilisation.

État	État du témoin
AUX	[AUX/USB] Blanc fixe
USB	[AUX/USB] Blanc clignotant
BT (Bluetooth)	[BT] Blanc fixe
· Connecté	[BT] Blanc clignotant
· Connexion	
OPTICAL	[OPTIQUE] Blanc fixe
HDMI ARC	[HDMI ARC] Blanc fixe

Sélection de l'effet d'égaliseur (EG)

Sélectionnez les modes audio prédéterminés en fonction de votre vidéo ou musique

- 1 Appuyez sur le bouton **EQ** de la télécommande pour sélectionner le pré réglage d'effets d'égalisation de votre choix :

↳ Le témoin clignote pendant 3 s pour indiquer le mode d'égalisation actuel conformément à la définition du mode EG (voir l'illustration).

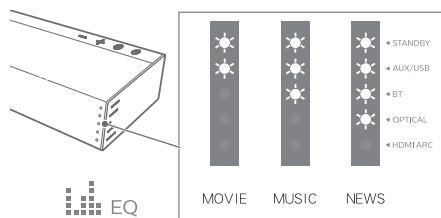

Movie : (cinéma) recommandé pour le visionnage de films.

Music : (musique) recommandé pour l'écoute de musique.

News : (actualités) recommandé pour l'écoute des informations.

Réglage du volume

Lors du réglage du volume de la barre de son et du caisson de graves, la luminosité du témoin d'état augmente ou diminue. L'affichage lumineux ou clignotant correspondant (voir l'illustration) indique le niveau de volume actuel de la barre de son et du caisson de graves.

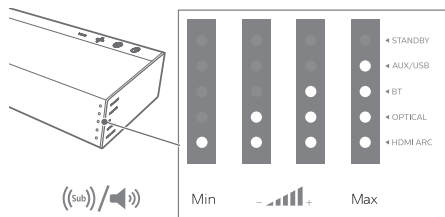

Réglage du volume de la barre de son

- Appuyez sur +/- (**Volume**) pour augmenter ou diminuer le niveau du volume de la barre de son.
 - Pour couper le son, appuyez sur (**Silence**).
 - Pour rétablir le son, appuyez sur le bouton (**Silence**) ou appuyez sur **Vol+ / Vol-** (**Volume**).

Réglage du volume du caisson de graves

- Appuyez sur +/- (**caisson de graves**) pour augmenter ou diminuer le niveau du volume du caisson de graves.

Utilisation du Bluetooth

Le Bluetooth vous permet de connecter la barre de son à votre appareil Bluetooth (tel qu'un iPad, iPhone, iPod touch, un téléphone Android ou un ordinateur portable), vous pouvez alors écouter les fichiers audios stockés sur l'appareil sur les haut-parleurs de la barre de son.

Ce dont vous avez besoin

- Un appareil Bluetooth qui supporte les profils Bluetooth A2DP et AVRCP avec la version Bluetooth 4.2 + EDR.

- La portée opérationnelle maximale entre la barre de son et un appareil Bluetooth est d'environ 10 mètres (30 pieds).
- Appuyez plusieurs fois sur le bouton sur l'appareil ou appuyez sur le bouton **BT/Pair** de la télécommande pour activer le mode Bluetooth de la barre de son.
 - Le témoin du Bluetooth clignote.
- Sur l'appareil Bluetooth, activez le Bluetooth, recherchez et sélectionnez **Philips TAB6405** pour démarrer la connexion (reportez-vous au mode d'emploi de l'appareil Bluetooth pour savoir comment activer le Bluetooth).
 - Pendant la connexion, le témoin du Bluetooth clignote.
- Patientez jusqu'à ce que vous entendiez le message vocal de la barre de son.
 - Si la connexion réussit, le témoin du Bluetooth est allumé fixe.
- Sélectionnez et lisez des fichiers audio ou de la musique sur votre appareil Bluetooth.
 - Pendant la lecture, si vous recevez un appel, la lecture de la musique est suspendue. La lecture reprend à la fin de l'appel.
 - Si votre appareil Bluetooth supporte le profil AVRCP, sur la télécommande, vous pouvez appuyer sur pour sauter à une piste ou appuyer sur pour suspendre ou reprendre la lecture.
- Pour quitter le Bluetooth, vous pouvez :
 - Commuter l'appareil sur une autre source.
 - Désactiver la fonction de votre appareil Bluetooth. Ou placer votre appareil Bluetooth hors de la portée opérationnelle maximale. L'appareil Bluetooth sera déconnecté de l'appareil après un message vocal.
 - Appuyez longuement sur le bouton **BT/Pair** de la télécommande ou sur le bouton de l'appareil.

Remarque

- La diffusion musicale peut être interrompue par des obstacles entre l'appareil et la barre de son, tels qu'une paroi, le boîtier métallique qui couvre l'appareil ou d'autres appareils à proximité qui utilisent la même fréquence.
- Si vous voulez connecter votre barre de son à un autre appareil Bluetooth, appuyez longuement sur BT/Pair de la télécommande pour déconnecter l'appareil Bluetooth actuellement connecté.

Utilisation de AUX / OPTICAL / HDMI ARC

Vérifiez que l'appareil est connecté au téléviseur ou à l'appareil audio.

- 1 Appuyez plusieurs fois sur le bouton  sur l'appareil ou appuyez sur les boutons **AUX**, **OPTICAL**, **HDMI ARC** de la télécommande pour sélectionner le mode de votre choix.
 - ↳ Le témoin de la barre de son indique le mode en cours d'utilisation.

État	État du témoin
AUX	[AUX/USB] Blanc fixe
OPTICAL	[OPTIQUE] Blanc fixe
HDMI ARC	[HDMI ARC] Blanc fixe

- 2 Utilisez votre appareil audio directement pour les fonctionnalités de lecture.
- 3 Appuyez sur les boutons +/- (Volume) pour régler le volume au niveau souhaité.

Conseil

- En mode OPTICAL / HDMI ARC, si aucun son ne provient de l'appareil et si l'indicateur d'état clignote, vous pouvez devoir activer la sortie **PCM** ou **Dolby Digital Signal** sur votre appareil source (par ex. téléviseur, lecteur de DVD ou Blu-ray).



Utilisation de l'USB

Profitez de l'audio d'un dispositif de stockage USB, tel qu'un lecteur MP3 ou une clé USB, etc.

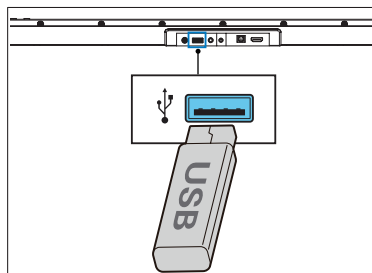
- 1 Insérez le dispositif USB.



- 2 Appuyez plusieurs fois sur le bouton  de l'appareil ou appuyez sur le bouton **USB** de la télécommande pour sélectionner le mode **USB**.
 - ↳ Le témoin [AUX/USB] clignote blanc.
- 3 Pendant la lecture :

Bouton	Action
	Démarrage, pause ou reprise de la lecture.
	Saut à la piste précédente ou suivante.

Conseils

- L'appareil peut reconnaître des appareils USB comportant jusqu'à 32 Go de mémoire.
- Cet appareil peut lire les formats MP3 / WAV / FLAC.
- Caractéristiques de la prise USB : 5 V , 500 mA.

5 Montage mural

Remarque

- Un montage mural incorrect peut provoquer un accident, une blessure ou des dommages. Si vous avez des questions, contactez le service client de votre pays.
- Avant d'effectuer le montage mural, vérifiez que la paroi peut supporter le poids de votre barre de son.
- Avant le montage mural, vous n'avez pas besoin de retirer les pieds en caoutchouc au dessous de la barre de son, ils ne pourraient pas être rattachés par la suite.
- En fonction du type du mur sur lequel vous souhaitez monter votre barre de son, veuillez à utiliser des vis d'une longueur et d'un diamètre adéquats.
- Veuillez vérifier si la prise USB à l'arrière de la barre de son est connectée à un appareil USB. S'il s'avère que l'appareil USB connecté gêne le montage mural, vous devez utiliser un autre appareil USB d'une taille adéquate.

Longueur et diamètre de vis

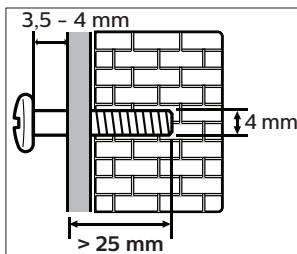

Hauteur de montage mural suggérée

Il est recommandé d'installer le téléviseur avant de monter la barre de son au mur. Une fois le téléviseur installé, montez la barre de son à 50 mm / 2,0" du bas du téléviseur.

- 1 Percez deux trous parallèles au téléviseur (\varnothing 3-8 mm chacun selon le type du mur) dans le mur. Les trous doivent être espacés de 611 mm / 24".
 - ↳ Fixez les chevilles et les vis dans les trous.

- 2 Retirez les vis (4) de l'unité principale.
 - ↳ Fixez les supports muraux (2) sur l'unité principale avec les vis retirées de l'unité principale.
- 3 Accrochez la barre de son sur les vis de fixation.

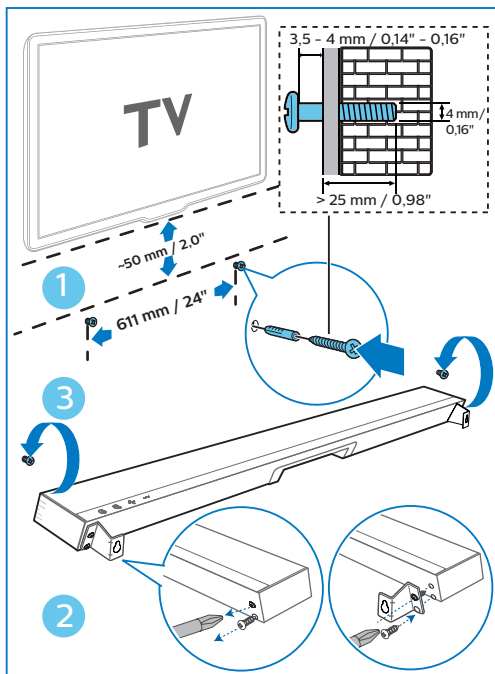

6 Spécifications du produit



Remarque

- Les caractéristiques et le design peuvent subir des modifications sans préavis.

Section amplificateur

- Puissance de sortie (RMS) : 140W à 10% THD
- Puissance de sortie (max) : 288W

Bluetooth

- Profils Bluetooth : A2DP, AVRCP
- Version Bluetooth : 4.2 + EDR
- Plage de fréquences / puissance de sortie : 2 402 Mhz ~ 2 480 MHz / ≤ 5 dBm
- Plage de fréquences radio 2,4 G : 2 400 MHz ~ 2 483 MHz
- Puissance maximale radio 2,4 G : 6 dBm

Unité principale

- Alimentation électrique : 24 V CC \approx 1,5 A
- Adaptateur de l'unité principale :
Modèle : KA3601A-2401500DE
Entrée : 100 - 240 V~ 50 - 60 Hz 1,0 A max.
Sortie : 24 V \approx 1,5 A
- Consommation électrique : 18,0 W
- Consommation en veille : $< 0,5$ W
- USB : 5 V \approx 500 mA
- Réponse en fréquence : 180 Hz - 20 kHz
- Sensibilité de l'entrée audio (AUX) : 500 mV
- Impédance des haut-parleurs : 8 Ω x 2
- Dimensions (L x H x P) : 650 x 35 x 81 mm
- Poids : 1,0 kg
- Température de fonctionnement : 0 °C - 45 °C

Caisson de graves

- Alimentation électrique : 100-240 V~ 50-60 Hz
- Consommation électrique : 20 W
- Consommation en mode veille : $< 0,5$ W
- Réponse en fréquence : 40 Hz - 180 Hz
- Impédance : 4 Ω
- Dimensions (L x H x P) : 120 x 402 x 300 mm
- Poids : 4,8 kg
- Température de fonctionnement : 0 °C - 45 °C

Télécommande

- Distance / Angle : 6 m / 30°
- Type de pile : CR2025

Formats audio pris en charge

- **HDMI ARC**
Dolby Digital, LPCM 2 canaux
- **OPTICAL**
Dolby Digital, LPCM 2 canaux
- **BLUETOOTH**
SBC
- **USB**
MP3, WAV, FLAC

7 Résolution des problèmes



Avertissement

- Risque d'électrocution. Ne pas retirer le boîtier du produit.

Pour maintenir la validité de la garantie, n'essayez jamais de réparer le produit vous-même.

Si vous rencontrez des problèmes lors de l'utilisation de ce produit, vérifiez les points suivants avant de requérir le service. Si votre problème persiste, obtenez une assistance sur www.philips.com/support.

Pas d'alimentation

- Assurez-vous que que le cordon secteur est bien branché.
- Vérifiez que la prise de courant est alimentée.
- Appuyez sur le bouton de veille de la télécommande ou de la barre de son pour allumer la barre de son.

Aucun son

- Augmentation du volume. Appuyez sur le bouton d'augmentation du volume sur la télécommande ou sur la barre de son.
- Appuyez sur MUTE de la télécommande pour vérifier que le son de la barre de son n'est pas coupé.
- Appuyez sur les boutons des sources pour sélectionner une source d'entrée différente.
- Si vous n'obtenez pas de son sur une entrée numérique :
 - Essayez de régler la sortie du téléviseur sur PCM ou
 - Réalisez une connexion directe à votre source Blu-ray ou autre, certains téléviseurs ne transmettent pas le son numérique.

- Votre téléviseur peut être réglé sur une sortie audio variable. Confirmez que le réglage de sortie audio est FIXE ou STANDARD, et non VARIABLE. Consultez le mode d'emploi de votre téléviseur pour des informations plus détaillées.
- Si vous utilisez le Bluetooth, vérifiez que le volume de votre appareil source est monté et que le son de l'appareil n'est pas coupé.

La télécommande ne fonctionne pas

- Avant d'appuyer sur un bouton de commande de lecture, sélectionnez d'abord la source correcte.
- Réduisez la distance entre la télécommande et l'appareil.
- Insérez la pile avec ses polarités (+/-) alignées comme indiqué.
- Remplacez la pile.
- Dirigez la télécommande directement vers le capteur en façade de l'appareil.

Je ne peux pas trouver le nom Bluetooth de cet appareil sur mon appareil Bluetooth

- Vérifiez que la fonction Bluetooth est activée sur votre appareil Bluetooth.
- Refaites le jumelage de l'appareil avec votre appareil Bluetooth.

Il y a une fonction d'extinction automatique après 15 minutes, c'est l'une des exigences de la norme ERPII pour économiser l'énergie.

- Si le niveau du signal d'entrée externe de l'appareil est trop bas, celui-ci s'éteint automatiquement dans les 15 minutes. Veuillez augmenter le niveau du volume de votre appareil externe.

Le caisson de graves est en veille ou le témoin du caisson de graves ne s'allume pas

- Veuillez débrancher le cordon secteur de la prise secteur et le rebrancher après 3 minutes pour réinitialiser le caisson de graves.



La marque verbale et les logos Bluetooth® sont des marques commerciales déposées de Bluetooth SIG, Inc.

Les termes HDMI, HDMI High-Definition Multimedia Interface et le logo HDMI sont des marques commerciales ou des marques commerciales déposées de HDMI Licensing Administrator, Inc.

Fabriqué sous licence de Dolby Laboratories. Dolby, Dolby Audio et le symbole du double D sont des marques commerciales de Dolby Laboratories.

Les caractéristiques peuvent être modifiées sans préavis. Veuillez visiter www.philips.com/support pour obtenir les dernières mises à jour et documents.

Philips et l'emblème du bouclier Philips sont des marques commerciales déposées de Koninklijke Philips N.V. et sont utilisés sous licence. Ce produit a été fabriqué par MMD Hong Kong Holding Limited ou l'une de ses filiales, il est vendu sous sa responsabilité, et MMD Hong Kong Holding Limited est le garant de ce produit.

