

## FOUR PYROLYSE

FI6 861 SP IX HA

A+



### MULTIFLOW

UNE DISTRIBUTION HOMOGENE DE LA CHALEUR GRACE A DE MULTIPLES FLUX D'AIR DISTRIBUES UNIFORMEMENT PENDANT LA CUISSON POUR UN RESULTAT PARFAITEMENT MAITRISE.



### CONTRÔLE ELECTRONIQUE DE LA TEMPERATURE

LA GARANTIE D'UNE CHALEUR STABLE ET CONSTANTE (+/- 2°C) GRACE A UN AJUSTEMENT FIABLE DE LA REGULATION DE LA TEMPERATURE DANS TOUTE LA CAVITE DU FOUR.



### FONCTIONS AUTOMATIQUES

LA GARANTIE DES MEILLEURS RESULTATS GRACE A LA GESTION AUTOMATIQUE DE TOUS LES PARAMETRES DE CUISSON



### RAILS TELESCOPIQUES

PRATIQUES ET FONCTIONNELS POUR ACCOMPAGNER ET SOUTENIR LA GRILLE OU LA LECHEFRITE A LA SORTIE DU FOUR, EN TOUTE SECURITE.



### FERMETURE DOUCE

SYSTEME AVEC CHARNIERES SPECIALES PERMETTANT UN ACCOMPAGNEMENT TOUT EN DOUCEUR DE LA PORTE DU FOUR, LORS DE SA FERMETURE.

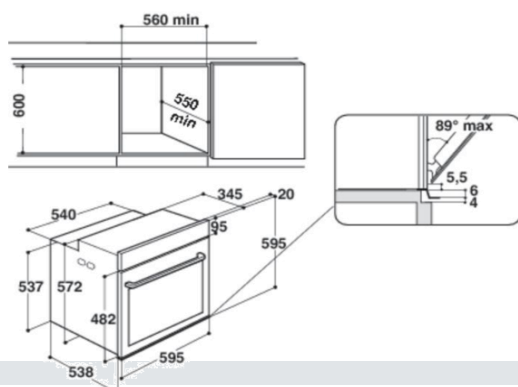

Marque	HOTPOINT/ARISTON
Référence du produit	FI6 861 SP IX HA
<b>CARACTERISTIQUES GENERALES</b>	
Conception du four	Multifonction
Mode de nettoyage	Pyrolyse
Mode de cuisson	chaleur pulsée
<b>PROGRAMMATEUR</b>	
Commandes	manettes rétractables
Type d'affichage	LCD
Display	Oui
Préconisation de température	oui
<b>FONCTIONS</b>	
Nombre total de fonctions	16
	7 fonctions :
	Convection naturelle,
	Chaleur tournante,
	Chaleur pulsée, Gril,
	Turbo gril,
	Préchauffage rapide,
	Chaleur pulsée ECO
	9 fonctions AUTO :
	Viande, Volaille, Plats
	de pâtes, Pain, Pizza,
	Gâteaux, Etuve,
	Maintien au chaud,
	Basse Température
<b>Fonctions traditionnelles</b>	
<b>Fonctions automatiques</b>	
<b>SECURITE</b>	
Sécurité enfants	oui
Porte froide GIFAM	oui
<b>EQUIPEMENT</b>	
Type de conre-porte	Plein verre
Système de fermeture de la porte	fermeture douce
Type de Guide du four	inox
Nombre de niveaux rails télescopiques	1
Tournebroche	Oui
Grilles	1
Lèche-frite	2
Eclairage cavité (W)	Halogène (40W)
<b>NORME &amp; CONSOMMATIONS ENERGETIQUES</b>	
Classé d'efficacité énergétique	A+
Volume de la cavité (en litres)	73L
Source de chaleur - Four principal	Electrique
Consommation mode conventionnel [kWh/Cycle]	0.91 kWh
Consommation mode accéléré [kWh/Cycle]	0.7 kWh
Surface de cuisson (cm2)	1200 CM2
<b>PUISSANCES EN W</b>	
Puissance totale	3650 W
Puissance du gril (W)	2450 W
Puissance de la résistance circulaire (W)	2000 W
<b>POIDS &amp; DIMENSIONS</b>	
Dimensions du produit (HxLxP en mm)	595*595*564
Dimensions cavité du meuble (HxLxP en mm)	600*560*556
Dimensions avec emballage (HxLxP en mm)	690*630*650
Poids net (kg)	36
Poids avec emballage -brut- (kg)	38
<b>COLORIS &amp; CODES DU PRODUIT</b>	
Coloris	Inox
Code 12NC	859990968620
Code Commercial	F096862
Code EAN	8007842968620
Origine de fabrication	Italie