

eSR2

Trottinette électrique



Profitez au maximum
de votre produit
grâce à l'application

Download on the
App Store

GET IT ON
Google Play

Sviluppato da
Italdesign Giugiaro S.p.A.  

aprilia[®]

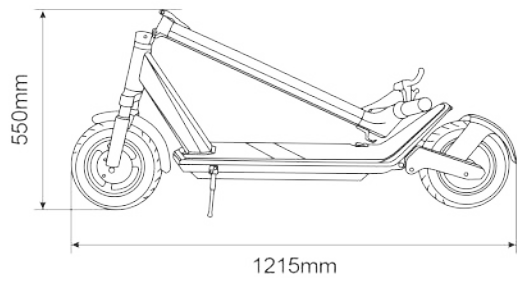
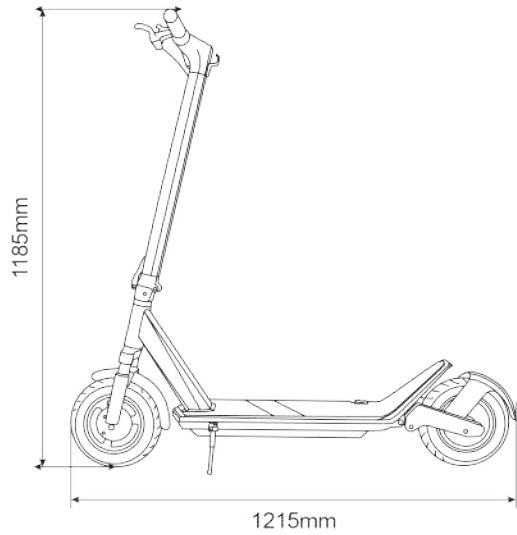

Écran
intégré



Batterie
36V 8.0Ah 288Wh



Roues
10 pouces



Frein électrique
+ Frein tambour



Moteur Brushless
350W



Suspensions
Avant/Arrière



1 Écran intégré

2 Double suspension avant

3 Moteur Brushless 350W

4 Suspension arrière



Trottinette électrique

Spécifications techniques

Référence Produit : AP-MO-210002

Code EAN : 8052679453078

Informations générales

Chassis	Alliage d'aluminium
Suspensions	Avant et arrière
Vitesse	ECO : <=6km/h - NORMAL : <= 20km/h - SPORT : <=25km/h (Vitesse maximale)*
Pente maximum	15%
Frein	Frein électrique et frein à tambour
Puissance moteur	350W
Pneumatiques	10 pouces
Prot. basse tension	31V +/- 0.5V
Limite de courant	17.5A
Type de moteur	Brushless
Charge maximale	100Kg
Consignes de sécurtié	À partir de 14ans ET port du casque et de protections adéquates obligatoire Vérifiez les réglemations en vigueur dans votre pays**
Température d'utilisation	0°C/45°C
Niveau de protection	IPX4
Durée de charge	Environ 3 à 5h
Autonomie	Jusqu'à 25 km (peut varier en fonction du poids du conducteur, de l'état de la route et de la température)

* En Suisse, les niveaux de vitesse sont de 6-15-20km/h selon la réglementation en vigueur.

** En Italie, la question est actuellement réglemmentée par la loi L27/12/2019 N.160.

Système électrique

Moteur	350W Brushless
Frein	Arrière électrique
Écran	Affichage LED intégré
Batterie	36V, 8.0Ah, 288Wh
Éclairage	LED à l'avant et à l'arrière
Chargeur	Chargeur EU Standard DC 2.1
Bluetooth	Application dédiée

Packaging

Poids net	16.5Kg
Poids brut	18.5Kg
Dim. produit ouvert	1215 x 450 x 1185 mm
Dim. porduitt replié	1215 x 450 x 550mm
Dim. emballage	1230 x 170 x 600mm



Assurance protection familiale AXA*
Inclus dans chaque produit

* La police d'assurance est souscrite auprès d'Inter Partner Assistance S.A.,
Société d'assurance et de réassurance,
représentant général pour l'Italie 100% AXA Partners Holding S.A.

The Aprilia logo, consisting of the word "aprilia" in a white, lowercase, sans-serif font, with a registered trademark symbol (®) to its upper right. The logo is centered within a solid red rectangular background.

aprilia®



Produit et importé par M.T. Distribution Srl
Calderara di Reno, Bologne
www.mtdistribution.it

Aprilia® Official Product