

Indukciona ploča

uputstvo za korišćenje

zamislite mogućnosti

SRPSKI

Hvala, što ste kupili ovaj Samsungov aparat

SAMSUNG













Upotreba ovog priručnika

Molimo vas da odvojite vreme da pročitate ovaj vlasnički priručnik, obratite posebnu pažnju na bezbednosne informacije sadržane u sledećem odeljku, pre nego što upotrebite svoj aparat. Držite ovaj priručnik za buduću referencu.

Ako prenesete vlasništvo nad aparatom, ne zaboravite da prenosite priručnik novom vlasniku.

VAŽNI SIGURNOSNI SIMBOLI I MERE PREDOSTROŽNOSTI.

Sledeći simboli se koriste u tekstu ovog Uputstva za upotrebu:

 Upozorenje	Opasnosti ili nebezbedne prakse koje mogu dovesti do teške telesne povrede ili smrti .
 Oprez	Opasnosti ili nebezbedne prakse koje mogu dovesti do telesne povrede ili oštećenja imovine .
 Oprez	Da biste smanjili rizik od požara, eksplozije, električnog udara ili ličnih povreda prilikom korišćenja ploče za kuvanje, pratite ove osnovne bezbednosne mere predostrožnosti.
	NE pokušavajte.
	NE rastavljati.
	NE dirati.
	Pratite uputstva eksplicitno.
	Isključite utičnicu iz zidne utičnice.
	Uverite se da je mašina uzemljena da spreči električni udar.
	Pozovite servisni centar za pomoć.
	Beleška
	Važno

Sigurnosna uputstva

Sigurnosni aspekti ovog aparata u skladu su sa svim prihvaćenim tehničkim i sigurnosnim standardima. Međutim, kao proizvođači takođe verujemo da je naša odgovornost da vas upoznamo sa sledećim sigurnosnim uputstvima.



UPOZORENJE

ELEKTRIČNA BEZBEDNOST

Uverite se da je aparat ispravno instaliran i uzemljen od strane kvalifikovanog tehničara.

Aparat treba servisirati samo kvalifikovano servisno osoblje. Popravke koje vrše nekvalifikovane osobe mogu izazvati povredu ili ozbiljan kvar. Ako je vašem aparatu potreban popravak, obratite se lokalnom servisnom centru. Nepoštovanje ovih uputstava može dovesti do oštećenja i poništenja garancije.

Montirani aparati mogu da se koriste samo nakon ugradnje u ormane i radna mesta koja su u skladu sa odgovarajućim standardima. Ovo obezbeđuje dovoljnu zaštitu od kontakta za električne jedinice kako to zahtevaju osnovni sigurnosni standardi.

Ako vaš aparat ne radi ili ako se pojave frakture, pukotine ili razdražaji:

- isključite sve zone za kuvanje;
- isključite ploču iz mrežnog napajanja; i
- kontaktirajte lokalni servisni centar.



UPOZORENJE

BEZBEDNOST DECE

Ovaj aparat nije namenjen za upotrebu maloj deci ili bolesnicima bez adekvatnog nadzora odgovorne odrasle osobe.

Malu decu treba nadgledati kako bi se osiguralo da se ne igraju sa aparatom.

Kuhinjske zone će se zagrejati kada kuvate. Uvek držite malu decu podalje od aparata.

UPOZORENJE: Aparat i njegovi pristupačni delovi postaju vrući tokom upotrebe.

Pazite da ne biste dodirnuli grejne elemente.

Deca mlađa od 8 godina se moraju držati dalje, ukoliko se neprekidno ne nadziru.

Ovaj aparat mogu koristiti deca uzrasta od 8 godina i više i osobe s smanjenim fizičkim, senzornim ili mentalnim sposobnostima ili nedostatkom iskustva i znanja ako imaju nadzor ili uputstva u vezi sa upotrebom aparata na siguran način te razumeju uključene opasnosti.

Deca se ne smeju igrati sa aparatom.

Čišćenje i održavanje ne smeju vršiti deca bez nadzora.



BEZBEDNOST TOKOM KORIŠĆENJA

Ovaj aparat se koristi samo za normalno kuvanje i prženje u kući. Nije dizajniran za komercijalnu ili industrijsku upotrebu.

Nikada ne koristite ploču za grejanje sobe.

Pazite kada priključujete električne aparate u utičnice u blizini ploče za kuvanje. Mrežni kablovi ne smeju stupiti u kontakt sa pločom.

Pregrejana mast i ulje se brzo mogu zapaliti. Nikada ne ostavljajte površinske jedinice bez nadzora prilikom pripreme hrane u masti ili ulja, na primer, prilikom pripreme čipsa.

Nakon upotrebe isključite zone za kuvanje.

Uvek držite kontrolne ploče čiste i suve.



Nikada ne postavljajte zapaljive predmete na ploči. Mogu izazvati vatru.

Nemojte koristiti ploču za grejanje aluminijumske folije, proizvoda zavutih u aluminijumsku foliju ili zamrznutu hranu upakovanu u aluminijumsko posuđe.

Postoji opasnost od opekotina na aparatu ako se koristi bezbrižno.

Kablovi iz električnih aparata ne smeju dodirivati vruću površinu ploče za kuvanje ili vruće posuđe.

Nemojte koristiti ploču za sušenje odeće.

Nikad  ne skladištite zapaljive materijale kao što su aerosoli i deterdženti u ladici  ormarima ispod ploče za kuvanje.

UPOZORENJE: Korisnici sa pacemakersima i aktivnim srčanim implantatima moraju držati gornje telo na minimalnom rastojanju od 30cm od indukcionih zona kuhanja kada se uključi. U slučaju sumnje, konsultujte proizvođača vašeg aparata ili svog lekara.

UPOZORENJE: Kuvanje na ploči sa mastima ili uljima, bez nadzora, može biti opasno i može dovesti do požara. NIKADA nemojte gasiti požar vodom, umesto toga isključite aparat i pokrite plamne npr. poklopcem ili vatrogasnom dekom.

UPOZORENJE: Opasnost vatre: nemojte hraniti predmete na površinama za kuvanje.



BEZBEDNOST KOD ČIŠĆENJA

Pre čišćenja uvek isključite aparat.

Iz sigurnosnih razloga ne čistite aparat parnim mlazom ili čistačem visokog pritiska.

Očistite ploču u skladu sa uputstvima za čišćenje i negu sadržanih u ovom priručniku.

Nemojte koristiti parni čistač.

Nemojte koristiti oštre abrazivne čistače ili oštre metalne strugalice za čišćenje stakla za kuhanje, jer mogu grebati površinu, što može dovesti do razbijanja stakla.



ZNAČAJNA UPOZORENJA ZA INSTALACIJU

- ★ Instalaciju ovog aparata mora obaviti kvalifikovani tehničar za servisiranje ploče kojeg je obučio proizvođač. Pogledajte odjeljak "Instaliranje vaše ploče".

Priključite kabl za napajanje u odgovarajuću zidnu utičnicu ili bolje i koristite utičnicu samo za ovaj aparat. Čvrsto priključite utičnicu u zidnu utičnicu. Dodatno, nemojte upotrebiti produžni kabl.

- Ako to ne uradite i delite zidnu utičnicu sa drugim aparatima pomoću trake za napajanje ili produženog kabla za napajanje, može dovesti do električnog udara ili požara.
- Nemojte koristiti električni transformator. To može dovesti do strujnog udara ili požara.

Instalaciju ovog aparata mora obaviti kvalifikovani tehničar ili servisno poduzeće.

- Ako to ne učinite, može doći do strujnog udara, požara, eksplozije, problema sa proizvodom ili povrede.

Aparat treba da omogući isključivanje aparata od napajanja nakon instalacije.

Isključivanje se može postići dostupnim utikačem ili ugradnjom prekidača u fiksno ožičenje u skladu sa pravilima o ožičenju.

-
- Ne postavljajte ovaj aparat u blizini grejača, zapaljivog materijala. Ne postavljajte ovaj aparat na vlažnu, uljanu ili prašnavu lokaciju, na lokaciji koja je izložena direktnom suncu i vodi (kapljice kiše).

Ne postavljajte ovaj aparat na mesto gde gas može propuštati.

- to može dovesti do strujnog udara ili požara.

Aparat nije namenjen za ugradnju u putna vozila, karavane i slična vozila itd.

-
- Ovaj aparat mora biti pravilno uzemljen.

Nemojte ozemljivati aparat uz plinsku cev, plastičnu vodovodnu cev ili telefonsku liniju.

- zbog toga može doći do strujnog udara, požara, eksplozije, ili problema sa proizvodom.
- Nikada ne priključujte kabl za napajanje u utičnicu koja nije pravilno uzemljena i proverite da li je u skladu sa lokalnim i državnim kodovima.



OPREZ

ZNAK PAŽNJE OKO INSTALACIJE

-
- Ovaj aparat treba postaviti tako da je dostupan za utičnicu.

- Ako to ne učinite, može doći do strujnog udara ili požara zbog električnog curenja.

Instalirajte svoj aparat na ravnom i tvrdom podu koji može da podrži njegovu težinu.

- Ako to ne učinite, može doći do nenormalnih vibracija, buke ili problema sa proizvodom.

Instalirajte aparat uz održavanje odgovarajuće udaljenosti od zida.

- Ako to ne učinite, može doći do požara zbog pregrevanije. 

Minimalna visina slobodnog prostora potrebna iznad gornje površine ploče za kuvanje.



UPOZORENJE OZBILJNA UPOZORENJA ZA INSTALACIJU

- ★ Uklonite sve spoljne supstance kao što su prašina ili voda sa priključaka za napajanje i kontaktne tačke redovno koristeći suhu tkaninu.
 - Isključite priključni kabl i očistite ga suvom krpom.
 - Ako to ne učinite, može doći do električnog udara ili požara.

- ★ Priključite napojni utikač u zidnu utičnicu u pravom smeru tako da se kabl pokreće prema podu.
 - Ako utaknete utikač u utičnicu u suprotnom smeru, električna žica unutar kabla može biti oštećena i to može dovesti do električnog udara ili požara.

- ☒ Čvrsto priključite utičnicu u zidnu utičnicu. Nemojte koristiti oštećeni utikač, oštećeni kabl za napajanje ili labavu zidnu utičnicu.
 - to može dovesti do strujnog udara ili požara.
 Nemojte izvlačiti ili preterano savijati kabl za napajanje.
 Nemojte savijati ili vezati kabl za napajanje.
 Nemojte povezivati kabl za napajanje preko metalnog predmeta, postavljati težak predmet na kabl za napajanje, umetnuti kabl za napajanje između predmeta ili pritisnuti kabl za napajanje u prostor koji stoji iza aparata.
 - to može dovesti do strujnog udara ili požara.
 Nemojte izvlačiti kabl za napajanje kada isključujete strujni utikač.

- Isključite utikač napajanja tako da držite utikač.
- Ako to ne učinite, može doći do električnog udara ili požara.

 Kada je aparat ili kabl oštećen, obratite se najbližem servisnom centru.



ZNAK PAŽNJE OKO ELEKTRIKE



Isključite strujni utikač kada se aparat ne koristi duži vremenski period ili tokom grmljavine / oluje.

- Ako to ne učinite, može doći da dođe do električnog udara ili požara.



OZBILJNA UPOZORENJA ZA UPOTREBU



U slučaju curenja gasa (kao što je propan-gas, LP-gas itd.), odmah provetrite bez dodirivanja strujnog utikača. Nemojte dodirivati aparat ili kabl za napajanje.

- Nemojte koristiti ventilator.

- To može dovesti do strujnog udara ili požara.

Tokom upotrebe aparat postaje vruć. Pazite, da ne biste dodirnuli grejne elemente na ploči.

UVEK koristite rukavice, kad uklanjate jelo sa ploča, da izbegnete nenamjerne opekotine.

UPOZORENJE: Sadržaj flaše za ishranu i tegle za bebe treba mešati ili potresati i proveriti temperaturu pre konzumiranja, kako bi se izbegle opekotine.

Ako je kabl za napajanje oštećen, mora ga zameniti proizvođač, njegov agent za usluge ili slično kvalifikovane osobe kako bi se izbegla opasnost.

Decu treba nadgledati kako bi se osiguralo da se ne igraju sa aparatom.

UPOZORENJE: Samo dozvolite deci da koriste ploču bez nadzora kada su im data adekvatna uputstva kako bi dete moglo da koristi ploču na bezbedan način i razume opasnost od nepravilne upotrebe.

- ★ Aparat nije namenjen za upotrebu od strane osoba (uključujući decu) sa smanjenim fizičkim, senzornim ili mentalnim sposobnostima ili nedostatkom iskustva i znanja, osim ako nisu dobili nadzor ili uputstva o upotrebi aparata od strane osobe odgovorne za njihovu sigurnost.

UPOZORENJE: Dostupni delovi mogu postati vrući tokom upotrebe. Da bi se izbegle opekotine, malu deca treba držati podalje.

UPOZORENJE: Ako je na površini pukotina, isključite aparat kako biste izbegli mogućnost električnog udara. Nemojte koristiti ploču za kuvanje dok se staklo ne zameni.

Metalne predmete kao što su noževi, viljuške, kašike i poklopci ne smeju se stavljati na površinu ploče, jer se mogu zagrejati.

- ☒ Nemojte dodirivati strujni utikač mokrim rukama.

- to može dovesti do strujnog udara.

Ne isključujte aparat tako što ćete isključiti strujni utikač dok je operacija u toku.

- Ponovo priključivanje utičnice u zidnu utičnicu može izazvati iskru i električni udar ili požar.

Sve ambalažne materijale držite izvan dometa dece, jer materijali za pakovanje mogu biti opasni za decu.

- Ako dete stavlja vreću na glavu, ta situacija može da dovede do gušenja.

- Ako to ne učinite, može doći do električnog udara, opekotina ili povrede.

Nikada nemojte koristiti ovaj aparat u druge svrhe osim za kuvanje.

- Ako to ne učinite, može doći do požara.

Nikada ne zagrevajte plastične ili papirne posude i ne koristite ih sa funkcijom ploče.

- Ako to ne učinite, može doći do požara.

Nemojte previše grejati hranu.

- Ako to učinite, može doći do požara.

Nemojte grejati hranu umotanu u papir, kao što su časopisi ili novine.

- Ako to učinite, može doći do požara.

Nemojte koristiti ili stavljati zapaljive sprejeve ili predmete blizu ploče za kuvanje.

- Ako to učinite, može doći do požara ili eksplozije.

Da biste zagrejali napitke kao što su kafa, čaj, liker ili voda ili jela, kao što su kari, supa ili gulaša, koristite podešavanje male snage i obavezno promešajte sadržaj dok ga zagrejavate.

- Ako upotrebite postavku velike snage, **onda to može dovesti do preopterećenja sadržaja bez upozorenja** i izazvati ozbiljne opekotine.

Nemojte umetati prste, strane materije ili metalne predmete kao što su igle, u dovod, odvod i rupe. Ako su strane materije umetnute u bilo koje od ovih rupa, izvucite utikač iz zidne utičnice i obratite se svom dobavljaču proizvoda ili najbližem servisnom centru.

- Ako to ne učinite, može doći do električnog udara ili povrede.

NIKADA ne popunjavajte spremnik do vrha i izaberite spremnik koji je širi na vrhu nego na dnu kako bi se sprečilo da se tečnost pregreje. Boce sa uskim vratima mogu eksplodirati ako se pregreje.

NIKADA ne zagreivajte bočicu za bebe sa zatvorenim poklopcem, jer bočica može eksplodirati ako se pregreje.

Nemojte potapati strujni kabl ili utikače u vodu i držite kabl za napajanje dalje od zagrejanih površina.

Nemojte koristiti ovaj aparat ako su kabl za napajanje ili utikač oštećeni.

UPOZORENJE: Tečnosti i druga hrana ne smeju se zagrejavati u zapečaćenim posudama, jer mogu eksplodirati.

Ne pokušavajte sami popravljati, rastavljati ili modifikovati aparat.

- Nemojte koristiti bilo koji osigurač (kao što je bakar, čelična žica, itd.), osim standardnog osigurača.

- Kod popravljanja ili reinstalacije aparata, obratite se najbližem servisnom centru.
- Ako to ne učinite, može doći do strujnog udara, požara, problema sa proizvodom ili povrede.

 Ako bilo koja strana supstanca, kao što je voda, uđe u aparat, isključite strujni utikač i obratite se najbližem servisnom centru.

- Ako to ne učinite, može doći do električnog udara ili požara.

 Ako je aparat poplavljen, obratite se najbližem servisnom centru.

- Ako to ne učinite, može doći do električnog udara ili požara.

Ako aparat stvara čudan zvuk, miriše na dim, odmah isključite priključak za napajanje i obratite se svom najbližem servisnom centru.

- Ako to ne učinite, može doći do električnog udara ili požara.



OPREZ

ZNAK PAŽNJE KOD UPOTREBE

 Budite pažljivi, jer su pića ili hrana nakon zagrijavanja veoma vrući.

- Posebno kada hranite dete, proverite da li se dovoljno ohladilo. Pazite kada grejete tečnosti kao što su voda ili druga pića.
- Izbegavajte korišćenje klizave posude sa uskim vratom.
- U suprotnom može doći do naglog prelivanja sadržaja i uzrokovati opekotine.

Nemojte držati hranu ili bilo koji njegov deo tokom ili odmah nakon kuvanja.

- Koristite kuhinjske rukavice jer je možda vrlo vruće i možete se opeći.

Kada je površina puknuta, isključite prekidač za napajanje aparata.

- Ako to ne učinite, može doći do električnog udara.

 Male količine hrane zahtevaju kraće vreme kuvanja ili grejanja.

Ako ih grejete ili kuvate normalnim vremenima, mogu se pregrejati i zapaliti.

Decu treba nadgledati kako bi se osiguralo da se ne igraju sa aparatom.

Svako prosipanje treba ukloniti sa poklopca pre otvaranja i površinu ploče treba ostaviti da se ohladi pre zatvaranja poklopca (model koji ima samo poklopac).

☒ Nemojte stajati na vrhu aparata, niti stavljati predmete (kao što su veš, poklopac za ploču, zapaljene sveće, zapaljene cigarete, posuđe, hemikalije, metalni predmeti itd.) na aparat

- Zbog toga može doći do strujnog udara, požara, problema sa proizvodom ili povrede.

Nemojte rukovati aparatom mokrim rukama.

- to može dovesti do strujnog udara.

Nemojte prskati isparljivu materiju, kao što je insekticid, na površinu aparata.

- Osim što je štetna za ljude, to može dovesti i do električnog udara, požara ili problema sa proizvodom.

Ne stavljajte aparat na krhki objekat kao što je umivaonik ili stakleni predmet.

- Ovo može dovesti do oštećenja umivaonika ili staklenog predmeta.

Pazite kada uklanjate omot od hrane koju ste upravo izvadili iz aparata.

- Ako je hrana vruća, vruća para može naglo izlaziti prilikom uklanjanja omotača i možete se opeći.

Nemojte isključivati aparat povlačenjem kabla za napajanje, uvek čvrsto držite priključak i izvucite ga direktno iz utičnice.

- Oštećenje kabla može uzrokovati kratki spoj, požar i / ili električni udar

Aparati nisu namenjeni za upravljanje pomoću spoljnog tajmera ili odvojenog sistema daljinskog upravljanja.

Nemojte gledati na elemente za kuvanje (samo model koji je instaliran halogenom sijalicom).

Nakon upotrebe, ugasite ploču za kuvanje pomoću kontrole na ploči i ne oslanjajte se na detektor tave (samo za model koji je bio instaliran za detektore tave).



UPOZORENJE

OZBILJNA UPOZORENJA ZA ČIŠĆENJE

Nemojte čistiti aparat prskanjem vode direktno na njega.

Nemojte koristiti benzen, razređivač ili alkohol za čišćenje aparata.

- to može dovesti do promene boje, deformacije, oštećenja, električnog udara ili požara.

Pre čišćenja ili održavanja, isključite aparat iz zidne utičnice.

- Ako to ne učinite, može doći do električnog udara ili požara.

Za vašu bezbednost ne koristite sredstva za čišćenje vode visokog pritiska ili sredstva za čišćenje mlazom.



UPOZORENJE

ZNAK PAŽNJE KOD ČIŠĆENJA

Ploču treba redovno čistiti i ukloniti sve hranljive materije. Ako ne čistite ploču u čistom stanju, može dovesti do pogoršanja površine, koja može negativno uticati na život aparata i eventualno rezultirati opasnom situacijom.

Pazite da se ne oštetite prilikom čišćenja aparata (spoljni / unutrašnji).

- Možete se povrediti na oštrim ivicama aparata.

Aparat ne čistite čistačem za paru.

- Može doći do korozije.

Uputstva za odlaganje



UPOZORENJE

ODLAGANJE MATERIJALA ZA PAKOVANJE

Svi materijali koji se koriste za pakovanje aparata mogu se potpuno reciklirati. Listovi i tvrdi penasti delovi su odgovarajuće označeni. Molimo odložite pakovanje materijala i stare aparate uz poštovanje sigurnosti i okoline.



UPOZORENJE

PRAVILNO ODLAGANJE VAŠEG STAROG APARATA

UPOZORENJE: Pre uklanjanja starog aparata, proverite, da je van funkcije, da ne može biti izvor opasnosti.

Da biste to uradili, kvalifikovani tehničar treba da isključi aparat iz napajanja i izvadite mrežni napon.

Aparat se ne sme odlagati u smeće za domaćinstvo. Informacije o datumima prikupljanja i lokacijama za odlaganje javnih otpada možete dobiti od vašeg lokalnog odeljenja za skupljanje smeća ili saveta.



PRAVILNO ODLAGANJE OVOG PROIZVODA (ODLAGANJE ELEKTRIČNE & ELEKTRONSKE OPREME)

(Vredi samo u državama sa sistemom odvojenog sakupljanja)

Ova oznaka na proizvodu, dodatku ili literaturi označava da proizvod i njegov elektronski pribor (npr. punjač, slušalice, USB kabl) ne smete odlagati sa drugim kućnim otpadom na kraju njihovog radnog veka. Da biste sprečili eventualnu štetu za okolinu ili ljudsko zdravlje zbog nekontrolisanog odlaganja otpada, odvojite ove predmete od drugih vrsta otpada i odgovorno ih reciklirajte kako biste promovisali održivo ponovno korišćenje materijalnih resursa.

Domaćinstva treba da kontaktiraju prodavca na mestu gde su kupili ovaj proizvod ili njihovu lokalnu vladinu kancelariju za detalje o tome gde i kako mogu da odnesu ove predmete za reciklažu koja je bezbedna za životnu sredinu.

Poslovni korisnici trebaju kontaktirati svog dobavljača i proveriti uslove kupoprodajnog ugovora. Ovaj proizvod i njegova elektronska oprema ne smeju se mešati sa drugim komercijalnim otpadom za odlaganje.

Informacije o naporima kompanije Samsung da doprinese očuvanju životne sredine i o specifičnim zakonskim obavezama u pogledu proizvoda, npr. Direktivi o registraciji, evaluaciji, autorizaciji i restrikcijama hemikalija (REACH), potražite na sledećoj adresi: samsung.com/uk/aboutsamsung/samsungelectronics/corporatecitizenship/data_corner.html

Sadržaj

INSTALACIJA PLOČE 16 Propisi i usaglašenost

16

16 Sigurnosna uputstva za instalatera

17 Spajanje na mrežno napajanje

19 Instalacija u pult

DELOVI I FUNKCIJE

21

21 Zone kuvanja

21 Kontrolna ploča

22 Komponente

22 Indukcijsko grejanje

23 Ključne karakteristike vašeg aparata

24 Sigurnosni prekidač

25 Indikator rezidualne toplote

25 Detekcija temperature

PRE NEGO ŠTO POČNETE

26

26 Inicijalno čišćenje

UPOTREBA PLOČE

26

26 Posuđe za indukcione zone kuvanja

27 Test pogodnosti

27 Veličine tava

27 Buka kod rada

28 Upotreba odgovarajućeg posuđa

29 Korišćenje senzora za kontrolu dodira

29 Uključivanje aparata

29 Izaberite zonu za kuvanje i podešavanje grejanja

30 Isključivanje aparata

30 Isključivanje zone za kuvanje

30 Upotreba sigurnosne brave za decu

31 Tajmer

33 Nadzor moći

33 Upravljanje strujom

34 Predložene postavke za kuvanje određene hrane

35 Ploča

ČIŠĆENJE I NEGA

35

36 Okvir ploče (opcija)

36 Izbegavanje oštete vašeg aparata

GARANCIJA I SERVIS

38

38 Često postavljana pitanja i rešavanje problema

40 Servis

41 Tehnički podaci

TEHNIČKI PODACI

41

41 Zone kuvanja

Instalacija ploče



Da biste bili sigurni da je aparat **instaliran** na ispravan način, obratite se kvalifikovanim osobama.



Molimo obratite pažnju na uputstva. Garancija ne pokriva nikakva oštećenja koja mogu nastati zbog nepravilne instalacije. Tehnički podaci su navedeni na kraju ovog uputstva.

SIGURNOSNA UPUTSTVA ZA INSTALATERA

- U električnoj instalaciji mora biti obezbeđen aparat koji omogućava isključivanje aparata od mreže na svim polovima sa širinom otvora za kontakt najmanje 3 mm. Odgovarajući izolacioni aparati uključuju prekidače za zaštitu linije, osigurače (osigurači tipa zavrtnje moraju biti uklonjeni sa držača), izlivanja na zemlji i kontaktori.
- Što se tiče zaštite od požara, ovaj aparat odgovara EN 60335-2-6. Ovaj tip aparata može biti instaliran sa visokim ormanom ili zidom sa jedne strane.
- Fioke se ne smeju montirati ispod ploče za kuvanje.
- Instalacija mora garantovati zaštitu od udara.
- Kuhinjska jedinica u kojoj je aparat ugrađen, mora zadovoljiti zahteve stabilnosti prema standardu DIN 68930.
- Za zaštitu od vlage, sve površine za rezanje treba zaptivati odgovarajućim blokirnim sredstvom.
- Na površinama od pločica, spojevi na području gde se nalazi ploča za kuvanje, moraju biti potpuno ispunjeni fugom.
- Uverite se da je blokator pravilno postavljen na radnu površinu bez ikakvih praznina. Dodatna silikonska brtvilna masa se ne sme primeniti; ovo bi otežalo uklanjanje prilikom servisiranja.

- Kada je uklonjena, ploča za kuanje mora biti potisnuta odozdo.
- Ploča se postavlja ispod ploče za kuanje.
- Ventilacijski otvor između radne ploče i prednje strane aparata ispod njega ne sme biti pokriven.

SPAJANJE NA MREŽNO NAPAJANJE

Pre povezivanja proverite da li nominalni napon aparata, odnosno napon naveden na pločici s tablicama, odgovara raspoloživom naponu napajanja. Oznaka tablice nalazi se na donjem kućištu ploče za kuanje.



UPOZORENJE

Isključite napajanje pre nego što povežete žice sa cirkulacijom.

Napon grejača je AC 230 V ~. Aparat takođe savršeno radi na mrežama sa AC 220 V ~ ili AC 240 V ~.

Ploču treba priključiti na mrežu pomoću aparata koji omogućava aparatu da bude isključen iz mreže na svim polovima sa širinom otvora za kontakt najmanje 3 mm, npr. automatsko isključivanje linije, probijanje uzemljenja ili osigurača.



UPOZORENJE

Priključci kablova moraju biti izvedeni u skladu sa propisima, a vijci za pričvršćivanje su sigurno zategnuti.



UPOZORENJE

Kada se ploča priključi na mrežno napajanje, proverite da li su sve zone za kuanje spremne za upotrebu tako što na kratko prebacite svaku zonu na maksimalno podešavanje odgovarajućim posuđem.



Kada se ploča za kuanje prvi put uključi, svi displeji se zasvetle i aktivira se bezbednosna brava za decu.



Obratite pažnju (usklađenost) sa faznim i neutralnim raspodelom kućne veze i aparata (šeme priključka); inače, komponente se mogu oštetiti. Garancija ne pokriva štetu nastalu zbog nepravilne instalacije.



Ako je kabl za napajanje oštećen, mora ga zameniti proizvođač, njegov agent za usluge ili slično kvalifikovane osobe kako bi se izbegla opasnost.

• **1N ~**

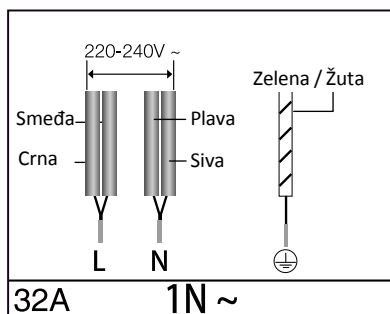

• **2N~: Pre spajanja odvojite 2-fazne žice (L1 i L2)**

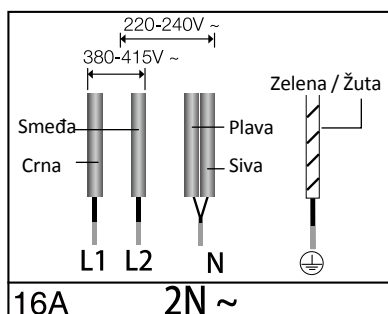

2x1N~: Odvojite žice pre spajanja.

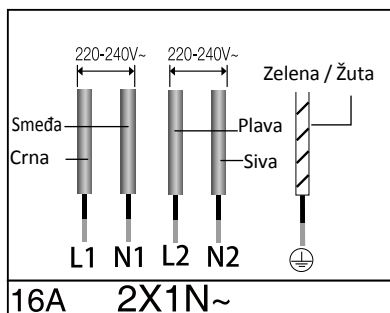

Za ispravno napajanje, pratite dijagram ožičenja koji se nalazi u blizini priključaka.

INSTALACIJA U PULT

-  Zabeležite serijski broj na tablici sa oznakom aparata pre instalacije. Ovaj broj će biti potreban u slučaju zahteva za servisiranje i više nije dostupan nakon instalacije, jer je na originalnoj tablici sa donje strane aparata.

Obratite posebnu pažnju minimalnim zahtevima i razmaku prostora.

Pričvrstite nosače sa obe strane sa priloženim zavrtnjima pre ugradnje.

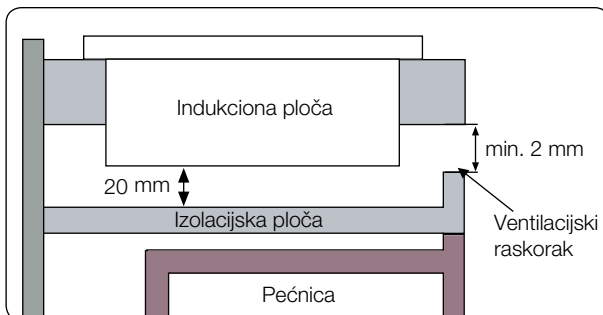
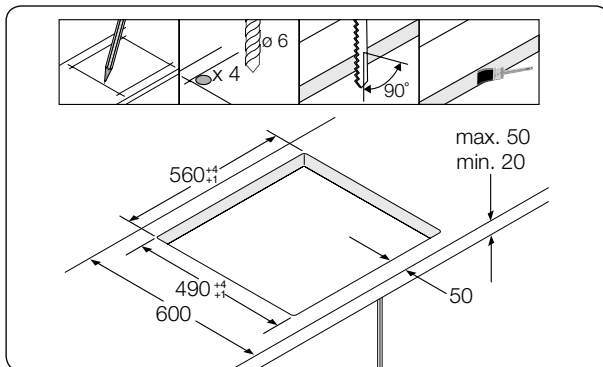
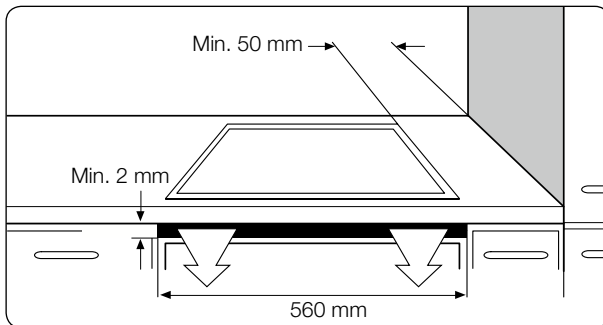

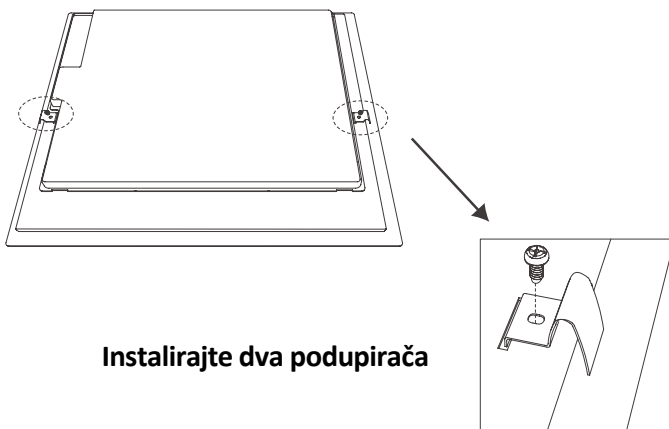

Instalirajte dva podupirača

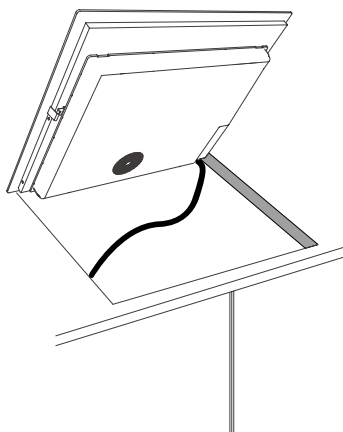

Stavite u rupu

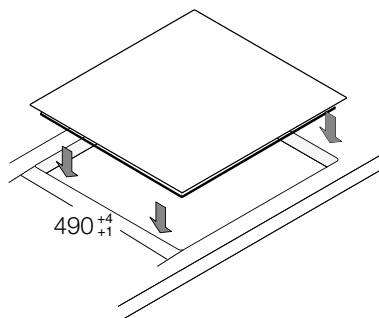

Delovi i funkcije

ZONE KUVANJA

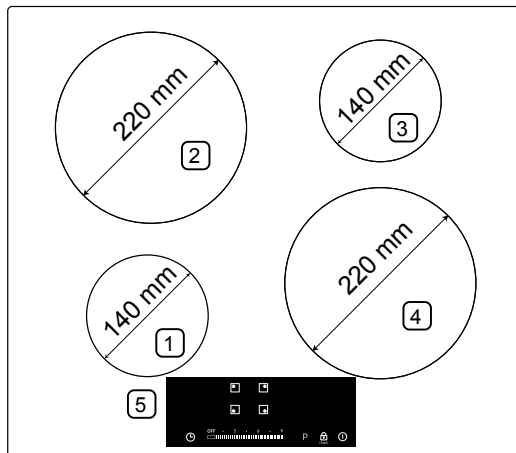

1. Indukciona zona za kuvanje 1250 V sa povećanjem moći 1500 V
2. Indukciona zona za kuvanje 2350 V sa povećanjem moći 2600 V
3. Indukciona zona za kuvanje 1250 V sa povećanjem moći 1500 V
4. Indukciona zona za kuvanje 2350 V sa povećanjem moći 2600 V
5. Kontrolna ploča

KONTROLNA PLOČA

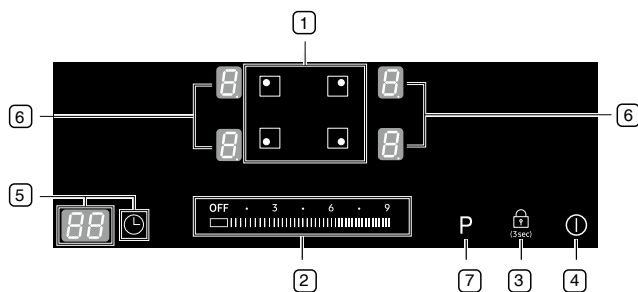

1. Izbor zone kuvanja
2. Selektori podešavanja toplote / tajmera
3. Senzor za kontrolu brave
4. Senzor za uključenje / isključenje
5. Senzor za kontrolu tajmera i displej
6. Indikatori za podešavanje toplote i rezidualne toplote
7. Senzor za pojačanje

KOMPONENTE

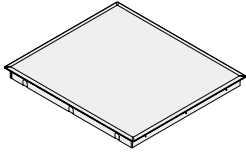

Indukcijska ploča

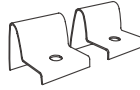

Instalacijski nosači



Zavrtnji





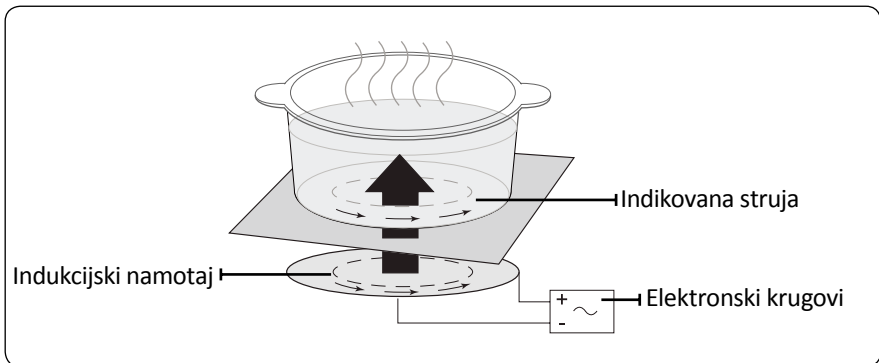





INDUKCIJSKO GREJANJE

- **Princip indukcijskog grejanja:** Kada postavite posuđe u zonu za kuvanje i uključite ga, elektronski krug u indukcijskoj ploči proizvodi "indukovano struju" na dnu posuđa koja odmah podiže temperaturu posuđa.



- **Viša brzina kod kuvanja i prženja:** Kako se tiganj zagreva direktno, a ne staklo, efikasnost je veća nego u drugim sistemima, jer se toplota ne gubi. Većina energije je apsorbirana i transformirana u toplotu.

KLJUČNE KARAKTERISTIKE VAŠEG APARATA

- **Keramička staklena površina za kuvanje:** Aparat ima keramičku staklenu površinu za kuhanje i zone za kuvanje sa brzom reakcijom.
- **Senzori za kontrolu dodira:** Vaš aparat se upravlja putem senzora za kontrolu dodira.
- **Jednostavno čišćenje:** Prednost površine za kuvanje iz keramičkog stakla i kontrolnih senzora je njihova pristupačnost za čišćenje. Glatka, ravna površina se lako čisti.
- **Senzor za uključenje / isključenje:** "On/Off" kontrolni senzor daje aparatu odvojen prekidač struje. Dodirivanje tog senzora uključuje ili isključuje električnu napetost u potpunosti.
- **Indikatori kontrole i funkcija:** Digitalni displeji i indikatorska svetla pružaju informacije o podešavanjima i aktiviranim funkcijama, kao i o prisustvu rezidualne toplote u različitim zonama kuvanja.
- **Sigurnosni prekidač:** Sigurnosni prekid osigurava da se zone za kuvanje automatski isključuju nakon određenog vremenskog perioda ako se podešavanje nije promenilo.
- **Indikator rezidualne toplote:** Na ekranu se pojavljuje ikona preostale toplote ako je zona za kuvanje toliko vruća da postoji opasnost od opekotina.
- **Povećanje moći ** : Upotrebite tu funkciju za brže **zagrejenje**  sadržaja tava, nego maksimalni nivo . (Displej će prikazati 
- **Automatsko otkrivanje tava:** Svaka zona kuvanja sadrži sistem automatskog otkrivanja tava, sistem se kalibrira kako bi se prepoznali tave prečnika koji su samo malo manji od zone kuvanja. Tave moraju uvek biti postavljeni na sredinu svake zone kuvanja. I trebate upotrebiti primerno posuđe.
- **Digitalni displeji:** Polja za prikaz dodeljena su zonama kuvanja. Pokazuju sledeće informacije
 -  : aparat je uključen
 -  za ,  : izabrane postavke toplote
 -  : rezidualna toplota
 -  : brava za decu je aktivirana





- **E3 E4**: poruka o grešci, kada se ploča pregreva zbog neuobičajenog rada (primer: rad sa praznim posuđem)
- **H**: poruka o grešci, posuđe nije odgovarajuće ili suviše malo ili posuđe nije postavljeno na kвалnu površinu.

SIGURNOSNI PREKIDAČ

Ako jedna od zona za kuvanje nije isključena ili podešavanje grejanja nije podešeno nakon dužeg vremenskog perioda, ta zona za kuvanje će se automatski isključiti.

Svaka preostala toplina će biti označena sa **H** (za "vrelo") na digitalnim displejima koji odgovaraju određenim zonama kuvanja. Zone kuvanja se isključuju u narednim trenucima.

Podešavanje toplote	Isključenje
1-3	Nakon 8 sati
4-6	Nakon 4 sati
7-9	Nakon 2 sati

-  Ako se ploča pregreje zbog abnormalnog rada, **E3 E4** će biti prikazana. I ploča će se ugasiti.
-  Prikaže se, ako je posuđe neprikladno ili premalo ili u zonu kuvanja nije postavljeno posuđe. I nakon 1 minute u toj zoni kuvanja, **H** će se ugasiti.
-  Ukoliko se jedna ili više zona za kuvanje isključe pre isteka određenog vremena, pogledajte odeljak "Rešavanje problema".
-  Ako nema unosa, ona će se isključiti nakon 1 minute.

Ostali razlozi, zašto se može zona kuvanja isključiti

Sve zone za kuvanje se mogu isključiti ako tečnost kipi i prelazi na kontrolnoj ploči.

Automatsko isključivanje se takođe može aktivirati ako stavite vlažnu tkaninu na kontrolnu ploču. U oba slučaja, aparati će se morati ponovo uključiti pomoću glavnog **kontrolnog (uključenje/isključenje)** ① senzora, nakon što je tečnost ili krpa bila maknuta .

INDIKATOR REZIDUALNE TOPLOTE

Kada je pojedinačna zona za kuvanje ili ploča ugašena, se prisustvo rezidualne toplote prikazuje sa **H** (za “vrelo”) na digitalnom displeju odgovarajuće zone za kuvanje. Čak i nakon isključenja zone kuvanja, indikator preostale toplote se isključuje tek nakon što se zona kuvanja ohladi.

Rezidualnu toplotu možete koristiti za odležavanje ili održavanje hrane na toplom.



UPOZORENJE

Sve dok indikator rezidualne toplote svetli, postoji rizik od opekotina.



UPOZORENJE

Ako je napajanje prekinuto **H** simbol će se ugasiti i informacija o rezidualnoj toploti više neće biti dostupna. Međutim, i dalje možete dobiti opekotine. To se može izbeći tako da uvek vodite računa kada se nalazite blizu ploče za kuvanje.

DETEKCIJA TEMPERATURE

Ako iz bilo kog razloga temperature na bilo kojoj od zona za kuvanje prelaze nivo bezbednosti, ukoliko se to desi, zona za kuvanje će se automatski smanjiti na niži nivo snage. Kada završite sa korišćenjem ploče za kuvanje, ventilator za hlađenje će nastaviti da radi 1 minut.

Pre nego što počnete

INICIJALNO ČIŠĆENJE

Obrišite površinu keramičkog stakla sa vlažnom tkaninom i sredstvom za čišćenje staklokeramičke ploče.



Nemojte koristiti zrnasta ili abrazivna sredstva za čišćenje. Površina bi mogla biti oštećena.



Upotreba ploče

POSUDE ZA INDIKCIONE ZONE KUVANJA

Indukciona ploča se može uključiti samo kada se posuda sa magnetskom podlogom postavlja u jednu od zona za kuvanje. Možete koristiti sledeće odgovarajuće posuđe.

Materijal posuđa

Materijal posuđa	Pogodan
Čelik, emajlirani čelik	Da
Liveno gvožđe	Da
Nerđajući čelik	Ako ih proizvođač pravilno naznači
Aluminijum, bakar, mesing	Ne
Staklo, Keramika, Porcelan	Ne

-  Posuđe za indukcionu ploču je označeno kao pogodno od strane proizvođača.
-  Određeno posuđe može praviti buku kada se koristi na indukcionim zonama za kuvanje. Ta buka nije greška u aparatu i ne utiče na rad na bilo koji način.

TEST POGODNOSTI

Posuđe je pogodno za indukcijsko kuvanje, ako se magnet drži na dnu posude i posuđe je označeno kao odgovarajuće sa strane proizvođaču posuđa.

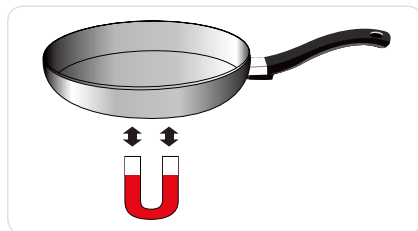

VELIČINE TAVA

Indukcione zone za kuvanje automatski se prilagođavaju veličini dna kuhinjskog posuđa do određenog ograničenja. Međutim, magnetni deo dna posuđa mora imati minimalni prečnik u zavisnosti od veličine zone za kuvanje.

Prečnik zone za kuvanje	Minimalni prečnik dna posuđa
220 mm	140 mm
140 mm	120 mm

BUKA KOD RADA

Ako čujete.

- Buku pukotine: posuđe je napravljeno od različitih materijala.
- Zvižduk: koristite više od dve zone za kuvanje i posuđe je napravljeno od različitih materijala.
- Zujanje: upotrebite više nivoa moći
- Klikanje: pojavljuje se električno prebacivanje.
- Šištanje, zujanje: ventilator radi.

Buka je normalna i ne odnosi se na nedostatke.

UPOTREBA ODGOVARAJUĆEG POSUĐA

Bolje tave donose bolje rezultate.

- Dobre tave možete prepoznati po njihovim podovima. Pod mora biti debel i ravan što je više moguće.
- Pri kupovini novih tava, obratite posebnu pažnju na prečnik dna. Proizvođači često daju samo prečnik gornjeg obruča.
- Nemojte koristiti tave, koje imaju oštećeno dno sa grubim viljuškama ili bravama. Stalno grebanje može se desiti ako to dno klize preko površine.
- Kada su hladni, dna tava obično se uklone naviše iznutra (konkavno). Nikada se nesmeju ukloniti izvana (konveksno).
- Ako želite da koristite posebnu vrstu tava, na primer, posudu za kuvanje pod pritiskom, tanjir ili vok, pridržavajte se uputstava proizvođača.

Saveti za uštedu energije

Možete uštedeti vrednu energiju posmatrajući sledeće tačke.

 Uvek stavljajte posude i tignjeve pre uključivanja zone kuvanja.

- Prljave zone za kuvanje i dna tava povećavaju potrošnju.
- Kad je moguće, čvrsto postavite poklopce na posude i tave da biste ih potpuno pokrili.
- Isključite zone za kuvanje pre kraja vremena kuvanja kako biste koristili preostali toplot za čuvanje hrane na toplom ili za odmrzavanje.



Pravilno!

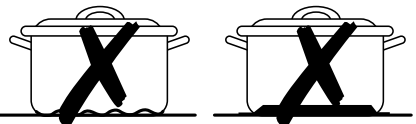

Pogrešno!

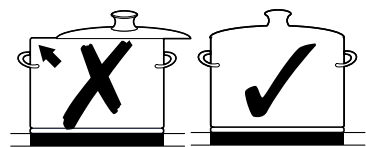

KORIŠĆENJE SENZORA ZA KONTROLU DODIRA

Da biste upravljali sensorima za kontrolu dodira, dodirnite željeni panel sa vrhom vašeg istegnutog prsta sve dok se relevantni displej ne upali ili ne izađe, ili dok se ne aktivira zelena funkcija.

Uverite se da dodirujete samo jednu senzorsku ploču prilikom rada aparata. Ako je vaš prst jednolično pritisnut na ploči, susedni senzor se može aktivirati.

UKLUČIVANJE APARATA

1. Dodirnite **On/Off** ① senzor za približno 1 sekundu.

2. Digitalni displej će prikazati .

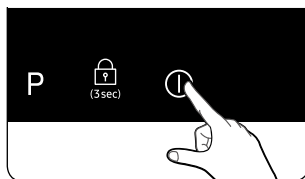

 Nakon **On/Off kontrole** ① senzor je aktiviran da uključi vaš aparat, podešavanje toplote mora biti izabrano u roku od približno 1 minute. U suprotnom, aparat će se isključiti iz sigurnosnih razloga.

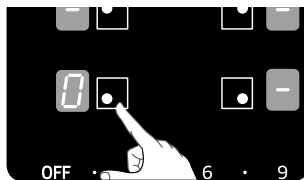

IZABERITE ZONU ZA KUVANJE I PODEŠAVANJE GREJANJA

1. Za izbor zone za kuvanje, dodirnite odgovarajući taster kuhinjske zone.



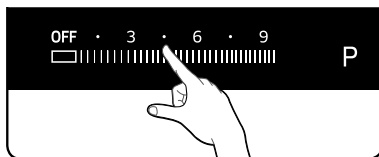

2. Za podešavanje i prilagođenje nivoa snage dodirnite **Selektori podešavanja grejanja**.





-  Ako više od jednog senzora, ne uključujući klizni taster, pritisnete duže od 10 sekundi, zvučni signal će se oglasiti i aparat će biti isključen. Da biste resetovali, dodirnite On/Off kontrolni  senzor.

ISKLUČIVANJE APARATA

Za potpuno isključivanje aparata **On/Off kontrolni**  senzor.

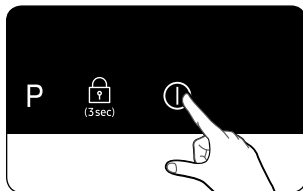
Dodirnite **On/Off**  senzor za približno 1 sekundu.



-  Nakon isključivanja jedne zone za kuvanje ili cele površine za kuvanje, prisustvo rezidualne toplote će biti prikazano na digitalnim prikazima odgovarajućih zona kuvanja u obliku  (za "vrelo").

ISKLUČIVANJE ZONE ZA KUVANJE

Da biste isključili zonu za kuvanje, vratite podešavanje na  pomoću kontrolne ploče kontrolnog **OFF** senzora.

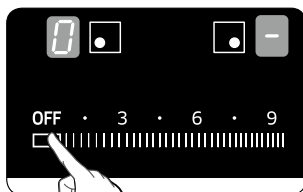

UPOTREBA SIGURNOSNE BRAVE ZA DECU

Možete koristiti sigurnosnu bravu za decu kako biste aparat zaštitili od nenamernog uključivanja zone kuvanja i aktiviranja površine za kuvanje.

Takođe, kontrolni panel, sa izuzetkom **On/Off kontrolnog**  senzora, može se zaključati kako bi se sprečilo nenamerno menjanje podešavanja, na primer, brišući ploče krpom.

Uključivanje i isključivanje sigurnosne brave za decu

1. Dodirnite senzor **Kontrolne brave**  približno 3 sekunde. Zvučni signal zvučati će kao potvrda.



2.  će se pojaviti na ekranima, što znači da je aktivirana brava za bezbednost dece.

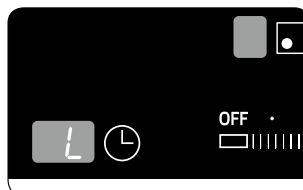

3. P Za isključivanje brave bezbednosti dece, dotaknite **senzor Kontrole zaključavanja**  ponovo za 3 sekunde. Zvučni signal će se zvučati kao potvrda.

TAJMER

Postoje dva načina za korištenje tajmera:

Korišćenje tajmera kao sigurnosnog prekidača:

Ako je određeno vreme postavljeno za zonu kvanja, zona kvanja će da se isključi nakon isteka ovog vremenskog perioda. Ova funkcija se može koristiti istovremeno za više zona kvanja.

Korišćenje tajmera za odbrojavanje:

Tajmer se ne može koristiti ako je uključena zona za kvanje.

Podešavanje sigurnosnog isključenja

Zona(e) kvanja za koju želite da primenite sigurnosni prekidač, mora biti uključena.

1. Dodirivanje kontrole selekcije grejne zone.

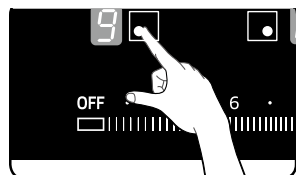

2. Dotaknite senzor, prikazat će se '10' na displeju tajmera, i '1' bleska.

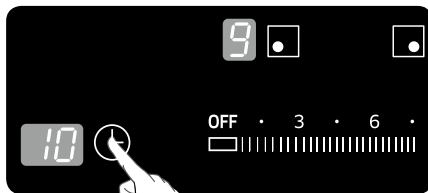

3. Podesite vreme dodirrom kontrole na slajd. (možete nastaviti 10min, 20min, 90min).

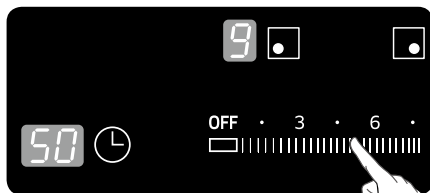

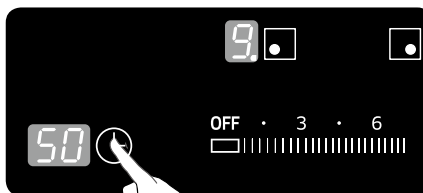

4. Ponovno dotaknite "kontrolu tajmera". "0" će trepati.

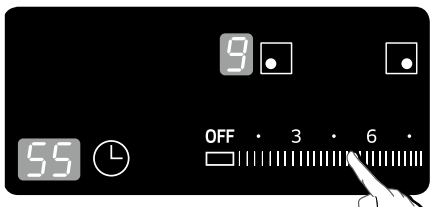

5. Podesite vreme dodirrom kontrole na slajd. (možete nastaviti 1min, 2min, 9min)



-  Tačka (.) Simbol će treptati sa desne strane nivoa snage tokom sigurnosnog prekidača.
-  Da biste otkazali podešavanje tajmera, resetirajte vreme na nulu. (Displej će prikazati '00').

Tajmer odbrojanja

Da biste koristili tajmer odbrojanja, aparat mora biti uključen, ali sve zone ne smeju da budu odabrane.

1. Dotaknite senzor  kontrole tajmera.

 Slika 10 pojavit će se na displeju tajmera.

2. Podesite željeni vremenski period pomoću kontrolnog senzora na dodir.

Funkcija tajmera za odbrojanje je sada aktivirana, a preostalo vreme se prikazuje na ekranu tajmera. Da biste podesili preostalo vreme, dodirnite senzor Kontrole tajmera  i promenite postavku pomoću senzora za kontrolu klizača.

3. Zvučni signal će zvučati 30 sekundi kada se tajmer za podešavanje završi.

NADZOR MOĆI

Funkcija povećanja moći **P** pruža upotrebu dodatne moći za svaku zonu kovanja. (primer: dovesti veliki volumen vode za kipljenje)

Funkcija podizanja moći se aktivira maksimalno 5 minuta za svaku zonu kovanja

Posle ovih vremena, zone za kovanje se automatski vraćaju na nivo moći **9**.

 U određenim okolnostima, funkcija povećanja moći se može automatski deaktivirati da zaštiti unutrašnje elektronske komponente ploče za kovanje.

UPRAVLJANJE STRUJOM

Zone kovanja imaju maksimalnu snagu, koja jim je dostupna.

Ako je ovakav domet prekoračen s uključivanjem funkcije za povećanje snage, upravljanje napajanja automatski smanji postavku toplote uparene u druge zone kovanja.

- Leva strana: Br. 1 i br. 2 su uparene zone kovanja
- Desna strana: Br. 3 i br. 4 su uparene zone kovanja

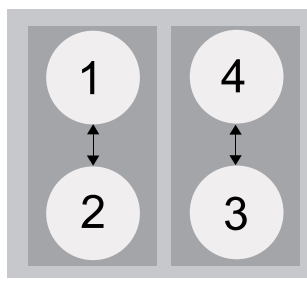

Indikator za ovu zonu kovanja menja se od postavke grejanja postavljene na maksimalno moguće zagrevanje.



- Primer

Zadnje podešavanje toplote kovanja (br.3)	Uparena druga postavka toplote "zone kovanja" (broj 4)	
	Originalna postavka toplote	Automatska promena postavke toplote
Povećanje moći	Nivo 6	Nivo 2

PREDLOŽENE POSTAVKE ZA KUVANJE ODREĐENE HRANE

Brojke u donjoj tabeli su smernice. Postavke toplote potrebne za različite metode kuvanja, zavise od brojnih varijabli, uključujući kvalitet posuđa koji se koristi i vrsta i količina hrane koja se kuva.

Prebacivanje	Metoda kuvanja	Primer upotrebe
9/P	Upozorenje Dinstanje Prženje	Zagrevanje velikih količina tečnosti, kuvanje rezanca, pržiti mesa, (zaprška gulaša, pirjanje mesa)
7-8	Intenzivno prženje	Stejk, rostbif, kuhani krumpir, kobasice
5-6	Prženje	Odrezak/rebra. Jetra, riba, rissole, palačinke / kolači od gljiva
3-4	Parenje barenje	Parenje i barenje malih količina povrća, kuvanje pirinač i mlečnih jela
1-2	Otapanje	Otapanje, rastvaranje želatina, topljenje čokolade

-  Postavke toplote navedene u gornjoj tabeli daju se samo kao smernice za vašu referencu.
-  Moraćete da podesite postavke toplote prema specifičnim posuđima i namirnicama.

Čišćenje i nega

PLOČA



Sredstva za čišćenje ne smeju stupiti u dodir sa zagrejanom keramičkom površinom stakla: Sva sredstva za čišćenje moraju biti uklonjena sa odgovarajućim količinama čiste vode nakon čišćenja jer mogu imati efekat kaustičnosti kada površina postane vruća. Nemojte koristiti nikakva agresivna sredstva za čišćenje, kao što su sprejevi za roštilj ili za pećnicu, podloge za čišćenje ili abrazivna sredstva za čišćenje tava.



Očistite površinu keramičkog stakla nakon svake upotrebe, kada je još toplo na dodir. Ovo će sprečiti spaljivanje na površinu. Uklonite ljske, vodene žigove, kapanje masti i metalne promene boje pomoću komercijalno dostupnog keramičkog stakla ili čistačem od nerđajućeg čelika.

Lagano mazanje

1. Obrišite površinu keramičke površine sa vlažnom krpom.
2. Osušite sa čistom tkaninom. Ostaci sredstva za čišćenje se ne smeju ostavljati na površini.
3. Očistite celu površinu keramičkog stakla jednom nedeljno pomoću komercijalno dostupnog čistača keramičkog stakla ili čistača za nerđajući čelik.
4. Obrišite površinu keramičkog stakla koristeći odgovarajuću količinu čiste vode i obrišite suvom čistom krpom bez vlakana.

Tvrdoglavo prljavo

1. Da bi uklonili hranu koja je prekipela, te tvrdokorne mrlje, koristite stakleni strugač.
 2. Postavite stakleni strugač pod uglom na površinu keramičke stakla.
 3. Odstranite prljavštinu sa struganjem sa sečivom.
-  Stakleni strugači i keramičko sredstvo za čišćenje stakla dostupni su u specijalnim trgovinama.

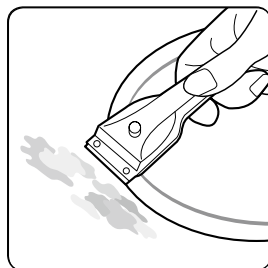

Problematična prljavština

1. Uklonite zapaljen šećer, staljenu plastiku, aluminijsku foliju ili druge materijale sa staklenim strugačem odmah i dok je još vruć.



Postoji opasnost da se opečete kada dotaknete staklenim strugačem vruću zonu kuvanja.

2. Očistite ploču na normalan način kad se ohladi.

Ako je zona kuvanja na kojoj se nešto istopilo, ostavljena da se ohladi, ponovo je zagrejte za čišćenje.



Ogrebotine ili tamne mrlje na površini keramičkog stakla, su uzrokovane, na primer, od posude sa oštrim ivicama, ne mogu da se uklone. Međutim, one ne ometaju funkciju ploče za kuvanje.

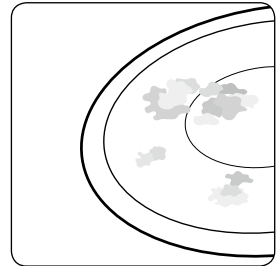

OKVIR PLOČE (OPCIJA)



Nemojte koristiti sirće, sok od limuna ili sredstvo za uklanjanje ljske na okvirima ploče; u suprotnom će se pojaviti tamne mrlje.

1. Obrišite okvir sa vlažnom tkaninom.
2. Suve ostatke navlažite mokrom krpom. Obrišite i osušite.

IZBEVAGANJE OŠTETE VAŠEG APARATA

- Ne koristite ploču kao radnu površinu ili za skladištenje.
- Nemojte koristiti zonu za kuvanje ako nema tava na ploči za kuvanje ili ako je posuda prazna.
- Keramičko staklo je vrlo teško i otporno na temperaturni udar, ali nije neraskidivo. Može se oštetiti oštrim ili tvrdim predmetom koji pada na ploču za kuvanje.
- Ne stavljajte posude na okvir za kuvanje. Može doći do grebanja i oštećenja završne obrade.
- Izbegavajte propuštanje kiselih tečnosti, na primer, sirće, limunov sok i sredstvo za uklanjanje vlage, na okvir za kuvanje, jer takve tečnosti mogu prouzrokovati tupe tačke.

- Ako šećer ili preparat koji sadrži šećer dolazi u kontakt sa toplom zonom za kuvanje i topi se, onda je odmah očistite kuhinjskim strugačem dok je još vruća. Ako je dozvoljeno da se ohladi, može se oštetiti površina kada se ukloni.
- Čuvajte sve predmete i materijale koji se mogu rastopiti, na primer, plastike, aluminijumske folije i folije iz peći, daleko od površine keramičkog stakla. Ako se nešto takve prirode topi na ploči, mora se odmah ukloniti sa strugačem.

Garancija i servis

ČESTO POSTAVLJENA PITANJA I REŠAVANJE PROBLEMA

Greška može biti posledica manjih grešaka koje možete ispraviti pomoću sledećih uputstava. Nemojte pokušavati dalje popravljati ako sledeća uputstva ne pomažu u svakom konkretnom slučaju.



UPOZORENJE Popravke aparata vrši samo kvalifikovani servisni tehničar. Nepravilno izvršeni popravci mogu dovesti do značajnog rizika za korisnika. Ako vaš aparat treba popraviti, molimo vas da kontaktirate svoj servisni centar.

Šta da radim ako zone za kuvanje ne funkcionišu?

Proverite sledeće mogućnosti:

- Osigurač u kućištu (kutija sa osiguračima) je netaknut. Ako se osigurači pokreću nekoliko puta, pozovite ovlašćenog električara.
- Aparat je pravilno uključen.
- Kontrolni indikatori na kontrolnoj tabli su osvetljeni.
- Zona kuvanja je uključena.
- Zona za kuvanje podešava se po željenoj temperaturi.

Šta da radim ako se zone za kuvanje ne aktiviraju?

Proverite sledeće mogućnosti:

- Prošlo je više od 1 minute od kada je uključeno dugme za uključivanje / isključivanje i uključeno željeno područje kuvanja (pogledajte odeljak "Prebacivanje aparata na" 1).
- Kontrolna ploča je delimično prekrivena vlažnom krpom ili tečnom materijom.

Šta da radim, ako displej, osim za indikator rezidualne toplote iznenada nestaje?

To bi mogao biti rezultat jedne od dve mogućnosti:

- Senzor za uključivanje / isključivanje je slučajno aktiviran.
- Kontrolna ploča je delimično prekrivena vlažnom krpom ili tečnom materijom.

Šta treba da uradim ako posle isključenja zona za kuvanje ostatak topline

 nije prikazan na displeju?



Proverite sledeće mogućnosti:

- Zona kuvanja je samo kratko korišćena i stoga nije postala dovoljno vruća. Ako je zona kuvanja vruća, pozovite centar za korisničke usluge.

Šta da radim ako se zona **kuhanja**  isključi ili isključi?

Ovo se može dogoditi zbog jedne od sledećih mogućnosti:

- Kontrolna ploča je delimično prekrivena vlažnom krpom ili tečnom materijom:
- Sigurnosna brava za decu je uključena.

Šta da učinim ako   je displej osvetljen?

Proverite sledeće:

- Ploča se pregreva zbog abnormalnog rada.
- Nakon što se ploča ohladi, pritisnite "Sensor za uključivanje / isključivanje za resetovanje.

Šta da učinim ako  je displej osvetljen?

Proverite sledeće:

- Posuđe je neupotrebljivo ili suviše malo ili ni posuđe nije postavljeno u zonu kuvanja
- Ako koristite odgovarajuće posuđe, prikazana poruka će automatski nestati.

Šta treba da radim ako ventilator za hlađenje radi nakon isključivanja ploče?

Proverite sledeće:

- Kada završite sa korišćenjem ploče za **kuhanje** , ventilator za hlađenje će nastaviti da radi 1 minut. da se ohladi.

Ako tražite servisni poziv zbog greške u radu aparata, poseta od tehničkog servisera morat će se platiti i tokom garantnog perioda.

SERVIS

Pre pozivanja na pomoć ili uslugu, molimo pogledajte odeljak "Rešavanje problema".

Ako vam je i dalje potrebna pomoć, pratite uputstva u nastavku.

Da li je tehnička greška?

Ako jeste, molimo vas da kontaktirate svoj servisni centar.

Uvek se pripremite unapred za diskusiju. Ovo će olakšati proces dijagnostikovanja problema i takođe olakšati odlučivanje da li je poseta servisa za korisnike neophodna.

Molimo vas da obratite pažnju na sledeće podatke.

- Koji oblik ima problem?
- Pod kojim okolnostima se problem pojavljuje?

Kada pozivate, molimo vas da znate model i serijski broj vašeg aparata. Ove informacije se nalaze na pločici s tablicama na sledeći način:

- Opis modela:
- Serijski broj (15 brojki)

Preporučujemo da ovde zabeležite informacije radi lakšeg upućivanja.

Model: _____

Serijski broj: _____

Kada dolazi do troškova čak i tokom garantnog roka?

- Ako biste sami mogli sami ispraviti problem primenom jednog od rešenja datih u odeljku "Rešavanje problema".
- Ako servisni tehničar mora da izvrši nekoliko servisnih poziva jer pre posete nije dobio sve relevantne informacije i kao rezultat, na primer, mora napraviti dodatna putovanja za delove. Priprema za telefonski poziv kao što je opisano gore će vam uštedeti troškove ovih putovanja.

Tehnički podaci

TEHNIČKI PODACI

NZ64M3707AK/OL

Dimenzije aparata	Širina	590 mm
	Dubina	520 mm
	Visina	57 mm
Dimenzije za izrez radnog pulta	Širina	560 mm
	Dubina	490 mm
Voltaža priključka	220V- 240V/400V~50/60HZ	
Maksimalna priključena snaga opterećenja	7,2 kW	
Težina (NZ64M3707AK/OL)	Neto	10,6 kg
	Bruto	12,1 kg

TEHNIČKI PODACI

ZONE KUVANJA

Pozicija	Prečnik	Moć
Zadnji levi	220 mm	2350 V / povećanje 2600 V
Prednji levi	140 mm	1250 V / povećanje 1500 V
Prednji desni	220 mm	2350 V / povećanje 2600 V
Zadnji desni	140 mm	1250 V / povećanje 1500 V

Beleška

Beleška

SAMSUNG

PITANJA ILI KOMENTARI

DRŽAVA	ZOVITE	ILI NAS POTRAŽITE NA INTERNETU U
BOSNI	055 233 999	www.samsung.com/support
BUGARSKOJ	0800 111 31	www.samsung.com/bg/support
HRVATSKOJ	062 - SAMSUNG (062-726-7864)	www.samsung.com/hr/support
ČEŠKOJ	800 - SAMSUNG (800-726786)	www.samsung.com/cz/support
MAĐARSKOJ	0680-SAMSUNG (0680-726-786) 0680-PREMIUM (0680-773-648)	www.samsung.com/hu/support
MAKEDONIJI	023 207 777	www.samsung.com/support
CRNOJ GORI	020 405 888	www.samsung.com/support
POLJSKOJ	801-172-678* lub +48 22 607-93-33* Dedykowana infolinia do obsługi zapytań dotyczących telefonów komórkowych: 801-672-678* lub +48 22 607-93-33* * (koszt połączenia według taryfy operatora)	www.samsung.com/pl/support
ROMUNIJI	*0800 (apel in retea) 08008-726-78-64 (08008-SAMSUNG) Apel GRATUIT	www.samsung.com/ro/support
SRBIJI	011 321 6899	www.samsung.com/rs/support
SLOVAČKA	0800-SAMSUNG (0800-726-786)	www.samsung.com/sk/support
LITVI	8-800-77777	www.samsung.com/lt.support
LATVIJI	8000-7267	www.samsung.com/lv/support
ESTONIJI	800-7267	www.samsung.com/ee/support
AUSTRIJI	0800-SAMSUNG (0800-7267864) [Only for Premium HA] 0800-366661 [Only for Dealers] 0810-112233	www.samsung.com/at/support
DANSKOJ	70 70 19 70	www.samsung.com/dk/support
FINSKOJ	030-6227 515	www.samsung.com/fi/support
FRANCUSKOJ	01 48 63 00 00	www.samsung.com/fr/support
NEMAČKOJ	0 180 6 SAMSUNG bzw. 0 180 6 7267864* (* 0,20€/Min. aus dem dt. Festnetz, aus dem Mobilfunk max.0,60€/Min.)	www.samsung.com/de/support
ITALIJI	800-SAMSUNG(800.7267864)	www.samsung.com/it/support
CIPRU	8009 4000 only from land line, toll free	www.samsung.com/gr/support
GRČKOJ	80111-SAMSUNG (80111 726 7864) Only from land line (+30) 210 6897691 from mobile and land line	www.samsung.com/gr/support
LUKSEMBURGU	2 61 03 710	www.samsung.com/be_fr/support
HOLANDIJI	088 90 90 100	www.samsung.com/nl/support
NORVEŠKOJ	815 56 480	www.samsung.com/no/support
PORTUGALU	808 20 7267	www.samsung.com/pt/support
ŠPANIJI	0034902172678 (HHP) 0034902167267	www.samsung.com/es/support
ŠVEDSKOJ	0771 726 7864 (0771-SAMSUNG)	www.samsung.com/se/support
REGATUL UNIT	0330 SAMSUNG (7267864)	www.samsung.com/uk/support
U.K.	0818 717100	www.samsung.com/ie/support
ŠVAJCARSKOJ	0800 726 78 64 (0800-SAMSUNG)	www.samsung.com/ch/support (German) www.samsung.com/ch_dr/support (French)
BELGIJI	02-201-24-18	www.samsung.com/be/support (Butch) www.samsung.com/be_fr/support (French)

Индукциска плоча

упатство за користење

замислете ги **МОЖНОСТИТЕ**

МАКЕДОНСКИ

Ви благодариме што го купивте овој апарат на Samsung

SAMSUNG













Употреба на овој прирачник

Ве молиме, пред да го употребите апаратот одделете време за да го прочитате овој прирачник со сопственички информации и посветете им посебно внимание на безбедносните информации што се дадени во следниот дел. Зачувајте го овој прирачник за идна референција.

Ако ја пренесете сопственоста над апаратот, не заборавајте на новиот сопственик да му го предадете и прирачникот.

ВАЖНИ БЕЗБЕДНОСНИ СИМБОЛИ И МЕРКИ НА ПРЕТПАЗЛИВОСТ.

Во текстот на ова Упатство за употреба се користат следниве симболи:

 Предупредување	Опасности или небезбедни практики што може да доведат до тешки телесни повреди или смрт .
 Внимание	Опасности или небезбедни практики што може да доведат до телесни повреди или до оштетување на имотот .
 Внимание	За да го намалите ризикот од пожар, експлозија, електричен удар или лични повреди при користење на плочата за готвење, придржувајте се кон овие основни безбедносни мерки на претпазливост.
	НЕ обидувајте се.
	НЕ расклопувајте.
	НЕ допирајте.
	Експлицитно следете ги упатствата.
	Исклучете го приклучокот од штекерот во сидот.
	Уверете се дека апаратот е заземјен за да се спречи електричен удар.
	Повикајте сервисен центар за помош.
	Забелешка
	Важно

Безбедносни упатства

Безбедносните аспекти на овој апарат се во согласност со сите прифатени технички и безбедносни стандарди. Меѓутоа, како производител, исто така, веруваме дека наша одговорност е да ве запознаеме со следниве безбедносни упатства.



ЕЛЕКТРИЧНА БЕЗБЕДНОСТ

Внимавајте апаратот да биде правилно инсталиран и заземјен од квалификуван техничар.

Апаратот треба да го сервисира исклучително квалификуван сервисен персонал. Поправките што ги прават неквалификувани лица може да предизвикаат повреда или сериозен дефект. Ако вашиот апарат треба да се поправи, обратете се во локалниот сервисен центар. Непочитувањето на овие упатства може да доведе до оштетување и до поништување на гаранцијата.

Монтираните апарати може да се користат само откако ќе бидат вградени во кабинети и на работни места што се во согласност со соодветните стандарди. На овој начин се обезбедува доволно заштита од контакт за електричните единици, како што се бара според основните безбедносни стандарди.

Ако вашиот апарат не работи или ако се појават фрактури, пукнатини или раздразнувања:

- исклучете ги сите зони за готвење;
- исклучете ја плочата од мрежното напојување; и
- контактирајте со локалниот сервисен центар.



БЕЗБЕДНОСТ НА ДЕЦАТА

Овој апарат не е наменет да го користат мали деца или болни лица без соодветен надзор од одговорно возрасно лице.

Малите деца треба да бидат под надзор за да се обезбеди да не играат со апаратот.

Кујнските зони ќе се загреат кога готвите. Секогаш чувајте ги малите деца подалеку од апаратот.

ПРЕДУПРЕДУВАЊЕ: Апаратот и неговите пристапни делови се вжештуваат во текот на користењето.

Внимавајте да не ги допрете грејните елементи.

Деца помали од осум години мора да се држат подалеку ако постојано не се под надзор.

Овој апарат може да го користат деца на возраст од осум години и повеќе и лица со намалени физички, сетилни или ментални способности или без искуство и знаење ако имаат надзор или упатства во врска со употребата на апаратот на безбеден начин и ако ги разбираат вклучените опасности.

Децата не смее да играат со апаратот.

Децата не смее да вршат чистење и одржување ако не се под надзор.



БЕЗБЕДНОСТ ВО ТЕКОТ НА КОРИСТЕЊЕТО

Овој апарат се користи само за нормално готвење и пржење во домот. Тој не е дизајниран за комерцијална или за индустриска употреба.

Никогаш не користете ја плочата за да ја загреете просторијата.

Внимавајте кога ги приклучувате електричните апарати во штекерите во близина на плочата за готвење. Мрежните кабли не смее да дојдат во контакт со плочата.

Прегреаните маст и масло може брзо да се запалат. Никогаш не оставајте ги површинските единици без надзор при подготовка на храна во маст или во масло, на пример, при подготовка на чипс.

По употреба исклучете ги зоните за готвење.

Секогаш одржувајте ги контролните плочи чисти и суви.

Никогаш не ставајте запаливи предмети на плочата. Може да предизвикаат оган. Не користете ја плочата за греење на алуминиумска фолија, производи завиткани во алуминиумска фолија или замрзната храна спакувана во алуминиумски садови.

Постои опасност од изгореници од апаратот ако тој се користи невнимателно.

Каблите од електричните апарати не смее да ја допираат жешката површина на плочата за готвење или жешките садови.

Немојте да ја користите плочата за да сушите алишта.

Никогаш не складирајте запаливи материјали, како што се аеросоли и детергенти, во фиоката или на кабинетите под плочата за готвење.

ПРЕДУПРЕДУВАЊЕ: Корисниците со пејсмејкери и со активни срцеви импланти мора да го држат горниот дел од телото на минимално растојание од 30 см од индукциските зони за готвење кога се вклучени. Во случај на сомневање, консултирајте се со производителот на вашиот апарат и со вашиот лекар.

ПРЕДУПРЕДУВАЊЕ: Готвењето на плочата со масти или масла, без надзор, може да биде опасно и да предизвика пожар. НИКОГАШ не гаснете пожар со вода, наместо тоа исклучете го апаратот и покријте го огнот, на пример, со капак или со пожарникарско ќебе.

ПРЕДУПРЕДУВАЊЕ: Опасност од оган: немојте да чувате предмети на површините за готвење.



ПРЕДУПРЕДУВАЊЕ

БЕЗБЕДНОСТ ПРИ ЧИСТЕЊЕ

Секогаш исклучувајте го апаратот пред чистење.

Од безбедносни причини, не чистете го апаратот со млаз или со чистач со висок притисок.

Исчистете ја плочата во согласност со упатствата за чистење и нега што се дадени во овој прирачник.

Не користете чистач на параа.

Не користете остри абразивни чистачи или остри метални стругалки за чистење на стаклото за готвење бидејќи може да ја изгребат површината, а тоа може да предизвика кршење на стаклото.



ПРЕДУПРЕДУВАЊЕ

ЗНАЧАЈНИ ПРЕДУПРЕДУВАЊА ЗА ИНСТАЛИРАЊЕ

- ★ Инсталирањето на овој апарат мора да го изврши квалификуван техничар за сервисирање на плочата што е обучен од производителот. Видете го делот „Инсталирање на вашата плоча“.

Приклучете го кабелот за напојување во соодветен штекер во сидот и користете го штекерот само за овој апарат. Цврсто приклучете го приклучокот во штекерот. Дополнително, не употребувајте продолжен кабел.

- Ако не го направите тоа и го користите штекерот во сидот и за други апарати со помош на лента за напојување или продолжен кабел за напојување, тоа може да резултира со електричен удар или со пожар.

- Не користете електричен трансформатор. Тоа може да доведе до струен удар или до пожар.

Инсталирањето на овој апарат мора да го изврши квалификуван техничар или сервисно претпријатие.

- Ако не го направите тоа, може да дојде до струен удар, пожар, експлозија, проблеми со производот или до повреда.

Апаратот треба да овозможи исклучување на апаратот од напојувањето по инсталирањето.

Исклучувањето може да се постигне со достапен приклучок или со вградување прекинувач во фиксната електрична инсталација во согласност со правилата за електрична инсталација.

Не поставувајте го овој апарат во близина на грејачот и на запалив материјал. Не поставувајте го овој апарат на влажна, маслена или правлива локација, на локација што е изложена на директно сонце и вода (капки дожд).

Не поставувајте го овој апарат на место каде што може да истече гас.

- тоа може да доведе до струен удар или до пожар.

Апаратот не е наменет за вградување во патнички возила, карвани и во слични возила итн.

Овој апарат мора да биде правилно заземјен.

Не заземјувајте го апаратот до плинска цевка, пластична водоводна цевка или до телефонска линија.

- поради тоа може да дојде до струен удар, пожар, експлозија или до проблеми со производот.

- Никогаш не приклучувајте го кабелот за напојување во штекер што не е правилно заземјен и проверете дали е во согласност со локалните и со државните кодови.



ЗНАК ЗА ВНИМАНИЕ ОКОЛУ ИНСТАЛАЦИЈАТА

Овој апарат треба да биде поставен така што да биде достапен за приклучокот.

- Ако не го направите тоа, може да дојде до струен удар или до пожар поради електрично истечување.

Инсталирајте го апаратот на рамна и тврда подлога што може да ја издржи неговата тежина.

- Ако не го направите тоа, може да дојде до ненормални вибрации, бучава или до проблеми со производот.

Инсталирајте го апаратот со одржување на соодветната оддалеченост од сидот.

- Ако не го направите тоа, може да дојде до пожар поради прегревање.

Минимална висина на слободниот простор што е потребна над горната површина на плочата за готвење.



СЕРИОЗНИ ПРЕДУПРЕДУВАЊА ЗА ИНСТАЛИРАЊЕ

★ Редовно отстранувајте ги сите надворешни супстанции, како што се прав или вода од приклучоците за напојување и од контактната точка користејќи сува ткаенина.

- Исклучете го приклучниот кабел и исчистете го со сува крпа.

- Ако не го направите тоа, може да дојде до електричен удар или до пожар.

★ Приклучете го прекинувачот за напојување во штекерот на сидот во вистинска насока за да се движи кабелот кон подот.

- Ако го ставите прекинувачот во штекерот во спротивна насока, електричната жица во кабелот може да доведе до електричен удар или до пожар.

☒ Цврсто приклучете го приклучокот во штекерот. Не користете оштетен прекинувач, оштетен кабел за напојување или лабав сиден штекер.

- тоа може да доведе до струен удар или до пожар.

Не извлекувајте или претерано не свиткувајте го кабелот за напојување.

Не свиткувајте го или не врзувајте го кабелот за напојување.

Не поврзувајте го кабелот за напојување преку метален предмет, не поставувајте тежок предмет врз кабелот за напојување, не вметнувајте го кабелот меѓу предмети и не притискајте го кабелот за напојување во просторот зад апаратот.

- тоа може да доведе до струен удар или до пожар.

Не извлекувајте го кабелот за напојување кога го исклучувате приклучокот од струја.

- Исклучете го напојувањето така што ќе го држите приклучокот.
- Ако не го направите тоа, може да дојде до електричен удар или до пожар.

 Кога апаратот или кабелот е оштетен, обратете се во најблискиот сервисен центар.



ЗНАК ЗА ВНИМАНИЕ ОКОЛУ ЕЛЕКТРИКАТА

-  Исклучете го струјниот приклучок кога апаратот не се користи подолг временски период или во текот на грмеж / луња.
- Ако не го направите тоа, може да дојде до електричен удар или до пожар.



СЕРИОЗНИ ПРЕДУПРЕДУВАЊА ЗА УПОТРЕБА

-  Во случај на истечување гас (како што е пропан-гас, LP-гас итн.), веднаш проветрете без да го допирате на струјниот приклучок. Не допирајте го апаратот или кабелот за напојување.

- Не користете вентилатор.

- Тоа може да доведе до струен удар или до пожар.

Во текот на употреба апаратот станува жежок. Внимавајте да не ги допрете грејните елементи на плочата.

СЕКОГАШ користете ракавици кога го тргате јадењето од плочата за да избегнете ненамерни изгореници.

ПРЕДУПРЕДУВАЊЕ: Содржината на шишето за исхрана и на теглата за бебиња треба да се измеша или да се протресе и треба да се провери температурата пред консумирање за да се избегнат изгореници.

Ако е оштетен кабелот за напојување, мора да го замени производителот, неговиот агент за услуги или слично квалификувано лице за да се избегне опасност.

Децата треба да бидат под надзор за да се обезбеди да не играат со апаратот.

ПРЕДУПРЕДУВАЊЕ: Дозволете им на децата да ја користат плочата без надзор само кога им се дадени соодветни упатства за да може детето да ја користи плочата на безбеден начин и да ја разбере опасноста од неправилна употреба.

- ★ Апаратот не е наменет да го користат лица (вклучително и деца) со намалени физички, сетилни или ментални способности или без искуство и знаење, освен ако не се под надзор или не добиле упатства за користење на апаратот од лицето што е одговорно за нивна безбедност.

ПРЕДУПРЕДУВАЊЕ: Достапните делови може да се вжештат во текот на користењето. За да се избегнат изгореници, малите деца треба да се чуваат подалеку.

ПРЕДУПРЕДУВАЊЕ: Ако на површината има пукнатина, исклучете го апаратот за да избегнете можност од електричен удар. Не користете ја плочата за готвење додека не биде заменето стаклото.

Метални предмети, како што се ножови, виљушки, лажици и капаци не смее да се ставаат на површината на плочата бидејќи може да се загреат.

- ☐ Не допирајте го штекерот со мокри раце. - Тоа може да доведе до струен удар.

Не исклучувајте го апаратот така што ќе го исклучите приклучокот додека операцијата е во тек.

- Повторното приклучување на приклучокот во штекерот во сидот може да предизвика искра или електричен удар или пожар.

Сите амбалажни материјали чувајте ги надвор од дофатот на децата бидејќи материјалите за пакување може да бидат опасни за децата.

- Ако детето стави вреќа на главата, таа ситуација може да доведе до задушување.

- Ако не го направите тоа, може да дојде до електричен удар, изгореници или до пожар. Никогаш не користете го овој апарат за други цели, освен за готвење.

- Ако не го направите тоа, може да дојде до пожар.

Никогаш не загревајте пластични садови или хартиени садови и не користете ги со функцијата на плочата.

- Ако не го направите тоа, може да дојде до пожар.

Премногу не загревајте ја храната.

- Ако го направите тоа, може да дојде до пожар.

Не загревајте храна завиткана во хартија, како што се списанија или весници.

- Ако го направите тоа, може да дојде до пожар.

Не користете или не ставајте запаливи спрејови или предмети во близина на плочата за готвење.

- Ако го направите тоа, може да дојде до експлозија.

За загревање на напивки, како што се кафе, чај, ликер или вода, или јадења, како што се кари, супа или гулаш, користете нагодување со мала моќност и задолжително измешајте ја содржината додека го загревате.

- Ако употребите нагодување со голема моќност, **тогаш тоа може да доведе до преоптоварување на содржината без предупредување** и да предизвика сериозни изгореници.

Не ставајте прсти или туѓи материји или метални предмети, како што се игли, во доводот, одводот и во отворите. Ако во кој било од овие отвори се ставени туѓи материји, извлечете го приклучокот од штекерот и обратете му се на вашиот испорачувач на производот или во најблискиот сервисен центар.

- Ако не го направите тоа, може да дојде до електричен удар или до повреда.

НИКОГАШ не полнете го резервоарот до врв и изберете резервоар што е поширок на врвот отколку на дното за да се спречи да се прегрее течноста. Шишињата со тесно грло може да експлодираат ако се прегреат.

НИКОГАШ не загревајте го шишето за бебиња со затворен капак бидејќи шишето може да експлодира ако се прегрее.

Не потопувајте го струјниот кабел или приклучоците во вода и држете го кабелот за напојување подалеку од загреаните површини.

Не користете го овој апарат ако е оштетен кабелот за напојување или штекерот.

ПРЕДУПРЕДУВАЊЕ: Течности и друга храна не смее да се загреваат во запечатени садови бидејќи може да експлодираат.

Не обидувајте се сами да го поправате, расклопувате или да го модификувате апаратот.

- Не користете кој било осигурувач (како што се бакар, челична жица итн.), освен стандарден осигурувач.

- При поправање или реинсталирање на апаратот обратете се во најблискиот сервисен центар.
- Ако не го направите тоа, може да дојде до струен удар, пожар, проблеми со производот или до повреди.

-
-  Ако која било туѓа супстанција, како што е вода, влезе во апаратот, исклучете го струјниот приклучок и обратете се во најблискиот сервисен центар.
- Ако не го направите тоа, може да дојде до електричен удар или до пожар.

-
-  Ако апаратот е поплавен, обратете се во најблискиот сервисен центар.
- Ако не го направите тоа, може да дојде до електричен удар или до пожар.
- Ако апаратот создава чуден звук, мириса на чад, веднаш исклучете го приклучокот за напојување и обратете се во својот најблизок сервисен центар.
- Ако не го направите тоа, може да дојде до електричен удар или до пожар.



ВНИМАНИЕ ЗНАК ЗА ВНИМАНИЕ ПРИ КОРИСТЕЊЕ

-
-  Бидете внимателни бидејќи напивките или храната се многу жешки по загревање.
- Особено кога храните дете, проверете дали доволно се изладило. Внимавајте кога загревате течности, како што се водата или други напивки.
 - Избегнувајте користење лизгав сад со тесно грло.
 - Во спротивно може да дојде до нагло прелевање на содржината и тоа да предизвика изгореници.
- Не допирајте ја храната или кој било нејзин дел во текот на готвењето или веднаш по готвењето.
- Користете кујнски ракавици бидејќи можеби е многу жешка и може да се изгорите. Кога површината е напукната, исклучете го прекинувачот за напојување на апаратот.
 - Ако не го направите тоа, може да дојде до електричен удар.

-
-  За готвење или за загревање мали количества храна е потребно помалку време.
- Ако ги загревате или ги готвите во вообичаено време, може да се прегреат и да се запалат.
- Децата треба да бидат под надзор за да се обезбеди да не играат со апаратот.

Секое истурање треба да се отстрани од капакот пред отворање и површината на плочата треба да се остави да се излади пред затворање на капакот (само модел што има капак).

☒ Не застанувајте врз апаратот и не ставајте предмети (како што се алишта, капак за плочата, запалени свеќи, запалени цигари, садови, хемикалии, метални предмети итн.) на апаратот.

- Поради тоа, може да дојде до струен удар, пожар, проблеми со производот или до повреди.

Не ракувајте со апаратот со мокри раце.

- тоа може да доведе до струен удар.

Не прскајте испарлива материја, како што е инсектицид, на површината на апаратот.

- Освен што е штетно за луѓе, тоа може да доведе и до електричен удар, пожар или до проблеми со производот.

Не ставајте го апаратот на кршлив објект, како што е мијалник или стаклен предмет.

- Ова може да доведе до оштетување на мијалникот или на стаклениот предмет. Внимавајте кога ја вадите обвивката од храната што тукушто сте ја извадиле од апаратот.

- Ако храната е жешка, жешката пара може нагло да излезе при отстранувањето на обвивката и може да се изгорите.

Не исклучувајте го апаратот со повлекување на кабелот за напојување, секогаш цврсто држете го приклучокот и извлечете го директно од штекерот.

- Оштетувањето на кабелот може да предизвика краток спој, пожар и/или електричен удар. Апаратите не се наменети за управување со помош на надворешен тајмер или

одделен систем на далечинско управување.

Не гледајте во елементите за готвење (само за модел што е инсталиран со халогена сијалица).

По употреба изгаснете ја плочата за готвење со помош на контролата на плочата и не потпирајте се на детекторот на тавата (само за модел што е инсталиран за детектори на тави).



ПРЕДУПРЕДУВАЊЕ

СЕРИОЗНИ ПРЕДУПРЕДУВАЊА ЗА ЧИСТЕЊЕ

- ☐ Не чистете го апаратот така што директно ќе прскате вода врз него.
Не користете бензен, разредувач или алкохол за чистење на апаратот.
 - тоа може да доведе до промена на бојата, деформација, оштетување, електричен удар или до пожар.
- Пред чистење или одржување, исклучете го апаратот од штекерот во ѕидот.
 - Ако не го направите тоа, може да дојде до електричен удар или до пожар.
- За ваша безбедност не користете средства за чистење со вода со висок притисок или средства со чистење со млаз.



ПРЕДУПРЕДУВАЊЕ

ЗНАК ЗА ВНИМАНИЕ ПРИ ЧИСТЕЊЕ

- ★ Плочата треба редовно да се чисти и треба да се отстранат сите материји од храна. Ако не ја одржувате плочата во чиста состојба, тоа може да доведе до оштетување на површината, која може негативно да влијае врз животот на апаратот и евентуално да резултира со опасна ситуација.
- ☐ Внимавајте да не се повредите при чистење на апаратот (надворешно/ внатрешно).
 - Може да се повредите на острите рабови на апаратот.
- Не чистете го апаратот со чистач на параа.
 - Може да дојде до корозија.

Упатство за отстранување



ПРЕДУПРЕДУВАЊЕ

ОТСТРАНУВАЊЕ НА МАТЕРИЈАЛОТ ЗА ПАКУВАЊЕ

Сите материјали што се користат за пакување на апаратот може целосно да се рециклираат. Листовите и тврдите делови од морска пена соодветно се означени. Ве молиме да ги фрлите пакувањето на материјалите и старите апарати со почитување на безбедноста и на животната средина.



ПРЕДУПРЕДУВАЊЕ

ПРАВИЛНО ОТСТРАНУВАЊЕ НА ВАШИОТ СТАР АПАРАТ

ПРЕДУПРЕДУВАЊЕ: Пред отстранување на стариот апарат, внимавајте тој да биде надвор од функција за да не може да биде извор на опасност.

За да го направите тоа, квалификуван техничар треба да го исклучи апаратот од напојување и да го извади мрежниот напон.

Апаратот не смее да се фрла во отпад за домаќинство. Информации за датумите на собирање и локациите за отстранување на јавен отпад може да добиете од вашето локално одделение за собирање отпад или за советување.



ПРАВИЛНО ОТСТРАНУВАЊЕ НА ОВОЈ ПРОИЗВОД

(ОТСТРАНУВАЊЕ НА ЕЛЕКТРИЧНА И НА ЕЛЕКТРОНСКА ОПРЕМА)

(Важи само во државите со систем за одделно собирање)

Оваа ознака на производот, додатокот или на литературата означува дека производот или неговиот електронски прибор (на пример, полнач, слушалки, USB-кабел) не смее да се фрлаат со друг домашен отпад на крајот од нивниот работен век. За да спречите евентуална штета за животната средина или за здравјето на луѓето поради неконтролирано фрлање отпад, овие предмети одделете ги од другите видови отпад и одговорно рециклирајте ги за да промовирате одржливо повторно користење на материјалните ресурси.

Домаќинствата треба да контактираат со продавачот од местото каде што го купиле овој производ или со нивната локална владина канцеларија за детали за тоа каде и како може да ги однесат овие предмети за рециклирање што е безбедно за животната средина.

Деловните корисници треба да контактираат со својот испорачувач и да ги проверат условите во купопродажниот договор. Овој производ и неговата електронска опрема не смее да се мешаат со друг комерцијален отпад за фрлање.

Информации за напорите на компанијата Samsung да придонесе во зачувувањето на животната средина и за специфичните законски обврски во поглед на производите, на пример, Директивата за регистрација, евалуација, авторизација и рестрикции на хемикалии (REACH), побарајте на следнава адреса: [samsung.com/uk/aboutsamsung/samsungelectronics/corporatecitizenship/data_corner.html](https://www.samsung.com/uk/aboutsamsung/samsungelectronics/corporatecitizenship/data_corner.html)

ИНСТАЛИРАЊЕ НА ПЛОЧАТА**16****ДЕЛОВИ И ФУНКЦИИ****21****ПРЕД ДА ПОЧНЕТЕ****26****УПОТРЕБА НА ПЛОЧАТА****26****ЧИСТЕЊЕ И НЕГА****35****ГАРАНЦИЈА И СЕРВИС****38****ТЕХНИЧКИ ПОДАТОЦИ****41**

- 16 Прописи и усогласеност
- 16 Безбедносни упатства за инсталатерот
- 17 Поврзување на мрежното напојување
- 19 Инсталација во пулт
- 21 Зони за готвење
- 21 Контролна плоча
- 22 Компоненти
- 22 Индукциско греење
- 23 Клучни карактеристики на вашиот апарат
- 24 Безбедносен прекинувач
- 25 Индикатор на резидуална топлина
- 25 Детекција на температурата
- 26 Почетно чистење
- 26 Садови за индукциски зони за готвење
- 27 Тест за соодветноста
- 27 Големина на тави
- 27 Бучава при работа
- 28 Употреба на соодветни садови
- 29 Користење сензори за контрола на допир
- 29 Вклучување на апаратот
- 29 Изберете зона за готвење и за нагодување на греењето
- 30 Исклучување на апаратот
- 30 Исклучување на зоната за готвење
- 30 Употреба на безбедносна брава за децата
- 31 Тајмер
- 33 Надзор на моќноста
- 33 Управување со струја
- 34 Предложени нагодувања за готвење на определена храна
- 35 Плоча
- 36 Рамка на плочата (опции)
- 36 Избегнување на оштетување на вашиот апарат
- 38 Често поставувани прашања и решавање проблеми
- 40 Сервис
- 41 Технички податоци
- 41 Зони за готвење

Инсталирање на плочата



За да бидете сигурни дека апаратот е инсталиран на правилен начин, обратете им се на квалификувани лица.

Ве молиме да внимавате на упатствата. Гаранцијата не покрива никакви оштетувања што може да настанат поради неправилно инсталирање. Техничките податоци се наведени на крајот од ова упатство.

БЕЗБЕДНОСНИ УПАТСТВА ЗА ИНСТАЛАТЕРОТ

- Во електричната инсталација мора да биде обезбеден апарат што овозможува исклучување на апаратот од мрежата на сите полови со ширина на отвор за контакт од најмалку 3 mm. Соодветните изолациски апарати вклучуваат прекинувачи за заштита на линијата, осигурувачи (осигурувачите од типот навртки мора да бидат тргнати од држачот), излевање на земја и контактори.
- Што се однесува до заштита од пожар, овој апарат одговара на EN 60335-2-6. Овој тип апарат може да биде инсталиран со висок кабинет или сид од едната страна.
- Под плочата за готвење не смее да се монтираат фиоки.
- Инсталацијата мора да гарантира заштита од удар.
- Кујнската единица во која е вграден апаратот мора да ги задоволи барањата за стабилност според стандардот DIN 68930.
- За заштита од влага сите површини за сечење треба да се затвораат со соодветно средство за блокирање.
- На површините на плочките, споевите во областа каде што се наоѓа плочата за готвење мора да бидат сосема исполнети со фуга.
- Уверете се дека блокаторот е поставен правилно на работната површина без какви било празнини. Не смее да се применува дополнителна силиконска маса за запечатување; тоа би го отежнало отстранувањето при сервисирање.

- Кога е извадена, плочата за готвење мора да биде потисната оддолу.
- Плочата се поставува под плочата за готвење.
- Вентилацискиот отвор меѓу работната плоча и предната страна на апаратот под него не смее да биде покриен.

ПОВРЗУВАЊЕ НА МРЕЖНО НАПОЈУВАЊЕ

Пред поврзувањето проверете дали номиналниот напон на апаратот, односно напон наведен на плочката со таблица, одговара на расположливиот напон на напојување. Ознаката на таблицата се наоѓа на долниот дел од куќиштето на плочата за готвење.



ПРЕДУПРЕДУВАЊЕ

Исклучете го напојувањето пред да ги поврзете жиците со циркулацијата.

Напонот на грејачот е AC 230 V ~. Апаратот, исто така, совршено работи на мрежа со AC 220 V ~ или AC 240 V ~.

Плочата треба да се приклучи на мрежата со помош на апарат што му овозможува на апаратот да биде исклучен од мрежата на сите полови со ширина на отвор за контакт од најмалку 3 mm, на пример, автоматско исклучување на линијата, избивање на заземјувањето или на осигурувачот.



ПРЕДУПРЕДУВАЊЕ

Приклучоците на каблите мора да бидат изведени во согласност со прописите, а навртките за прицврстување да бидат сигурно затегнати.



ПРЕДУПРЕДУВАЊЕ

Кога плочата ќе се приклучи на мрежно напојување, проверете дали сите зони за готвење се подготвени за употреба, така што кратко време секоја зона ќе ја префрлите на максимално нагодување со соодветни садови.



Кога плочата за готвење ќе се вклучи првпат, сите дисплеи светкаат и се активира безбедносната брава за деца.



Посветете му внимание (усогласеност) на фазното и на неутралното распределување на кукната врска и на апаратот (шема на приклучокот); инаку, компонентите може да се оштетат. Гаранцијата не покрива штета настаната поради неправилно инсталирање.



Ако кабелот за напојување е оштетен, мора да го замени производителот, неговиот агент за услуги или слично квалификувано лице за да се избегне опасност.

• **1N ~**

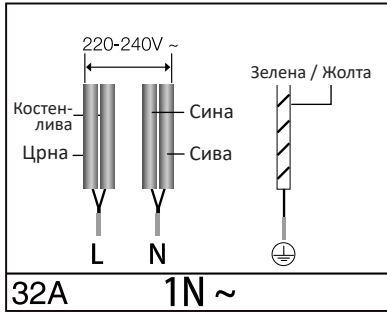

• **2N~: Пред поврзување одделете ги 2-фазните жици (L1 и L2)**

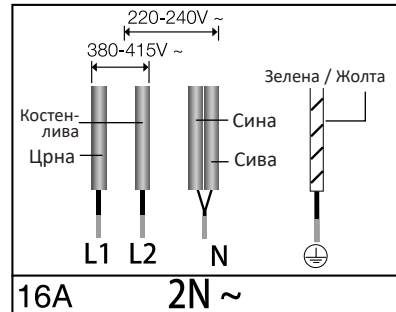

2x1N~: Одделете ги жиците пред поврзување.

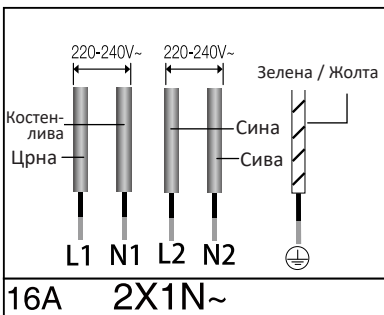

За правилно напојување, следете го дијаграмот на каблирање што се наоѓа во близина на приклучокот.

ИНСТАЛИРАЊЕ ВО ПУЛТ

 Забележете го серискиот број на табличката со ознака на апаратот пред инсталирање. Овој број ќе биде потребен во случај на барања за сервисирање и повеќе нема да биде достапен по инсталирањето бидејќи е на оригиналната табличка од долната страна на апаратот.

Посветете им особено внимание на минималните барања и на растојанието во просторот.

Прицврстете ги носачите од двете страни со приложените навртки пред вградување.

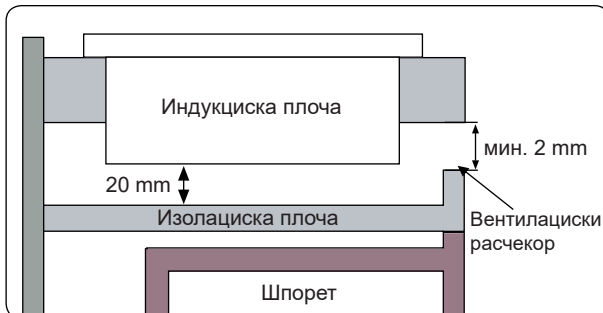
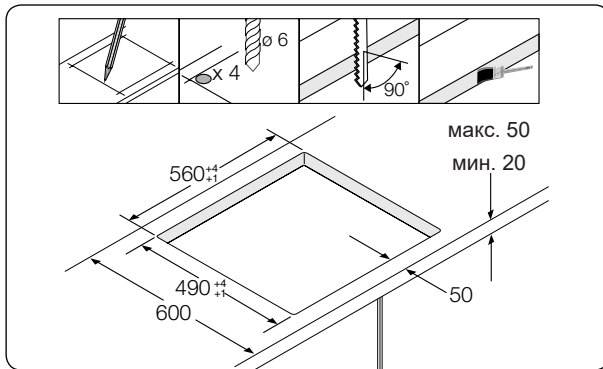
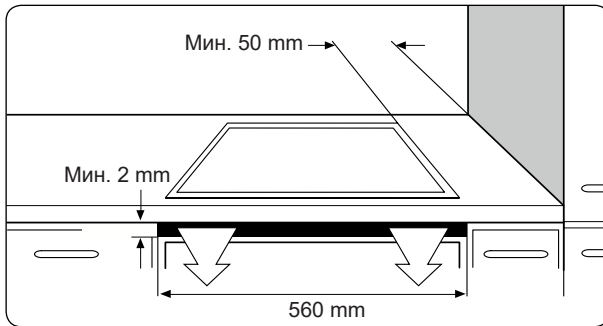

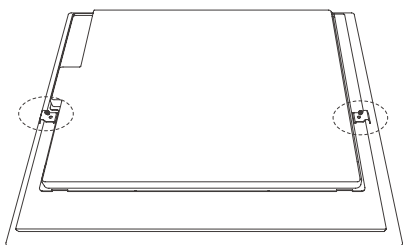

Инсталирајте два потпирача

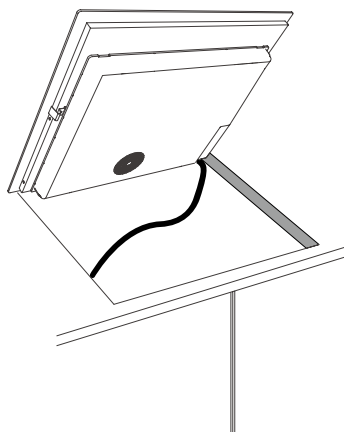
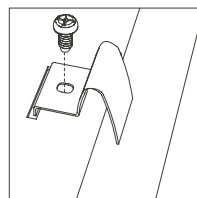

Ставете во отворот

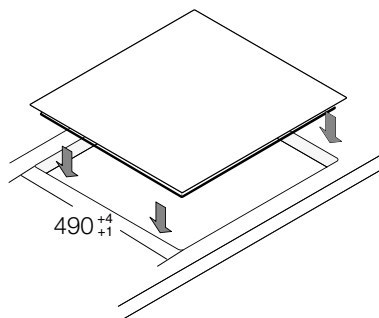

20- Инсталирање на плочата

Делови и функции

ЗОНИ ЗА ГОТВЕЊЕ

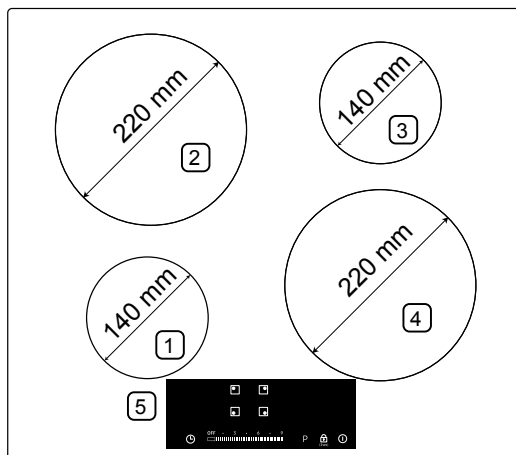

1. Индукциска зона за готвење 1250 V со зголемена моќност 1500 W
2. Индукциска зона за готвење 2350 V со зголемена моќност 2600 W
3. Индукциска зона за готвење 1250 V со зголемена моќност 1500 W
4. Индукциска зона за готвење 2350 V со зголемена моќност 2600 W
5. Контролна плоча

КОНТРОЛНА ПЛОЧА

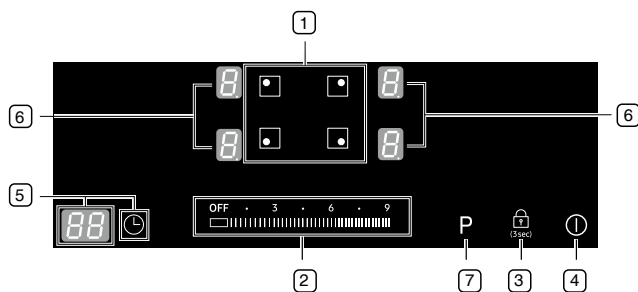

1. Избор на зоната за готвење
2. Селектори на приспособувањето на топлината / тајмерот
3. Сензор за контрола на бравата
4. Сензор за вклучување / исклучување
5. Сензор за контрола на тајмерот и на дисплејот
6. Индикатори за приспособување на топлината и на резидуалната топлина
7. Сензор за засилување

КОМПОНЕНТИ

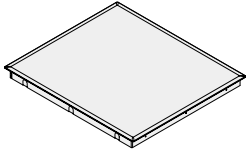

Индукциска плоча

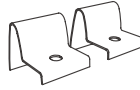

Инсталациски носачи









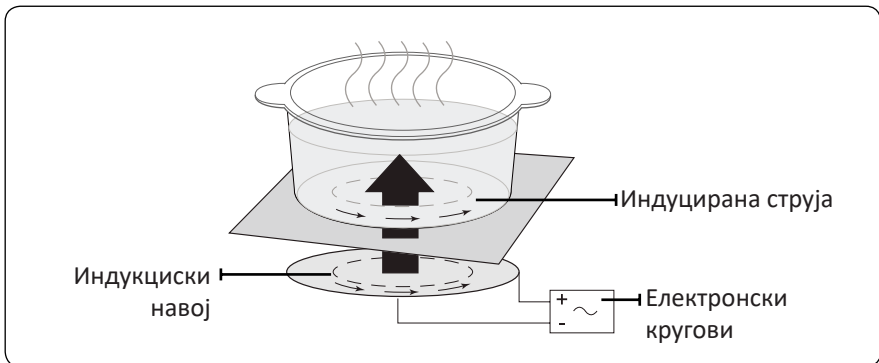

Навртки



ИНДУКЦИСКО ГРЕЕЊЕ

- **Принцип на индукциско греење:** Кога ќе поставите сад во зоната за готвење и ќе ја вклучите, електронскиот круг во индукциската плоча произведува „индуцирана струја“ на дното на садот што веднаш ја зголемува температурата на садовите.



КЛУЧНИ КАРАКТЕРИСТИКИ НА ВАШИОТ АПАРАТ

- **Керамичка стаклена површина за готвење:** Апаратот има керамичка стаклена површина за готвење и зони за готвење со брза реакција.
- **Сензор за контрола на допир:** Вашиот апарат се управува по пат на сензор за контрола на допир.
- **Едноставно чистење:** Предност на површината за готвење од керамичко стакло и на контролните сензори е во нивната пристапност за чистење. Лесно се чисти мазна, рамна површина.
- **Сензор за вклучување / исклучување:** Со контролниот сензор „On/Off“ му се дава на апаратот одделен прекинувач на струја. Со допир на тој сензор целосно се вклучува или се исклучува електричниот напон.
- **Индикатори на контрола и на функции:** Дигиталните дисплеи и индикаторските сијалички даваат информации за приспособувањата и за активираните функции, како и за присуството на резидуална топлина во различни зони на готвење.
- **Безбедносен прекинувач:** Безбедносното прекинување обезбедува зоните за готвење автоматски да се исклучат по определен временски период ако не биде сменето приспособувањето.
- **Индикатор на резидуална топлина:** На екранот се појавува икона на преостанатата топлина ако зоната за готвење е толку жешка што постои опасност од изгореници.
- **Зголемување на моќноста **: Употребете ја таа функција за побрзо загревање на содржината на тавата, освен максималното ниво ''. (На дисплејот ќе се прикаже '').
- **Автоматско откривање на тави:** Секоја зона за готвење содржи систем за автоматско откривање на тави, системот се калибрира за да се препознаат тавите со пречници што се само малку помали од зоната за готвење. Тавите секогаш мора да бидат поставени на средина на секоја зона за готвење. Исто така, треба да употребите квалитетни садови.
- **Дигитални дисплеи:** Полињата за приказ им се доделени на зоните за готвење. Ги прикажуваат следниве информации
 -  : апаратот е вклучен
 - ,  : избрани нагодувања на топлина
 -  : резидуална топлина
 -  : бравата за деца е активирана







-  : порака за грешка, кога плочата се прегрева поради невообичаено работење (пример: работа со празни садови)
-  : порака за грешка, садовите не се соодветни или се премногу мали или садовите не се поставени на површината за готвење.

БЕЗБЕДНОСЕН ПРЕКИНУВАЧ

Ако една од зоните за готвење не е исклучена или нагодувањето на греењето не е приспособено по подолг временски период, таа зона за готвење автоматски ќе се исклучи.

Секоја преостаната топлина ќе биде означена со  (за „врело“) на дигиталните дисплеи што одговараат на определени зони за готвење. Зоните за готвење се исклучуваат во следните моменти.

Приспособување на топлината	Исклучување
1-3	По 8 часа
4-6	По 4 часа
7-9	По 2 часа

-  Ако плочата се прегрее поради абнормално работење, ќе биде прикажано . И плочата ќе се исклучи.
-  Се прикажува ако садовите не се соодветни, ако се премногу мали или во зоната за готвење не е ставен сад. И по една минута во таа зона за готвење,  ќе се исклучи.
-  Ако една или повеќе зони за готвење се исклучат пред да измине определено време, видете го делот „Решавање проблеми“.
-  Ако нема внесување, таа ќе се исклучи по една минута.

Други причини зошто може да се исклучи зоната за готвење

Сите зони за готвење може да се исклучат ако течноста истечува и се прелева на контролната плоча.

Автоматското исклучување, исто така, може да се активира ако ставите влажна ткаенина на контролната плоча. Во двата случаја апаратите ќе мора повторно да се вклучат со помош на главниот **контролен сензор (вклучување/исклучување)**

① откако била тргната течноста или крпата.

ИНДИКАТОР НА РЕЗИДУАЛНА ТОПЛИНА

Кога е исклучена поединечна зона за готвење или плоча, присуството на резидуална топлина се прикажува со **H** (за „врело“) на дигиталниот дисплеј на соодветната зона за готвење. Дури и по исклучувањето на зоната за готвење, индикаторот на преостанатата топлина се исклучува дури откако ќе се излади зоната за готвење.

Резидуалната топлина може да ја користите за одмрзнување или за одржување на храната на топло.



ПРЕДУПРЕДУВАЊЕ

Сè додека свети индикаторот на резидуалната топлина, постои ризик од изгореници.



ПРЕДУПРЕДУВАЊЕ

Ако напојувањето е прекинато, симболот **H** ќе се изгасне и информацијата за резидуалната топлина повеќе нема да биде достапна. Меѓутоа, и натаму може да добиете изгореници. Тоа може да се избегне така што секогаш ќе внимавате кога се наоѓате во близина на плочата за готвење.

ДЕТЕКЦИЈА НА ТЕМПЕРАТУРАТА

Ако од која било причина температурата на која било од зоните за готвење го надминува нивото на безбедност, ако се случи тоа, зоната за готвење автоматски ќе се намали на пониско ниво на моќност. Кога ќе завршите со користење на плочата за готвење, вентилаторот за ладење ќе продолжи да работи 1 минута.

Пред да почнете

ИНИЦИЈАЛНО ЧИСТЕЊЕ

Избришете ја површината од керамичкото стакло со влажна ткаенина и со средство за чистење на стакло-керамичката плоча.



Не користете зрнести или абразивни средства за чистење. Би можело површината да биде оштетена.

Употреба на плочата

САДОВИ ЗА ИНДУКЦИСКИ ЗОНИ ЗА ГОТВЕЊЕ

Индукциската плоча може да се вклучи само кога садот со магнетна подлога се поставува во една од зоните за готвење. Може да ги користите следниве соодветни садови.

Материјал на садовите

Материјал на садовите	Соодветен
Челик, емајлиран челик	Да
Лиено железо	Да
Не'рѓосувачки челик	Ако производителот правилно ги означи
Алуминиум, бакар, месинг	Не
Стакло, керамика, порцелан	Не



Садовите за индукциска плоча се означени како соодветни од производителот.



Определени садови може да прават бучава кога се користат на индукциски зони за готвење. Таа бучава не е грешка во апаратот и на кој било начин не влијае врз работата.

ТЕСТ ЗА СООДВЕТНОСТ

Садовите се соодветни за индукциско готвење ако магнетот се држи на дното на садот и садовите се означени како соодветни од производителот на садовите.

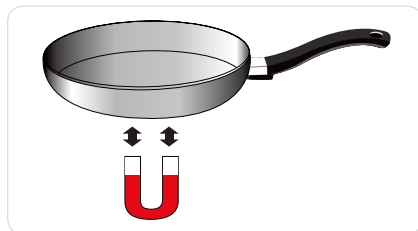

ГОЛЕМИНИ НА ТАВИТЕ

Индукциските зони за готвење автоматски се приспособуваат кон големината на дното на кујнските садови до определено ограничување. Меѓутоа, магнетниот дел на дното на садовите мора да има минимален пречник во зависност од големината на зоната за готвење.

Пречник на зоната за готвење	Минимален пречник на дното на садовите
220 mm	140 mm
140 mm	120 mm

БУЧАВА ПРИ РАБОТА

Ако слушнете.

- Бучава во вид пукање: садовите се направени од различни материјали.
- Свирење: користите повеќе од две зони за готвење и садови направени од различни материјали.
- Брмчење: употребете повеќе нивоа на моќност
- Кликање: се појавува електрично префрлување.
- Пиштење, брмчење: вентилаторот работи.

Бучавата е нормална и не се однесува на недостатоци.

УПОТРЕБА НА СООДВЕТНИ САДОВИ

Подобрите тави донесуваат подобри резултати.

- Добрите тави може да ги препознаете по нивните дна. Дното мора да биде дебело и рамно колку што е можно повеќе.
- При купувањето нови тави обрнете посебно внимание на пречникот на дното. Често производителите го даваат само пречникот на горниот обрач.
- Не користете тави што имаат оштетено дно со груби виљушки или брави. Може да дојде до постојано гребење ако тоа дно се лизне преку површината.
- Кога е ладно, дното на тавата обично се свиткува нагоре однатре (конкавно). Никогаш не смее да се свитка однадвор (конвексно).
- Ако сакате да користите посебен вид сад, на пример, сад за готвење под притисок, чинија или вок, придржувајте се кон упатствата на производителот.

Совети за заштеда на енергија

Може да заштедите значителна енергија придржувајќи се кон следниве точки.

 Секогаш ставајте ги садите и тавите пред да ја вклучите зоната за готвење.

- Валканите зони за готвење и дната на тавите ја зголемуваат потрошувачката.
- Кога е можно, цврсто поставете ги капаците на садите и на тавите за да ги покриете целосно.
- Исклучете ги зоните за готвење пред да заврши времето на готвење за да ја искористите преостанатата топлина за одржувања на храната на топло или за одмрзнување.



Правилно!

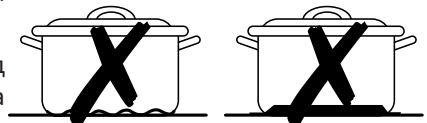

Погрешно!

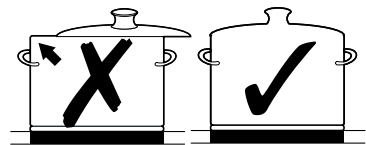

КОРИСТЕЊЕ СЕНЗОРИ ЗА КОНТРОЛА НА ДОПИР

За управување со сензорите за контрола на допир, допрете го саканиот панел со врвот од вашиот истегнат прст сè додека не се вклучи или не се прикаже релевантниот дисплеј или додека не се активира саканата функција.

Уверете се дека допирате само една сензорска плоча при работа на апаратот. Ако вашиот прст еднолично е притиснат на плочата, може да се активира соседниот сензор.

ВКЛУЧУВАЊЕ НА АПАРАТОТ

1. Допрете го сензорот **On/Off** ① приближно една секунда.
2. На дигиталниот дисплеј ќе се прикаже '  '.

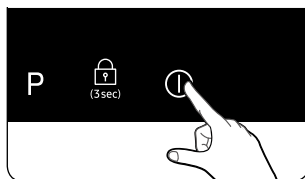

-  По контролата **On/Off** ① сензорот е активиран за да го вклучи вашиот апарат, приспособувањето на топлина мора да биде избрано во рок од приближно една минута. Во спротивно, апаратот ќе се исклучи од безбедносни причини.

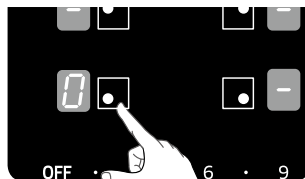

ИЗБЕРЕТЕ ЗОНА ЗА ГОТВЕЊЕ И ЗА НАГОДУВАЊЕ НА ГРЕЕЊЕТО

1. За избор на зона за готвење допрете соодветен тастер на кујнската зона.

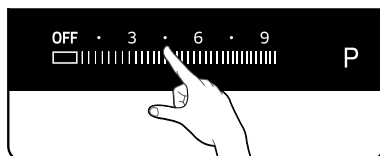

2. За нагодување и за приспособување на нивото на моќност допрете **Селектори за приспособување на греењето**.





-  Ако повеќе од еден сензор, не вклучувајќи го лизгачкиот тастер, го притискате подолго од 10 секунди, ќе се огласи звучниот сигнал и апаратот ќе биде исклучен. За да ресетирате, допрете го контролниот сензор On/Off .

ИСКЛУЧУВАЊЕ НА АПАРАТОТ

За целосно исклучување на апаратот контролниот сензор On/Off .

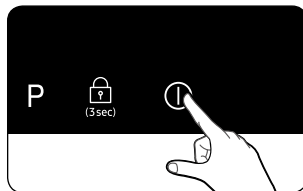
Допрете го сензорот On/Off  приближно една секунда.



-  По исклучувањето на една зона за готвење или на целата површина за готвење, присуството на резидуалната топлина ќе биде прикажано на дигиталните прикази на соодветните зони за готвење во форма на  (за „врело“).

ИСКЛУЧУВАЊЕ НА ЗОНИТЕ ЗА ГОТВЕЊЕ

За да ја исклучите зоната за готвење, вратете го нагодувањето на  со помош на контролната плоча на контролниот **OFF** сензор.

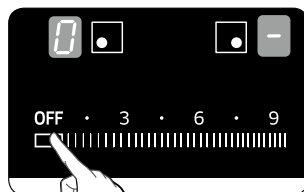

УПОТРЕБА НА БЕЗБЕДНОСНАТА БРАВА ЗА ДЕЦА

Може да ја користите безбедносната брава за деца за да го заштитите апаратот од ненамерно вклучување на зоната за готвење и активирање на површината за готвење.

Исто така, контролниот панел, со исклучок на контролниот сензор On/Off , може да се заклучи за да се спречи ненамерно менување на нагодувањата, на пример, при бришење на плочите со крпа.

Вклучување и исклучување на безбедносната бртва за деца

1. Допрете го сензорот на **Контролната бртва**  (3sec) приближно три секунди. Како потврда ќе се слушне звучен сигнал.



2. На екраните ќе се појави , што значи дека е активирана бравата за безбедност на деца.

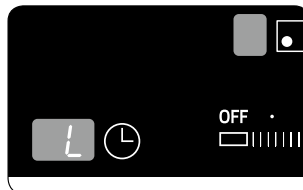

3. За исклучување на бравата за безбедност на деца повторно допрете го **сензорот на Контрола на заклучување**  (3sec) три секунди. Како потврда ќе се слушне звучен сигнал.

ТАЈМЕР

Има два начина за користење на тајмерот:

Користење на тајмерот како безбедносен прекинувач:

Ако за зоната за готвење е нагодено определено време, зоната за готвење ќе се исклучи по минувањето на тој временски период. Оваа функција може да се користи истовремено за повеќе зони за готвење.

Користење на тајмерот за одбројување:

Тајмерот не може да се користи ако е вклучена зоната за готвење.

Нагодување на безбедносно исклучување

Зоната/зоните за готвење за која/кои сакате да примените безбедносен прекинувач мора да биде/ат вклучена/и.

Допирање на контролата за селекција на грејната зона.

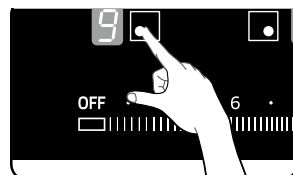

2. Допрете го сензорот, на дисплејот на тајмерот ќе се прикаже „10“, а на дисплејот на тајмерот свети „1“.

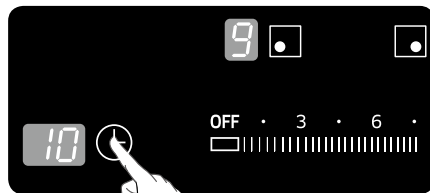

3. Нагодете го времето со допир на контролата на слајдот (може да продолжите 10 мин., 20 мин., 90 мин.).

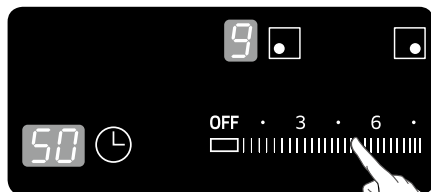

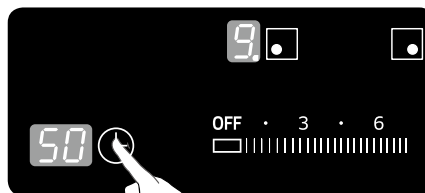

4. Повторно допрете ја „контролата на тајмерот“. Ќе трепка „0“.

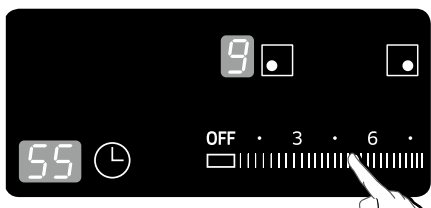

5. Нагодете го времето со допир на контролата на слајдот (може да продолжите 1 мин., 2 мин., 9 мин.).



-  Точка (.) Симболот ќе трепка од десната страна на нивото на моќност во текот на безбедносниот прекинувач.
-  За да го откажете нагодувањето на тајмерот, рестартирајте го времето на нула. (На дисплејот ќе се прикаже **00**).

Тајмер за одбројување

За да го користите тајмерот за одбројување, апаратот мора да биде вклучен, но сите зони не смее да бидат избрани.

Допрете го сензорот  за контрола на тајмерот.

 На дисплејот на тајмерот ќе се прикаже слика 10.

2. Нагодете го саканиот временски период со помош на контролниот сензор на допир. Сега е активирана функцијата на тајмерот за одбројување, а преостанатото време се прикажува на екранот на тајмерот. За да го нагодите преостанатото време, допрете го сензорот за контрола на тајмерот  и сменете го нагодувањето со помош на сензорот за контрола на лизгачот.

3. Звучниот сигнал ќе се огласува 30 секунди кога ќе заврши тајмерот за нагонување.

НАДЗОР НА МОЌНОСТА

Функцијата за зголемување на моќноста **P** овозможува употреба на дополнителна моќност за секоја зона за готвење. (на пример: да се доведе голем волумен вода за вриење)

Функцијата за зголемување на моќноста се активира максимално 5 минути за секоја зона за готвење

По овие времиња зоните за готвење автоматски се враќаат на нивото на моќност **0**.

-  Во определени околности функцијата за зголемување на моќноста може автоматски да се деактивира за да се заштитат внатрешните електронски компоненти на плочата за готвење.

УПРАВУВАЊЕ СО СТРУЈА

Зоните за готвење имаат максимална моќност што им е достапна.

Ако ваквиот домет биде пречекорен со вклучување на функцијата за зголемување на моќноста, управувањето со напојувањето автоматски го намалува нагонувањето на топлината што е поврзана со другите зони за готвење.

- Лева страна: Бр. 1 и бр. 2 се поврзани зони за готвење
- Десна страна: Бр. 3 и бр. 4 се поврзани зони за готвење

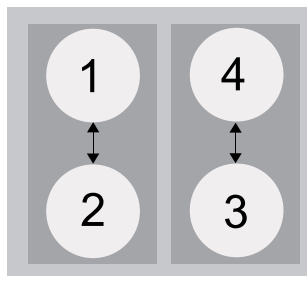

Индикаторот за оваа зона за готвење се менува од нагонувањето за греење поставено на максимално можно загревање.



- Пример

Задно приспособување на топлината на готвење (бр. 3)	Спарено друго нагонување на топлината на „зоната за готвење“ (број 4)	
	Оригинално нагонување на топлината	Автоматско менување на нагонувањето на топлината
Зголемување на моќноста	Ниво 6	Ниво 2

ПРЕДЛОЖЕНИ НАГОДУВАЊА ЗА ГОТВЕЊЕ НА ОПРЕДЕЛЕНА ХРАНА

Броевите во долната табела се насоки. Нагодувањата на топлината што е потребна за различни методи на готвење зависат од многубројни варијабли, вклучително и од квалитетот на садовите што се користат и од видот и од количеството храна што се готви.

Префрлување	Метод на готвење	Пример за употреба
9/P	Предупредување Динстување Пржење	Загревање на големи количества течност, готвење јуфки, пржење месо (запршка за гулаш, динстување месо)
7-8	Интензивно пржење	Стек, ростбиф, варен компир, колбаси
5-6	Пржење	Бифтек/ребра. Црн дроб, риба, рисоле, палачинки / колачи од габи
3-4	Варење на пареа, бареење	Варење на пареа и бареење мали количества зеленчук, готвење ориз и млечни јадења
1-2	Растопување	Растопување, растворање желатин, топење чоколада

-  Нагодувањата на топлината наведени во горната табела се даваат само како насоки за ваша референција.
-  Ќе мора да ги наместите нагодувањата на топлина според специфичните садови и прехранбени производи.

Чистење и нега

ПЛОЧА



Средствата за чистење не смее да дојдат во допир со загреаната керамичка површина на стаклото: Сите средства за чистење мора да бидат отстранети со соодветни количества чиста вода по чистењето бидејќи може да имаат ефект на каустичност кога површината ќе стане жешка. Не користете никакви агресивни средства за чистење, како што се спрејови за скара или за рерна, подлоги за чистење или абразивни средства за чистење тави.



Исчистете ја површината на керамичкото стакло по секоја употреба кога уште е топло на допир. Ова ќе спречи согорување на површината. Отстранете ги лушпите, водените жигови, искапаната маст и металните промени на бојата со помош на комерцијално достапен чистач за керамичко стакло или чистач од не'рѓосувачки челик.

Лесно мачкање

- 1 Избришете ја површината на керамичката површина со влажна крпа.
- 2 Исушете со чиста ткаенина. На површината не смее да се остават остатоци од средствата за чистење.
- 3 Еднаш неделно исчистете ја целата површина на керамичкото стакло со помош на комерцијално достапен чистач на керамичко стакло или чистач за не'рѓосувачки челик.
- 4 Избришете ја површината на керамичкото стакло користејќи соодветно количество чиста вода и избришете со сува чиста крпа без влакна.

Тврдокорно валкано

- 1 За да ја отстраните храната што истекла, како и тврдокорните дамки, користете стаклена стругалка.
- 2 Стаклената стругалка поставете ја под агол на површината на керамичкото стакло.
- 3 Нечистотијата отстранете ја со стружење со сечилото.



Стаклените стругалки и керамичкото средство за чистење стакло се достапни во специјални продавници.

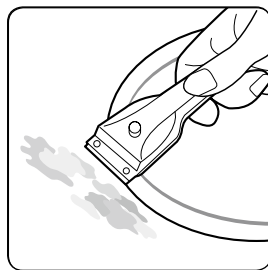

Проблематична нечистотија

1 Отстранете запален шеќер, стопена пластика, алуминиумска фолија или други материјали со стаклена стругалка веднаш и додека сè уште се жешки.



Постои опасност да се изгорите кога со стаклената стругалка ќе допрете жешка зона за готвење.

2 Искристите ја плочата на нормален начин кога ќе се излади.

Ако зоната за готвење на која нешто се стопило сте ја оставиле да се излади, повторно загрејте ја за чистење.



Не може да се отстранат гребаници или темни дамки на површината на керамичкото стакло што се предизвикани, на пример, од садови со остри рабови. Меѓутоа, тие не ѝ пречат на функцијата на плочата за готвење.

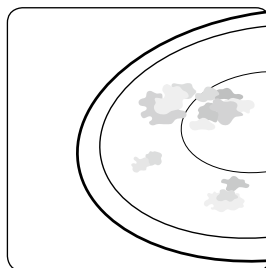

РАМКА НА ПЛОЧАТА (ОПЦИЈА)



Не користете оцет, сок од лимон или средство за отстранување луспи на рамките на плочата; во спротивно ќе се појават темни дамки.

1 Избришете ја рамката со влажна ткаенина.

2 Сувите остатоци навлажнете ги со мокра крпа. Избришете и исушете.

ИЗБЕГНУВАЈТЕ ОШТЕТУВАЊЕ НА ВАШИОТ АПАРАТ

- Не користете ја плочата како работна површина или за складирање.
- Не користете ја зоната за готвење ако нема тава на плочата за готвење или ако садот е празен.
- Керамичкото стакло е многу тешко и отпорно е на температурен удар, но не е нераскинливо. Може да се оштети од остар или од тврд предмет што ќе падне на плочата за готвење.
- Не ставајте садови на рамката за готвење. Може да дојде до гребење и до оштетување на завршната обработка.
- Избегнувајте пропуштање на кисели течности, на пример, оцет, лимонев сок и средство за отстранување влага, на рамката за готвење бидејќи таквите течности може да предизвикаат тапи точки.

- Ако шеќер или препарат што содржи шеќер дојде во контакт со топлата зона за готвење и се стопи, тогаш веднаш исчистете ја со кујнска стругалка додека сè уште е жешка. Ако се дозволи да се излади, може да се оштети површината кога ќе се отстрани.
- Сите предмети и материјали што може да се стопат, на пример, пластика, алуминиумски фолии и фолии од печката, чувајте ги далеку од површината на керамичкото стакло. Ако нешто од таква природа се стопи на плочата, тоа мора веднаш да биде отстрането со стругалка.

Гаранција и сервис

ЧЕСТО ПОСТАВУВАНИ ПРАШАЊА И РЕШАВАЊЕ ПРОБЛЕМИ

Грешката може да биде последица на помали грешки што може да се поправат со помош на следниве упатства. Не обидувајте се да поправате и понатаму ако следниве упатства не помагаат во секој конкретен случај.



Поправки на апаратот врши само квалификуван сервисен техничар. Неправилно извршените поправки може да доведат до значителен ризик за корисникот. Ако вашиот апарат треба да се поправи, ве молиме да контактирате со својот сервисен центар.

Што да правам ако не функционираат зоните за готвење?

Проверете ги следниве можности:

- Осигурувачот во куќиштето (кутијата со осигурувачи) не е допрен. Ако осигурувачите се подигнуваат неколкупати, повикајте го овластениот електричар.
- Апаратот е правилно вклучен.
- Контролните индикатори на контролната табла се осветлени.
- Зоната за готвење е вклучена.
- Зоната за готвење се нагодува според саканата температура.

Што да правам ако не се активираат зоните за готвење?

Проверете ги следниве можности:

- Поминало повеќе од 1 минута откако е вклучено копчето за вклучување / исклучување и вклучено е саканото подрачје за готвење (видете го делот „Префрлување на апаратот на“ 1).
- Контролната плоча е делумно прекриена со влажна крпа или со течна материја.

Што да правам ако дисплејот, освен за индикаторот на резидуална топлина, наеднаш исчезне?

Тоа би можело да биде резултат на една од две можности:

- Сензорот за вклучување / исклучување случајно е активиран.
- Контролната плоча е делумно прекриена со влажна крпа или со течна материја.

Што треба да направам ако по исклучувањето на зоната за готвење остатокот топлина  не е прикажан на дисплејот?

Проверете ги следниве можности:

- Зоната за готвење е користена само кратко време и затоа не станала доволно жешка. Ако зоната за готвење е жешка, повикајте го центарот за кориснички услуги.

Што да правам ако не се вклучи или не се исклучи зоната за готвење?

Ова може да се случи поради една од следниве можности:

- Контролната плоча е делумно прекриена со влажна крпа или со течна материја:
- Вклучена е безбедносната брава за деца.

Што да направам ако е осветлен дисплејот  .

Проверете го следново:

- Плочата се прегрева поради абнормална работа.
- Откако плочата ќе се излади, притиснете „Сензор за вклучување/исклучување за ресетирање“.

Што да направам ако е осветлен дисплејот .

Проверете го следново:

- Садовите се неупотребливи или се премногу мали или садовите не се поставени во зоната за готвење
- Ако користите соодветни садови, прикажаната порака автоматски ќе исчезне.

Што треба да правам ако вентилаторот за ладење работи и по исклучувањето на плочата?

Проверете го следново:

- Кога ќе завршите со користење на плочата за готвење, вентилаторот за ладење ќе продолжи да работи една минута за да се излади.

Ако барате сервисен повик поради грешка во работата на апаратот, посетата на техничкиот сервисер ќе мора да се плати и во текот на гарантниот период.

СЕРВИС

Пред повикување помош или услуга, ве молиме видете го делот „Решавање проблеми“.

Ако и понатаму ви е потребна помош, следете ги упатствата што се дадени подолу.

Дали е техничка грешка?

Ако е техничка грешка, ве молиме да контактирате со својот сервисен центар.

Секогаш однапред подгответе се за разговорот. Тоа ќе го олесни процесот на дијагностицирање на проблемот, исто така, и одлучувањето дали посетата на сервисот е неопходна за корисниците.

Ве молиме да внимавате на следниве податоци.

- Каква форма има проблемот?
- Во кои околности се појавува проблемот?

Кога се јавувате, ве молиме да ги знаете моделот и сервискиот број на вашиот апарат. Овие информации се наоѓаат на плочката со табели на следниов начин:

- Опис на моделот:
- Сериски број (15 цифри)

Препорачуваме овде да ги забележите информациите заради полесно упатување.

Модел: _____

Сериски број: _____

Кога настануваат трошоци дури и во гарантниот рок?

- Ако би можело сами да го решите проблемот со примена на едно од решенијата дадени во делот „Решавање проблеми“.
- Ако совесниот техничар мора да изврши неколку сервисни повици бидејќи пред посетата не ги добил сите релевантни информации и како резултат на тоа, на пример, мора да направи дополнителни патувања за делови. Подготовката за телефонски повик, како што е опишано погоре, ќе ви ги заштеди трошоците за овие патувања.

Технички податоци

ТЕХНИЧКИ ПОДАТОЦИ

NZ64M3707AK/OL

Димензии на апаратот	Ширина	590 mm
	Длабочина	520 mm
	Висина	57 mm
Димензии за исечениот отвор на работниот пулт	Ширина	560 mm
	Длабочина	490 mm
Волтажа на приклучокот		220V- 240V/400V~50/60HZ
Максимална приклучена моќност на оптоварувањето		7,2 kW
Тежина (NZ64M3NM1BB/OL)	Нето	10,6 kg
	Бруто	12,1 kg

ЗОНИ ЗА ГОТВЕЊЕ

Позиција	Пречник	Моќност
Заден лев	220 mm	2350 V / зголемување 2600 V
Преден лев	140 mm	1250 V / зголемување 1500 V
Преден десен	220 mm	2350 V / зголемување 2600 V
Заден десен	140 mm	1250 V / зголемување 1500 V

Забелешка

Забелешка

SAMSUNG

ПРАШАЊА ИЛИ КОМЕНТАРИ

ДРЖАВА	ЈАВЕТЕ СЕ	ИЛИ ПОБАРАЈТЕ НЁ НА ИНТЕРНЕТ
БОСНА	055 233 999	www.samsung.com/support
БУГАРИЈА	0800 111 31	www.samsung.com/bg/support
ХРВАТСКА	062 - SAMSUNG (062-726-7864)	www.samsung.com/hr/support
ЧЕШКА РЕПУБЛИКА	800 - SAMSUNG (800-726786)	www.samsung.com/cz/support
УНГАРИЈА	0680-SAMSUNG (0680-726-786) 0680-PREMIUM (0680-773-648)	www.samsung.com/hu/support
МАКЕДОНИЈА	023 207 777	www.samsung.com/support
ЦРНА ГОРА	020 405 888	www.samsung.com/support
ПОЛСКА	801-172-678* lub +48 22 607-93-33* Dedykowana infolinia do obsługi zapytań dotyczących telefonów kom órkowych: 801-672-678* lub +48 22 607-93-33* * (koszt połączenia według taryfy operatora)	www.samsung.com/pl/support
РОМАНИЈА	*0800 (apel in retea) 08008-726-78-64 (08008-SAMSUNG) Apel GRATUIT	www.samsung.com/ro/support
СРБИЈА	011 321 6899	www.samsung.com/rs/support
СЛОВАЧКА	0800-SAMSUNG (0800-726-786)	www.samsung.com/sk/support
ЛИТВАНИЈА	8-800-77777	www.samsung.com/lt.support
ЛАТВИЈА	8000-7267	www.samsung.com/lv/support
ЕСТОНИЈА	800-7267	www.samsung.com/ee/support
АВСТРИЈА	0800-SAMSUNG (0800-7267864) [Само за Premium НА] 0800-366661 [Само за трговците] 0810-112233	www.samsung.com/at/support
ДАНСКА	70 70 19 70	www.samsung.com/dk/support
ФИНСКА	030-6227 515	www.samsung.com/fi/support
ФРАНЦИЈА	01 48 63 00 00	www.samsung.com/fr/support
ГЕРМАНИЈА	0 180 6 SAMSUNG bzw. 0 180 6 7267864* (* 0,20€/Min. aus dem dt. Festnetz, aus dem Mobilfunk max.0,60€/Min.)	www.samsung.com/de/support
ИТАЛИЈА	800-SAMSUNG(800.7267864)	www.samsung.com/it/support
КИПАР	8009 4000 само од фиксен телефон, бесплатно	www.samsung.com/gr/support
ГРЦИЈА	80111-SAMSUNG (80111 726 7864) Само од фиксен телефон (+30) 210 6897691 од мобилен и од фиксен телефон	www.samsung.com/gr/support
ЛУКСЕМБУРГ	2 61 03 710	www.samsung.com/be_fr/support
ХОЛАНДИЈА	088 90 90 100	www.samsung.com/nl/support
НОРВЕШКА	815 56 480	www.samsung.com/no/support
ПОРТУГАЛИЈА	808 20 7 267	www.samsung.com/pt/support
ШПАНИЈА	0034902172678 (HNP) 0034902167267	www.samsung.com/es/support
ШВЕДСКА	0771 726 7864 (0771-SAMSUNG)	www.samsung.com/se/support
REGATUL UNIT	0330 SAMSUNG (7267864)	www.samsung.com/uk/support
ОБЕДИНЕТО КРАЛСТВО	0818 717100	www.samsung.com/ie/support
ШВАЈЦАРИЈА	0800 726 78 64 (0800-SAMSUNG)	www.samsung.com/ch/support (германски) www.samsung.com/ch_dr/support (француски)
БЕЛГИЈА	02-201-24-18	www.samsung.com/be/support (Butch) www.samsung.com/be_fr/support (француски)

Pianurë me induksion

Udhëzimet e përdorimit

imagjinoni mundësitë

SHQIP

Faleminderit, për blerjen e këtij aparati Samsung

SAMSUNG













Përdorimi i këtij manuali

Ju lutemi merrni kohë për të lexuar këtë manual të prodhuesit, vëmendje të veçantë kushtojuni informacioneve të sigurisë të përmbajtura në seksionin e mëposhtëm, para se të përdorni pajisjen tuaj. Ruajeni këtë manual për referencë në të ardhmen.

Nëse transferoni pronësinë e pajisjes, mos harroni t'i jepni manualin pronarit të ri.

SIMBOLET E RËNDËSISHME TË SIGURISË DHE MASAT PARAPRAKE

Simbolet e mëposhtme përdoren në tekstin e këtij Udhëzuesi përdorimi:

 Paralajmërim	Rreziket ose praktikat e pasigurta që mund të shkaktojnë lëndime të rënda trupore ose vdekje.
 Kujdes	Rreziket ose praktikat e pasigurta që mund të shkaktojnë lëndime trupore ose dëme të pronës.
 Kujdes	Për të zvogëluar rrezikun e zjarrit, shpërthimit, goditjes elektrike ose dëmtimeve personale gjatë përdorimit të pianurës, ndiqni këto masa paraprake themelore të sigurisë.
	MOS provoni
	MOS e çmontoni.
	MOS prekni.
	Ndiqni rreptësisht udhëzimet.
	Hiqeni spinën nga priza e murit.
	Sigurohuni që pajisja është e tokëzuar për të parandaluar një goditje elektrike.
	Kontakttoni qendrën e shërbimit për ndihmë.
	Shënim
	E rëndësishme

Udhëzimet e sigurisë

Aspektet e sigurisë së kësaj pajisjeje janë në përputhje me të gjitha standardet e aprovuara teknike dhe të sigurisë. Megjithatë, si prodhues, ne gjithashtu besojmë se është përgjegjësia jonë t'ju prezantojmë udhëzimet e mëposhtme të sigurisë.

SIGURIA ELEKTRIKE

Sigurohuni që pajisja është instaluar siç duhet dhe është tokëzuar nga një teknik i kualifikuar.

Pajisja duhet riparuar vetëm nga personeli i autorizuar i shërbimit. Riparimet e kryera nga persona të pakualifikuar mund të shkaktojnë lëndime ose defekte serioze. Nëse pajisja juaj ka nevojë për riparim, kontaktoni qendrën tuaj lokale të shërbimit. Mosrespektimi i këtyre udhëzimeve mund të rezultojë në dëmtimin dhe anulimin e garancisë.

Pajisjet e instaluara mund të përdoren vetëm pas inkasimit në vendin përkatës dhe në vendet e punës që janë në përputhje me standardet përkatëse. Kjo siguron mbrojtje të mjaftueshme nga kontakti për njësitë elektrike ashtu siç kërkojnë standardet bazë të sigurisë.

Nëse pajisja juaj nuk funksionon ose nëse shfaqen fraktura, çarje ose irritime:

- fikini të gjitha zonat e gatimit;
- fikeni pianurën nga rrjeti i furnizimit; dhe
- kontaktoni qendrën lokale të shërbimit.

SIGURIA E FËMIJËVE

Kjo pajisje nuk është e destinuar për t'u përdorur nga fëmijët e vegjël ose nga personat me aftësi të kufizuara pa mbikëqyrje nga një person përgjegjës.

Fëmijët e vegjël duhet të monitorohen për të siguruar që nuk luajnë me pajisjen.

Zonat e gatimit do të nxehen gjatë gatimit. Gjithmonë mbani fëmijët larg nga pajisja.

PARALAJMËRIM: Pajisja dhe pjesët e saj të disponueshme bëhen të nxehtë gjatë përdorimit.

Kini kujdes të mos prekni elementet nxehtëse.

Fëmijët nën moshën 8 vjeçare duhet të mbahen larg, nëse nuk monitorohen vazhdimisht.

Kjo pajisje mund të përdoret nga fëmijët e moshës 8 vjeç e lart dhe personat me aftësi të kufizuara fizike, shqisore ose mendore ose me mungesë të përvojës dhe njohurive nëse kanë mbikëqyrje ose udhëzime lidhur me përdorimin e pajisjes në mënyrë të sigurt dhe nëse kuptojnë rreziqet e përfshira.

Fëmijët nuk mund të luajnë me pajisjen.

Pastrimi dhe mirëmbajtja nuk duhet të kryhen nga fëmijët pa mbikëqyrje.



PARALAJMËRIM

SIGURIA GJATË PËRDORIMIT

Kjo pajisje përdoret vetëm për gatim normal dhe për të skuqur në shtëpi. Nuk është projektuar për përdorim komercial ose industrial.

Asnjëherë mos e përdorni pianurën për ngrohjen e dhomës.

Kini kujdes kur lidhni pajisjet elektrike në priza pranë pianurës për gatim. Kabllot e rretit nuk duhet të vijnë në kontakt me pianurën.

Yndyrat dhe vaji i mbinxehur mund të marrin flakë shpejt. Asnjëherë mos i lini njësitë sipërfaqësore pa mbikëqyrje gjatë përgatitjes së ushqimit në yndyrë ose vajra, për shembull, kur përgatitni patate të skuqura.

Pas përdorimit, fikni zonat e gatimit.

Gjithmonë mbani panelet e kontrollit të pastër dhe të thatë.

Asnjëherë mos vendosni sende të ndezshme në pianurë. Mund të shkaktojnë zjarr. Mos e përdorni pianurën për ngrohjen e fletëve të aluminit, e produkteve të mbështjella me fletë alumini ose të ushqimeve të ngrira të paketuara në enë prej alumini.

Ekziston rreziku i djegies në pajisje nëse përdoret pa kujdes.

Kabllot e pajisjeve elektrike nuk duhet të prekin sipërfaqen e nxehtë të pllakës për gatim apo enët e nxehta.

Mos e përdorni pianurën për tharjen e rrobave.

Asnjëherë mos mbani materiale të ndezshme, si aerosolët dhe detergjentët në sirtar ose në dollapët nën pllakën e gatimit.

PARALAJMËRIM: Përdoruesit me pacemaker kardiak dhe implante aktive të zemrës duhet të mbajnë pjesën e sipërme të trupit në një distancë minimale prej 30 cm larg zonave induktive të gatimit kur janë të ndezura. Në rast dyshimi, konsultohuni me prodhuesin e pajisjes suaj ose me mjekun tuaj.

PARALAJMËRIM: Gatimi në pianurë me yndyra ose vajra, pa mbikëqyrje, mund të jetë i rrezikshëm dhe mund të shkaktojë zjarr. ASNJËHERË mos e fikni zjarrin me ujë, në vend të kësaj fikeni pajisjen dhe mbuloni flakët, për shembull, me kapak ose me batanije për fikje zjarri.

PARALAJMËRIM: Rreziku i zjarrit: Mos lini sende në sipërfaqet për gatim.



SIGURIA E PASTRIMIT

Para pastrimit gjithmonë fikni pajisjen.

Për arsye sigurie, mos e pastroni pajisjen me rrymë avulli ose me pastrues me presion të lartë.

Pastroni pllakën në përputhje me udhëzimet për pastrimin dhe mirëmbajtjen të përmbajtura në këtë manual.

Mos përdorni pastrues me avull.

Mos përdorni pastrues të mprehtë gërryes ose mjete të mprehta metali për të pastruar xhamin e gatimit, pasi ato mund të gërvishtin sipërfaqen, gjë që mund të shkaktojë thyerjen e qelqit.



PARALAJMËRIME TË RËNDËSISHME PËR INSTALIMIN

- ★ Instalimi i pajisjes duhet të kryhet nga një teknik i kualifikuar për servisimin e pianurës të trajnuar nga prodhuesi. Shikoni seksionin "Instalimi i pianurës suaj".

Futeni kordonin e rrymës në prizën e duhur të murit, dhe është më mirë nëse priza përdoret vetëm për këtë pajisje. Fiksoni mirë spinën në prizë në mur. Përveç kësaj, mos përdorni prizë zgjatuese.

- Nëse nuk e bëni këtë dhe ndani një prizë në mur me pajisje të tjera duke përdorur përshtatës shuko ose prizë zgjatuese, mund të shkaktojë goditje elektrike ose zjarr.
- Mos përdorni transformator elektrik. Kjo mund të shkaktojë goditje elektrike ose zjarr.

Instalimi i pajisjes duhet të kryhet nga një teknik i kualifikuar ose ndërmarrja e shërbimit.

- Nëse nuk veproni kështu, mund të shkaktoni goditje elektrike, zjarr, shpërthim, probleme me produktin ose lëndime.

Aparati duhet të mundësojë fikjen e pajisjes nga furnizimi me energji pas instalimit.

Fikja mund të bëhet nëpërmjet prizës në dispozicion ose duke instaluar një çelës në lidhjen fikse elektrike në përputhje me rregullat e instalimeve elektrike.

-
- Mos e vendosni pajisjen pranë ngrohëseve, materialeve të ndezshme. Mos e vendosni këtë pajisje në një vend të lagur, me vaj ose pluhur, në një vend të ekspozuar ndaj rrezeve të diellit dhe ujit (pikat e shiut). Mos e vendosni këtë pajisje në një vend ku gazi mund të rrjedhë.
 - kjo mund të shkaktojë goditje elektrike ose zjarr.Pajisja nuk është projektuar për automjete rrugore, karvanë dhe automjete të ngjashme etj.

-
- Kjo pajisje duhet tokëzuar siç duhet.
 - Mos e tokëzoni pajisjen pranë tubave të gazit, tubave plastikë të ujit ose linjave telefonike.
 - kjo mund të shkaktojë goditje elektrike, zjarr, shpërthim, ose probleme me produktin.
 - Asnjëherë mos e lidhni kordonin e rrymës në një prizë që nuk është e tokëzuar siç duhet dhe kontrolloni nëse është në përputhje me kodet lokale dhe kombëtare.



SHENJA E KUJDESIT PËR INSTALIMIN

-
- Ky aparat duhet të instalohet në mënyrë që të jetë i arritshëm për prizë.

- Nëse nuk veproni kështu, mund të shkaktoni goditje elektrike ose zjarr për shkak të rrjedhjes elektrike.

Instaloni pajisjen tuaj në një bazë të sheshtë dhe të fortë që mund të mbajë peshën e saj.

- Në zë kundërtën, mund të shfaqen vibracione jonormale, zhurma ose probleme me produktin.

Instaloni pajisjen duke mbajtur distancën e duhur nga muri.

- Në të kundërtën, mund të shkaktohet zjarr për shkak të mbinxehjes.

Lartësia minimale e kërkuar e vendit të lirë mbi sipërfaqen e sipërme të pllakës për gatim.



PARALAJMËRIME SERIOZE PËR INSTALIMIN

★ Hiqni çdo substancë të jashtme të tillë si pluhuri ose uji nga prizat e energjisë dhe pikat e kontaktit rregullisht duke përdorur një leckë të thatë.

- Hiqni kabllon e rrymës dhe pastrojeni me leckë të thatë.

- Në të kundërtën, mund të ndodhë goditje elektrike ose zjarr.

★ Futni spinën e furnizimit në prizën e murit në drejtimin e duhur me kablo drejt dyshemesë.

- Nëse spina futet në prizë në drejtimin e kundërt, teli elektrik brenda kabllos mund të dëmtohet, dhe kjo mund të shkaktojë goditje elektrike ose zjarr.

☒ Fiksoni mirë spinën në prizë në mur. Mos përdorni spina të dëmtuara, kordon elektrik të dëmtuar ose prizë muri jo të fiksuar mirë.

- kjo mund të shkaktojë goditje elektrike ose zjarr.

Mos e tërhiqni ose përkulni tepër kordonin e rrymës.

Mos e përkulni dhe mos e lidhni kordonin e rrymës.

Mos e lidhni kordonin e rrymës mbi objekt metalik, mos vendosni objekt të rëndë në kordonin e rrymës, mos e futni kordonin e rrymës midis sendeve dhe mos e shtypni kordonin e rrymës në hapësirën prapa pajisjes.

- kjo mund të shkaktojë goditje elektrike ose zjarr.

Mos e tërhiqni kordonin e rrymës kur hiqni spinën e rrymës.

- Hiqni spinën e rrymës duke e mbajtur atë.
- Në të kundërtën, mund të ndodhë goditje elektrike ose zjarr.

 Kur pajisja ose kabloja janë të dëmtuar, kontaktoni qendrën më të afërt të shërbimit.



SHENJA E KUJDESIT PËR ENERGJINË ELEKTRIKE

-  Hiqeni spinën nga priza kur pajisja nuk përdoret për një periudhë të gjatë kohore ose gjatë bubullimës / stuhive.
- Në të kundërtën, mund të ndodhë goditje elektrike ose zjarr.



PARALAJMËRIME SERIOZE PËR PËRDORIMIN

-  Në rast të rrjedhjeve të gazit (të tilla si gazi propan, gazi LP etj), menjëherë ajrosni ambientin pa prekur spinën e energjisë. Mos prekni pajisjen ose kordonin e rrymës.

- Mos përdorni ventilator.
- mund të ndodhë goditje elektrike ose zjarr.

Gjatë përdorimit pajisja nxehet. Kini kujdes të mos prekni elementet e ngrohjes në pianurë.

GJITHMONË përdorni doreza kur merrni gatimet nga pllakat për të shmangur djegiet e paqëllimshme.

PARALAJMËRIM: Përmbajtja e shishes së foshnjës dhe kavanozëve për bebe duhet përzier ose tundur dhe duhet kontrolluar temperatura para konsumit, me qëllim që të shmangen djegiet.

Nëse kordoni i furnizimit është i dëmtuar, duhet të zëvendësohet nga prodhuesi, agjenti i tij për shërbime ose persona të kualifikuar për të shmangur rrezikun.

Fëmijët duhet të mbikëqyren për të siguruar që ata nuk luajnë me pajisjen.

PARALAJMËRIM: Lejoni fëmijën ta përdorë pianurën e pambikëqyrur vetëm kur i jepen udhëzimet e duhura të përdorimit me qëllim që ai ta përdorë pianurën në mënyrë të sigurt dhe të kuptojë rrezikun e përdorimit të papërshtatshëm.

- ★ Pajisja nuk është e destinuar për përdorim nga personat (përfshirë fëmijët) me aftësi të kufizuara fizike, shqisore ose mendore, ose me mungesë të përvojës dhe njohurive, përveç rasteve kur mbikëqyren ose udhëzohen mbi përdorimin e pajisjes nga persona përgjegjës për sigurinë e tyre.

PARALAJMËRIM: Pjesët e disponueshme mund të nxehen gjatë përdorimit. Për të shmangur djegiet, fëmijët e vegjël të mbahen larg.

PARALAJMËRIM: Nëse në sipërfaqe ka plasaritje, fikeni pajisjen për të shmangur mundësinë e goditjes elektrike. Mos e përdorni pllakën e gatimit derisa të zëvendësohet xhami.

Sendet metalike si thikat, pirunët, lugët dhe kapakët nuk duhet të vendosen në sipërfaqen e pianurës pasi ato mund të nxehen.

- ☐ Mos e prekni spinën e rrymës me duar të lagura- kjo mund të shkaktojë goditje elektrike.

Mos e fikni pajisjen duke hequr spinën e rrymës derisa operacioni është në vazhdim e sipër.

- Rivendosja e spinës në prizën e murit mund të shkaktojë një shkëndijë dhe një goditje elektrike ose zjarr.

Mbani të gjitha materialet e paketimit larg fëmijëve, sepse materialet e paketimit mund të jenë të rrezikshme për fëmijët.

- Nëse fëmija vendos një qese në kokë, kjo gjë mund të çojë deri në mbytje.

- Nëse nuk veproni kështu, mund të ndodhë goditje elektrike, djegie ose lëndim. Asnjëherë mos e përdorni këtë pajisje për qëllime të tjera, përveç gatimit.

- Në të kundërt mund të shkaktohet zjarr.

Asnjëherë mos ngrohni enë plastike ose letre dhe mos i përdorni ato me funksionin e pianurës.

- Në të kundërtën, mund të shkaktohet zjarr.

Mos e nxehni tepër ushqimin.

- Në të kundërt mund të shkaktohet zjarr.

Mos e ngrohni ushqimin e mbështjellë në letër, si revista apo gazeta.

- Në të kundërt mund të shkaktohet zjarr.

Mos përdorni ose mos vendosni sprucatorë të ndezshëm ose sende pranë pllakës së gatimit.

- Në të kundërt mund të shkaktohet zjarr ose shpërthim.

Për të ngrohur pije të tilla si kafe, çaj, liker ose ujë, ose gjellë të tilla si kerri, supë ose gulash, përdorni nivelin e ulët të fuqisë duke e trazuar herë pas here.

- Nëse përdorni fuqi të lartë, **kjo mund të çojë në mbingarkimin e përmbajtjes pa paralajmërim** dhe të shkaktojë djegie të rënda.

Mos i futni gishtat, lëndët e huaja ose sendet metalike siç janë gjilpërat, në hyrje, dalje dhe vrima. Nëse lëndë të huaja janë futur në ndonjë nga këto vrima, shkëputeni spinën nga priza e murit dhe kontaktoni furnizuesin e produktit ose qendrën më të afërt të shërbimit.

- Nëse nuk e bëni këtë, mund të ndodhë goditje elektrike ose lëndime.

Mos e mbushni kurrë rezervuarin deri në majë dhe zgjidhni një rezervuar që përhapet në pjesën e sipërme dhe jo në atë të poshtme për të parandaluar mbinxehjen e lëngut. Shishet me grykë të ngushtë mund të shpërthejnë nëse mbinxehen.

ASNJËHERË mos e ngrohni shishen për bebe me kapak të mbyllur, sepse shishja mund të shpërthejë nëse mbinxehet.

Mos e zhytni kordonin e rrymës ose spinat në ujë dhe mbani kordonin e energjisë larg nga sipërfaqet e nxehta.

Mos e përdorni këtë pajisje nëse kordoni i rrymës ose spina janë dëmtuar.

PARALAJMËRIM: Lëngjet dhe ushqimet e tjera nuk duhet të nxehen në enë të mbyllura, pasi ato mund të shpërthejnë.

Mos bëni përpjekje për të riparuar, çmontuar ose modifikuar pajisjen vetë.

- Mos përdorni asnjë lloj siguresë (të tilla si bakri, tel çeliku etj.), përveç siguresave standarde.

- Për riparimin ose riinstalimin e pajisjes, kontaktoni qendrën më të afërt të shërbimit.
- Nëse nuk e bëni këtë, kjo mund të rezultojë në goditje elektrike, zjarr, probleme me produktin ose lëndime.

-
- ☞ Nëse ndonjë substancë e huaj, siç është uji, hyn në pajisje, stakoni spinën dhe kontaktoni qendrën më të afërt të shërbimit.
 - Në të kundërtën, mund të ndodhë goditje elektrike ose zjarr.

-
- ☞ Nëse pajisja është e përbytur, kontaktoni qendrën tuaj më të afërt të shërbimit.
 - Në të kundërtën, mund të ndodhë goditje elektrike ose zjarr.
- Nëse pajisja krijon një tingull të çuditshëm, lëshon erë tymi, menjëherë shkëputni lidhjen e furnizimit dhe kontaktoni qendrën më të afërt të shërbimit.
- Në të kundërt mund të ndodhë goditje elektrike ose zjarr.



KUIDES

SHENJA E KUJDESIT TE PËRDORIMI

-
- ☞ Kini kujdes, sepse pijet ose ushqimet janë shumë të nxehta pas ngrohjes.
 - Veçanërisht nëse do ushqeni fëmijën, kontrolloni a është ftohur mjaft. Kujdes gjatë ngrohjes së lëngjeve si uji ose pijet e tjera.
 - Shmangni përdorimin e enës rrëshqitëse me grykë të ngushtë.
 - Në të kundërtën mund të ndodhë derdhja e menjëhershme e përmbajtjes dhe të shkaktojë djegie.
- Mos e mbani ushqimin ose një pjesë të tij, gjatë ose menjëherë pas gatimit.
- Përdorni doreza kuzhine sepse mund të jetë shumë i nxehtë dhe mund të digjeni. Kur sipërfaqja është e plasaritur, hiqeni spinën e furnizimit të pajisjes.
 - Në të kundërt mund të ndodhë goditje elektrike.

-
- ☞ Për sasi të vogla ushqimi nevojitet më pak kohë gatimi ose ngrohjeje. Nëse ngrohen ose gatuhen me kohëzgjatje normale, mund të mbinxehen dhe të marrin flakë.
- Fëmijët duhet të mbikëqyren për të siguruar që ata nuk luajnë me pajisjen.

Çdo derdhje duhet të hiqet nga kapaku para hapjes dhe sipërfaqja e pllakës duhet lënë të ftohet para mbylljes së kapakut (vetëm modeli me kapak).

☒ Mos qëndroni mbi pajisje dhe mos vendosni sende (siç janë rrobat, kapakët e pllakave, qirinj të ndezur, cigare të ndezura, enë, kimikate, sende metalike etj.) në pajisje

- Kjo mund të rezultojë në goditje elektrike, zjarr, probleme me produktin ose lëndime.

Mos e përdorni pajisjen me duar të lagura.

- kjo mund të shkaktojë goditje elektrike.

Mos spërkatni lëndë avulluese, siç është insekticidi, në sipërfaqen e pajisjes.

- Përveçse është e dëmshme për njerëzit, ai gjithashtu mund të çojë në goditje elektrike, zjarr ose probleme të produktit.

Mos e vendosni pajisjen në një objekt të thyeshëm siç është lavamani ose ndonjë send qelqi.

- Kjo mund të shkaktojë dëmtimin e lavamanit ose të sendit prej qelqi. Kini kujdes kur hapni paketimin e ushqimit që sapo keni hequr nga pajisja.

- Nëse ushqimi është i nxehtë, avulli i nxehtë mund të dalë papritmas kur hiqet ambalazhi dhe mund të digjeni.

Mos e fikni pajisjen duke tërhequr kordonin e rrymës, gjithmonë mbajeni fort spinën dhe tërhiqeni drejtpërdrejt nga priza.

- Dëmtimi i kordonit mund të shkaktojë qark të shkurtër, zjarr dhe/ose goditje elektrike. Aparatet nuk janë projektuar që të përdoren nëpërmjet një kohëmatësi të jashtëm ose

një sistemi të veçantë me telekomandim.

Mos shikoni elementët e gatimit (vetëm modeli që është i instaluar me një llambë halogjene).

Pas përdorimit, fikni pllakën e gatimit duke përdorur panelin e kontrollit dhe mos u mbështetni në detektorin e tavës (vetëm për modelin që është instaluar me detektorë tave).



PARALAJMËRIM

PARALAJMËRIME SERIOZE PËR PASTRIMIN

- Mos e pastroni pajisjen me spërkatje të drejtpërdrejt mbi të.
Mos përdorni benzol, hollues ose alkool për të pastruar pajisjen.
 - Kjo mund të rezultojë në ndryshimin e ngjyrës, deformimin, dëmtimin, goditjen elektrike ose zjarrin.
- Para pastrimit ose mirëmbajtjes hiqeni pajisjen nga priza e murit.
 - Në të kundërtën, mund të ndodhë goditje elektrike ose zjarr.
- Mos përdorni pastrues të presionit të lartë ose pastrues me avull për sigurinë tuaj.



PARALAJMËRIM

SHENJA E KUJDESIT TE PASTRIMI

- Pianura duhet pastruar rregullisht dhe duhen hequr lëndët ushqyese. Nëse nuk e pastroni pllakën kur është në gjendje të pastër, kjo mund të çojë në përkeqësimin e sipërfaqes, gjë që mund të ndikojë negativisht në jetën e pajisjes dhe ndoshta të rezultojë në një situatë të rrezikshme.
-
- Kini kujdes të mos lëndoheni gjatë pastrimit të pajisjes (të jashtme/të brendshme).
 - Mund të lëndoheni në skajet e mprehta të pajisjes.
 - Pajisjen mos e pastroni me pastrues me avull.
 - Mund të shfaqet ndryshku.

Udhëzimet për hedhjen



PARALAJMËRIM

HEDHJA E MATERIALEVE TË PAKETIMIT

Të gjitha materialet që përdoren për paketimin e pajisjes janë plotësisht të riciklueshme. Fletët dhe pjesët me shkumë të fortë janë të shënuara në mënyrë të përshtatshme. Ju lutemi hidhni materialet e paketimit dhe pajisjet e vjetra duke respektuar sigurinë dhe mjedisin.



PARALAJMËRIM

HEDHJA E DUHUR E PAJISJES SUAJ TË VJETËR

PARALAJMËRIM: Para hedhjes së pajisjes së vjetër, kontrolloni nëse është jashtë funksioni, që nuk mund të jetë burim rreziku.

Për ta bërë këtë, tekniku i kualifikuar duhet të fikë pajisjen nga rryma dhe të heqë tensionin e rrjetit.

Pajisja nuk mund të hidhet në mbeturinat shtëpiake. Informacion mbi grumbullimin dhe vendet për hedhjen e mbeturinave publike mund të merret nga departamenti ose këshilli vendor i grumbullimit të mbeturinave.



HEDHJA E PËRSHTATSHME E KËTIJ PRODUKTI (HEDHJA E PAJISJEJE ELEKTRIKE DHE ELEKTRONIKE)

(Është në dispozicion vetëm në vendet me sistem të seleksionuar të grumbullimit)

Kjo etiketë në produkt, shtojcë ose literaturë tregon se produkti dhe pajisjet e tij elektronike (p.sh. karikuesi, kufjet, kabllloja USB) nuk duhet të hidhen me mbetjet e tjera shtëpiake pas përfundimit të funksionit të tyre. Për të parandaluar dëmtimin e mundshëm të mjedisit ose shëndetit të njeriut për shkak të hedhjes së pakontrolluar të mbeturinave, ndani këto sende nga llojet e tjera të mbetjeve dhe ricikloni ato në mënyrë të përgjegjshme për të promovuar një ripërdorim të qëndrueshëm të burimeve materiale.

Familjet duhet të kontaktojnë shitësin në vendin ku kanë blerë këtë produkt ose zyrën e qeverisjes vendore për detaje se ku dhe si mund t'i transferojnë këto sende të riciklueshme që janë të sigurt për mjedisin.

Bizneset duhet të kontaktojnë furnizuesin e tyre dhe të vërtetojnë kushtet e kontratës së shitblerjes. Ky produkt dhe pajisjet e tij elektronike nuk duhet të përzier me mbetjet e tjera komerciale për hedhje.

Informacion mbi përpjekjet e Samsung për të kontribuar në ruajtjen e mjedisit dhe mbi detyrimet specifike ligjore në aspektin e produktit, p.sh. Direktiva e Regjistrimit, Vlerësimit, Autorizimit dhe Kufizimit të Kimikateve (REACH), gjendet në adresën e mëposhtme: samsung.com/uk/aboutsamsung/samsungelectronics/corporatecitizenship/data_corner.html

INSTALIMI I PIANURËS**16**

- 16 Rregullat dhe përputhshmëria
- 16 Udhëzimet e sigurisë për instaluesin
- 17 Lidhja me rrjetin e furnizimit
- 19 Instalimi në pult

PJESËT DHE FUNKSIONET**21**

- 21 Zonat e gatimit
- 21 Pllaka e kontrollit
- 22 Komponentët
- 22 Ngrohja induktive
- 23 Karakteristikat kryesore të pajisjes suaj
- 24 Çelësi i sigurisë
- 25 Treguesi i ngrohtësisë së mbetur
- 25 Dallimi i temperaturës

PARA SE TË FILLONI**26**

- 26 Pastrimi fillestar

PËRDORIMI I PIANURËS**26**

- 26 Enët për zonat induktive të gatimit
- 27 Testi i përshtatshmërisë
- 27 Madhësia e tavës
- 27 Zhurma gjatë punës
- 28 Përdorimi i enëve të përshtatshme
- 29 Përdorimi i sensorit të kontrollit me prekje
- 29 Ndezja e pajisjes
- 29 Zgjidhni zonën e gatimit dhe nivelin e ngrohjes
- 30 Fikja e pajisjes
- 30 Fikja e zonës për gatim
- 30 Aktivizimi i bllokuesit të butonave për sigurinë e fëmijëve
- 31 Kohëmatësi
- 33 Kontrolli i fuqisë
- 33 Kontrolli i rrymës elektrike
- 34 Cilësimet e propozuara për gatimin e një ushqimi të caktuar

PASTRIMI DHE MIRËMBAJTJA**35**

- 35 Pianura
- 36 Korniza e pllakës (opsionale)
- 36 Shmangja e dëmtimit të pajisjes suaj

GARANCIA DHE SERVIISI**38**

- 38 Pyetjet e shpeshta dhe zgjidhja e problemeve
- 40 Servisi
- 41 Të dhënat teknike

TË DHËNAT TEKNIKE**41**

- 41 Zonat e gatimit

Instalimi i pianurës



Për të qenë i sigurt që pajisja është instaluar në mënyrën e duhur, kontaktoni personat e kualifikuar.

Ju lutemi kini parasysh udhëzimet. Garancia nuk mbulon asnjë lloj dëmtimi që është pasojë e instalimit të gabuar. Të dhënat teknike janë dhënë në fund të këtij manuali.

UDHËZIME SIGURIE PËR INSTALUESIN

- Në instalimin elektrik duhet të sigurohet aparati që mundëson fikjen e pajisjes nga rrjeti në të gjitha polet me një gjerësi të hapjes së kontaktit prej të paktën 3 mm. Pajisjet e dhura izoluere përfshijnë ndërprerës për mbrojtjen e linjës, siguresat (siguresat e llojit të vidave duhet të hiqen nga mbajtësi), rrjedhjet në tokë dhe kontaktorët.
- Për sa i përket mbrojtjes nga zjarri, kjo pajisje plotëson EN 60335-2-6. Kjo lloj pajisjeje mund të instalohet me një dollap të lartë ose me mur në njërën anë.
- Sirtarët nuk duhen montuar nën pianurë.
- Instalimi duhet të garantojë mbrojtje nga goditja.
- Njësia e kuzhinës në të cilën është instaluar pajisja duhet të plotësojë kërkesat e stabilitetit sipas DIN 68930.
- Për mbrojtje nga lagështia, të gjitha sipërfaqet e prerjes duhet të plumbosen me një lëndë të përshtatshme mbylljeje.
- Në sipërfaqet e pllakave, nyjat në zonën ku është vendosur pianura duhet të mbushen plotësisht me stuko.
- Vërtetoni që bllokuesi është vendosur siç duhet në sipërfaqen e punës pa asnjë boshllëk. Shtresë shtesë e silikonit nuk duhet të aplikohet; kjo do ta vështirësonte heqjen gjatë servisimit.

- Kur hiqet, pianura duhet shtyrë nga poshtë.
- Pllaka vendoset nën pianurë.
- Vrima e ventilimit midis pllakës së punës dhe pjesës së përparme nën të nuk duhet mbuluar.

LIDHJA ME RRJETIN E FURNIZIMIT

Para lidhjes, sigurohuni që voltazhi nominal i pajisjes, d.m.th. voltazhi i treguar në pllakëzën me tabela përputhet me tensionin e disponueshëm të rrymës. Shenja e tabelës ndodhet në kutinë e poshtme të pllakës për gatim.



Hiqeni nga rryma para se të lidhni telat me rrjetin elektrik.

Tensioni i ngrohësit është AC 230 V ~. Pajisja gjithashtu punon përsosur në rrjetet me AC 220 V ~ ili AC 240 V ~.

Pllaka duhet të lidhet me rrjetin duke përdorur një aparat që lejon që pajisja të shkëputet nga rrjeti në të gjitha polet me një gjerësi të hapjes së kontaktit prej të paktën 3 mm, p.sh. fikja automatike e linjës, tokëzimi ose ndërprerja e siguresave.



Lidhjet kabllore duhet të bëhen në përputhje me rregullat, kurse vidhat e fiksimit të jenë të shtrënguara mirë.



Kur pianura është e lidhur me rrjetin elektrik, sigurohuni që të gjitha zonat e gatimit të jenë të gatshme për përdorim duke ndezur çdo zonë në maksimum me enë përkatëse.



Kur pianura ndizet për herë të parë, të gjitha sinjalet ndizen dhe aktivizohet çelësi i sigurisë për fëmijët.



Kushtojni vëmendje pajtueshmërisë me fazën dhe shpërndarjen neutrale të lidhjes në shtëpi dhe pajisjes (skema e lidhjes); përndryshe, komponentët mund të dëmtohen. Garancia nuk mbulon dëmet e shkaktuara nga instalimi i papërshtatshëm.



Nëse kordoni i furnizimit është i dëmtuar, duhet të zëvendësohet nga prodhuesi, agjenti i tij për shërbime ose persona të kualifikuar për të shmangur rrezikun.

• **1N ~**

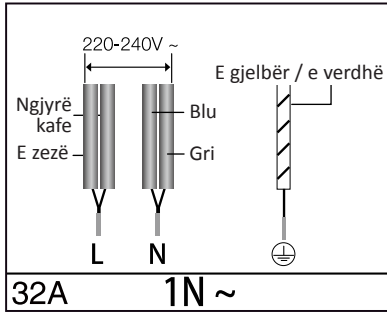

• **2N~: Para lidhjes ndani telat 2-fazorë (L1 dhe L2)**

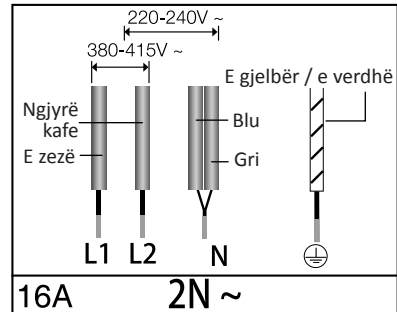

2x1N~: Ndajini telat para lidhjes.

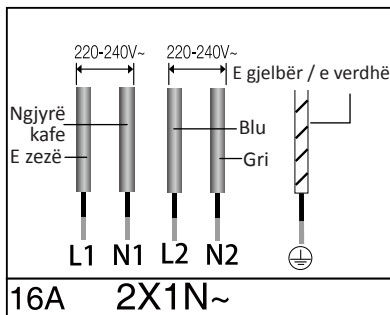

Për furnizimin me energji të duhur, ndiqni diagramin e instalimeve të vendosur pranë terminaleve lidhëse.

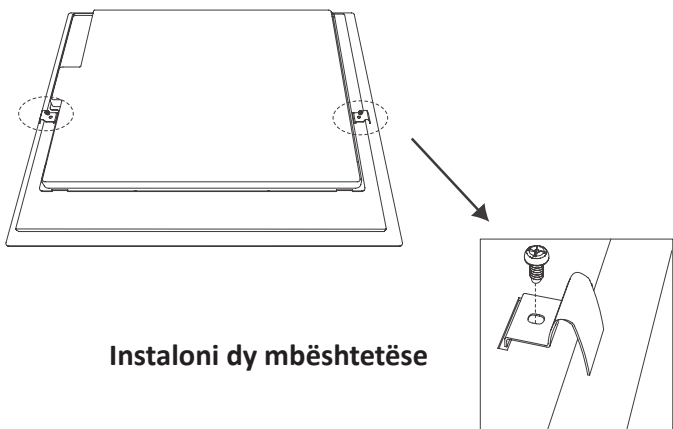

Instaloni dy mbështetëse

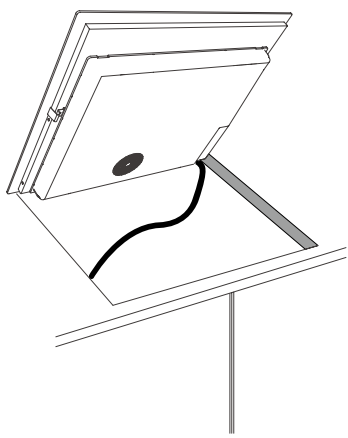

Vendosni në vrimë

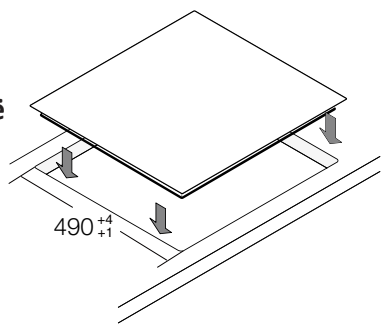

Pjesët dhe funksionet

ZONAT E GATIMIT

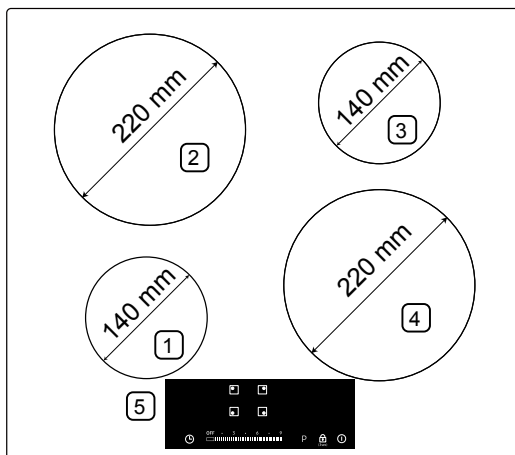

1. Zona induktive për gatim 1250V me rritje fuqie 1500 V
2. Zona induktive për gatim 2350 V me rritje fuqie 2600 V
3. Zona induktive për gatim 1250V me rritje fuqie 1500 V
4. Zona induktive për gatim 2350 V me rritje fuqie 2600 V
5. Pllaka e kontrollit

PLLAKA E KONTROLLIT

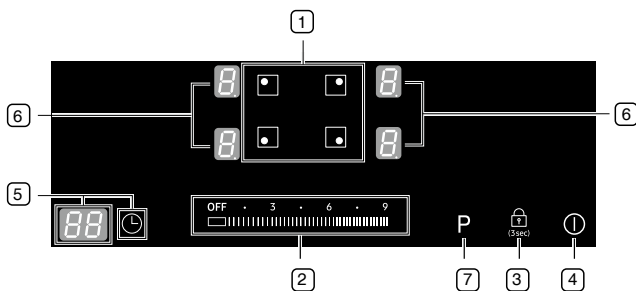

1. Zgjedhja e zonës së gatimit
2. Selektorët e përcaktimit të nxehtësisë / kohëmatësit
3. Sensori i kontrollit të bravës
4. Sensori i ndezjes / fikjes
5. Sensori i kontrollit të kohëmatësit dhe ekrani
6. Treguesit e përcaktimit të nxehtësisë dhe ngrohtësisë së mbetur
7. Sensori i përforcimit

KOMPONENTËT

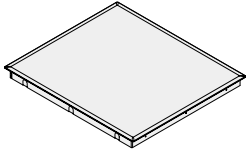

Pianurë induktive

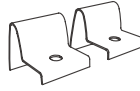

Mbartësit instalues









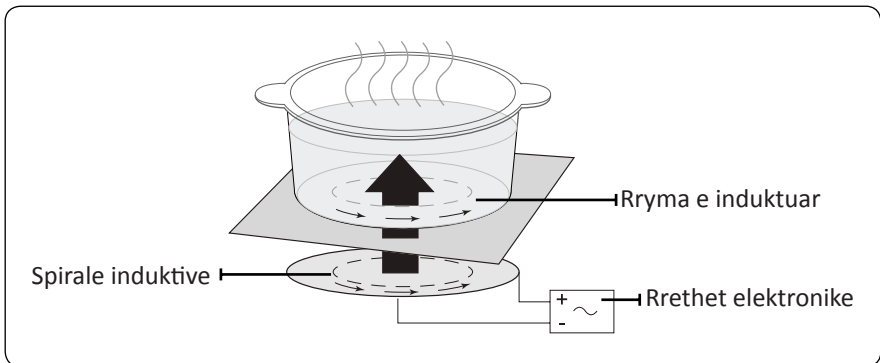

Vidat

NGROHJA INDUKTIVE

- **Parimi i ngrohjes induktive:** Kur vendosni enë gatimi në zonën e gatimit dhe e ndizni atë, qarku elektronik në pianurën induktive prodhon një "rrymë të induktuar" në fund të enës që ngre menjëherë temperaturën e saj.



KARAKTERISTIKAT KRYESORE TË PAJISJES SUAJ

- **Sipërfaqja qeramike prej qelqi për gatim:** Pajisja ka sipërfaqe qeramike prej qelqi për gatim dhe zona gatimi me reagim të shpejtë.
- **Sensorët për kontrollin me prekje:** Pajisja juaj kontrollohet nëpërmjet sensorëve për kontroll me prekje.
- **Pastrim i thjeshtë:** Avantazhi i një sipërfaqeje qeramike prej qelqi dhe sensorë të kontrollit është disponueshmëria e saj për pastrim. Sipërfaqja e lëmuar, e rrafshët pastrohet lehtë.
- **Sensori i ndezjes / fikjes:** “On/Off” sensori i kontrollit i jep pajisjes një çelës të veçantë të rrymës. Prekja e këtij sensori ndez ose fik lidhjen elektrike plotësisht.
- **Treguesit e kontrollit dhe funksioneve:** Ekranet digjitale dhe dritat treguese ofrojnë informacion mbi cilësimet dhe funksionet e aktivizuara, si dhe mbi praninë e nxehtësisë së mbetur në zonat e ndryshme të gatimit.
- **Çelësi i sigurisë:** Fikja e sigurisë mundëson që zonat e gatimit të fiken automatikisht pas një periudhe të caktuar kohe nëse cilësimi nuk ka ndryshuar.
- **Treguesi i ngrohtësisë së mbetur:** Në ekran shfaqet një ikonë e nxehtësisë së mbetur në qoftë se zona e gatimit është aq e nxehtë sa ekziston rreziku i djegies.
- **Rritja e fuqisë :** Përdoreni këtë funksion për nxehtë të shpejtë të përmbajtjes së tavës, në vend të nivelit maksimal ‘’. (Në ekran do të shfaqet ‘’).
- **Zbulimi automatik i tavës:** Çdo zonë gatimi përmban një sistem për zbulimin automatik të tavave, sistemi është kalibruar për të njohur diametrin e tavave që janë pak më të vegjël se zona e gatimit. Tavat gjithmonë duhet të vendosen në mes të çdo zone gatimi. Dhe duhen përdorur enë të përshtatshme.
- **Ekрани dixhital:** Fushat e paraqitjes janë caktuar në zonat e gatimit. Tregojnë këto informacione
 -  : Pajisja është e ndezur
 -  për , : Për cilësimet e zgjedhura të nxehtësisë
 -  : Nxehtësia e mbetur
 -  : bllokimi për fëmijë është aktivizuar





- **E3 E4** : Mesazhi i gabimit, kur pllaka mbixehet për shkak të punës jo të rregullt (shembull: puna me enë bosh).
- **E4** : mesazhi i gabimit, enët nuk janë të përshtatshme, ose janë shumë të vogla, ose ena nuk është vendosur në sipërfaqen e gatimit.

ÇELËSI I SIGURISË

Nëse një nga zonat e gatimit nuk është fikur ose niveli i ngrohjes nuk është përcaktuar pas një periudhe të gjatë kohore, kjo zonë gatimi do të fiket automatikisht.

Çdo nxehtësi e mbetur do të shënohet me **H**(për "nxehtë") në ekranet dixhitale që korrespondojnë me zonat e caktuara të gatimit. Zonat e gatimit do fiket në momentet vijuese.

Përcaktimi i nxehtësisë	Fikja
1-3	Pas 8 orësh
4-6	Pas 4 orësh
7-9	Pas 2 orësh

-  Nëse pllaka mbinxehet për shkak të punës jonormale, **E3 E4** do të shfaqet. Pllaka do të fiket.
-  Shfaqet nëse ena është e papërshtatshme, ose tepër e vogël, ose nëse në zonën e gatimit nuk është vendosur ena. Dhe pas 1 minuti në këtë zonë gatimi, **E4** do të fiket.
-  Nëse një ose disa zona gatimi fiket para kalimit të kohës së caktuar, shihni seksionin "Zgjidhja e problemeve".
-  Nëse nuk ka përcaktime, ajo do të fiket pas 1 minuti.

Arsyet e tjera pse mund të fiket zona e gatimit

Të gjitha zonat e gatimit mund të fiken nëse ka derdhje lëngu mbi pllakë.

Fikja automatike gjithashtu mund të aktivizohet nëse vendosni një leckë të lagur në panelin e kontrollit. Në të dyja rastet pajisja duhet ndezur përsëri nëpërmjet sensorit kryesor të **kontrollit (ndeze/fikje)**,  pasi lëngu ose lecka është hequr.

TREGUESI I NGROHTËSISË SË MBETUR

Kur një zonë e caktuar gatimi ose pllakë është e fikur, prania e nxehtësisë së mbetur shfaqet me  (për “nxehtë”) në ekranin dixhital të zonës së caktuar të gatimit. Edhe pasi zona e gatimit të jetë fikur, treguesi i nxehtësisë së mbetur fiket vetëm pasi zona e gatimit të jetë ftohur.

Nxehtësinë e mbetur mund ta përdorni për të shkrirë ose për të mbajtur të ngrohtë ushqimin.



PARALAJMËRIM

Për sa kohë që ndriçon treguesi i nxehtësisë së mbetur, ekziston rreziku i djegies.



PARALAJMËRIM

Nëse ka ndërprerje rryme simboli  do të fiket dhe informacioni për nxehtësinë e mbetur nuk do të jetë më në dispozicion. Megjithatë, vazhdon të ekzistojë rreziku nga djegiet. Kjo mund të shmanget duke patur gjithmonë kujdes kur ndodheni pranë pllakës së gatimit.

DALLIMI I TEMPERATURËS

Nëse, për çfarëdo arsye, temperatura në cilindro nga zonat e gatimit tejkalon nivelin e sigurisë, nëse kjo ndodh, zona e gatimit do të ulet automatikisht nivelin e fuqisë. Pasi të keni mbaruar së përdoruri pllakën e gatimit, ventilatori i ftohjes do të vazhdojë të funksionojë për 1 minutë.

Para se të filloni

PASTRIMI FILLESTAR

Fshini sipërfaqen e xhamit qeramik me një leckë të lagur dhe solucion pastrimi për pllaka xhami qeramik.



Mos përdorni solucionet pastrimi me grimca ose gërryese. Sipërfaqja mund të dëmtohet.



Përdorimi i pianurës

ENËT PËR ZONAT INDUKTIVE TË GATIMIT

Pianura induktive mund të ndizet vetëm kur ena me fund magnetik është vendosur në një nga zonat e gatimit. Mund të përdorni këto enë të përshtatshme.

Materiali i enëve

Materiali i enëve	I përshtatshëm
Çelik, çelik i emaluar	Po
Hekur i derdhur	Po
Hekur i pandryshkshëm	Nëse prodhuesi i shënon siç duhet
Alumin, bakër, tunxh	Jo
Qelq, qeramikë, porcelan	Jo

-  Enët për pianurë induktive janë të shënuara si të përshtatshme nga prodhuesi.
-  Enë të caktuara mund të krijojnë zhurmë kur përdoren në zonat induktive për gatim. Kjo zhurmë nuk është defekt i pajisjes dhe nuk ndikon në punën e saj në asnjë mënyrë.

TEST I PËRSHTATSHMËRISË

Enët janë të përshtatshme për gatim induktiv, nëse magneti mbahet në pjesën e poshtme të enës dhe enët janë të shënuara si të përshtatshme nga prodhuesi i tyre.

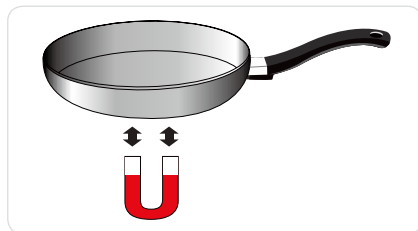

MADHËSIA E TAVËS

Zonat induktive të gatimit automatikisht i përshtaten madhësisë së fundit të enës deri në një kufi të caktuar. Megjithatë, pjesa magnetike e pjesës së poshtme të enës duhet të ketë një diametër minimal në varësi të madhësisë së zonës së gatimit.

Diametri i zonës për gatim	Diametri minimal i fundit të enës
220 mm	140 mm
140 mm	120 mm

ZHURMA GJATË PUNËS

Nëse dëgjoni.

- Zhurmën e çarjes: Ena është bërë nga materiale të ndryshme.
- Fishkëllim: Jeni duke përdorur më shumë se dy zona gatimi dhe enët janë të prej materialeve të ndryshme.
- Gumëzhimë: Përdorni disa nivele fuqie
- Kërcitje: Shfaqet kalimi elektrik.
- Fërshëllimë, gumëzhimë: Ventilatori punon.

Zhurma është normale dhe nuk ka të bëjë me mangësi.

PËRDORIMI I ENËVE TË PËRSHTATSHME

Tavat më të mira japin rezultate më të mira.

- Tavat e mira mund të njihen nga fundi i tyre. Fundi i tyre duhet të jetë sa më i trashë dhe i rrafshët.
- Gjatë blerjes së tavave të reja, kujdes të veçantë kushtojini diametrit të pjesës së poshtme. Prodhuesit shpesh japin vetëm diametrin e grykës së sipërme.
- Mos përdorni tava që kanë një fund të dëmtuar dhe të ashpër. Mund të ndodhë gërvishtje e vazhdueshme nëse fundi rrëshqet mbi sipërfaqe.
- Kur ato janë të ftohta, pjesa e poshtme e tavës hiqet zakonisht nga brenda (konkave). Asnjëherë nuk duhet të hiqen nga jashtë (konvekse).
- Nëse dëshironi të përdorni një lloj të posaçëm tavash, për shembull, një tenxhere me presion, pjatë ose një tigan, ndiqni udhëzimet e prodhuesit.

Këshillat për kursimin e energjisë

Mund të kurseni energji të vlefshme duke ndjekur këto sugjerime.



Gjithmonë vendosni enët dhe tiganët para ndezjes së zonës së gatimit.

- Zonat e papastra të gatimit dhe fundet e papastra të enëve rrisin konsumin.
- Kur është e mundur, fiksoni mirë kapakët e enëve dhe të tavave për t'i mbuluar plotësisht ato.
- Fikni zonat e gatimit para përfundimit të kohës së gatimit, në mënyrë që të përdorni ngrohtësinë e mbetur për mbajtjen e ushqimit të ngrohtë ose për shkrirjen e tij.

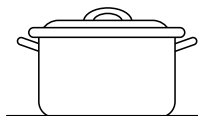

Siç duhet!

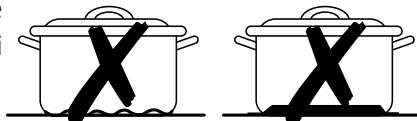

Gabuar!

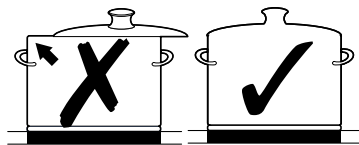

PËRDORIMI I SENSORËVE TË KONTROLLIT ME PREKJE

Për të përdorur sensorët e kontrollit me prekje, prekni panelin e dëshiruar me majën e gishtit tuaj derisa ekrani përkatës të ndizet ose fiket, ose derisa të aktivizohet funksioni i dëshiruar.

Sigurohuni që prekni vetëm një panel sensori gjatë punës së pajisjes. Nëse gishti juaj mbetet i shtypur në pllakë, sensori pranë mund të aktivizohet.

NDEZJA E PAJISJES

1. Prekni sensorin **On/Off** ① për 1 sekondë.
2. Ekrani dixhital do të tregojë .

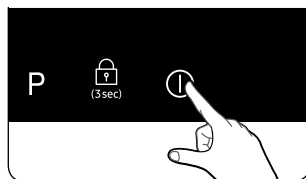

-  Pas **On/Off kontrollit** ① sensori është aktivizuar për të ndezur pajisjen tuaj, përcaktimi i nxehtësisë duhet zgjedhur brenda 1 minute. Në të kundërt pajisja do të fiket për arsye sigurie.

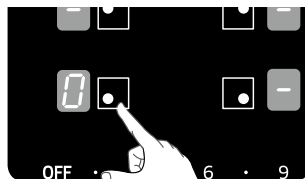

ZGJIDHNI ZONËN E GATIMIT DHE PËRCAKTIMIN E NXEHJES

1. Për zgjedhjen e zonës së gatimit prekni butonin përkatës të zonës së gatimit.

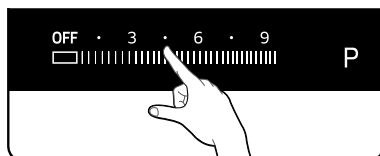

2. Për përcaktimin dhe përshtatjen e nivelit të fuqisë prekni **Selektorët e përcaktimit të nxehtësisë**.





-  Nëse më shumë se një sensor, pa përfshirë butonin rrëshqitës, shtypen për më shumë se 10 sekonda, sinjali tingëllues do të ndizet dhe pajisja do të fiket. Për të rindezur pajisjen shtypni sensorin e kontrollit On/Off .

FIKJA E PAJISJES

Për fikjen e plotë të pajisjes shtypni sensorin e kontrollit On/Off .

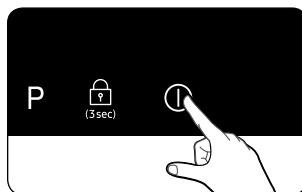
Prekni sensorin On/Off  për 1 sekondë.



-  Pas fikjes së një zone gatimi ose të gjithë sipërfaqes së gatimit, prania e nxehtësisë së mbetur do të shfaqet në ekranet dixhitale të zonave përkatëse të gatimit në formë  (për "nxehtë").

FIKJA E ZONËS PËR GATIM

Për të fikur zonën e gatimit, rivendosni cilësimin duke përdorur  panelin e kontrollit **OFF** të sensorit të kontrollit.

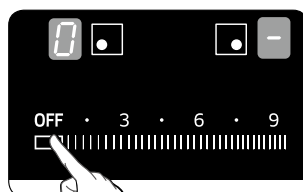

PËRDORIMI I ÇELËSIT TË SIGURISË PËR FËMIJËT

Mund të përdorni çelësin e sigurisë për fëmijët për të mbrojtur pajisjen nga ndezja aksidentale e zonës së gatimit dhe aktivizimi i sipërfaqes së gatimit.

Gjithashtu, paneli i kontrollit, me përjashtim të **sensorit të kontrollit On/Off** , mund të bllokohet për të parandaluar ndryshimet e padëshiruara, për shembull, duke fshirë pllakat me leckë.

Aktivizimi dhe çaktivizimi i çelësit të sigorisë për fëmijët

1. Prekni sensorin e Çelësit të kontrollit për rreth 3 sekonda. Sinjali tingëllues do të ndizet si vërtetim i veprimit.

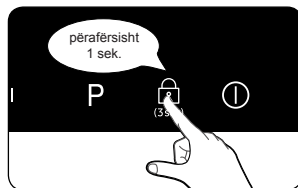

2. **L** do të shfaqet në ekran, që do të thotë se është aktivizuar çelësi i sigorisë për fëmijët.

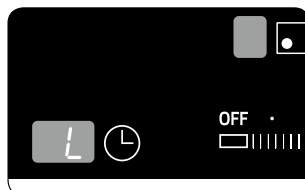

3. Për të çaktivizuar çelësin e sigorisë për fëmijët, prekni sërish sensorin e kontrollit të bllokimit **L** për 3 sekonda. Sinjali tingëllues do të ndizet si vërtetim i veprimit.

KOHËMATËSI

Ekzistojnë dy mënyra për përdorimin e kohëmatësit.

Përdorimi i kohëmatësit si çelës sigurie:

Nëse përcaktohet një kohë për zonën e gatimit, zona e gatimit do të fiket pas skadimit të kësaj periudhe kohore. Ky funksion mund të përdoret njëkohësisht për disa zona gatimi.

Përdorimi i kohëmatësit për numërim mbrapsht:

Kohëmatësi nuk mund të përdoret nëse është e ndezur zona e gatimit.

Përcaktimi i fikjes së sigorisë

Zona(t) e gatimit për të cilën dëshironi të aplikoni çelësin e sigorisë, duhet të jetë e ndezur.

1. Prekja e kontrollit për të zgjedhur zonën ngrohëse.

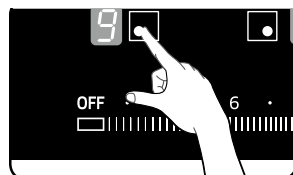

2. Prekni sensorin, dhe në ekranin e kohëmatësit do të shfaqet '10', dhe '1' duke pulsuar.

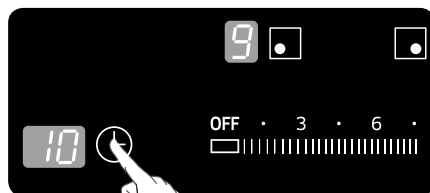

3. Përcaktoni kohën duke prekur kontrollin në slajd. (Mund të vazhdoni 10min, 20min, 90min).

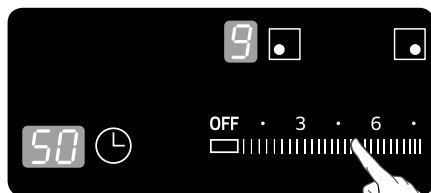



4. Prekni përsëri "kontrollin e kohëmatësit". "0" do të fiket e ndizet.

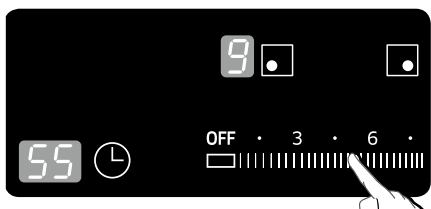

5. Përcaktoni kohën duke prekur kontrollin në slajd. (Mund të vazhdoni 1min, 2min, 9min.)



-  Pika (.) Simboli do të pulsojë në anën e djathtë të nivelit të fuqisë gjatë çelësit të sigurisë.
-  Për të anuluar cilësimin e kohëmatësit, rivendosni kohën në zero. (Ekranin do të shfaqë '00').

Kohëmatësi i numërimit mbrapsht

Për të përdorur kohëmatësin e numërimit mbrapsht, pajisja duhet të jetë e ndezur, por nuk duhet të jenë të zgjedhura të gjitha zonat.

Prekni sensorin  e kontrollit të kohëmatësit.

 Figura 10 do të shfaqet në ekranin e kohëmatësit.

2. Përcaktoni periudhën e dëshiruar kohore me sensorin e kontrollit me prekje. Funkcioni i numërimit mbrapsht tani është i aktivizuar, dhe pjesa e mbetur e kohës paraqitet në ekranin e kohëmatësit. Për të përcaktuar kohën e mbetur, prekni sensorin e kontrollit të kohëmatësit  dhe ndryshoni cilësimin duke përdorur sensorin e kontrollit të slajderit.

3. Sinjali tingëllues do të dëgjohej për 30 sekonda kur kohëmatësi i caktuar të ketë mbaruar.

KONTROLLI I FUQISË

Funksioni i rritjes së fuqisë **P** ofron përdorimin e fuqisë shtesë për çdo zonë gatimi. (shembull: të ziejë një sasi e madhe uji)

Funksioni i rritjes së fuqisë aktivizohet maksimalisht 5 minuta për çdo zonë gatimi

Pas kësaj kohe, zona e gatimit automatikisht kthehet në nivelin e fuqisë **6**.

- Nën rrethana të caktuara, funksioni i rritjes së fuqisë mund të çaktivizohet automatikisht për të mbrojtur komponentët e brendshëm elektronikë të pllakave të gatimit.

MENAXHIMI I RRYMËS

Zonat e gatimit kanë fuqi maksimale që është në dispozicion.

Nëse ky kufi kalohet me ndezjen e funksionit të rritjes së fuqisë,

menaxhimi i rrymës automatikisht redukton cilësimin e nxehtësisë të çiftëzuar me zonat e tjera të gatimit.

- Ana e majtë: nr. 1 dhe nr. 2 janë zona të çiftëzuara gatimi
- Ana e djathtë: nr. 3 dhe nr. 4 janë zona të çiftëzuara gatimi

Treguesi për këtë zonë gatimi ndryshon nga vendosja e nxehtësisë e përcaktuar në maksimumin e mundshëm të nxehtësisë.

- Shembull

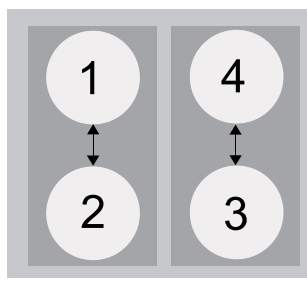



Cilësimi i fundit i nxehtësisë së gatimit (nr. 3)	Cilësimi tjetër i çiftëzuar e nxehtësisë e “zonës së gatimit” (nr. 4)	
	Cilësimi origjinal i nxehtësisë	Ndryshimi automatik i cilësimit të nxehtësisë
Rritja e fuqisë	Niveli 6	Niveli 2

CILËSIMET E PROPOZUARA PËR GATIMIN E USHQIMEVE TË CAKTUARA

Numrat në tabelën e poshtme janë udhëzues. Cilësimet e nxehtësisë të kërkuara për metoda të ndryshme të gatimit varen nga shumë elementë, duke përfshirë cilësinë e enëve të përdorura, llojin dhe sasinë e ushqimeve që duhen gatuar.

Kalimi	Metoda e gatimit	Shembull i përdorimit
9/P	Paralajmërim Gatim me fuqi të ngadaltë Skuqje	Ngrohje e sasive të mëdha të lëngjeve, përgatitja e makaronave peta, skuqja e mishit, skuqje mielli për gulash, gjellë mishi)
7-8	Skuqje intensive	Bërxollë, biftek, patate të ziera, sallame
5-6	Skuqje	biftek/brinjë Mëlçi, peshk, rissole, krepe, kërpudha
3-4	Gatim me avull, zierje	Gatimi me avull dhe zierja e sasive të vogla të perimeve, gatimi i orizit dhe i ushqimeve me qumësht
1-2	Shkrirja	Shkrirja, shpërbërja e xhelatinës, shkrirja e çokollatës

-  Cilësimet e nxehtësisë të dhëna në tabelën e sipërme jepen vetëm si udhëzime për referencën tuaj.
-  Cilësimet e nxehtësisë duhen përcaktuar sipas enëve dhe ushqimeve specifike.

Pastrimi dhe mirëmbajtja

PIANURA



Solucionet e pastrimit nuk duhet të jenë në kontakt me sipërfaqen e nxehtë të xhamit qeramik: Të gjitha solucionet e pastrimit duhet të hiqen me sasi të mjaftueshme të ujit të pastër pas pastrimit, pasi ato mund të kenë efekt gërryes kur sipërfaqja nxehet. Mos përdorni solucionet e pastrimit agresivë, të tillë si spërkatësit për furra ose për skarë, shtresa për pastrim ose lëndë pastruese gërryese për larjen e enëve.



Pastroni sipërfaqen e xhamit qeramik pas çdo përdorimi, kur është akoma i ngrohtë në prekje. Kjo do të parandalojë djegien në sipërfaqe. Hiqni shtresat, njollat e ujit, pikat e yndyrës dhe çngjyrosjet metalike nëpërmjet xhamit qeramik komercial të disponueshëm ose me pastrues prej çeliku të pandryshkshëm.

Lyerje e lehtë

1. Fshini sipërfaqen qeramike me leckë të lagur.
2. Thajeni me leckë të thatë. Mbetjet e solucionit të pastrimit nuk duhet të mbeten në sipërfaqe.
3. Pastroni të gjithë sipërfaqen e xhamit qeramik një herë në javë duke përdorur një pastrues komercial të disponueshëm xhami qeramik ose çelik të pandryshkshëm.
4. Fshini sipërfaqen e xhamit qeramik duke përdorur një sasi të përshtatshme të ujit të pastër dhe fshijini me një leckë të thatë, të pastër dhe pa fibra.

Papastërti rezistente

1. Për të hequr ushqimet që janë derdhur dhe njollat rezistente, përdorni një kruajtës xhami.
2. Vendoseni kruajtësin e xhamit me kënd në sipërfaqen e xhamit qeramik.
3. Hiqni papastërtitë duke kruajtur me majën.



Kruajtësit e xhamit dhe solucionet për pastrimin e qeramikës janë në dispozicion në dyqane të specializuara.

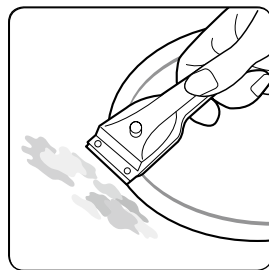

Papastërtitë problematike

1. Hiqni sheqerin e djegur, plastikën e shkrirë, fletët e aluminit ose materialet e tjera me një kruajtës xhami, menjëherë dhe ndërsa është ende e nxehtë.



Ekziston rreziku i djegies kur prekni me kruajtës xhami zonën e nxehtë të gatimit.

2. Pastrojeni pllakën në mënyrë normale kur të ftohet.

Nëse zona e gatimit në të cilën diçka është derdhur, është lënë të ftohet, ngrohni përsëri atë para pastrimit.



Gërvishtjet ose njollat e errëta në sipërfaqen e xhamit qeramik që janë shkaktuar, për shembull, nga një enë me skaje të mprehta, nuk mund të hiqen. Megjithatë, ato nuk pengojnë funksionimin e pianurës.

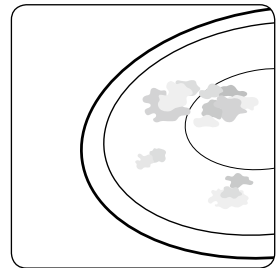

KORNIZA E PLLAKËS (OPSIONALE)



Mos përdorni uthull, lëng limoni ose solucion për heqjen e shtresave në kornizën e pianurës; përndryshe do të shfaqen njolla të errëta.

1. Kornizën fshijeni me leckë të lagur.

2. Njollat e thata laguni me leckë të lagur. Fshijeni dhe thajeni.

SHMANGNI DËMTIMIN E PAJISJES SUAJ

- Mos përdorni pianurën si sipërfaqe pune ose për magazinim.
- Mos e përdorni zonën e gatimit nëse nuk ka enë mbi pllakën e gatimit ose nëse ena është bosh.
- Xhami qeramik është shumë i rëndë dhe rezistent ndaj goditjeve të temperaturës, por nuk është i pathyeshëm. Mund të dëmtohet me sende të mprehta dhe të ngurta që bien mbi pllakën e gatimit.
- Mos vendosni enë në kornizën e pianurës. Mund të gërvishtet ose të dëmtohet punimi final.
- Shmangni depërtimin e lëngjeve acide, për shembull, uthullën, lëngun e limonit dhe solucionet për heqjen e lagështirës, në kornizën e pianurës, sepse lëngje të tilla mund të shkaktojnë pika të errëta.

- Nëse sheqeri ose një produkt që përmban sheqer bie në kontakt me një zonë të nxehtë gatimi dhe shkrihet, atëherë pastrojeni menjëherë me një kruajtëse kuzhine ndërsa është ende i nxehtë. Nëse është lënë të ftohet, sipërfaqja mund të dëmtohet gjatë heqjes.
- Kujdes nga të gjitha sendet dhe materialet që mund të shkrihen, për shembull, plastika, letra alumini, letra furre, mbajini larg sipërfaqes së xhamit qeramik. Nëse diçka nga këto shkrihet në pllakë, ajo duhet të hiqet menjëherë me kruajtës.

Garancia dhe servisi

PYETJET E SHPESHTA DHE ZGJIDHJA E PROBLEMEVE

Gabimi mund të jetë për shkak të gabimeve të vogla që mund t'i korrigjoni duke ndjekur këto udhëzime. Mos u mundoni ta rregulloni më tej nëse udhëzimet e mëposhtme nuk ndihmojnë në rastin konkret.



Riparimi i pajisjes kryhet vetëm nga një teknik i kualifikuar i shërbimit.

Riparimi i gabuar mund të çojë në rreziqe të mëdha për përdoruesin.

Nëse pajisja juaj duhet riparuar, ju lutemi kontaktoni qendrën tuaj të shërbimit.

Ç'të bëj nëse zonat e gatimit nuk funksionojnë?

Kontrolloni opsionet e mëposhtme:

- Siguresa në strehëz (kutia e siguresave) është e paprekur. Nëse siguresat nisen disa herë, kontaktoni elektrikistin e autorizuar.
- Pajisja është ndezur siç duhet.
- Treguesit e kontrollit në panelin e kontrollit janë të ndezur.
- Zona e gatimit është e ndezur.
- Zona e gatimit cilësohet sipas temperaturës së dëshiruar.

Çfarë të bëj nëse zonat e gatimit nuk ndizen?

Kontrolloni opsionet e mëposhtme:

- Ka kaluar më shumë se 1 minutë pasi butoni i ndezjes/fikjes është shtypur dhe zona e dëshiruar e gatimit është ndezur (shih "Kalimi i pajisjes në" 1).
- Paneli i kontrollit është i mbuluar pjesërisht me një leckë të lagur ose me materiale të lëngshme.

Çfarë duhet të bëj, nëse ekrani, përveç treguesi i ngrohjes së mbetur, zhduket papritmas?

Kjo mund të jetë rezultat i një prej dy opsioneve:

- Sensori për Ndezje / Fikje është aktivizuar aksidentalisht.
- Paneli i kontrollit është i mbuluar pjesërisht me një leckë të lagur ose me materiale të lëngshme.

Çfarë duhet të bëj nëse, pas fikjes së zonës së gatimit, nxehtësia e mbetur nuk shfaqet në ekran?

Kontrolloni opsionet e mëposhtme:

- Zona e gatimit është përdorur vetëm për pak kohë dhe prandaj nuk është bërë aq e nxehtë. Nëse zona e gatimit është e nxehtë, kontaktoni Qendrën e Shërbimit të Klientit.

Ç'të bëj nëse zona e gatimit nuk ndizet ose nuk fiket?

Kjo mund të ndodhë për shkak të një prej opsioneve të mëposhtme:

- Paneli i kontrollit është i mbuluar pjesërisht me një leckë të lagur ose me lëndë të lëngshme:
- Çelësi i sigurisë për fëmijët është i ndezur.

Çfarë të bëj nëse ekrani është i ndezur?

Kontrolloni këto gjëra:

- Pllaka mbinxehet për shkak të punës jonormale.
- Pasi pllaka të jetë ftohur, shtypni "Sensor për ndezje/fikje për rivendosje.

Çfarë të bëj nëse ekrani është i ndezur?

Kontrolloni këto gjëra:

- Enët janë të papërdorshme ose shumë të vogla, ose asnjë enë nuk është vendosur në zonën e gatimit
- Nëse përdorni enë të përshtatshme, mesazhi i shfaqur do të zhduket automatikisht.

Çfarë duhet të bëj nëse ventilatori i ftohjes punon edhe pas fikjes së pllakës?

Kontrolloni këto gjëra:

- Pasi të keni mbaruar me përdorimin e pianurës, ventilatori i ftohjes do të vazhdojë të funksionojë për 1 minutë për t'u ftohur.

Nëse kërkoni shërbim për shkak të një gabimi në funksionimin e pajisjes, kontrolli nga një teknik i shërbimit do të duhet të paguhet edhe gjatë periudhës së garancisë.

SERVISI

Para se të telefononi për ndihmë ose shërbim, ju lutemi referojuni seksionit "Zgjidhja e problemeve".

Nëse ende keni nevojë për ndihmë, ndiqni udhëzimet e mëposhtme.

A është gabim teknik?

Nëse po, ju lutemi kontaktoni qendrën tuaj të shërbimit.

Gjithmonë përgatituni që përpara për diskutim. Kjo do ta lehtësojë procesin e diagnostikimit të problemit dhe gjithashtu do të bëjë më të lehtë për të vendosur nëse një kontroll shërbimi te klienti është i nevojshëm.

Ju lutemi vini re informacionin e mëposhtëm.

- Për çfarë lloj problemi bëhet fjalë?
- Nën cilat rrethana shfaqet problemi?

Gjatë telefonatës, ju lutemi të jepni emrin e modelit dhe numrin serial të pajisjes suaj. Ky informacion është në pllakëzën me tabela si më poshtë:

- Përshkrimi i modelit:
- Numri serial (15 numra)

Ju rekomandojmë që informacionet t'i shkruani këtu për referim të lehtë.

Modeli: _____

Numri serial: _____

Kur ka shpenzime edhe gjatë periudhës së garancisë?

- Nëse vetë mund ta zgjidhni problemin duke përdorur një nga zgjidhjet e dhëna në seksionin "Zgjidhja e problemeve".
- Nëse tekniku i shërbimit duhet të kryejë disa thirrje shërbimi për shkak se nuk ka marrë të gjithë informacionin përkatës para kontrollit dhe si rezultat, për shembull, duhet të bëjë udhëtime shtesë për pjesë këmbimi. Përgatitja për një telefonatë siç përshkruhet më lart do t'ju kursejë koston e këtyre udhëtimeve.

Të dhënat teknike

TË DHËNAT TEKNIKE

NZ64M3707AK/OL

Përmasat e pajisjes	Gjerësia	590 mm
	Thellësia	520 mm
	Lartësia	57 mm
Përmasat e prerjes së pultit të punës	Gjerësia	560 mm
	Thellësia	490 mm
Voltazhi i lidhjes	220V- 240V/400V~50/60HZ	
Fuqia maksimale e lidhur e ngarkesës	7,2 kW	
Pesha (NZ64M3NM1BB/OL)	Neto	10,6 kg
	Bruto	12,1 kg

ZONAT E GATIMIT

Pozicioni	Diametri	Fuqia
Mbrapa majtas	220 mm	2350 V / rritje 2600 V
Përpara majtas	140 mm	1250 V / rritje 1500 V
Përpara djathtas	220 mm	2350 V / rritje 2600 V
Mbrapa djathtas	140 mm	1250 V / rritje 1500 V

Shënim

Shënim

SAMSUNG

PYETJE DHE KOMENTE

SHTETI	NA KONTAKTONI	OSE NA KËRKONI NË INTERNET
BOSNJË	055 233 999	www.samsung.com/support
BULLGARI	0800 111 31	www.samsung.com/bg/support
KROACI	062 - SAMSUNG (062-726-7864)	www.samsung.com/hr/support
ÇEKI	800 - SAMSUNG (800-726786)	www.samsung.com/cz/support
HUNGARI	0680-SAMSUNG (0680-726-786) 0680-PREMIUM (0680-773-648)	www.samsung.com/hu/support
MAQEDONI	023 207 777	www.samsung.com/support
MALI I ZI	020 405 888	www.samsung.com/support
POLONI	801-172-678* lub +48 22 607-93-33* Dedykowana infolinia do obsługi zapytań dotyczących telefonów komórkowych: 801-672-678* lub +48 22 607-93-33* * (koszt połączenia według taryfy operatora)	www.samsung.com/pl/support
RUMANI	*0800 (apel in retea) 08008-726-78-64 (08008-SAMSUNG) Apel GRATUIT	www.samsung.com/ro/support
SERBI	011 321 6899	www.samsung.com/rs/support
SLLOVAKI	0800-SAMSUNG (0800-726-786)	www.samsung.com/sk/support
LITUANI	8-800-77777	www.samsung.com/lt.support
LETONI	8000-7267	www.samsung.com/lv/support
ESTONI	800-7267	www.samsung.com/ee/support
AUSTRI	0800-SAMSUNG (0800-7267864) [Only for Premium HA] 0800-366661 [Only for Dealers] 0810-112233	www.samsung.com/at/support
DANIMARKË	70 70 19 70	www.samsung.com/dk/support
FINLANDË	030-6227 515	www.samsung.com/fi/support
FRANCË	01 48 63 00 00	www.samsung.com/fr/support
GJERMANI	0 180 6 SAMSUNG bzw. 0 180 6 7267864* (* 0,20€/Min. aus dem dt. Festnetz, aus dem Mobilfunk max.0,60€/Min.)	www.samsung.com/de/support
ITALI	800-SAMSUNG(800.7267864)	www.samsung.com/it/support
QIPRO	8009 4000 only from land line, toll free	www.samsung.com/gr/support
GREQI	80111-SAMSUNG (80111 726 7864) Only from land line (+30) 210 6897691 from mobile and land line	www.samsung.com/gr/support
LUKSEMBURG	2 61 03 710	www.samsung.com/be_fr/support
HOLANDË	088 90 90 100	www.samsung.com/nl/support
NORVEGJI	815 56 480	www.samsung.com/no/support
PORTUGALI	808 20 7267	www.samsung.com/pt/support
SPANJË	0034902172678 (HHP) 0034902167267	www.samsung.com/es/support
SUEDI	0771 726 7864 (0771-SAMSUNG)	www.samsung.com/se/support
REGATUL UNIT	0330 SAMSUNG (7267864)	www.samsung.com/uk/support
M.B	0818 717100	www.samsung.com/ie/support
ZVICËR	0800 726 78 64 (0800-SAMSUNG)	www.samsung.com/ch/support (German) www.samsung.com/ch_dr/support (French)
BELGIKË	02-201-24-18	www.samsung.com/be/support (Butch) www.samsung.com/be_fr/support (French)

Indukcijska ploča za kuhanje

korisnički priručnik

zamislite mogućnosti

HRVATSKI

Hvala Vam što ste kupili proizvod tvrtke Samsung.

SAMSUNG













Uporaba ovog priručnika

Molimo odvojite vrijeme za čitanje ovog korisničkog priručnika prije uporabe vašeg uređaja, obraćajući posebnu pažnju na sigurnosne informacije sadržane u sljedećem odjeljku. Spremite priručnik za buduću referencu.

Ako prenosite vlasništvo nad uređajem, molimo imajte na umu to da predate priručnik novom vlasniku.

VAŽNI SIGURNOSNI SIMBOLI I MJERE OPREZA

Sljedeći simboli se rabe u tekstu ovog Korisničkog priručnika:

 Upozorenje	Opasnosti ili nesigurna uporaba koje mogu za rezultat imati ozbiljnu osobnu ozljedu ili smrt.
 Oprez	Opasnosti ili nesigurna uporaba koje mogu za rezultat imati manju osobnu ozljedu ili oštećenje imovine.
 Oprez	Kako biste umanjili rizik od požara, eksplozije, električnog udara ili osobne ozljede rabeći vašu ploču, slijedite ove osnovne sigurnosne mjere opreza.
	NE pokušavajte.
	NE rastavljajte.
	NE dirajte.
	Eksplicitno slijedite upute.
	Isključite utikač iz utičnice.
	Provjerite da li je uređaj uzemljen kako bi se spriječio električni udar.
	Pozovite servisni centar za pomoć.
	Napomena
	Važno

Sigurnosne upute

Sigurnosni aspekti ovog uređaja su sukladni svim prihvaćenim tehničkim i sigurnosnim standardima. Međutim, kao proizvođači, mi također vjerujemo da je naša odgovornost upoznati vas sa sljedećim sigurnosnim uputama.



UPOZORENJE

SIGURNOST OD ELEKTRIČNE ENERGIJE

Provjerite je li uređaj odgovarajuće postavljen i uzemljen od strane kvalificiranog tehničara.

Uređaj bi se trebao servisirati samo od strane kvalificiranog servisnog osoblja. Popravke koje izvode nekvalificirani pojedinci mogu prouzročiti povredu ili ozbiljan kvar. Ako vaš uređaj treba popravku, kontaktirajte vaš lokalni servisni centar. Ako ne slijedite ove upute, to može za rezultat imati štetu i gubitak jamstva.

Uređajima montiranim u istoj razini se može upravljati samo nakon što se oni postave u kuhinjske elemente i radna mjesta koja su sukladna relevantnim standardima. Ovo osigurava dovoljnu zaštitu protiv kontakta s električnim jedinicama kako se zahtijeva esencijalnim sigurnosnim standardima.

Ako se vaš uređaj pokvari ili slomi, ili ako se pojave pukotine ili naprsline:

- isključite sve zone kuhanja;
- isključite ploču sa glavnog napajanja i
- kontaktirajte vaš lokalni servisni centar.



UPOZORENJE

SIGURNOST DJECE

Ovaj uređaj nije namijenjen za uporabu od strane male djece ili nemoćnih osoba bez odgovarajućeg nadzora odgovorne odrasle osobe.

Mala djeca bi trebala biti nadgledana kako bi se osiguralo da se ne igraju s uređajem.

Zone kuhanja postat će vrele kada kuhate. Uvijek držite malu djecu dalje od uređaja.

UPOZORENJE: Uređaj i njegovi dostupni dijelovi postaju vrela tijekom uporabe.

Potrebno je obratiti pažnju kako bi se izbjeglo dodirivanje elemenata za zagrijavanje.

Djeca mlađa od 8 godina bi se trebala držati dalje od uređaja osim ako su stalno nadzirana.

Ovaj uređaj se može rabiti od strane djece stare 8 godina i više, te od strane osoba s umanjenim fizičkim, osjetilnim ili mentalnim sposobnostima, ili osoba s nedostatkom iskustva i znanja ako im je osiguran nadzor ili upute koje se tiču uporabe uređaja na siguran način, i ako te osobe razumiju uključene opasnosti.

Djeca se ne smiju igrati s uređajem.

Djeca ne smiju obavljati čišćenje i održavanje bez nadzora.



UPOZORENJE

SIGURNOST TIJEKOM UPORABE

Ovaj uređaj će se samo rabiti za normalno kuhanje i prženje u domu. On nije namijenjen za komercijalnu ili industrijsku uporabu.

Nikada nemojte rabiti ploču za zagrijavanje prostorije.

Budite pažljivi kada uključujete električne uređaje u utičnice u blizini ploče. Vodovi glavnog napajanja ne smiju doći u izravan kontakt s pločom.

Pregrijana masnoća i ulje se lako mogu zapaliti. Nikada ne ostavljajte površinske jedinice bez nadzora kada pripremate hranu u masnoći ili ulju, primjerice, kada pripremate pomfrit.

Isključite zone kuhanja nakon uporabe.

Uvijek održavajte kontrolne ploče čistima i suhima.

Nikada nemojte stavljati zapaljive predmete na ploču. To može prouzročiti požar.

Nemojte rabiti ploču kako biste zagrijali aluminijsku foliju, proizvode zamotane u aluminijsku foliju ili zamrznutu hranu zapakiranu u aluminijsko posuđe.

Postoji rizik od opekline od strane uređaja ako se isti rabi nepažljivo.

Kabli električnih uređaja ne smiju dodirivati vrelu površinu ploče ili vrelu kuhinjsko posuđe.

Nemojte rabiti ploču za sušenje odjeće.

4- Sigurnosne upute

Nikada nemojte stavljati zapaljive materijale kao što su aerosoli i deterdženti u ladice ili ormariće ispod ploče.

UPOZORENJE: Korisnici sa pacemakerima i aktivnim srčanim implantatima moraju držati svoj gornji dio tijela na minimalnoj udaljenosti 30cm od indukcijskih zona kuhanja kada je uređaj uključen. Ako imate sumnje, trebali biste konzultirati proizvođača vašeg uređaja ili vašeg doktora.

UPOZORENJE: Kuhanje na ploči s masnoćom ili uljem bez nadzora može biti opasno i za rezultat može imati požar. NIKADA nemojte pokušavati ugasiti požar vodom, umjesto toga isključite uređaj i potom pokrijte plamen, primjerice poklopcem ili vatrogasnom dekom.

UPOZORENJE: Opasnost od požara: nemojte stavljati predmete na površine za kuhanje.



UPOZORENJE

SIGURNOST TIJEKOM ČIŠĆENJA

Uvijek isključujte uređaj prije čišćenja.

Iz sigurnosnih razloga nemojte čistiti uređaj parom pod tlakom ili visokotlačnim čistačem.

Očistite ploču sukladno uputama za čišćenje i brigu o uređaju koje se nalaze u ovom priručniku.

Parni čistač se ne smije rabiti.

Nemojte rabiti gruba abrazivna sredstva za čišćenje ili oštre metalne strugače kako biste očistili staklo ploče, obzirom da oni mogu izgrebati površinu, što za rezultat može imati razbijanje stakla.



UPOZORENJE

OZBILJNI UPOZORAVAJUĆI ZNAKOVI ZA POSTAVLJANJE

- ★ Postavljanje ovog uređaja mora obaviti kvalificirani tehničar za servisiranje ploče, koji je obučen od strane proizvođača. Molimo pogledajte odjeljak "Postavljanje vaše ploče".

Uključite utikač u odgovarajuću zidnu utičnicu i rabite tu utičnicu samo za ovaj uređaj. Čvrsto uključite utikač u zidnu utičnicu. Dodatno, nemojte rabiti produžni kabel.

- Ako to ne uradite, i ako dijelite zidnu utičnicu s drugim uređajima uporabom produžnog kabela, to za rezultat može imati električni udar ili požar.
- Nemojte rabiti električni transformator. To za rezultat može imati električni udar ili požar.

Postavljanje ovog uređaja mora obaviti kvalificirani tehničar ili tvrtka za servisiranje.

- Ako se ISTO ne uradi, rezultat može biti električni udar, požar, eksploziju, probleme s proizvodom, ili povredu.

Uređaj bi trebao dozvoliti isključivanje uređaja iz napajanja nakon postavljanja.

Isključivanje se može postići tako što je utikač dostupan, ili uključivanjem prekidača sa fiksnim ožičenjem sukladno pravilima za ožičenje.

- ☐ Nemojte postavljati uređaj blizu grijalice i zapaljivih materijala. Nemojte postavljati uređaj na vlažno, uljano ili prašnjavo mjesto, ili na mjesto izloženo izravnoj sunčevoj svjetlosti i vodi (kišne kapi).

Nemojte postavljati ovaj uređaj na mjesto gdje je moguće curenje plina.

- Ovo za rezultat može imati električni udar ili požar.

Uređaj nije namijenjen za postavljanje u cestovnim vozilima, karavanima i sličnim vozilima, itd.

- ⚡ Ovaj uređaj se mora uzemljiti na odgovarajući način.

Nemojte uzemljivati uređaj za plinsku cijev, plastičnu vodenu cijev, ili za telefonsku liniju.

- Ovo može za rezultat imati električni udar, požar, eksploziju, ili probleme s proizvodom.

- Nikada nemojte uključivati utikač u utičnicu koja nije pravilno uzemljena i provjerite je li ona sukladna lokalnim i nacionalnim pravilima.



OPREZ

ZNACI OPREZA U SVEZI POSTAVLJANJA

- ☑ Ovaj uređaj treba biti postavljen na takav način da je utikač dostupan.

- Ako se to ne uradi, to može rezultirati električnim udarom ili požarom zbog propuštanja električne energije.

Postavite vaš uređaj na ravan i tvrd pod koji može podržavati njegovu težinu.

- Ako se to ne uradi, to može za rezultat imati nenormalne vibracije, buku, ili probleme s proizvodom.

Postavite uređaj držeći odgovarajuću udaljenost od zida.

- Ako se to ne uradi, to može rezultirati požarom zbog pregrijavanja.

Minimalna visina slobodnoga prostora je potrebna iznad gornje površine ploče.



OZBILJNI UPOZORAVAJUĆI ZNAKOVI ZA ELEKTRIČNU ENERGIJU

- ★ Redovno uklanjajte sve strane supstance kao što su prašina ili voda iz terminala utičnice ili sa kontaktnih točaka uporabom suhe krpe.

- Isključite utikač i očistite ga suhom krpom.

- U protivnom to može rezultirati strujnim udarom ili požarom.

- ★ Uključite utikač u zidnu utičnicu u pravom smjeru tako da kabel ide prema podu.

- Ako uključite utikač u utičnicu u suprotnome smjeru, električne žice unutar kabela se mogu oštetiti i te rezultat može bit električni udar ili požar.

- ☐ Čvrsto uključite utikač u zidnu utičnicu. Nemojte rabiti oštećeni utikač, oštećeni kabel ili oslabljenu zidnu utičnicu.

- Ovo za rezultat može imati električni udar ili požar.

Nemojte povlačiti ili previše savijati kabel napajanja.

Nemojte uvrutati ili vezati kabel napajanja.

Nemojte vezati kabel napajanja preko metalnog predmeta, smještati težak predmet na kabel napajanja, umetati kabel napajanja između predmeta, ili gurati kabel napajanja u prostor iza uređaja.

- Ovo za rezultat može imati električni udar ili požar.

Nemojte povlačiti kabel napajanja, kada isključujete utikač.

- Isključite utikač napajanja tako da držite utikač.
- Ako to ne učinite, može doći do električnog udara ili požara.

 Kada se uređaj ili kabel oštete, kontaktirajte vaš najbliži servisni centar.



ZNACI OPREZA U SVEZI ELEKTRIČNE ENERGIJE

-  Isključite utikač kada se uređaj ne rabi dulje vrijeme ili tijekom olujnog nevremena.
- U protivnom to može rezultirati strujnim udarom ili požarom.



UPOZORENJE: OZBILJNI UPOZORAVAJUĆI ZNAKOVI U SVEZI UPORABE

-  U slučaju curenja plina (kao što je propan, LP plin, i sl.), odmah provjetrite bez dodirivanja utikača. Nemojte dodirivati uređaj ili utikač.
- Nemojte rabiti ventilator.
 - Iskra za rezultat može imati eksploziju ili požar.

Tijekom uporabe uređaj postaje vreo. Potrebno je obratiti pažnju kako bi se izbjeglo dodirivanje elemenata za zagrijavanje unutar ploče.

UVIJEK nosite rukavice za kuhanje kada uklanjate posudu sa ploče kako biste izbjegli nenamjerne pogreške.

UPOZORENJE: Sadržaj bočica za hranjenje i teglica sa hranom za bebe se mora promiješati ili protresti i temperatura se mora provjeriti prije konzumiranja, kako bi se izbjegle opekline.

Ako je kabel napajanja oštećen, isti se mora zamijeniti od strane proizvođača, njegovog servisnog agenta ili slično kvalificiranih osoba kako bi se izbjegla opasnost.

Djeca bi trebala biti nadgledana kako bi se osiguralo da se ne igraju s uređajem.

UPOZORENJE: Djeci dozvolite uporabu ploče bez nadzora kada im se daju odgovarajuće upute tako da je dijete u mogućnosti rabiti ploču na siguran način i tako da ono razumije opasnosti neodgovarajuće uporabe.

- ★ Uređaj nije namijenjen za uporabu od strane osoba (uključujući djecu) s umanjanim fizičkim, osjetilnim ili mentalnim sposobnostima, ili manjkom iskustva i znanja, osim ako su im osigurani nadzor ili upute koji se tiču uporabe uređaja od strane osobe odgovorne za njihovu sigurnost.

UPOZORENJE: Dostupni dijelovi mogu postati vrela tijekom uporabe. Kako bi izbjegli opekline, mala djeca bi se trebala držati podalje.

UPOZORENJE: Ako je površina napuknuta, isključite uređaj kako biste izbjegli mogućnost električnog udara. Nemojte rabiti vašu ploču sve dok se staklena površina ne zamijeni.

Metalni predmeti kao što su noževi, vilice, žlice i poklopci se ne bi trebali stavljati na površinu ploče obzirom da mogu postati vrela.

- ☒ Nemojte dodirivati utikač mokrim rukama.

- Ovo za rezultat može imati električni udar.

Nemojte isključivati uređaj isključujući utikač dok je rad u tijeku.

- Ponovno uključivanje utikača u zidnu utičnicu može prouzročiti iskru i rezultirati električnim udarom ili požarom.

Čuvajte sve materijale za pakiranje dalje od dohvata djece, obzirom da materijali za pakiranje mogu biti opasni za djecu.

- Ako dijete stavi vrećicu preko svoje glave, to može izazvati gušenje.

- U protivnom to može rezultirati strujnim udarom, opeklinama ili povredom.

Nikada nemojte rabiti ovaj uređaj za druge svrhe osim kuhanja.

- U protivnom to može prouzročiti požar.

Nikada nemojte zagrijavati plastične ili papirne spremnike i nemojte ih rabiti sa pločom.

- U protivnom to može prouzročiti požar.

Nemojte pregrijavati hranu.

- Isto može izazvati požar.

Nemojte zagrijavati hranu zamotanu u papir kao što su magazini ili novine.

- Isto može izazvati požar.

Nemojte rabiti ili stavljati zapaljive sprejeve ili objekte blizu ploče. - Ovo može prouzročiti požar ili eksploziju.

Kako biste zagrijali pića poput kave, čaja, tekućine ili vode, ili pak jela kao što je curry, juha ili gulaš, rabite postavljanje niske snage i provjerite jeste li promiješali sadržaj dok ga zagrijavate.

- Uporaba postavljanja visoke snage može **prouzročiti kipljenje sadržaja preko posude bez upozorenja** te može prouzročiti ozbiljne opekline.

Nemojte stavljati prste, strane supstance ili metalne predmete kao što su igle ili pribadača u ulazne i izlazne otvore i rupe. Ako se strane supstance stave u bilo koju od ovih rupa, isključite utikač iz zidne utičnice i kontaktirajte vašeg davatelja proizvoda ili najbliži servisni centar.

- U protivnom to može rezultirati strujnim udarom ili povredom.

NIKADA nemojte puniti spremnik do vrha i birajte spremnik koji je širi pri vrhu nego na dnu kako biste spriječili kipljenje tekućine. Boce s uskim grlima također mogu eksplodirati ako se pregriju.

NIKADA nemojte grijati bebinu bočicu dok je dudu na njoj, obzirom da bočica može eksplodirati ako se pregrije.

Nemojte uranjati kabel napajanja ili utikač u vodu i držite kabel napajanja dalje od zagrijanih površina.

Nemojte raditi s ovim uređajem ako je oštećen kabel napajanja ili utikač.

UPOZORENJE: Tekućine i druga hrana se ne smiju zagrijavati u zatvorenim spremnicima obzirom da su isti podložni eksploziji.

Nemojte pokušavati popravljati, rastavljati ili mijenjati uređaj sami.

- Nemojte rabiti bilo kakav osigurač (kao što su oni sa bakrenom, čeličnom žicom i sl.) izuzev standardnih osigurača.

- Kada je potreban popravak ili ponovno postavljanje uređaja, kontaktirajte vaš najbliži servisni centar.
- Ako se to ne uradi, to za rezultat može imati električni udar, požar, probleme s proizvodom ili ozljedu.

 Ako bilo kakva strana supstanca kao što je voda uđe u uređaj, isključite utikač i kontaktirajte vaš najbliži servisni centar.

- U protivnom to može rezultirati strujnim udarom ili požarom.

 Ako je uređaj poplavljen, molimo kontaktirajte vaš najbliži servisni centar.

- U protivnom to može rezultirati strujnim udarom ili požarom.

Ako uređaj stvara čudnu buku, miris zagoretine ili dim, odmah isključite utikač i kontaktirajte vaš najbliži servisni centar.

- U protivnom to može rezultirati strujnim udarom ili požarom.



ZNACI OPREZA U SVEZI UPORABE

 Pripazite na pića ili hranu jer isti mogu biti veoma vrela nakon zagrijavanja.

- Posebice kada hranite dijete, provjerite je li dovoljno ohlađeno. Pripazite kada zagrijavate tekućine kao što su voda i druga pića.
- Izbjegavajte uporabu klizavog spremnika s uskim grlom.
- U suprotnom to može za rezultat imati naglo prelijevanje sadržaja i prouzročiti opekline.

Nemojte držati hranu ili bilo koji njen dio tijekom ili odmah nakon kuhanja.

- Rabite rukavice za kuhanje jer sadržaj može biti veoma vreo i mogli biste se opeći.

Kada je površina napuknuta, isključite prekidač uređaja.

- U protivnom to može prouzročiti strujni udar.

 Mala količina hrane zahtijeva kraće vrijeme kuhanja ili zagrijavanja.

Ako su dozvoljena normalna vremena, ta mala količina se može pregrijati i izgorjeti.

Djeca bi trebala biti nadgledana kako bi se osiguralo da se ne igraju s uređajem.

Bilo kakva prolivena tekućina bi se trebala ukloniti sa poklopca prije otvaranja i površini ploče bi se trebalo dozvoliti da se ohladi prije zatvaranja poklopca (Model koji ima samo poklopac).

☒ Nemojte stajati nad uređajem ili stavljati predmete (kao što su: rublje, pokrivač ploče, zapaljene svijeće, zapaljene cigarete, tanjure, kemikalije, metalni predmeti i sl.) na uređaj.

- To za rezultat može imati električni udar, požar, probleme s proizvodom ili ozljedu.

Nemojte raditi s uređajem mokrih ruku.

- Ovo za rezultat može imati električni udar.

Nemojte prskati zapaljive materije kao što su insekticidi na površinu uređaja.

- Uz štetan utjecaj po ljude, to također može za rezultat imati električni udar, požar ili probleme s proizvodom.

Nemojte stavljati uređaj preko lomljivog predmeta kao što su slivnik ili stakleni predmet.

- Ovo može prouzročiti štetu na slivniku ili na staklenom predmetu.

Pazite kada uklanjate omot sa hrane koja je upravo izvađena iz uređaja.

- Ako je hrana vrela, vrela para se može naglo osloboditi kada se ukloni omot i možete se opeći.

Nemojte isključivati uređaj povlačenjem kabela napajanja, uvijek čvrsto uzmite utikač i povucite izravno iz utičnice.

- Šteta na kabelu može prouzročiti kratki spoj, požar i/ ili električni udar.

Uređaji nisu namijenjeni za uporabu pomoću vanjskog vremenskog brojača ili posebnog sustava za daljinsko upravljanje.

Nemojte predugo gledati u elemente ploče (samo model na koji je postavljena halogena lampa).

Nakon uporabe, isključite element ploče pomoću njegove kontrole i nemojte se oslanjati na detektor tave (samo model na koji je postavljen detektor tave).



UPOZORENJE

OZBILJNI UPOZORAVAJUĆI ZNAKOVI U SVEZI ČIŠĆENJA

- ☐ Nemojte čistiti uređaj prskanjem vode izravno na njega.

Nemojte rabiti benzen, razrjeđivač ili alkohol kako biste čistili uređaj.

- Ovo za rezultat može imati gubitak boje, deformaciju, oštećenje, električni udar ili požar.

Prije čišćenja ili obavljanja održavanja, isključite uređaj iz zidne utičnice.

- U protivnom to može rezultirati strujnim udarom ili požarom.

U svrhu vaše sigurnosti, nemojte rabiti vodene čistače pod tlakom ili parne čistače.



UPOZORENJE

ZNACI OPREZA U SVEZI ČIŠĆENJA

- ★ Ploča bi se trebala redovito čistiti i bilo kakvi ostaci hrane bi se trebali ukloniti. Ukoliko se ploča ne održava u čistom stanju, to može dovesti do propadanja površine što loše može utjecati na životni vijek uređaja i moguće za rezultat imati opasnu situaciju.

- ☐ Vodite računa da se ne povrijedite kada čistite uređaj (vanjsko/ unutarnje čišćenje).

- Možete se povrijediti na oštre rubove uređaja.

Nemojte čistiti uređaj parnim čistačem.

- Ovo za rezultat može imati koroziju.

Upute za odlaganje



UPOZORENJE

ODLAGANJE MATERIJALA ZA PAKIRANJE

Svi materijali rabljeni za pakiranje uređaja se u cijelosti mogu reciklirati. List i tvrdi pjenasti dijelovi su odgovarajuće označeni. Molimo uklonite sve materijale za pakiranje i stare uređaje uz odgovarajuću brigu o sigurnosti i o okolišu.



UPOZORENJE

ODGOVARAJUĆE UKLANJANJE VAŠEG STAROG UREĐAJA

UPOZORENJE: Prije uklanjanja vašeg starog uređaja, učinite ga neoperabilnim tako da isti ne može biti izvor opasnosti.

Kako biste ovo uradili, neka kvalificirani tehničar odspoji uređaj od glavnog napajanja i ukloni glavne vodove.

Uređaj se ne smije baciti u kućno smeće. Informacije o datumima sakupljanja i mjestima odlaganja glomaznog otpada su dostupne od strane vašeg lokalnog odjela ili vijeća za glomazni otpad.



PRAVILNO UKLANJANJE OVOG PROIZVODA (OTPAD: ELEKTRIČNA I ELEKTRONIČKA OPREMA)

(Primjenjivo u zemljama sa posebnim sustavima sakupljanja)

Ova oznaka na proizvodu, dodaci ili literatura ukazuju da se proizvod i njegovi elektronski dodaci (primjerice punjač, slušalice, USB kabel) ne smiju odlagati sa drugim kućnim otpadom na kraju njihovog radnog vijeka. Kako bi se spriječila moguća šteta po okoliš ili po ljudsko zdravlje od nekontroliranog odlaganja otpada, molimo odvojite ove predmete od drugih vrsta otpada i reciklirajte ih odgovorno kako biste promovirali održivu ponovnu uporabu materijalnih resursa.

Korisnici u kućanstvu bi trebali kontaktirati ili maloprodajno mjesto gdje je proizvod kupljen, ili svoj lokalni vladin ured, u svezi s pojedinostima o tome gdje i kako oni mogu odnijeti ove predmete za ekološki sigurno recikliranje.

Poslovni korisnici bi trebali kontaktirati svog dobavljača i provjeriti uvjete i odredbe ugovora o kupnji. Ovaj proizvod i njegovi elektronski dodaci se ne bi trebali miješati s drugim komercijalnim otpadom za odlaganje.

Informacije o obvezama tvrtke Samsung u pogledu okoliša i regulatornih obveza specifičnih za proizvod npr. REACH, posjetite stranicu: [samsung.com/uk/aboutsamsung/samsungelectronics/corporatecitizenship/data_corner.html](https://www.samsung.com/uk/aboutsamsung/samsungelectronics/corporatecitizenship/data_corner.html)

Sadržaj

POSTAVLJANJE PLOČE	16	16 Propisi i sukladnost
		16 Sigurnosne upute za postavljača
		17 Povezivanje s glavnim izvorom električne energije
		19 Postavljanje na radnu površinu
DIJELOVI I ZNAČAJKE	21	21 Zone kuhanja
		21 Kontrolna ploča
		22 Dijelovi
		22 Indukcijsko zagrijavanje
		23 Ključne značajke vašeg uređaja
		24 Sigurnosno gašenje
		25 Indikator rezidualne topline
		25 Pokazivač preostale topline
PRIJE NEGO ZAPOČNETE	26	26 Otkrivanje temperature
UPORABA PLOČE	26	26 Kuhinjsko posuđe za indukcijske zone kuhanja
		27 Test prikladnosti
		27 Veličina tava
		27 Radna buka
		28 Uporaba prikladnog kuhinjskog posuđa
		29 Uporaba kontrolnih senzora na dodir
		29 Uključivanje uređaja
		29 Odaberite zonu kuhanja i postavku topline
		30 Isključivanje uređaja
		30 Isključivanje zone kuhanja
		30 Uporaba sigurnosnog zaključavanja za djecu
		31 Vremenski brojač
		33 Kontrola značajke Power Boost™
		33 Upravljanje energijom
		34 Predložena podešavanja za kuhanje određene hrane
ČIŠĆENJE I ODRŽAVANJE	35	35 Ploča za kuhanje
		36 Okvir ploče za kuhanje (opcija)
		36 Kako biste izbjegli oštećenje vašeg uređaja
JAMSTVO I SERVIS	38	38 ČPP i rješavanje problema
		40 Servis
		41 Tehnički podaci
TEHNIČKI PODACI	41	41 Zone kuhanja

Postavljanje ploče



Provjerite je li novi uređaj postavljen i uzemljen samo od strane kvalificiranog osoblja.

Molimo pogledajte upute. Jamstvo neće pokriti bilo kakvu štetu koja se može dogoditi kao rezultat neodgovarajućeg postavljanja. Tehnički podaci nalaze se na kraju ovog priručnika.

SIGURNOSNE UPUTE ZA POSTAVLJAČA

- Uređaj se mora dostaviti s električnom instalacijom koja dozvoljava uređaju da se isključi sa glavnog napajanja na svim polovima s otvarajućom širinom kontakta od bar 3mm. Prikladni uređaji za izolaciju uključuju prekidače za zaštitu linije, osigurače (osigurači vrste vijka se moraju ukloniti iz držača), prekidače za probijanje uzemljenja i sklopke.
- Uzimajući u obzir zaštitu od požara, ovaj uređaj je sukladan standardu EN 60335-2-6. Ova vrsta uređaja se može postaviti s visokim ormarićem ili zidom s jedne strane.
- Ladice se ne mogu smjestiti ispod ploče.
- Postavljanje mora garantirati zaštitu od udara.
- Kuhinjska jedinica u koju se smješta uređaj mora zadovoljavati zahtjeve vezane za stabilnost - DIN 68930.
- U svrhu zaštite od vlage, sve izrezane površine se moraju zabrtviti odgovarajućim brtvilom.
- Na pločastim radnim površinama, spojevi područja gdje ploča naliježe se moraju u cijelosti ispuniti pastom ili betonom.
- Provjerite je li brtvilo postavljeno na odgovarajući način u odnosu na radnu površinu bez bilo kakvih šupljina. Dodatno silikonsko brtvilo se ne smije primjenjivati; ovo bi uklanjanje tijekom servisiranja učinilo mnogo težim.

- Ploča se mora pritisnuti sa donje strane kada se uklanja.
- Daska se treba postaviti ispod ploče.
- Ventilacijska praznina između radne površine i prednje strane jedinice ispod nje se ne smije prekrivati.

POVEZIVANJE S GLAVNIM IZVOROM ELEKTRIČNE ENERGIJE

Prije povezivanja, provjerite da li nominalni napon uređaja, odnosno napon naznačen na pločici, odgovara dostupnom naponu izvora električne energije. Pločica s oznakom je smještena na donjem dijelu kućišta ploče.



Isključite napajanje strujnom kolu prije povezivanja žica u strujno kolo.

Napon grijanog elementa je AC 230 V~ Uređaj također savršeno radi na mrežama s naponom AC 220 V~ ili AC 240 V~.

Ploča se treba priključiti na glavno napajanje uporabom uređaja koji dozvoljava ploči da se isključi sa glavnog napajanja na svim polovima s otvarajućom širinom kontakta od bar 3mm, primjerice automatski prekidači za zaštitu linije, prekidače za probijanje uzemljena ili osigurač.



Veze kabela se moraju napraviti sukladno propisima i krajnji vijci se moraju dobro zategnuti.



Jednom kada se ploča priključi na glavno napajanje, provjerite jesu li sve zone kuhanja spremne za uporabu kratkim uključivanjem svake na maksimalno podešavanje s prikladnim kuhinjskim suđem.



Kada se ploča uključi prvi put, svi zasloni svijetle i sigurnosno zaključavanje za djecu je aktivirano.



Obratite pažnju (sukladnost) na fazu i neutralnu alokaciju kućne veze i uređaja (sheme veza); u suprotnom, dijelovi se mogu oštetiti.



Jamstvo ne pokriva štetu koja je rezultat neodgovarajućeg postavljanja. Ako je kabel napajanja oštećen, isti se mora zamijeniti od strane proizvođača, njegovog servisnog agenta ili slično kvalificiranih osoba kako bi se izbjegla opasnost.

• **1N ~**

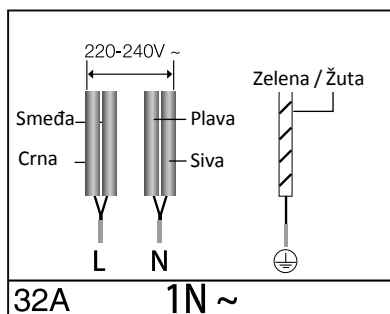

• **2N~: Odvojite dvofazne žice (L1 i L2) prije priključivanja**

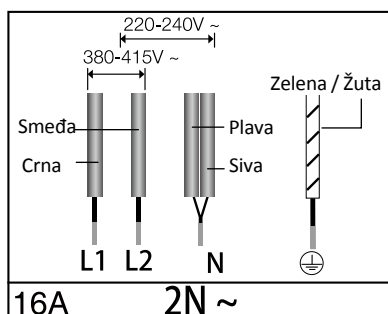

2x1N~: Odvojite žice prije priključivanja.

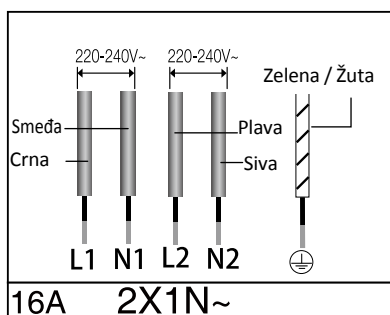

Za odgovarajuću vezu s napajanjem, slijedite dijagram ožičenja koji je zakačen blizu terminala.

POSTAVLJANJE NA RADNU POVRŠINU

-  Prije postavljanja, zabilježite serijski broj koji se nalazi na pločici s oznakom. Ovaj broj bit će potreban u slučaju zahtjeva za servisom i kada više nije dostupan nakon postavljanja, obzirom da se nalazi na originalnoj pločici s oznakom na donjoj strani uređaja.

Obratite posebnu pažnju na zahtjeve u svezi s minimalnim prostorom.

Prije postavljanja, osigurajte podupirače na obje strane sa dostavljenim vijcima.

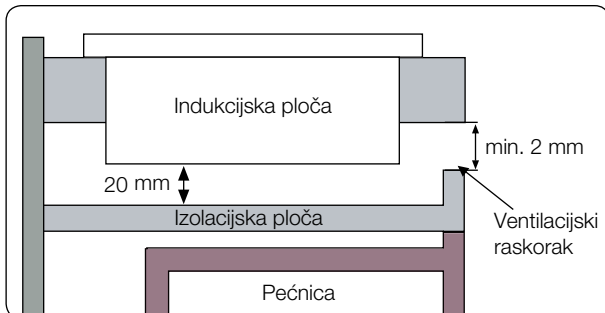
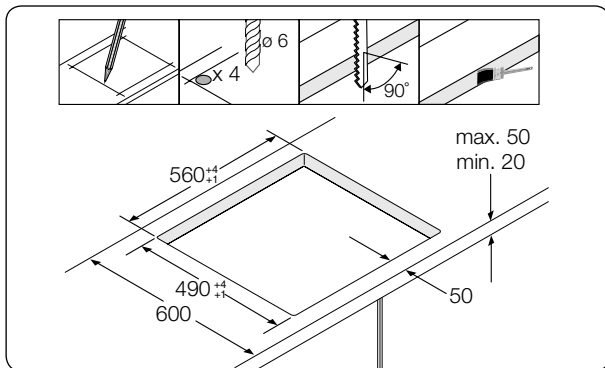
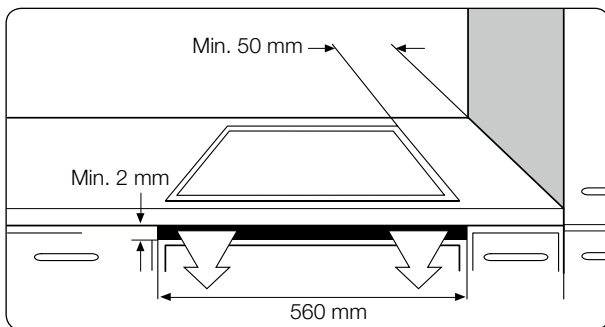

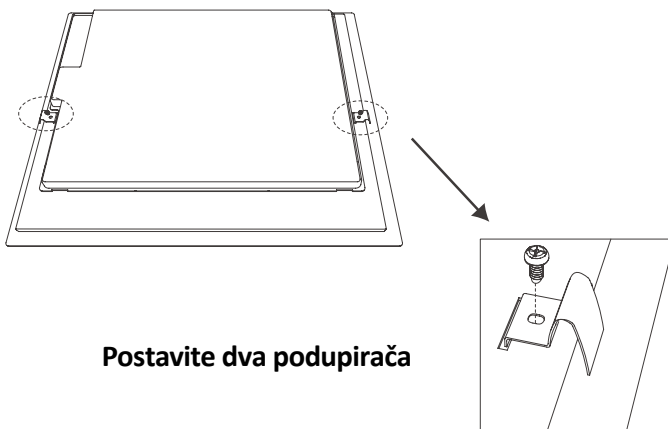

Postavite dva podupirača

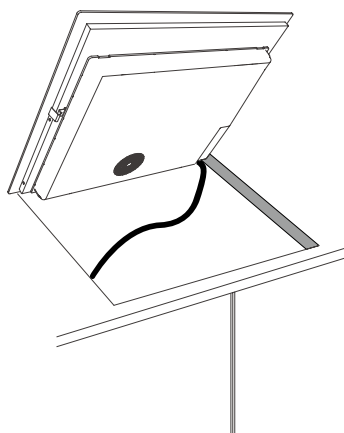

Stavite u rupu

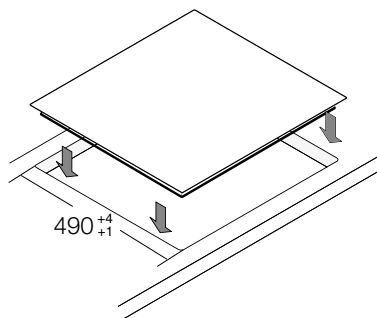

Dijelovi i značajke

ZONE KUHANJA

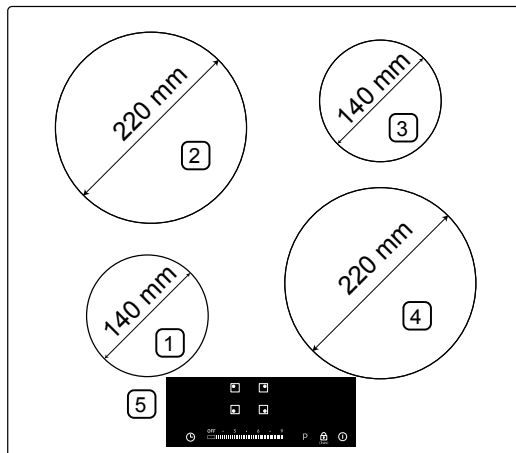

1. Indukcijska zona kuhanja od 1250 V s Power Boost™ tehnologijom od 1500 V
2. Indukcijska zona kuhanja od 2350 V s Power Boost™ tehnologijom od 2600 V
3. Indukcijska zona kuhanja od 1250 V s Power Boost™ tehnologijom od 1500 V
4. Indukcijska zona kuhanja od 2350 V s Power Boost™ tehnologijom od 2600 V
5. Kontrolna ploča

KONTROLNA PLOČA

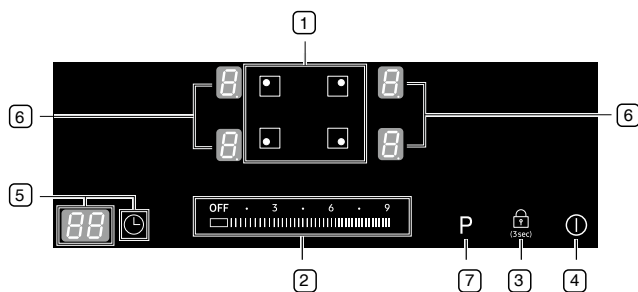

1. Birači zone kuhanja
2. Birači podešavanja topline/ vremenskog brojača
3. Kontrolni senzor zaključavanja
4. Senzor "uključeno/isključeno"
5. Kontrolni senzor i zaslon vremenskog brojača
6. Pokazivači za postavke topline i preostale topline
7. Senzor za Power Boost™

DIJELOVI

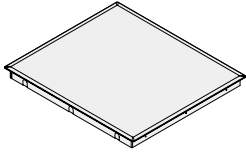

Indukcijska ploča za kuhanje

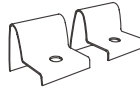

Podupirači za postavljanje



Vijci





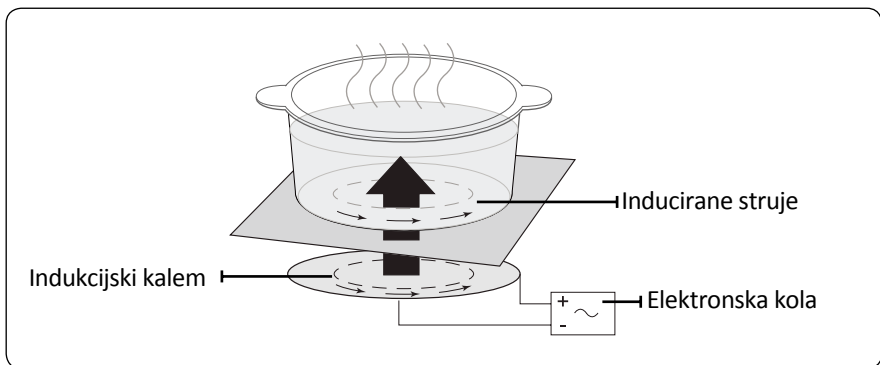



INDUKCIJSKO ZAGRIJAVANJE



- **Princip indukcijskog zagrijavanja:** Kada stavite vaše kuhinjsko posuđe na zonu kuhanja i uključite ju, elektronska kola na vašoj indukcijskoj ploči proizvode "induciranu struju" na dnu kuhinjskog posuđa koja u trenu podiže temperaturu kuhinjskog posuđa.



- **Veća brzina kod kuhanja i prženja:** Obzirom da se tava grije izravno a ne staklo, učinkovitost je veća nego u drugim sustavima jer se toplina ne gubi. Većina se apsorbirane energije pretvara u toplinu.

KLJUČNE KARAKTERISTIKE VAŠEG APARATA

- **Površina za kuhanje od keramičkog stakla:** Uređaj ima površinu za kuhanje od keramičkog stakla i zone kuhanja s brzim odazivom.
- **Kontrolni senzori na dodir:** Vašim uređajem se upravlja uporabom kontrolnih senzora na dodir.
- **Lako čišćenje:** Prednost površine za kuhanje od keramičkog stakla i kontrolnih senzora je njihova pristupačnost u svezi s čišćenjem. Glatka, ravna površina je lagana za čišćenje.
- **Senzor "uključeno/isključeno":** Kontrolni senzor "uključeno/isključeno" uređaju daje odvojen prekidač glavnog napajanja. Dodirivanje senzora u potpunosti isključuje ili uključuje napajanje.
- **Pokazivači kontrole i značajki:** Digitalni zasloni i svjetla pokazivača daju informacije o postavkama i aktiviranim značajkama, kao i o prisustvu preostale topline u različitim zonama kuhanja.
- **Sigurnosno gašenje:** Sigurnosno gašenje osigurava automatsko gašenje zona kuhanja nakon određenog vremenskog perioda ako podešavanje nije promijenjeno.
- **Pokazivač preostale topline:** Ikonica za preostalu toplinu se pojavljuje na zaslonu ako je zona kuhanja tako vrela da postoji rizik od opekline.
- **Power Boost™**  : Rabite ovu značajku kako biste zagrijali sadržaj tave brže nego na maksimalnoj razini snage . (Zaslon će prikazati sliku .
- **Automatsko otkrivanje tave:** Svaka zona kuhanja uključuje sustav za automatsko otkrivanje tave, sustav je kalibriran kako bi prepoznao tave koje imaju promjer koji je za nijansu manji od zone kuhanja. Tave se uvijek moraju stavljati u sredinu svake zone kuhanja. Također, trebali biste rabiti prikladno kuhinjsko posuđe.
- **Digitalni zasloni:** Polja zaslona su dodijeljena zonama kuhanja. Oni pokazuju sljedeće informacije.
 -  : uređaj je uključen
 -  do ,  : postavke odabrane topline
 -  : preostala toplina
 -  : aktivirano je zaključavanje za djecu







-  : poruka pogreške, kada je ploča pregrijana zbog nenormalnog rada (primjer: rad sa praznim kuhinjskim posuđem)
-  : poruka pogreške, kuhinjsko posuđe nije odgovarajuće ili je premalo, ili kuhinjsko posuđe nije stavljeno na zonu kuhanja.

SIGURNOSNO GAŠENJE

Ako jedna od zona kuhanja nije isključena, ili ako postavka topline nije podešena nakon duljeg vremenskog perioda, ta određena zona za kuhanje će se automatski sama isključiti.

Bilo kakva preostala toplina bit će naznačena slikom  (za "vrelo") na digitalnim zaslonima, sukladno određenim zonama kuhanja. Zone kuhanja se same isključuju u sljedećim vremenima;

Postavka zagrijavanja	Isključiti
1-3	Nakon 8 sati
4-6	Nakon 4 sati
7-9	Nakon 2 sati

-  Ako se ploča pregrije zbog nenormalnog rada, slika  će biti prikazana i ploča će se isključiti.
-  Ako kuhinjsko posuđe nije odgovarajuće ili je premalo, ili kuhinjsko posuđe uopće nije stavljeno na zonu za kuhanje, bit će prikazano  . Nakon 1 minute, odgovarajuća zona kuhanja će se isključiti.
-  Ako se jedna ili više zona kuhanja isključe prije nego je naznačeno vrijeme proteklo, pogledajte odjeljak "Rješavanje problema".
-  Ako nema unosa, isključit će se nakon 1 minute.

Drugi razlozi zašto se zona kuhanja može isključiti sama

Sve zone kuhanja se mogu isključiti same od sebe ako tekućina kipi preko i prelazi na kontrolnu ploču.

Automatsko isključivanje se također može aktivirati ako stavite vlažnu krpu na kontrolnu ploču. U oba slučaja, uređaj će opet morati biti uključen uporabom glavnog senzora **kontrole "uključeno/isključeno"** ① nakon što se tekućina ili krpa uklone.

POKAZIVAČ PREOSTALE TOPLINE

Kada se pojedinačna zona kuhanja ili ploča isključe, prisustvo preostale topline se prikazuje slikom **H** (za "vrelo") na digitalnom zaslonu odgovarajućih zona kuhanja. Čak i nakon što se zona kuhanja isključi, pokazivač preostale topline se isključuje samo nakon što se zona kuhanja ohladi.

Možete rabiti preostalu toplinu za odmrzavanje ili za održavanje hrane toplom.



UPOZORENJE

Sve dok je osvijetljen pokazivač preostale topline postoji rizik od opekline.



UPOZORENJE

Ako se prekine napajanje električnom energijom, simbol **H** će se isključiti i informacije o preostaloj toplini više neće biti dostupne. Međutim, još uvijek je moguće da se opečete. Ovo se može izbjeći tako što ćete uvijek biti oprezni kada ste u blizini ploče.

OTKRIVANJE TEMPERATURE

Ako je iz bilo kojeg razloga bilo koja od zona kuhanja na granici prelaska sigurnosne razine, zona kuhanja će se automatski prebaciti na razinu smanjene snage. Kada završite s uporabom ploče, ventilator za hlađenje će sam nastaviti raditi još 1 minutu.

Prije nego započnete

INICIJALNO ČIŠĆENJE

Obrišite površinu keramičkog stakla pomoću vlažne krpe i sredstva za čišćenje keramičkog stakla ploče.



Nemojte rabiti jetka ili abrazivna sredstva za čišćenje. Površina se može oštetiti.



Uporaba ploče

KUHINJSKO POSUĐE ZA INDUKCIJSKE ZONE KUHANJA

Indukcijska ploča se može uključiti samo kada je kuhinjsko posuđe s magnetnim dnom stavljeno na jednu od zona kuhanja. Možete rabiti sljedeće prikladno kuhinjsko posuđe.

Materijal kuhinjskog posuđa

Materijal kuhinjskog posuđa	Prikladno
Čelik, emajlirani čelik	Da
Lijevano željezo	Da
Nehrđajući čelik	Ako je odgovarajuće označen od strane proizvođača
Aluminij, bakar, mesing	Ne
Staklo, keramika, porculan	Ne

-  Kuhinjsko posuđe za indukcijsku ploču se označava kao prikladno od strane proizvođača.
-  Određeno kuhinjsko posuđe može praviti buku kada se rabi na indukcijskim zonama kuhanja. Za ovu buku nije odgovoran uređaj i ona ne utječe na rad na bilo koji način.

TEST PRIKLADNOSTI

Kuhinjsko posuđe je prikladno za indukcijsko kuhanje, ako se magnet zalijepi za dno kuhinjskog posuđa i ako je kuhinjsko posuđe označeno kao prikladno od strane proizvođača kuhinjskog posuđa.

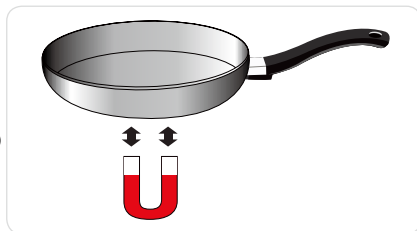

VELIČINA TAVA

Indukcijske zone kuhanja se automatski prilagođavaju veličini dna kuhinjskog posuđa do određene granice. Međutim, magnetni dio dna kuhinjskog posuđa mora imati minimalni promjer ovisno o veličini zone kuhanja.

Promjer zona kuhanja	Minimalni promjer dna kuhinjskog posuđa
220 mm	140 mm
140 mm	120 mm

RADNA BUKA

Ako ju možete čuti.

- Pucketajuća buka: kuhinjsko posuđe je napravljeno od različitih materijala.
- Zviždanje: rabite više od dvije zone kuhanja i kuhinjsko posuđe je napravljeno od različitih materijala.
- Zujanje: rabite visoku razinu snage.
- Klikanje: događa se električno prebacivanje.
- Zujanje, pištanje: ventilator radi.

Buka je normalna i ne ukazuje na bilo kakve nedostatke.

UPORABA PRIKLADNOG KUHINJSKOG POSUĐA

Bolje tave proizvode bolje rezultate.

- Možete prepoznati dobre tave po njihovom dnu. Dno bi trebalo biti debelo i ravno ako je moguće.
- Kada kupujete nove tave, obratite posebnu pažnju na promjer dna. Proizvođači često samo daju promjer gornjeg ruba.
- Nemojte rabiti tave koje imaju oštećeno dno sa grubim rubovima ili neravninama. Mogu se dogoditi trajne ogrebotine ako se ove tave kližu preko površine.
- Kada je hladno, dno tave je normalno savijeno blago prema unutra (konkavno). Tave nikada ne bi trebale biti savijene prema vani (konveksne).
- Ako želite rabiti posebnu vrstu tave, primjerice, lonac pod tlakom, tavu za pirjanje, ili wok tavu, molimo pogledajte upute proizvođača.

Savjeti za uštedu energije

 Možete sačuvati vrijednu energiju vodeći računa o sljedećim točkama.

- Uvijek stavljajte lonce i tave prije uključivanja zone kuhanja.
- Prljave zone kuhanja i dno tava povećavaju potrošnju energije.
- Kada je moguće, stavite poklopac čvrsto na lonce i tave kako bi ih u cijelosti pokrili.
- Isključite zone kuhanja prije kraja predviđenog vremena za kuhanje kako biste iskoristili preostalu toplinu za održavanje hrane toplom ili za odmrzavanje.



Pravilno!

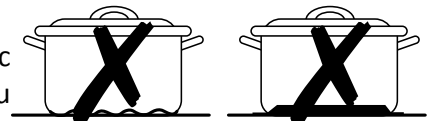

Pogrešno!

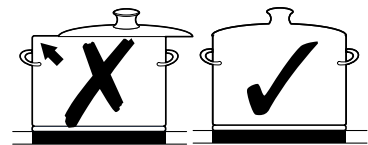

UPORABA KONTROLNIH SENZORA NA DODIR

Kako biste upravljali kontrolnim senzorima na dodir, dodirnite željenu ploču vrhom vašeg uperenog prsta sve dok se odgovarajući zasloni ne osvijetle ili ugase, ili dok se željena značajka ne aktivira.

Provjerite dodirujete li samo jednu ploču sa senzorom kada radite s uređajem. Ako je vaš prst previše pritisnut na ploči, susjedni senzor se također može aktivirati.

UKLJUČIVANJE UREĐAJA

1. Dodirnite senzor "**uključeno/isključeno**" ⓘ približno 1 sekundu.
2. Digitalni zasloni će pokazivati .

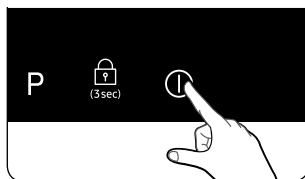

-  Nakon što se uključi senzor kontrole "**uključeno/isključeno**" ⓘ kako bi se uključio vaš uređaj, podešavanje topline se mora odabrati u roku od približno 1 minute. U suprotnom, uređaj će se sam isključiti iz sigurnosnih razloga.

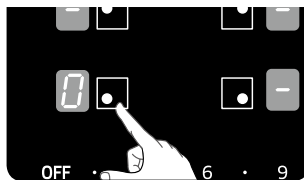

ODABERITE ZONU KUHANJA I POSTAVKU TOPLINE

1. Za odabir zone kuhanja, dodirnite odgovarajući ključ zone kuhanja.



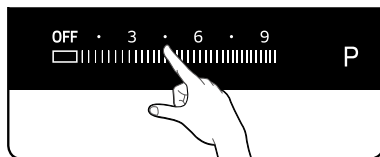

2. Za postavljanje ili prilagodbu razine snage, dodirnite **Birače postavke topline**.





-  Ako je pritisnuto više od jednog senzora osim tipke kliznog dodira, dulje od 10 sekundi, oglasit će se zvučni signal i uređaj će se isključiti. Kako biste izvršili ponovno postavljanje, dodirnite senzor kontrole **"uključeno/isključeno"**  .

ISKLUČIVANJE UREĐAJA

Kako biste u cijelosti isključili uređaj, dodirnite senzor kontrole **"uključeno/isključeno"**  .

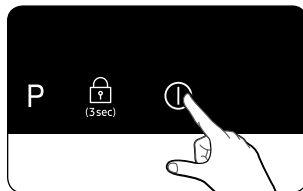
Dodirnite senzor **"uključeno/isključeno"**  približno 1 sekundu.



-  Nakon isključivanja pojedinačne zone kuhanja ili cijele površine za kuhanjem, prisustvo preostale topline bit će naznačeno na digitalnim zaslonima odgovarajućih zona kuhanja u obliku  (za "vrelo").

ISKLUČIVANJE ZONE KUHANJA

Kako biste isključili zonu kuhanja, vratite podešavanje na  rabeći senzor kontrolne ploče **kontrola OFF**.

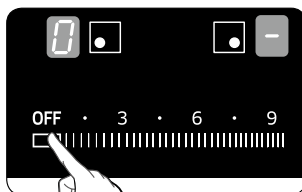

UPORABA SIGURNOSNOG ZAKLJUČAVANJA ZA DJECU

Možete rabiti sigurnosno zaključavanje za djecu kako biste bili sigurni od nenamjernog uključivanja zone kuhanja i aktiviranja površine za kuhanje.

Također, kontrolna ploča, s izuzetkom senzora **"kontrola uključeno/isključeno"**  , može se zaključati kako bi se spriječila nenamjerna promjena postavki, primjerice, brisanjem krpom preko ploče.

Uključivanje i isključivanje sigurnosnog zaključavanja za djecu

1. Dodirnite senzor "**Kontrola zaključavanja**"  približno 3 sekunde. Kao potvrda, oglasit će se zvučni signal.



2.  pojavit će se na zaslonima, pokazujući da je aktivirano sigurnosno zaključavanje za djecu.

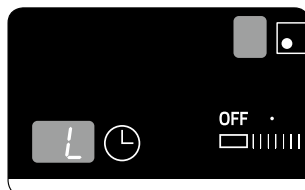

3. Za isključivanje sigurnosnog zaključavanja za djecu, opet dodirnite senzor "**Kontrola zaključavanja**"  u trajanju od 3 sekunde. Kao potvrda, oglasit će se zvučni signal.

Vremenski brojač

Postoje dva načina kako se rabi vremenski brojač:

Uporaba vremenskog brojača u svrhu sigurnosnog gašenja:

Ako se podesi posebno vrijeme za zonu kuhanja, zona kuhanja će se isključiti kada ovaj vremenski period protekne. Ova značajka se može rabiti za više zona kuhanja istovremeno.

Uporaba vremenskog brojača za odbrojavanje:

Brojač za odbrojavanje se ne može rabiti ako je zona kuhanja uključena.

Postavljanje sigurnosnog gašenja

Zona(e) kuhanja za koju(e) želite primijeniti sigurnosno gašenje, mora(ju) biti uključena(e).

1. Dodirivanje kontrole za odabir zone zagrijavanja.

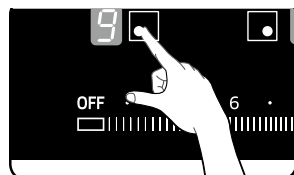

2. Dodirnite senzor, prikazat će se broj '10' na zaslonu brojača, i broj '1' treperi.

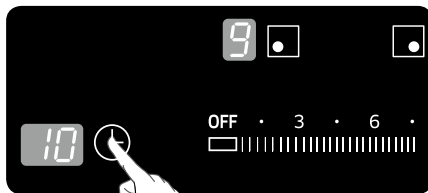

3. Postavite vrijeme tako što ćete dodirnuti kontrolu kliznog dodira. (može postaviti 10min, 20min, 90min)

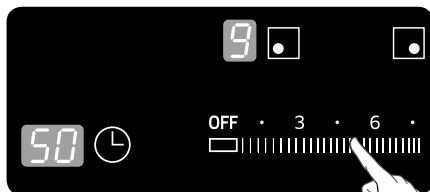

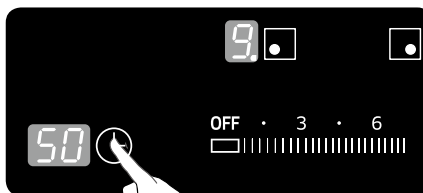

4. Opet dodirnite senzor "kontrola vremenskog brojača". Treperit će broj "0".

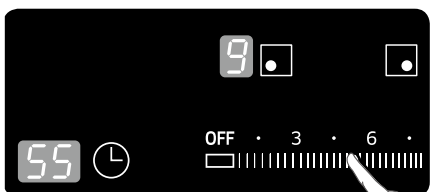

5. Postavite vrijeme tako što ćete dodirnuti kontrolu kliznog dodira. (može postaviti 1 min, 2 min, 9 min)



-  Simbol točke (.) će treperiti na desnoj strani razine snage tijekom rada vremenskog brojača za sigurnosno gašenje.
-  Kako biste otkazali podešavanje vremenskog brojača, za vrijeme stavite ništicu. Zaslom vremenskog brojača će prikazati sliku "00".

Brojač odbrojavanja

Kako bi se rabio brojač odbrojavanja, uređaj mora biti uključen, ali sve zone kuhanja ne smiju biti odabrane.

1. Dodirnite senzor "**Kontrola vremenskog brojača**" ⌚ .
Slika  će se pojaviti na zaslonu vremenskog brojača.
2. Postavite željeni vremenski period rabeći senzor kontrole kliznog dodira. Značajka brojača odbrojavanja je sada aktivirana i preostalo vrijeme se pojavljuje na zaslonu vremenskog brojača. Kako biste podesili preostalo vrijeme, dodirnite senzor "**Kontrola vremenskog brojača**" ⌚ i promijenite podešavanje rabeći senzor kontrole kliznog dodira.

3. Zujalica će se oglašavati 30 sekundi kada se podešeno odbrojavanje završi.

KONTROLA ZNAČAJKE POWER BOOST™

Značajka Power Boost™ **P** svakoj zoni kuhanja dodatnu snagu čini dostupnom . (primjer: natočite veliku količinu vode za kipljenje)

Značajka Power Boost™ se aktivira maksimalno 5 minuta za svaku zonu kuhanja.

Nakon ovih vremena, zone kuhanja se automatski vraćaju na razinu snage **9** .

 U određenim okolnostima, značajka Power Boost™ se može isključiti automatski kako bi se zaštitile unutarnje elektroničke komponente ploče.

UPRAVLJANJE ENERGIJOM

Maksimalna energija je dostupna zonama kuhanja.

Ako se raspon energije premaši uključivanjem značajke Power Boost™,

upravljanje energijom automatski umanjuje postavku zagrijavanja uparene druge zone kuhanja.

- Lijeva strana: Br. 1 i br. 2 predstavljaju uparenu zonu kuhanja
- Desna strana: Br. 3 i br. 4 predstavljaju uparenu zonu kuhanja

Pokazivač za ovu zonu kuhanja se mijenja od postavljenog podešavanja topline do najvećeg mogućeg podešavanja topline.

- Primjer

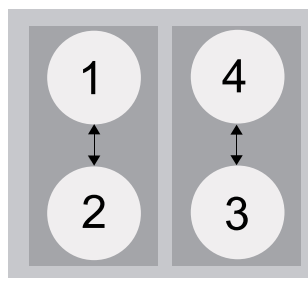



Posljednje podešavanje topline zone kuhanja (br.3)	Podešavanje topline uparene druge zone kuhanja (br.4)	
	Originalno podešavanje topline	Automatski mijenjano podešavanje topline
Power Boost™	Razina 6	Razina 2

PREDLOŽENA PODEŠAVANJA ZA KUHANJE ODREĐENE HRANE

Slike u tablici ispod predstavljaju smjernice. Podešavanja topline potrebna za različite načine kuhanja ovise o brojnim varijablama, uključujući kvalitetu kuhinjskog posuđa koje se rabi i vrstu i količinu hrane koja se kuha.

Uključivanje	Način kuhanja	Primjeri uporabe
9/P	Zagrijavanje Pirjanje Prženje	Zagrijavanje većih količina tekućine, kuhanje rezanaca, prženje mesa, (zaprška gulaša, pirjanje mesa)
7-8	Intenzivno prženje	Odrezak, pečenica, kuhani krumpir, kobasice
5-6	Prženje	Šnicli/kotleti, jetra, riba, rissole, pržena jaja/tava kolači
3-4	Parenje i pirjanje	Parenje i pirjanje male količine povrća, kuhanje riže i jela s mlijekom
1-2	Otapanje	Otapanje maslaca, razlaganje želatina, otapanje čokolade

-  Postavke za toplinu koje su naznačene na tablici iznad su dane samo kao smjernice za vašu informaciju.
-  Trebat ćete podesiti postavke topline sukladno određenoj hrani i vrsti kuhinjskog posuđa.

Čišćenje i održavanje

PLOČA ZA KUHANJE



Sredstva za čišćenje ne smiju doći u kontakt sa zagrijanom površinom keramičkog stakla: Sva sredstva za čišćenje se moraju ukloniti uz pomoć odgovarajuće količine čiste vode nakon čišćenja jer u suprotnom mogu imati jednak efekt kada površina postane vrela. Nemojte rabiti bilo kakva agresivna sredstva za čišćenje kao što su sprejevi za roštilj i pećnice, spužvice za ribanje ili abrazivna sredstva za tave.



Očistite površinu keramičkog stakla nakon svake uporabe kada je još uvijek topla na dodir. Ovo će spriječiti zagorijevanje prosute tekućine na površini. Uklonite ljuške, tragove vode, kapi masnoće i metalne olupine uporabom komercijalno dostupnog sredstva za čišćenje keramičkog stakla ili nehrđajućeg čelika.

Blago zaprljanje

1. Obrišite površinu keramičkog stakla vlažnom krpom.
2. Posušite čistom i suhom krpom. Ostaci sredstva za čišćenje se ne smiju ostaviti na površini.
3. Temeljito očistite cijelu površinu za kuhanje od keramičkog stakla jednom tjedno uz pomoć komercijalno dostupnog sredstva za čišćenje keramičkog stakla ili nehrđajućeg čelika.
4. Obrišite površinu keramičkog stakla uporabom odgovarajuće količine čiste vode i posušite čistom krpom bez dlačica.

Tvrdoglavo zaprljanje

1. Kako biste uklonili hranu koja je prekipila, kao i tvrdoglave mrlje, rabite strugač za staklo.
2. Stavite strugač za staklo pod kutom na površinu keramičkog stakla.
3. Uklonite zaprljanje struganjem pomoću oštrice.



Strugači za staklo i sredstva za čišćenje keramičkog stakla su dostupni u specijaliziranim prodavnicama.

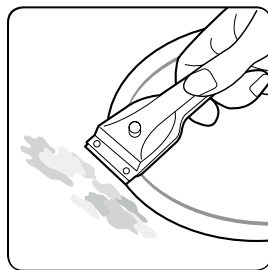

Problematična nečistoća

1. Uz pomoć strugača za staklo, odmah uklonite zagoreni šećer, rastopljenu plastiku, aluminijsku foliju ili druge materijale, i to dok su još uvijek vrelj.



Postoji rizik da se opečete kada stavite strugač za staklo na vrelu zonu kuhanja.

2. Očistite ploču na normalan način nakon što se ohladi.

Ako je zoni kuhanja na kojoj se nešto istopilo dozvoljeno da se ohladi, opet ju zagrijte u svrhu čišćenja.



Ogrebotine ili tamne mrlje na površini keramičkog stakla koje su prouzročene, primjerice, tavom s oštrim rubovima, se ne mogu ukloniti. Međutim, one ne utječu na rad ploče.

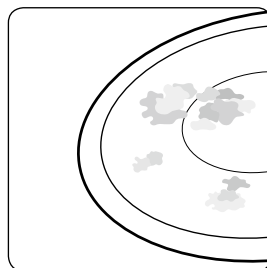

OKVIR PLOČE ZA KUHANJE (OPCIJA)



Nemojte rabiti ocat, limunov sok ili sredstvo za uklanjanje ljuski na okviru ploče; u suprotnom će se pojaviti tamne mrlje.

1. Obrišite okvir vlažnom krpom.
2. Ovlažite osušene ostatke vlažnom krpom. Obrišite i posušite.

KAKO BISTE IZBJEGLI OŠTEĆENJE VAŠEGA UREĐAJA

- Nemojte rabiti ploču kao radnu površinu ili za pohranu.
- Nemojte raditi sa zonom kuhanja ako nema tave na ploči ili ako je tava prazna.
- Keramičko staklo je veoma jako i otporno na temperaturni šok, ali nije otporno na lom. Ono se može oštetiti posebno oštrim ili tvrdim predmetom koji padne na ploču.
- Nemojte stavljati tave na okvir ploče. Može se dogoditi grebanje i oštećivanje površine.
- Izbjegavajte prolijevanje kiselih tekućina, primjerice, octa, limunovog soka i sredstava za čišćenje ljuski na okvir ploče, jer takve tekućine mogu prouzročiti tamne točke.

- Ako šećer ili priprema koja sadrži šećer dođe u kontakt s vreloom zonom kuhanja i otopi se, ta mrlja bi se trebala očistiti odmah pomoću kuhinjske strugalice dok je još uvijek vrela. Ako se dopusti da se ohladi, ona može oštetiti površinu kada se ukloni.
- Čuvajte sve predmete i materije koje bi se mogle otopiti, primjerice, plastiku, aluminijsku foliju ili folije za pećnicu, dalje od površine keramičkog stakla. Ako se nešto ove vrste otopi na ploči, to se mora ukloniti odmah pomoću strugalice.

Jamstvo i servis

ČPP I RJEŠAVANJE PROBLEMA

Mana može biti rezultat male pogreške koju možete ispraviti sami uz pomoć sljedećih uputa. Nemojte pokušavati bilo kakve dalje popravke ako sljedeće upute ne pomažu u svakom posebnom slučaju.



UPOZORENJE

Popravke na uređaju vrši isključivo kvalificirani servisni tehničar. Neodgovarajuće napravljeni popravke mogu za rezultat predstavljati značajan rizik za korisnika. Ako vaš uređaj treba popravak, molimo kontaktirajte vaš najbliži servisni centar.

Što učiniti ako zone kuhanja ne funkcioniraju?

Provjerite sljedeće mogućnosti:

- Osigurač u kućištu ožičenja (kutija s osiguračima) je netaknut. Ako osigurači iskoče nekoliko puta, pozovite ovlaštenog električara.
- Uređaj je uključen na odgovarajući način i zato ne funkcionira?
- Kontrolni pokazivači na kontrolnoj ploči su osvijetljeni.
- Zona kuhanja je uključena.
- Zone kuhanja su postavljene na željene postavke topline.

Što učiniti ako se zone kuhanja ne uključuju?

Provjerite sljedeće mogućnosti:

- Proteklo je više od 1 minute između pritiska na gumb "uključeno/isključeno" i uključivanja željene zone kuhanja (pogledajte odjeljak "Uključivanje uređaja" 1).
- Kontrolna ploča je djelomice prekrivena vlažnom krpom ili tekućinom.

Što da radim ako zaslon iznenada nestane, izuzev pokazivača preostale topline?

Ovo može biti rezultat jedne od dvije mogućnosti:

- Senzor "uključeno/isključeno" je slučajno uključen.
- Kontrolna ploča je djelomice prekrivena vlažnom krpom ili tekućinom.

Što učiniti ako, nakon što se zone kuhanja isključe, preostala toplina

nije naznačena na zaslonu?

Provjerite sljedeću mogućnost:

- Zona kuhanja je samo kratko rabljena i stoga se nije dovoljno ugrijala. Ako je zona kuhanja vrela, molimo pozovite centar podrške korisnicima.

Što učiniti ako se zona kuhanja ne uključuje ili ne isključuje?

Ovo može biti zbog jedne od sljedećih mogućnosti:

- Kontrolna ploča je djelomice prekrivena vlažnom krpom ili tekućinom.
- Sigurnosno zaključavanje za djecu je uključeno.

Što učiniti ako je zaslon osvijetljen?

Provjerite sljedeće:

- Ploča je pregrijana zbog nenormalnog rada.
- Nakon što se ploča ohladi, pritisnite "Uključi/Isključi kontrolni senzor za ponovno postavljanje".

Što učiniti ako je zaslon osvijetljen?

Provjerite sljedeće:

- Kuhinjsko posuđe nije odgovarajuće ili je premalo, ili kuhinjsko posuđe uopće nije stavljeno na zonu za kuhanje.
- Ako rabite odgovarajuće kuhinjsko posuđe, prikazana poruka će automatski nestati.

Što trebam uraditi ako ventilator za hlađenje i dalje radi nakon što se ploča isključi?

Provjerite sljedeće:

- Kada završite s uporabom ploče, ventilator za hlađenje će sam nastaviti raditi još 1 minutu u svrhu hlađenja uređaja.

Ako tražite servis zbog pogreške koja je napravljena tijekom rada s uređajem, posjet od strane tehničara centra za podršku korisnicima može prouzročiti trošak čak i tijekom jamstvenog perioda.

SERVIS

Prije poziva u svrhu asistencije ili servisa, molimo pogledajte odjeljak "Rješavanje problema".

Ako još uvijek trebate pomoć, slijedite upute koje se nalaze ispod.

Je li to tehnička pogreška?

Ako je tako, molimo kontaktirajte vaš centar podrške korisnicima.

Uvijek se unaprijed pripremite za razgovor. Ovo će olakšati proces dijagnosticiranja problema i također lakšom učiniti odluku o tomu je li potreban posjet podrške korisnicima.

Molimo u obzir uzmite sljedeće informacije.

- Kako izgleda problem?
- Pod kakvim okolnostima se problem pojavljuje?

Kada zovete, molimo vas da unaprijed znate model i serijski broj vašega uređaja. Ovo su informacije koje se nalaze na pločici s oznakom:

- Opis modela
- Kod serijskog broja (15 znamenki)

Preporučujemo vam da ovdje spremite informacije za lakše snalaženje.

Model: _____

Serijski broj: _____

Kada se mogu prouzročiti troškovi čak i tijekom jamstvenog perioda?

- Ako ste sami mogli riješiti problem primjenom jednog od rješenja koja su data u odjeljku "Rješavanje problema".
- Ako tehničar centra za podršku korisnicima mora obaviti servis nekoliko puta zato što mu nisu dane sve relevantne informacije prije njegovog posjeta, a što je kao rezultat, primjerice, imalo njegove dodatne odlaske u svrhu nabave dijelova. Priprema za vaš telefonski poziv na način kako je opisano iznad će vas spasiti od troška vezanog za ove odlaske.

Tehnički podaci

TEHNIČKI PODACI

NZ64M3707AK/OL

Dimenzije uređaja	Širina	590 mm
	Dubina	520 mm
	Visina	57 mm
Dimenzije označene radne površine	Širina	560 mm
	Dubina	490 mm
Napon priključka		220V- 240V/400V~50/60HZ
Maksimalna snaga povezanoga opterećenja		7,2 kW
Težina (NZ64M3707AK/OL)	Neto	10,6 kg
	Bruto	12,1 kg

TEHNIČKI PODACI

ZONE KUHANJA

Položaj	Promjer	Snaga
Straga lijevo	220 mm	2350 V / povećanje 2600 V
Sprijeda lijevo	140 mm	1250 V / povećanje 1500 V
Sprijeda desno	220 mm	2350 V / povećanje 2600 V
Straga desno	140 mm	1250 V / povećanje 1500 V

Bilješka

Bilješka

SAMSUNG

PITANJA ILI KOMENTARI

ZEMLJA	POZOVITE NAS	ILI POSJETITE ONLINE NA STRANICI:
BOSNA I HERCEGOVINA	055 233 999	www.samsung.com/support
BUGARSKA	0800 111 31	www.samsung.com/bg/support
HRVATSKA	062 - SAMSUNG (062-726-7864)	www.samsung.com/hr/support
ČEŠKA REPUBLIKA	800 - SAMSUNG (800-726786)	www.samsung.com/cz/support
MAĐARSKA	0680-SAMSUNG (0680-726-786) 0680-PREMIUM (0680-773-648)	www.samsung.com/hu/support
MAKEDONIJA	023 207 777	www.samsung.com/support
CRNA GORA	020 405 888	www.samsung.com/support
POLJSKA	801-172-678* lub +48 22 607-93-33* Dedykowana infolinia do obsługi zapytań dotyczących telefonów komórkowych: 801-672-678* lub +48 22 607-93-33* * (koszt połączenia według taryfy operatora)	www.samsung.com/pl/support
RUMUNJSKA	*0800 (apel in retea) 08008-726-78-64 (08008-SAMSUNG) Apel GRATUIT	www.samsung.com/ro/support
SRBIJA	011 321 6899	www.samsung.com/rs/support
SLOVAČKA	0800-SAMSUNG (0800-726-786)	www.samsung.com/sk/support
LITVANIJA	8-800-77777	www.samsung.com/lt.support
LATVIJA	8000-7267	www.samsung.com/lv/support
ESTONIJA	800-7267	www.samsung.com/ee/support
AUSTRIJA	0800-SAMSUNG (0800-7267864) [Only for Premium HA] 0800-366661 [Only for Dealers] 0810-112233	www.samsung.com/at/support
DANSKA	70 70 19 70	www.samsung.com/dk/support
FINSKA	030-6227 515	www.samsung.com/fi/support
FRANCUSKA	01 48 63 00 00	www.samsung.com/fr/support
NJEMAČKA	0 180 6 SAMSUNG bzw. 0 180 6 7267864* (* 0,20€/Min. aus dem dt. Festnetz, aus dem Mobilfunk max.0,60€/Min.)	www.samsung.com/de/support
ITALIJA	800-SAMSUNG(800.7267864)	www.samsung.com/it/support
CIPAR	8009 4000 only from land line, toll free	www.samsung.com/gr/support
GRČKA	80111-SAMSUNG (80111 726 7864) Only from land line (+30) 210 6897691 from mobile and land line	www.samsung.com/gr/support
LUKSEMBURG	2 61 03 710	www.samsung.com/be_fr/support
NIZOZEMSKA	088 90 90 100	www.samsung.com/nl/support
NORVEŠKA	815 56 480	www.samsung.com/no/support
PORTUGAL	808 20 7267	www.samsung.com/pt/support
ŠRANJOLSKA	0034902172678 (HHP) 0034902167267	www.samsung.com/es/support
ŠVEDSKA	0771 726 7864 (0771-SAMSUNG)	www.samsung.com/se/support
UJEDINJENO KRALJEVSTVO	0330 SAMSUNG (7267864)	www.samsung.com/uk/support
IRSKA	0818 717100	www.samsung.com/ie/support
ŠVICARSKA	0800 726 78 64 (0800-SAMSUNG)	www.samsung.com/ch/support (German) www.samsung.com/ch_dr/support (French)
BELGIJA	02-201-24-18	www.samsung.com/be/support (Butch) www.samsung.com/be_fr/support (French)

Indukcijska kuhalna plošča

uporabniški priročnik

zamislite si različne možnosti SLOVENŠČINA

Zahvaljujemo se vam za nakup tega Samsung izdelka.

SAMSUNG













Uporaba tega priročnika

Prosimo, vzemite si čas in preberite ta priročnik. Posebno pozornost pred začetkom uporabe te naprave namenite varnostnim napotkom, ki so zapisani v nadaljevanju. Uporabniški priročnik shranite za nadaljnjo uporabo.

V primeru prenosa lastništva nad tem izdelkom, ne pozabite novemu lastniku predati tudi tega uporabniškega priročnika.

POMEMBNI VARNOSTNI SIMBOLI IN VARNOSTNI UKREPI

V besedilu tega uporabniškega priročnika so uporabljeni naslednji simboli:

 Opozorilo	Tveganje ali nevarna uporaba, ki lahko pripelje do hudih telesnih poškodb ali smrti .
 Pozor	Tveganje ali nevarna uporaba, ki lahko pripelje do lažjih telesnih poškodb ali premoženjske škode .
 Pozor	Da bi pri uporabi vaše kuhalne plošče omejili možnosti za nastanek požara, eksplozije, električnega udara ali telesne poškodbe, upoštevajte te osnovne varnostne predpise.
	NE poskušajte.
	NE razstavljajte.
	NE prijemajte.
	Natančno sledite navodilom.
	Izvalcite napajalni kabel iz zidne vtičnice.
	Prepričajte se, da je naprava ozemljena in preprečite morebitni električni udar.
	Za pomoč pokličite servisni center.
	Opomba
	Pomembno

Varnostna navodila

Varnostne lastnosti te naprave so v skladu z vsemi sprejetimi tehničnimi in varnostnimi standardi. Vendar pa se, kot proizvajalec naprave, zavedamo odgovornosti, da smo vas dolžni seznaniti z naslednjimi varnostnimi navodili.



OPOZORILO

ELEKTRIČNA VARNOST

Prepričajte se, da je naprava pravilno nameščena in ozemljena s strani usposobljenega tehnika.

Naprava je lahko servisirana samo s strani kvalificiranega osebja. Popravila, ki se izvajajo s strani nekvalificiranih posameznikov, lahko povzročijo telesne poškodbe ali hude okvare. Če je vaša naprava potrebna popravila, se obrnite na lokalni servisni center. Neupoštevanje teh navodil lahko pripelje do resnih napak in do neveljavnosti garancije.

Podometna montaža naprave se lahko izvede samo, če je ta predhodno nameščena v omaro in na delovnem mestu, ki je v skladu z vsemi ustreznimi standardi. To predstavlja zadostno zaščito električnih enot pred morebitnim kontaktom, kot je zahtevano z osnovnimi varnostnimi standardi.

Če je vaš aparat v okvari, je zlomljen, ali so na njem vidne razpoke:

- izklopite vse kuhalne cone;
- izključite kuhalno ploščo iz električnega omrežja; in
- se obrnite na lokalni servisni center.



OPOZORILO

VARNOST OTROK

Ta naprava ni namenjena za uporabo s strani otrok ali bolnih oseb brez ustreznega nadzora odgovorne odrasle osebe.

Majhne otroke je treba imeti pod stalnim nadzorom, naprava ni namenjena otroški igri.

Kuhalne cone se med kuhanjem segrejejo. Majhne otroke držite stran od naprave.

OPOZORILO: Naprava in njeni dostopni deli se med uporabo segrejejo.

Segretyh elementov se ne dotikajte.

Otroke, mlajše od 8 let, držite stran od naprave, razen, če so otroci pod stalnim nadzorom.

To napravo lahko uporabljajo otroci, starejši od 8 let, in osebe z zmanjšano telesno, senzorno ali umsko sposobnostjo ali osebe s pomanjkanjem izkušenj in znanja, če so pod stalnim nadzorom ali so jim bila jasno podana navodila v zvezi z varno uporabo naprave in, če razumejo posledice in tveganja.

Naprava ni namenjena otroški igri.

Čiščenja in vzdrževanja naprave nikoli ne sme izvajati otrok, ki ni pod stalnim nadzorom.



OPOZORILO

VARNOST MED UPORABO

Ta naprava se lahko uporablja le za običajno kuhanje in pečenje na domu. Naprava ni namenjena komercialni ali industrijski uporabi.

Nikoli ne uporabljajte kuhalne plošče za ogrevanje prostora.

Poskrbite, da električni aparat priključite v omrežno vtičnico v neposredni bližini kuhalne plošče. Vodovodni vodi ne smejo priti v stik s kuhalno ploščo.

Pregrete maščobe in olja so hitro vnetljive snovi. Pri pripravi živil v maščobah ali olju, npr. pri pripravi čipsa, nikoli ne puščajte kuhalne površine brez nadzora.

Po končani uporabi kuhalnih con, te obvezno izklopite.

Poskrbite, da bo nadzorna plošča vedno čista in suha.

Na kuhalno ploščo nikoli ne postavljajte vnetljivih predmetov. S tem lahko povzročite požar.

Kuhalne plošče ne uporabljajte za segrevanje aluminijaste folije, proizvodov, zavitih v aluminijasto folijo, ali za segrevanje zamrznjenih živil, pakiranih v aluminijaste posode.

Obstaja resna nevarnost nastanka opeklin, če ste pri uporabi naprave neprevidni.

Kabli iz električnih naprav ne smejo priti v stik z vročo površino kuhalne plošče ali vročo posodo.

Kuhalne plošče ne uporabljajte za sušenje oblačil.

Vnetljivih snovi in materialov, kot so aerosoli in detergenti, nikoli ne shranjujte v predale ali omare, ki se nahajajo pod kuhhalno ploščo.

OPOZORILO: Uporabniki, ki imajo srčne spodbujevalnike ali srčne implantate, morajo svoj zgornji del telesa držati na razdalji 30 cm od indukcijske kuhhalne cone, ko je ta vklopljena. Če ste v zvezi s tem v dvomih ali imate dodatna vprašanja, se obrnite na proizvajalca te naprave ali na vašega osebnega zdravnika.

OPOZORILO: Nenadzorovano kuhanje in nenadzorovana priprava hrane z maščobami in olji je nevarna in lahko povzroči požar. NIKOLI ne poskušajte požara pogasiti z vodo, temveč izklopite napravo in prekrijte plamen s pokrovom ali požarno odejo.

OPOZORILO: Nevarnost požara: ne hranite predmetov na kuhhalnih površinah.



OPOZORILO

ZAGOTAVLJANJE VARNOSTI PRI ČIŠČENJU

Pred čiščenjem napravo obvezno izklopite.

Iz varnostnih razlogov naprave nikoli ne čistite s paro ali visokotlačnim čistilcem.

Očistite kuhhalno ploščo v skladu z navodili za čiščenje in nego, navedenimi v tem priročniku.

Za čiščenje kuhhalne plošče ne uporabljajte parnega čistilca.

Za čiščenje kuhhalne plošče ne uporabljajte abrazivnih čistil ali ostrih kovinskih strgal, saj lahko ta opraskajo površino in povzročijo razbitje steklene površine.



OPOZORILO

OPOZORILA IN UKREPI OB NAMESTITVI

- ☒ Namestitev te naprave mora biti izvedena s strani kvalificiranega oseba oz. serviserja, usposobljenega s strani proizvajalca naprave. Prosimo, glejte poglavje "Namestitev kuhhalne plošče".

Priključite napajalni kabel v ustrezno zidno vtičnico in to vtičnico uporabljajte izključno za to napravo. Napajalni kabel z vtikačem trdno vstavite v stensko električno vtičnico. Ne uporabljajte dodatnega podaljška.

- V nasprotnem primeru; v primeru delitve ene električne vtičnice z drugo električno napravo ali v primeru uporabe dodatnega podaljška lahko povzročite električni udar ali požar.
- Ne uporabljajte električnega transformatorja. S tem lahko povzročite električni udar ali požar.

Namestitev te naprave mora biti izvedena s strani kvalificiranega osebja oz. serviserja, usposobljenega s strani proizvajalca naprave.

- V nasprotnem primeru lahko pride do električnega udara, požara, eksplozije, do okvare naprave ali do telesnih poškodb.

Naprava mora biti nameščena tako, da po namestitvi omogoča tudi morebiten odklop naprave iz omrežja.

Odklop se izvede s pomočjo ustreznega vtikača, ki mora biti na dostopnem mestu, ali s pomočjo stikala, vgrajenega v fiksno omrežje v skladu z veljavnimi predpisi za električno napeljavo.

-
- Naprave ne nameščajte v bližino grelnika ali vnetljivega materiala. Naprave ne nameščajte na vlažna, mastna ali prašna mesta, ali na mesta, izpostavljena neposredni sončni svetlobi in vodi (dežnim kapljam). Naprave ne nameščajte v prostorih, v katerih bi lahko prišlo do uhajanja plina.

- S tem lahko povzročite električni udar ali požar.

Naprava ni namenjena nameščanju v cestna vozila, prikolice, karavane in podobna prevozna sredstva.

-
- Naprava mora biti ustrezno ozemljena. Naprave ne ozemljite k plinskim cevem, plastičnim cevem, k vodnim pipam, ali k telefonski liniji.
 - S tem lahko povzročite električni udar, požar, eksplozijo ali okvaro naprave.
 - Nikoli ne priključite napajalnega kabla v vtičnico, ki ni pravilno ozemljena. Predhodno se prepričajte, da je električna napeljava v skladu z lokalnimi in nacionalnimi predpisi.



PREVIDNOSTNI UKREPI OB NAMESTITVI

- Naprava mora biti nameščena in postavljena tako, da je vtičač na dostopnem mestu.

- V nasprotnem primeru lahko zaradi uhajanja elektrike pride do električnega udara ali požara.

Napravo namestite na ravno in trdno podlago ustrezne nosilnosti.

- V nasprotnem primeru lahko povzročite neobičajne vibracije, hrup, ali okvaro naprave.

Napravo namestite tako, da boste ohranili ustrezno razdaljo od stene.

- V nasprotnem primeru lahko povzročite požar zaradi pregretja.

Upoštevajte minimalno višino prostora, ki je potrebna nad kuhalno površino.



OPOZORILO IN UKREPI, VEZANI NA ELEKTRIKO

★ S suho krpo je potrebno iz vtikača in drugih kontaktnih točk redno odstranjevati tujke in umazanijo, kot sta prah ali voda.

- Izvlecite vtikač in ga očistite s suho krpo.

- V nasprotnem primeru lahko pride do električnega udara ali požara.

★ Napajalni kabel z vtikačem priključite v električno vtičnico v pravi smeri in sicer tako, da je kabel obrnjen navzdol.

- Če napajalni kabel priključite v nasprotni smeri, s tem lahko poškodujete električne žice v kablu, in povzročite morebitni električni udar ali požar.

Napajalni kabel z vtikačem trdno vstavite v stensko električno vtičnico. Nikoli se ne poslužujte uporabe poškodovanega vtikača, poškodovanega napajalnega kabla ali razrahljane stenske vtičnice.

- S tem lahko povzročite električni udar ali požar.

☐ Napajalnega kabla nikoli ne vlecite ali pretirano napeňajte.

Napajalnega kabla nikoli ne zvijajte ali zavezujte.

Napajalnega kabla nikoli ne obešajte preko kovinskih predmetov, na napajalni kabel ne postavljajte težkih predmetov. Napajalni kabel vedno namestite med posamezne predmete ali pa ga namestite v prazen prostor za napravo.

- S tem lahko povzročite električni udar ali požar.

Ko želite izključiti vtikač iz vtičnice, ob tem napajalnega kabla nikoli ne vlecite.

- Vtikač izvlecite tako, da previdno in trdno držite samo vtikač.
- V nasprotnem primeru lahko pride do električnega udara ali požara.

 Če pride do okvare naprave ali poškodbe napajalnega kabla, se obrnite na najbližji servis.



PREVIDNOSTNI UKREPI GLEDE ELEKTRIKE

 Med nevihto ali, ko naprave dlje časa ne uporabljate, izključite napravo in izvlecite vtikač iz vtičnice.

- V nasprotnem primeru lahko pride do električnega udara ali požara.



OPOZORILO IN UKREPI PRI UPORABI NAPRAVE

 V primeru uhajanja plina (npr. propan plin, LP plin, itd.), takoj prezračite prostor in se ne dotikajte vtikača ali vtičnice. Ne dotikajte se naprave ali napajalnega kabla.

- Ne uporabljajte ventilacijskih naprav.
- Iskra lahko povzroči eksplozijo ali požar.

Naprava se med uporabo segreje. Segretyh elementov znotraj kuhalne plošče se ne dotikajte.

Ko odstranjujete posodo s kuhalne plošče, vedno nosite kuharske rokavice, da se izognete neželenim opeklinam.

OPOZORILO: Vsebino stekleničke za hranjenje in posode z otroško hrano morate pred uporabo ustrezno pretresti in premešati, nato pa sami preveriti tudi temperaturo, da ne pride do neželenih opeklin.

Če je napajalni kabel poškodovan, ga mora v izogib kakršnekoli nevarnosti zamenjati proizvajalec sam, njegov servisni zastopnik, ali druga primerno usposobljena oseba.

Majhne otroke je treba imeti pod stalnim nadzorom, naprava ni namenjena otroški igri.

OPOZORILO: Otroku lahko dovolite uporabo kuhalne plošče brez vašega nadzora le takrat, ko so mu bila podana ustrezna navodila in, ko ste prepričani, da je otrok sposoben uporabljati kuhalno ploščo na varen način, in razume vse morebitne nevarnosti nepravilne uporabe.

- ☑ Naprava ni namenjena uporabi osebam (vključujoč otroke) z zmanjšano telesno, senzorno ali duševno zmogljivostjo, ali osebam s pomanjkanjem izkušenj in znanja, razen, če so pod stalnim nadzorom ali so jim bila s strani osebe, odgovorne za njihovo varnost, jasno podana navodila glede uporabe naprave.

OPOZORILO: Dostopni deli se med uporabo lahko segrejejo. Da bi se izognili opeklinam, je potrebno majhne otroke držati stran od naprave.

OPOZORILO: Če so kjerkoli na kuhalni površini vidne razpoke, takoj izklopite napravo, da preprečite možnost električnega udara. Kuhalne plošče ne uporabljajte vse dokler steklena površina ni zamenjana.

Na kuhalno površino ne polagajte kovinskih predmetov, kot so noži, vilice, žlice in pokrovi, ker se lahko segrejejo.

- ☒ Vtikača se nikoli ne dotikajte z mokrimi rokami.

- S tem lahko povzročite električni udar.

Ko je naprava v delovanju, nikoli ne izklaplajte naprave samo z izvlečenjem vtikača iz vtičnice.

- Ponovna priključitev napajalnega kabla v električno vtičnico lahko povzroči iskro in s tem pripelje do električnega udara ali požara.

Vso pakirno embalažo držite daleč stran od otrok, saj je ta lahko otrokom nevarna.

- Če si otrok povezne vrečko čez glavo, se lahko zaduši.

- V nasprotnem primeru lahko pride do električnega udara, opeklin ali telesnih poškodb.

Te naprave nikoli ne uporabljajte za druge namene kot za kuhanje.

- V nasprotnem primeru lahko povzročite požar.

Nikoli ne pogrevajte hrane v plastični ali papirnati posodi.

- S tem lahko povzročite požar.

Nikoli ne pregrevajte hrane.

- S tem lahko povzročite požar.

Nikoli ne pogrevajte hrane, zavite v časopisni ali temu podoben papir.

- S tem lahko povzročite požar.

V bližini kuhalne plošče ne uporabljajte gorljivih razpršil ali drugih gorljivih predmetov. Takšno dejanje lahko pripelje do požara ali eksplozije.

Za pogrevanje napitkov, kot je: kava, čaj, žganje ali voda, ali za pogrevanje hrane, kot je: kari, juha ali golaž, se poslužujte nizke temperature segrevanja in med segrevanjem vsebino občasno premešajte.

- S previsoko temperaturo segrevanja **lahko povzročite, da vsebina nenadoma zavre**, in Vam nehote povzroči resne opekline.

Nikoli ne vstavljajte prstov, tujkov ali kovinskih predmetov, kot so igle ali šivanke, v dovode, odvode ali katerekoli luknje na napravi. Če se to zgodi, izključite napravo iz električnega omrežja, in se obrnite na najbližji servisni center.

- V nasprotnem primeru lahko pride do električnega udara ali telesnih poškodb.

NIKOLI posode ne napolnite do vrha in zmeraj izberite posodo, ki je zgoraj širša kot spodaj. S tem boste preprečili nenadno izlitje vsebine med vretjem. Steklenice z ozkim vratovi lahko v primeru pregretja eksplodirajo.

NIKOLI ne pogrevajte stekleničke za hranjenje skupaj s cucljem. Stekleničke lahko v primeru pregretja eksplodirajo.

Nikoli ne namočite napajalnega kabla ali vtikača v vodo in zmeraj držite napajalni kabel stran od segrevalnih površin.

Če sta napajalni kabel ali vtikač poškodovana, naprave ne uporabljajte.

OPOZORILO: Tekočine in druga živila se ne smejo segrevati v zaprtih posodah, ker lahko eksplodirajo.

Naprave nikoli ne poskušajte popravljati, razstavljati ali predelovati sami.

- Ne uporabljajte nobenih drugih spojk ali varoval (na primer baker, jeklene žice, itd.) razen standardnih varovalk.

- Če je potrebno popravilo naprave ali njena ponovna namestitvev, se obrnite na najbližji servisni center.
- V nasprotnem primeru lahko pride do električnega udara, požara, eksplozije, do okvare naprave ali do telesnih poškodb.

-
- ☒ Če je katerikoli tujek, kot npr. voda, vdrl v napravo, izključite napravo iz električnega omrežja in se obrnite na najbližji servisni center.
 - V nasprotnem primeru lahko pride do električnega udara ali požara.

-
- ☒ Če je naprava poplavljena, se obrnite na najbližji servisni center.
 - V nasprotnem primeru lahko pride do električnega udara ali požara.
- Če naprava oddaja čuden zvok, vonj po zažganem, ali izloča dim, takoj izključite napravo iz električnega omrežja in se obrnite na najbližji servisni center.
- V nasprotnem primeru lahko pride do električnega udara ali požara.



POZOR

PREVIDNOSTNI UKREPI ZA UPORABO

-
- ☒ Bodite pazljivi, napitki in hrana so lahko po segrevanju zelo vroči.
 - Še posebej bodite previdni pri hranjenju otrok in zmeraj pozorno preverite temperaturo ter hrano pred uporabo ustrezno ohladite. Bodite pozorni in pazljivi pri segrevanju napitkov, kot so voda in ostale tekočine.
 - Izogibajte se uporabi spolzkih posod z ozkim vratom.
 - V nasprotnem primeru lahko pride do nenadzorovanega izlitja tekočine in povzročitve neželenih opeklin.
- Ne dotikajte se hrane ali kateregakoli dela posode med kuhanjem ali takoj po njem.
- Uporabljajte kuharske rokavice, saj se lahko posoda med kuhanjem zelo segreje in vas opeče.
- Če so na stekleni površini vidne razpoke, izključite napravo.
- V nasprotnem primeru lahko pride do električnega udara.

-
- ☒ Manjše količine hrane potrebujejo krajši čas kuhanja ali pogrevanja. Če kuhate predolgo, se lahko hrana pregreje in zagori. Majhne otroke je treba imeti pod stalnim nadzorom, naprava ni namenjena otroški igri.

Vsa razlita tekočina se mora odstraniti iz pokrova preden odprete posodo in kuhalna plošča se mora najprej ohladiti, preden zaprete pokrov(velja le za model ki ima pokrov).

☒ Različnih predmetov (kot so: perilo, pokrov kuhalne plošče, vžigalniki, jedi, kemikalije, kovinski predmeti, ipd.) nikoli ne imejte nameščenih nekje nad napravo ali celo na sami napravi.

- V nasprotnem primeru lahko pride do električnega udara, požara, do okvare naprave ali do telesnih poškodb.

Nikoli ne upravljajte naprave z mokrimi rokami.

- S tem lahko povzročite električni udar.

Na površino naprave nikoli ne pršite hlapljivih substanc, kot je insekticid.

- Te substance so škodljive za človeka, obenem pa lahko povzročijo električni udar, požar ali okvaro naprave.

Naprave nikoli ne nameščajte na krhke in lomljive predmete, kot je pomivalno korito ali steklo.

- Povzročite lahko škodo in v tem primeru zlom korita ali stekla.

Bodite pazljivi pri odstranjevanju ovoja s hrane, ki ste jo pravkar vzeli z naprave.

- Če je hrana vroča, je vroča para prisotna tudi v ovoju ali embalaži, in vas lahko opeče.

Naprave nikoli ne izklaplajte s potegom za napajalni kabel, temveč s čvrstim prijemom za vtikač, ki ga previdno izvlečete iz vtičnice.

- Vsaka poškodba kabla lahko povzroči kratek stik, požar in/ali električni udar.

Naprava ni namenjena uporabi s pomočjo eksternih timerjev ali daljinskega upravljalnika.

Ne strmite v gradne elemente kuhalnih plošč (velja samo za model, ki ima vgrajeno halogensko svetilo).

Po uporabi vedno izključite stikalo na kuhalni plošči in se ne zanašajte izključno na detektor posode (velja samo za model, ki ima vgrajen detektor posode).



OPOZORILO

OPOZORILA IN UKREPI PRI ČIŠČENJU

Naprave ne čistite z direktnim pršenjem vode na napravo.

Za čiščenje naprave ne uporabljajte benzena, razredčila ali alkohola.

- S tem lahko povzročite razbarvanje, deformacije, okvare, električni udar ali požar.

Pred vsakim čiščenjem ali izvedbo vzdrževalnega dela izključite napravo iz električnega omrežja.

- V nasprotnem primeru lahko pride do električnega udara ali požara.

Zaradi ohranjanja vaše varnosti, pri čiščenju te naprave nikoli ne uporabljajte visokotlačnih ali parnih čistilcev.



OPOZORILO

PREVIDNOSTNI UKREPI ZA ČIŠČENJE

Kuhalno ploščo je treba redno čistiti in iz nje odstraniti vse ostanke hrane. V kolikor kuhalne plošče ne vzdržujete in kuhalnih površin ne ohranjate čistih, to lahko vpliva na življenjsko dobo naprave in vas pripelje do nevarnih situacij.

Bodite pazljivi, da se pri čiščenju naprave (pri zunanem ali notranjem čiščenju) ne poškodujete.

- Lahko se poškodujete na ostrih robovih naprave.

Naprave ne čistite s parnim čistilcem.

- S tem lahko povzročite rjavenje naprave.

Navodila za odlaganje



OPOZORILO

ODSTRANJEVANJE IN ODLAGANJE EMBALAŽE

Vsi materiali, uporabljeni za pakiranje te naprave, so v celoti reciklažni. Plošče in deli iz trde pene so ustrezno označeni. Prosimo, zmeraj odstranjujte in odlagajte embalažo in stare naprave skladno z varnostnimi navodili in upoštevanjem skrbi za okolje.



OPOZORILO

PRAVILNO ODLAGANJE STARIH NAPRAV

OPOZORILO: Preden zavržete vašo staro napravo, jo onesposobite, tako, da bo neuporabna in ne bo mogla predstavljati vira nevarnosti.

Da bi to pravilno naredili, se obrnite na usposobljeno osebo ali serviserja, ki bo odklopil napravo iz električnega omrežja in odstranil vode. 

Naprav se ne sme odlagati med gospodinjske odpadke. Informacije o datumu zbiranja in odstranjevanja tovrstnih odpadkov najdete na ustrezni spletni strani ali pri lokalnem ponudniku komunalnih storitev.



PRAVILNO ODLAGANJE TOVRSTNIH NAPRAV (ODPADNE ELEKTRIČNE NAPRAVE & KTRONSKA OPREMA)

(velja za države z ločenimi sistemi zbiranja)

Oznaka na izdelku, dodatni opremi ali dokumentaciji pomeni, da izdelka in njegove elektronske dodatne opreme (npr. električnega polnilnika, slušalk, kabla USB) ob koncu življenjske dobe ni dovoljeno odvreči med gospodinjske odpadke. Te izdelke ločite od drugih vrst odpadkov in jih odgovorno predajte v recikliranje ter tako spodbudite trajnostno vnovično uporabo materialnih virov. Tako boste preprečili morebitno tveganje za okolje ali zdravje ljudi zaradi nenadzorovanega odstranjevanja odpadkov.

Uporabniki v gospodinjstvih naj se za podrobnosti o tem, kam in kako lahko te izdelke predajo v okolju prijazno recikliranje, obrnejo na trgovino, kjer so izdelek kupili, ali na krajevni upravni organ.

Poslovni uporabniki naj se obrnejo na dobavitelja in preverijo pogoje kupne pogodbe. Tega izdelka in njegove elektronske dodatne opreme pri odstranjevanju ni dovoljeno mešati z drugimi gospodarskimi odpadki.

Za informacije o Samsungovih okoljskih zavezah in regulatornih obveznostih v zvezi z izdelki, npr. REACH, obiščite: samsung.com/uk/aboutsamsung/samsungelectronics/corporatecitizenship/data_corner.html.

Vsebina

NAMESTITEV KUHALNE PLOŠČE	16	16 Predpisi in skladnost
	16	16 Varnostna navodila za montažerja
		17 Priključitev na glavno električno omrežje
		19 Namestitev pulta
DIJELOVI I ZNAČAJKE	21	21 Kuhalne cone
		21 Nadzorna plošča
		22 Sestavni deli
		22 Indukcijsko ogrevanje
		23 Glavne značilnosti vaše naprave
		24 Varnostni izklop
		25 Indikator preostanka toplote
		25 Detekcija temperature
PREDEN ZAČNETE	26	26 Začetno čiščenje
	26	
UPORABA KUHALNE PLOŠČE	26	26 Posoda za indukcijsko kuhanje
		27 Test ustreznosti
		27 Velikost loncev/premer posode
		27 Delovni zvoki
		28 Uporaba primerne posode
		29 Uporaba senzorjev na dotik
		29 Vklon naprave
		29 Izbira cone za kuhanje in nastavitev temperature/toplote
		30 Izklop naprave
		30 Izklop kuhalne cone
		30 Uporaba otroške varnostne ključavnice
		31 Timer
		33 Nadzor  dve grelne moči
		33 Upravljanje energije
		34 Predlagane nastavitve za kuhanje določenih živil
		35 Kuhalna plošča
ČIŠČENJE IN NEGA	35	36 Okvir kuhalne plošče (opcija)
		36 V izogib okvaram vaše naprave
GARANCIJA IN SERVIS	38	38 Pogosta vprašanja in odpravljanje težav
		40 Servis
		41 Tehnični podatki
TEHNIČNI PODATKI	41	41 Kuhalne cone

Namestitev kuhalne plošče



OPOZORILO

Novo napravo mora namestiti in ozemljiti kvalificirana oseba.

Prosimo, upoštevajte ta navodila. Garancija ne krije škode, ki lahko nastane kot posledica nepravilne namestitve naprave. Tehnični podatki so navedeni na koncu tega navodila za uporabo.

VARNOSTNA NAVODILA ZA MONTAŽERJA

- Naprava mora biti nameščena v električno inštalacijo tako, da omogoča uporabniku, da lahko napravo izključi iz glavnega električnega omrežja na vseh polih in sicer s kontaktno širino odprtine najmanj 3mm. Primerne izolacijske naprave vsebujejo zaščitne odklopnike, varovalke (vijačne varovalke se lahko odstranijo iz držala), ozemljitveni izmet in kontaktorje.
- Ta naprava vezano na požarno zaščito ustreza standardu EN 60335-2-6. Ta vrsta naprave se lahko namesti na visoko omaro ali na mesto s steno na eni strani.
- Kuhalne plošče niso opremljene s predali.
- Namestitev mora zagotavljati zaščito pred tresenjem.
- Kuhinjska enota, v kateri se nahaja ta naprava, mora izpolnjevati zahteve glede stabilnosti; DIN 68930.
- Za zaščito pred vlago morajo biti vse izrezane površine primerno zatesnjene s primernim tesnilom.
- Na opečnatih in keramičnih delovnih površinah, morajo biti stikališča, na katerih je nameščena kuhalna plošča, v celoti injekcijsko zapolnjena.
- Poskrbite, da je tesnilo pravilno nameščeno in, da ni nobenih vrzeli in razpok. Dodatno silikonsko tesnilo se ne sme nanašati; to bi onemogočilo odstranitev naprave in otežilo izvedbo servisa.

- Kuhalna plošča se odstrani s pritiskom od spodaj.
- Deska se namesti pod kuhalno ploščo.
- Ventilacijski prostor med zgornjo delovno površino in prednjim delom spodnje enote ne sme biti pokrit.

PRIKLJUČITEV NA GLAVNO ELEKTRIČNO OMREŽJE

Preden priključite napravo, preverite, da nominalna napetost naprave; to je napetost, navedena na napisni ploščici naprave, odgovarja napetosti, ki vam je na voljo. Napisna ploščica se nahaja na spodnji strani ohišja kuhalne plošče.



OPOZORILO

Izključite napravo iz električnega omrežja preden priključite žice v tokokrog.

Napetost grelnega elementa je AC 230 V \sim . Naprava povsem ustrezno deluje tudi v omrežjih z napetostjo AC 220 V \sim ali AC 240 V \sim .

Kuhalna plošča mora biti priključena na omrežje tako, da omogoča izključitev naprave iz glavnega omrežja na vseh polih s kontaktno širino odprtine najmanj 3mm; to je lahko: avtomatski zaščitni odklopnik, ozemljitveni izmet in varovalke.



OPOZORILO

Kabelske povezave morajo biti v skladu s predpisi in terminalni vijaki morajo biti varno priviti.



OPOZORILO

Ko je kuhalna plošča priključena na električno omrežje, preverite, da so vse kuhalne cone pripravljene za uporabo. To preverite tako, da na kratko vključite vsako cono posebej in jo nastavite na najvišjo temperaturo segrevanja; ob souporabi primerne posode za kuhanje.



Ko je kuhalna plošča prvič vključena, se prižgejo vse lučke na zaslonu, prav tako je takoj vklopljena otroška varnostna ključavnica.



Bodite pozorni na skladnost in nevtralnno razporeditev hišnih povezav in povezav naprave (shema povezav); v nasprotnem primeru lahko pride do okvare delov naprave.



Prosimo, vzemite si čas in preberite ta priročnik. Posebno pozornost pa pred začetkom uporabe te naprave namenite varnostnim napotkom, ki so zapisani v nadaljevanju. Garancija ne krije škode, ki bi lahko bila posledica nepravilne namestitve naprave.

Če je napajalni kabel poškodovan, ga mora v izogib kakršnekoli nevarnosti zamenjati proizvajalec sam, njegov servisni zastopnik, ali druga primerno usposobljena oseba.

• **1N ~**

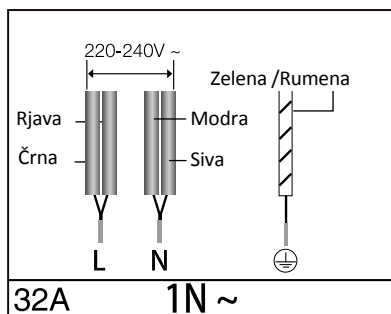

• **2N~: Pred povezavo ločite 2-fazne žice (L1 in L2)**

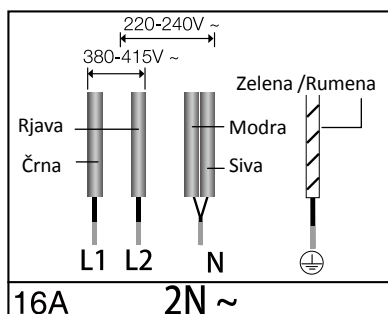

2x1N~: Pred povezavo ločite žice.

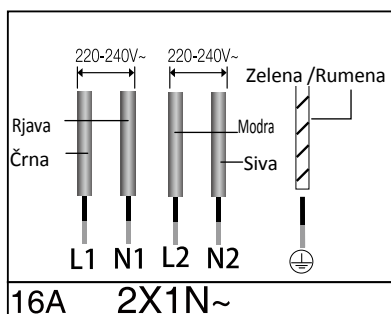

Za pravilno povezavo v omrežje sledite shemi električne napeljave, prikazane v neposredni bližini priključkov.

NAMESTITEV NA DELOVNI PULT

-  Pred namestitvijo si zapišite serijsko številko naprave, ki se nahaja na napisni ploščici naprave. To številko je potrebno navesti v primeru kakršnekoli zahteve, podane na servisni center. Številka po namestitvi in pritrditvi naprave ni več vidna, saj se napisna ploščica nahaja na spodnji strani naprave.

Posebno pozornost pri namestitvi naprave namenite zahtevi po minimalnem manevrskem prostoru, ki ga naprava potrebuje za nemoteno delovanje in možnost nemotenga čiščenja.

Pred namestitvijo naprave z vijaki, ki so dodani, zavarujte nosilca na obeh straneh naprave.

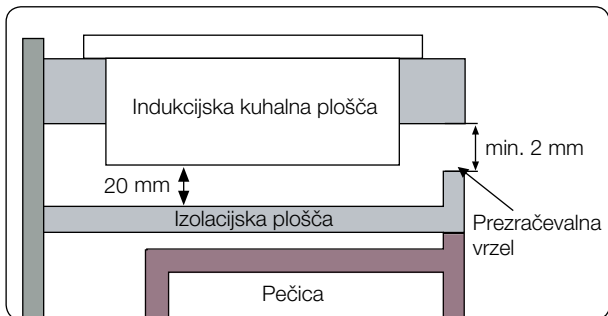
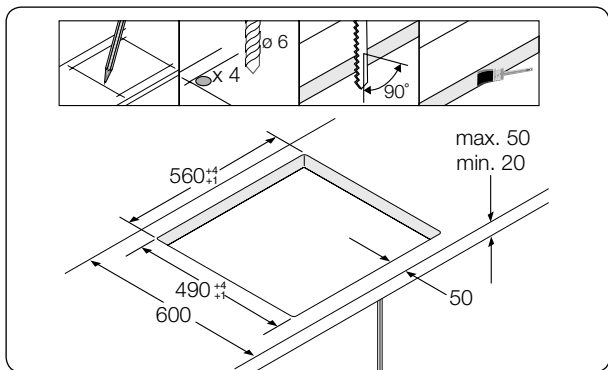
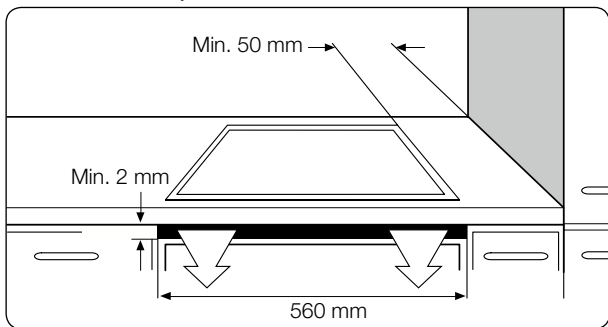

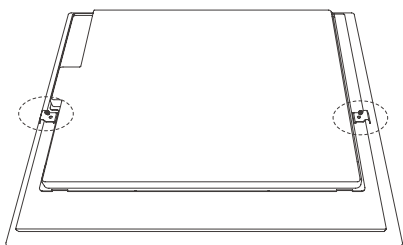

Namestite dva nosilca

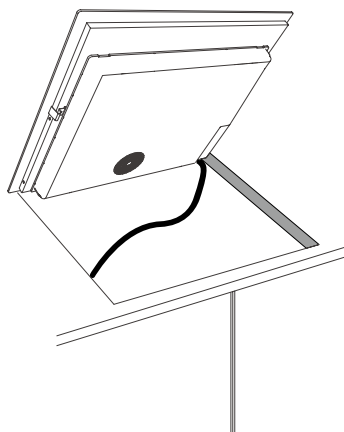
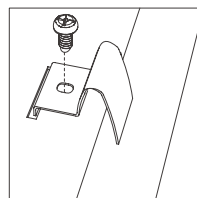

Vstavite v luknjo

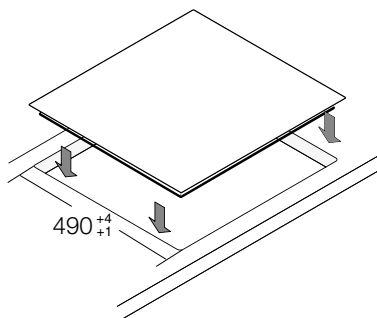

Deli in funkcije

KUHALNE CONE

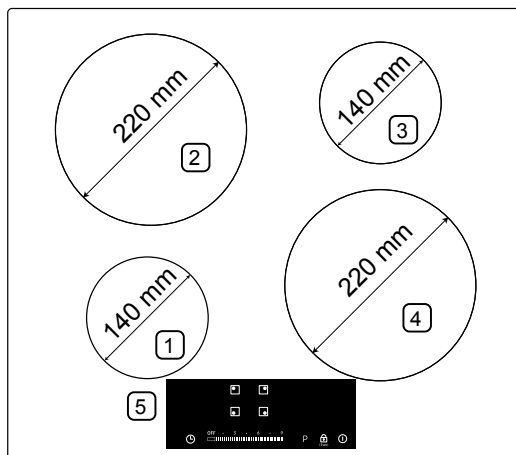

1. Indukcijska kahalna cona 1250W s Power Boost (možnost ojačitve) do 1500W
2. Indukcijska kahalna cona 2350W s Power Boost (možnost ojačitve) do 2600W
3. Indukcijska kahalna cona 1250W s Power Boost (možnost ojačitve) do 1500W
4. Indukcijska kahalna cona 2350W s Power Boost (možnost ojačitve) do 2600W
5. Nadzorna plošča

NADZORNA PLOŠČA

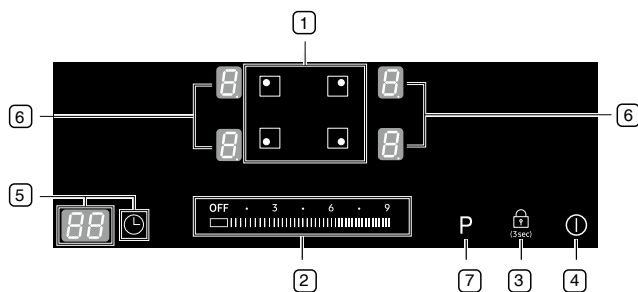

1. Izbirno stikalo za kahalno cono
2. Izbirno stikalo za nastavev toplote/timerja
3. Senzor za kontrolo zaklepanja
4. On/Off kontrolni senzor
5. Senzor za kontrolo timerja in zaslon
6. Kazalniki za nastavev toplote in presežne toplote
7. Senzor za ojačitev grelne moči

SESTAVNI DELI

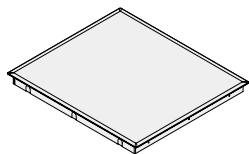

Indukcijska kuhalna plošča



Namestitveni nosilci



Vijaki





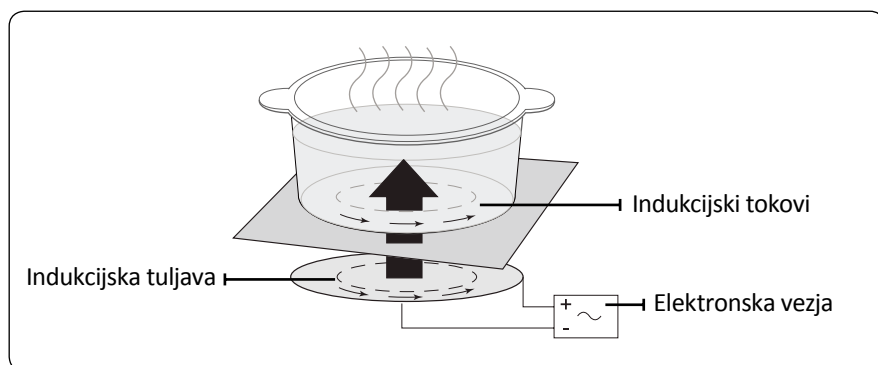



INDUKCIJSKO SEGREVANJE

- **Načelo indukcijskega segrevanja:** Ko posodo postavite na kuhavno cono in jo vklopite, elektronska vezja v indukcijski kuhalni plošči proizvedejo "indukcijske tokove" na dnu posode, ki takoj povzročijo dvig temperature v posodi.



- **Hitrejšo kuhanje in cvrtje:** Ker se segreva sama posoda in ne steklo, je učinkovitost kuhanja večja kot pri drugih sistemih kuhanja, saj tukaj ne prihaja do toplotnih izgub. Večina absorbirane energije se spremeni v toploto.

GLAVNE ZNAČILNOSTI VAŠE NAPRAVE

- **Steklo-keramična kuhalna površina:** Naprava ima steklo-keramično kuhalno površino in hitro odzivne kuhalne cone.
- **Senzorji na dotik:** Vaša naprava je upravljana s senzorji na dotik.
- **Enostavno čiščenje:** Prednost steklo-keramičnih kuhalnih površin in kontrolnih senzorjev je njihova dostopnost pri čiščenju. Gladka in ravna površina je enostavna za čiščenje.
- **On/Off senzor:** "On/Off" kontrolni senzor oskrbuje napravo z ločenim omrežnim stikalom. Dotik tega senzorja omogoči popoln vklop ali izklop naprave.
- **Kontrolni in funkcijski indikatorji:** Digitalni zasloni in signalne lučke zagotavljajo informacije o nastavitvah in aktiviranih funkcijah naprave, obenem pa obveščajo o prisotnosti preostanka toplote na posameznih kuhalnih conah.
- **Varnostni izklop:** Varnostni izklop omogoča avtomatično izključitev kuhalnih con po določenem obdobju, če seveda medtem niste spremenili nastavitvev.
- **Indikator preostanka toplote:** Ikona za preostanek toplote se pojavi na zaslonu, če je kuhalna cona prevroča in obstaja tveganje za nastanek opeklin.
- **Power Boost **: To funkcijo uporabite, ko želite vsebino posode pogreti hitreje kot je predpisana največja moč . ((Prikazal se bo zaslon ).
- **Avtomatski senzor za posodo (detektor posode):** Vsaka kuhalna cona razpolaga z avtomatskim senzorjem za posodo; sistem je kalibriran tako, da prepozna premer posode in ogreva točno ta del posode (ogrevalni premer je nekoliko manjši od polnega premera dna posode). Posoda mora biti postavljena na srednji del kuhalne cone. Uporabiti morate samo posodo, primerno za indukcijsko kuhanje.
- **Digitalni zasloni:** Vsaka kuhalna cona ima svoj zaslon. Zasloni prikazujejo naslednje podatke.
 -  : naprava je vklopljena
 -  na ,  : izbrana nastavitvev toplote
 -  : preostanek toplote
 -  : otroka varnostna ključavnica je aktivirana





- **E3 E4** : opozorilo o napaki, če je kuhalna plošča pregreta zaradi neustreznega delovanja, (primer: kuhanje s prazno posodo)
- **E4** : opozorilo o napaki, posoda je neprimerna ali premajhna ali pa na kuhalni coni ni posode.

VARNOSTNI IZKLOP

Če ena od kuhalnih con po določenem času ni izklopljena ali nastavitev toplote ni nastavljena, se bo ta dotična kuhalna cona po določenem času avtomatično izklopila.

Vsa preostala toplota bo prikazana kot **H** (za "vroče") na digitalnem zaslonu, ki pripada posamezni kuhalni coni. Kuhalne cone se samodejno izklapljajo v naslednjih primerih.

Nastavitev segrevanja	Izklop
1-3	Po 8 urah
4-6	Po 4 urah
7-9	Po 2 urah

-  Če je kuhalna plošča pregreta zaradi neustreznega delovanja, se na zaslonu pojavi **E3 E4** . In kuhalna plošča bo izklopljena.
-  Če je posoda neprimerna ali premajhna ali pa na kuhalno cono ni bila postavljena nobena posoda, se na zaslonu pojavi **E4** . In pripadajoča kuhalna cona se bo po 1 minuti **E4** avtomatsko izklopila.
-  Če bi se ena ali več kuhalnih con izklopilo pred iztekom navedenega časa, pogledajte v poglavje "Odpravljanje težav".
-  Če ni nobenega vnosa, se izklopi po 1 minuti.

Drugi razlogi, zaradi katerih se kuhalna cona samodejno izklopi

Vsaka kuhalna cona se lahko samodejno izklopi, če pride do izlitja tekočine pri vretju in le-ta prekrije nadzorno ploščo.

Avtomatski izklop se aktivira tudi, če na nadzorno ploščo položite vlažno krpo. V obeh primerih je napravo potrebno ponovno vklopiti in sicer z glavnim stikalom **On/Off**  in sicer po tem, ko ste počistili razlito tekočino in umaknili krpo z nadzorne plošče.

INDIKATOR PREOSTANKA TOPLOTE

Ko je posamezna kuhalna cona ali pa kuhalna plošča izklopljena, se prisotnost preostanka toplote prikaže na pripadajočem zaslonu kot  (za "vroče"). Tudi po tem, ko je kuhalna cona izklopljena, bo indikator preostanka toplote še vedno prisoten. Izginil bo šele, ko bo kuhalna cona ohlajena.

Preostanek toplote lahko izkoristite za odmrzovanje ali ohranjanje hrane tople.



Vse dokler je indikator preostanka toplote prisoten, obstaja nevarnost za nastanek opeklin.



Če je prekinjeno napajanje naprave, simbol  izgine in s tem izgine tudi informacija o pregretju. Še vedno pa obstaja možnost, da se opečete. Temu se lahko izognete tako, da ste v bližini kuhalne plošče vedno pazljivi.

DETEKCIJA TEMPERATURE

Če se iz kakršnega koli razloga temperatura na katerikoli kuhalni coni približa presežku varne stopnje temperature, se bo kuhalna cona samodejno preklonila na nižjo raven temperature. Po končani uporabi kuhalne plošče bo hladilni ventilator deloval še 1 minuto.

Preden začnete

ZAČETNO ČIŠČENJE

Obrišite steklo-keramično površino z vlažno krpo in ustreznim čistilom.



Ne uporabljajte jedkih ali abrazivnih čistil. S tem lahko poškodujete kuhalno površino.



Uporaba kuhalne plošče

POSODA ZA INDUKCIJSKO KUHANJE

Indukcijska kuhalna plošča se lahko vklopi, ko je na kuhalno cono postavljena primerna posoda z magnetnim dnom. Uporabite lahko naslednjo primerno posodo:

Material za posodo

Material za posodo	Primeren
Jeklo, emajlirano jeklo	Da
Lito železo	Da
Nerjaveče jeklo	Če je s strani proizvajalca ustrezno označeno
Aluminij, Baker, Medenina	Ne
Steklo, Keramika, Porcelan	Ne

-  Posoda, primerna za uporabo na indukcijskih kuhalnih ploščah, je zmeraj ustrezno označena s strani proizvajalca.
-  Nekatere posode lahko tekom kuhanja na indukcijski kuhalni plošči povzročajo določen hrup. Ta hrup ne pomeni okvare naprave in nikakor ne vpliva na delovanje naprave.

TEST USTREZNOSTI

Posoda je primerna za uporabo na indukcijski kuhalni plošči, če se magnet drži dna posode in je posoda primerno označena s strani proizvajalca.

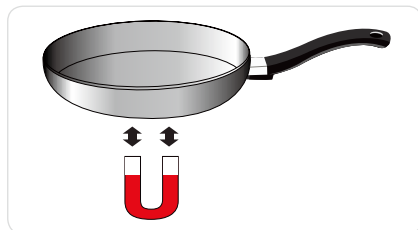

VELIKOST LONCEV/PREMER POSODE

Indukcijske kahalne cone se samodejno prilagodijo premeru posode. Vseeno pa mora imeti magnetni del dna posode določen minimalni premer, odvisno od premera kahalne cone.

Premer kahalne cone	Minimalni premer dna posode
220 mm	140 mm
140 mm	120 mm

DELOVNI ZVOKI

Ki jih lahko slišite.

- Pokajoči zvoki: posoda je izdelana iz različnih materialov.
- Žvižgajoči zvoki: uporabljate vsaj dve kahalni coni naenkrat in posoda je izdelana iz različnih materialov.
- Brenčeči zvoki: kahalne cone delujejo na najvišji stopnji segrevanja.
- Tleskajoči zvoki: prihaja do preklopa elektrike.
- Sikajoči zvoki in brnenje: delovanje ventilatorja.

Pojav zvoka je normalen in ne pomeni, da je naprava v okvari.

UPORABA PRIMERNE POSODE

Boljša posoda prinaša boljše rezultate.

- Dobro posodo prepoznate po osnovah. Dno naj bo debelo in karseda ravno.
- Pri nakupu nove posode bodite zelo pozorni na premer dna posode. Proizvajalci pogosto navedejo samo premer zgornjega roba posode.
- Nikoli ne uporabljajte posode s poškodovanim dnom in posode z grobimi ali zbrušenimi robovi. Z uporabo takšne posode lahko povzročite trajne poškodbe kuhalnih površin.
- Posode so, ko so hladne, praviloma rahlo izbočene navznoter. Nikoli ne smejo biti izbočene navzven.
- Če želite uporabiti poseben tip posode, kot je naprimer ponev za dušenje ali vok, pozorno preberite navodila proizvajalca posode.

Nasveti za varčevanje z energijo

 Z upoštevanjem spodaj navedenih točk lahko prihranite dragoceno energijo.

- Vedno najprej namestite posodo na kuhalno ploščo, preden vklopite kuhalno cono.
- Umazane kuhalne površine in umazana posoda povečajo porabo energije.
- Če je mogoče, postavite pokrov na posodo tako, da bo ta v celoti prekril posodo.
- Izklopite kuhalne cone pred koncem kuhanja, da preostanek toplote izkoristite za ohranjanje hrane tople ali za odmrzovanje.

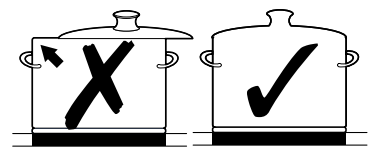
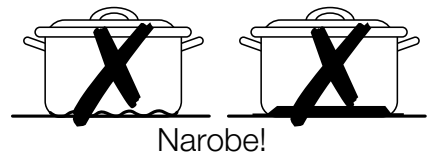

UPORABA SENZORJEV NA DOTIK

Za vzpostavitev delovanja senzorjev na dotik se dotaknite zelene senzorne plošče s konico prsta in počakajte vse dokler dotični zaslon ne zasveti ali dokler ne aktivirate zelenih funkcij.

Poskrbite da se dotikate samo enega senzorja, ko uporabljate napravo. Če ne pritisnete previdno na en sam senzor, lahko nehote vklopite tudi sosednjega.

VKLOP NAPRAVE

1. Pritisnite na **On/Off** ① senzor za približno 1 sekundo.

2. Prikaže se digitalni zaslon .

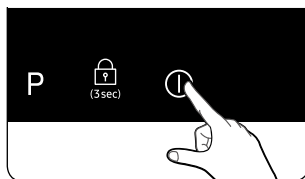

 Ko je bil **On/Off** ① kontrolni senzor aktiviran, morate v roku 1 minute izbrati želeno nastavitev segrevanja. V nasprotnem primeru se naprava zaradi varnostnih razlogov samodejno izklopi.

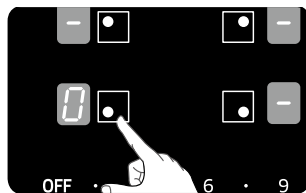

IZBIRA CONE ZA KUHANJE IN NASTAVITEV TEMPERATURE/ TOPLOTE

1. Za izbiro kuhalne cone se dotaknite ključa pri izbrani kuhalni coni.



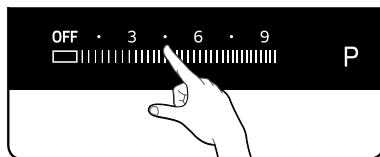

2. Za nastavitev in prilagoditev moči gretja se dotaknite **izbirnih stikal za nastavitev toplote**





-  Če naenkrat pritisnete na več senzorjev oz. tipk in tako pustite dlje kot 10 sekund, se zasliši zvok in naprava se izklopi. Za ponastavitev pritisnite **On/Off**  kontrolni senzor.

IZKLOP NAPRAVE

Za popoln izkop naprave pritisnite na **On/Off**  kontrolni senzor.

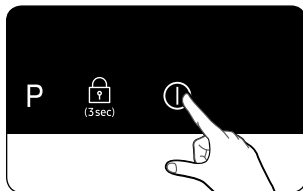
Držite **On/Off**  kontrolni senzor približno 1 sekundo.



-  Po izklopu ene kahalne cone ali celotne kahalne površine, se prisotnost preostanka toplote prikaže na digitalnem zaslonu pri vsaki kahalni coni v obliki  (za "vroče").

IZKLOP KUHALNE CONE

Za preklop na drugo kahalno cono, ponastavite nastavitve na  z uporabo kontrolnega senzorja **OFF** na nadzorni plošči.

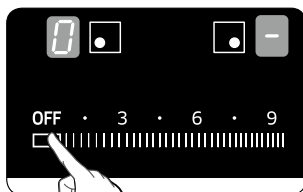

UPORABA OTROŠKE VARNOSTNE KLJUČAVNICE

Otroško varnostno ključavnico lahko uporabite za zaščito pred nenamernim vklopom kahalnih con in aktiviranjem kahalne površine.

Tudi nadzorna plošča, z izjemo **On/Off**  kontrolnega senzorja se lahko zaklene in s tem onemogoči nenamerno spreminjanje nastavitvev, do katerih lahko pride tudi pri čiščenju in brisanju nadzorne plošče.

Preklapljanje otroške varnostne ključavnice vklop / izklop

1. Pritisnite na **Lock control**  senzor za približno 3 sekunde. Znak za potrditev je zvočni signal.

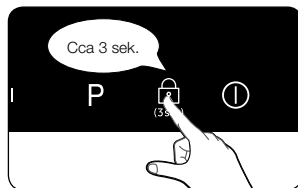

2.  se pojavi na zaslonih, kar naznanja, da je otroška varnostna ključavnica aktivirana.

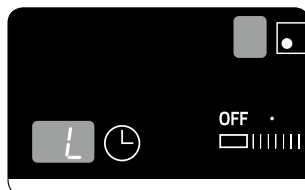

3. Za izključitev otroške varnostne ključavnice se dotaknite **Lock control**  senzorja ponovno za 3 sekunde. Znak za potrditev je zvočni signal.

TIMER

Obstajata dva načina, da uporabite časovnik oz. timer:

Uporaba timerja za varnostni izklop naprave:

Če je za kuhanje določen točen čas, definiran s timerjem, se bo kuhalna cona po tem časovnem obdobju sama izklopila. Ta funkcija se lahko uporablja za kuhanje na večih kuhalnih conah hkrati.

Uporaba timerja za odštevanje:

Odštevalnika časa ne morete uporabljati, če je kuhalna cona vklopljena.

Nastavitev timerja kot varnostnega izklopa naprave:

Kuhalna cona, za katero želite uporabiti funkcijo varnostnega izklopa, mora biti prižgana.

1. Dotik izbirnega kontrolnika grelne cone.

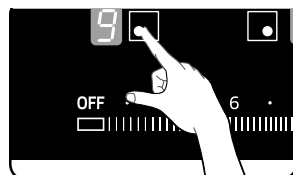

2. Ob dotiku senzorja, se na zaslonu timerja pojavi "10", in številka "1" utripa.

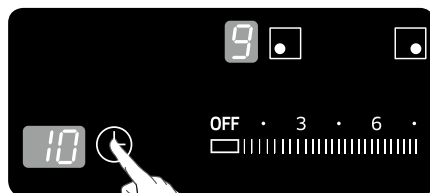

3. Nastavite čas z dotikom senzorja (lahko nastavite 10min, 20min, 90min)

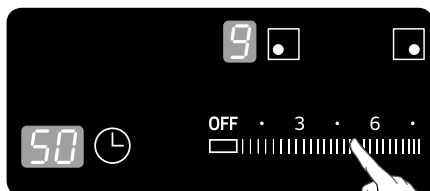



4. Ponovno pritisnite na "time control" senzor. Utripa "0".

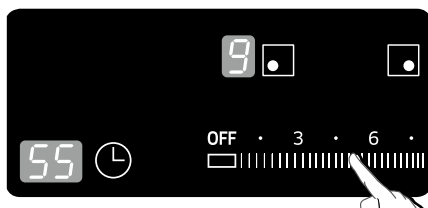

5. Nastavite čas z dotikom senzorja. (lahko nastavite 1 min, 2 min, 9 min.)



 Medtem na desni strani indikatorja utripa pika(.) simbol.

 Za preklic nastavitve timerja, nastavite čas na nič (0). Zaslon timerja bo pokazal "  ".

Odštevalnik časa

Če želite uporabiti odštevalnik časa, mora biti naprava vklopljena, a ni potrebno, da so kuhalne cone izbrane.

1. Pritisnite na **Timer control**  senzor.

 se pojavi na zaslonu timerja.

2. Nastavite zeleno časovno obdobje, z uporabo drsnika na kontrolnem senzorju. Odštevalna funkcija timerja je zdaj aktivirana in preostali čas je viden na zaslonu timerja. Če želite prilagoditi ali ponastaviti preostali čas, pritisnite na **Timer control**  senzor in spremenite nastavitve z uporabo drsnika na kontrolnem senzorju.

3. Alarm bo piskal 30 sekund po tem, ko bodo nastavitve timerja končane.

NADZOR OJAČITVE GRELNE MOČI

Power boost funkcija **P** omogoča dodatne grelne moči za vsako kuhalno cono (primer: ko želimo zavreti veliko količino vode).

Power boost funkcija je aktivirana za največ 5 minut za vsako kuhalno cono.

Po tem času se grelna moč oz. temperatura segrevanja povrne na normalno raven **0**.

 V določenih okoliščinah se Power boost funkcija lahko samodejno izključi, za zaščito notranjih elektronskih komponent kuhalne plošče.

UPRAVLJANJE ENERGIJE

Kuhalne cone razpolagajo z maksimalno razpoložljivo močjo segrevanja.

Če je ta moč presežena z vklopom Power Boost funkcije,

upravljanje napajanja samodejno zmanjša nastavitve segrevanja obeh podvojenih kuhalnih con.

- Leva stran: Št. 1 in Št. 2 sta podvojeni kuhalni coni.
- Desna stran: Št. 3 in Št. 4 sta podvojeni kuhalni coni.

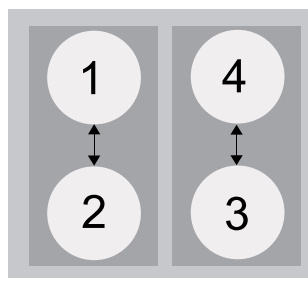

Indikator za to kuhalno cono se spreminja od nastavljene stopnje gretja oz. temperature do maksimalne stopnje gretja oz. temperature.



- Primer

Zadnja nastavitvev gretja na kuhalni coni (št. 3)	Nastavitev gretja podvojene kuhalne cone (št. 4)	
	Prvotna nastavitvev gretja	Samodejno spremenjena nastavitvev gretja
Power Boost	6 raven	2 raven

PREDLAGANE NASTAVITVE ZA KUHANJE DOLOČENIH ŽIVIL

Številke, prikazane v tabeli, so samo smernice. Nastavitve gretja, ki so potrebne za različne metode kuhanja, so odvisne od številnih spremenljivk, vključno s kakovostjo kuhinjskih pripomočkov, ki jih uporabljate, ter vrsto in količino hrane, ki jo kuhate.

Preklapljanje	Metoda kuhanja	Primeri uporabe
9/P	Segrevanje Praženje Cvrenje	Segrevanje večje količine tekočine, kuhanje rezancev, popečenje mesa, (glaziranje golaža, dušenje mesa)
7-8	Intenzivno pečenje	Steak, Srloin steak, krompirjeve polpete, klobasice
5-6	Cvrenje	Zrezki Jetra, Ribe, Polpete, Pečeno jajce, Palačinke,
3-4	Dušenje na pari	Dušenje in oparjenje majhnih količin zelenjave, vretje in kuhanje riža in mlečnih jedi
1-2	Taljenje	Taljenje masla, želatine, čokolade

-  Toplotne nastavitve, navedene v zgornji tabeli, so na voljo le kot smernice in reference.
-  Seveda boste nastavitve toplote morali spreminjati skladno z vrsto uporabljene posode in vrsto pripravljene hrane.

Čiščenje in nega

KUHALNA PLOŠČA



Čistila ne smejo priti v stik z ogreto steklo-keramično površino: Vsa čistilna sredstva je ob koncu čiščenja potrebno s kugalne površine temeljito odstraniti s čisto vodo. Ne uporabljajte agresivnih čistil, kot so spreji za čiščenje pečice ali žara, čistilnih blazinic, ali abrazivnih čistil za posodo.



Kuhhalno površino očistite po vsaki uporabi in sicer, ko je površina še topla. Tako boste tudi preprečili, da bi se razlita tekočina zažrla v površino. Odstranite vse obloge, vodne madeže in madeže olja ter vse obarvane madeže z uporabo specializiranih čistil za čiščenje in nego steklo-keramičnih površin.

Blaga umazanija

1. Obrišite steklo-keramično površino z vlažno krpo.
2. Obrišite do suhega s čisto krpo. S kugalne površine odstranite tudi vse ostanke čistila.
3. Enkrat tedensko s primernimi čistilnimi sredstvi temeljito očistite celotno steklo-keramično površino.
4. Namočite steklo-keramično površino z zadostno količino čiste vode in obrišite do suhega s čisto bombažno krpo.

Trdovratna umazanija

1. Za odstranitev ostankov hrane, ki je ostala na kugalni površini, uporabite strgalo za steklo.
 2. Strgalo za steklo postavite na kugalno površino pod kotom.
 3. S strganjem odstranite vso umazanijo.
-  Strgala za steklo in vsa čistila za steklo-keramične površine so na voljo pri pooblaščenih prodajalcih.

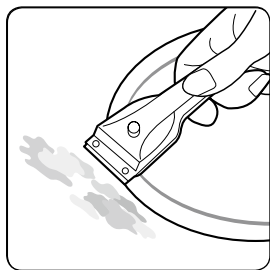

Problematična umazanija

1. V čim krajšem času in dokler je površina še vroča, s strgalom za steklo odstranite prežgan sladkor, stopljeno plastiko, aluminijasto folijo ali ostale problematične materiale.



Ker je kuhalna površina še vroča, bodite pazljivi; obstaja možnost, da se opečete.

2. Ko je kuhalna plošča ohlajena, jo očistite kot ponavadi.

Če je potrebno ponovno čiščenje problematičnih predelov, morate kuhavno površino ponovno segreti in ponoviti postopek.



Prask ali temnih madežev, ki jih povzročijo ostri robovi posode, žal ni mogoče odstraniti. Kljub temu le-te ne vplivajo na delovanje kuhalne plošče.

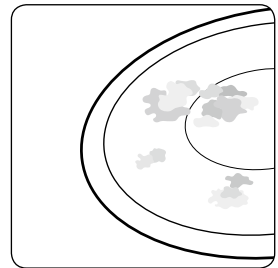

OKVIR KUHALNE PLOŠČE (OPCIJA)



Na okvir kuhalne plošče ne aplicirajte kisa, limoninega soka ali odstranjevalca madežev. Povzročili boste pojav temnih neodstranljivih madežev.

1. Okvir obrišite z vlažno krpo.
2. Posušene ostanke navlažite z mokro krpo. Obrišite do suhega.

V IZOGIB OKVARAM VAŠE NAPRAVE

- Kuhalne plošče nikoli ne uporabljajte za delovno površino ali površino za odlaganje.
- Če na kuhalni plošči ni posode ali je le-ta prazna, kuhalne cone ne vklaplajte.
- Keramično steklo je sicer zelo trdno in odporno na temperaturne spremembe, vendar pa ni nezlomljivo. Lahko ga poškodujete s trdim ali ostrim predmetom, ki vam pade na kuhavno površino.
- Posode ne postavljajte na okvir kuhalne plošče. Lahko povzročite praske in poškodbe.
- Na okvir kuhalne plošče ne aplicirajte kisa, limoninega soka ali odstranjevalca madežev. Povzročili boste pojav temnih neodstranljivih madežev.

- Če sladkor ali pripravek, ki vsebuje sladkor, pride v stik z vročo kupalno cono, in se stopi, ga je treba očistiti s kuhinjskim strgalom takoj, ko je mogoče oz. dokler je površina še vroča. Če pustite, da se v tem primeru kupalna površina ohladi, lahko to ob ponovnem čiščenju poškoduje površino.
- Vse predmete, ki se lahko stopijo; recimo plastika, aluminijeva folija ali ostala folija, hranite stran od steklo-keramične površine. Če katerakoli od tovrstnih substanc pride v stik s kupalno ploščo, jo nemudoma odstranite s strgalom.

Garancija in servis

POGOSTA VPRAŠANJA IN ODPRAVLJANJE TEŽAV

Posamezne okvare so lahko posledica manjših napak, ki jih lahko odpravite sami s pomočjo naslednjih navodil. Ne poskušajte sami izvajati nadaljnjih popravil, če odprava te dotične napake v teh navodilih ni opisana.



OPOMBA

Popravilo te naprave naj izvede usposobljen serviser. Nepravilno opravljeno popravilo lahko pomeni veliko tveganje za uporabnika naprave. Če vaša naprava potrebuje popravilo, se obrnite na najbližji servisni center.

Kaj naj naredim, če kuhalne cone ne delujejo?

Preverite naslednje možnosti:

- Varovalke v hišni električni napeljavi so nedotaknjene. Če sistem večkrat izvrže varovalko, se obrnite na najbližji servisni center.
- Aparat je pravilno vklopljen.
- Kontrolni indikatorji na nadzorni plošči so prižgani.
- Kuhalna cona je vklopljena.
- Kuhalne cone so nastavljene na želeno nastavitev gretja.

Kaj naj naredim, če se kuhalne cone ne vklopijo?

Preverite naslednje možnosti:

- Od takrat, ko ste vklopili On/Off stikalo in izbrali želeno stopnjo segrevanja je minila več kot 1 minuta (glejte poglavje "Vklop naprave").
- Nadzorna plošča je delno prekrita z vlažno krpo ali s tekočino.

Kaj naj naredim, če na zaslonu razen nenadoma izgine indikator za preostanek toplote?

To lahko povzroči ena od dveh možnosti:

- On/Off kontrolni senzor je bil po nesreči aktiviran.
- Nadzorna plošča je delno prekrita z vlažno krpo ali s tekočino.

Kaj naj naredim, če, potem, ko sem izklopil kuhalne cone, preostanek toplote ni prikazan na zaslonu?

Preverite naslednje možnosti:

- Kuhalna cona je bila uporabljena le kratek čas in se še ni segrela. Če je kuhalna cona vroča, se obrnite na najbližji servisni center.

Kaj naj naredim, če se kuhalne cone ne vklopijo ali ne izklopijo?

To je lahko posledica ene od naslednjih možnosti:

- Nadzorna plošča je delno prekrita z vlažno krpo ali tekočino.:
- Otroška varnostna ključavnica je aktivirana.

Kaj naj storim, če je zaslon osvetljen?

Preverite naslednje možnosti:

- Kuhalna plošča je pregreta zaradi neustreznega delovanja.
- Po tem, ko se je kuhalna plošča ohladila, pritisnite na "On/Off" kontrolni senzor in napravo ponastavite.

Kaj naj storim, če je zaslon osvetljen?

Preverite naslednje možnosti:

- Posoda je neprimerna ali premajhna ali pa na kuhalni coni ni posode.
- Če uporabljate primerno posodo, bo to sporočilo samodejno izginilo.

Kaj naj naredim, če hladilni ventilator deluje po tem, ko sem izklopil kuhalno ploščo?

Preverite naslednje možnosti:

- Po končani uporabi kuhalne plošče bo hladilni ventilator deloval še 1 minuto.

Če ste zahtevali servisno storitev zaradi napake v delovanju naprave, lahko zaradi obiska pooblaščenega serviserja za vas nastanejo tudi določeni stroški, četudi je naprava še v garanciji.

SERVIS

Preden pokličete na pomoč servisni center, prosimo, preberite poglavje "Odpravljanje težav".

Če še vedno potrebujete pomoč, sledite spodnjim navodilom.

Gre za tehnično napako?

Če je tako, se obrnite na vaš najbližji servisni center.

Vedno se vnaprej pripravite na diskusijo. To bo olajšalo proces diagnosticiranja težave in tako se boste tudi lažje odločili, če je obisk servisnega centra potreben.

Prosimo zapišite si naslednje informacije.

- V kakšni obliki se nahaja težava?
- V kakšnih okoliščinah se težave pojavijo?

Ko kličete, vedno navedite model in serijsko številko vaše naprave. Ti podatki so navedeni na napisni ploščici, kot sledi:

- Opis modela
- S/N oznaka (15 števk)

Priporočamo, da si informacije zabeležite zaradi lažjega sklicevanja.

Model: _____

Serijska številka: _____

Kdaj nastanejo dodatni stroški, četudi je naprava v garanciji?

- Če se smatra, da bi lahko odpravili težavo sami z uporabo ene izmed rešitev, navedenih v poglavju "Odpravljanje težav".
- Če mora pooblaščen servisier opraviti veliko klicev, ker mu niste predložili zadosti informacij, ali mora zaradi tega opraviti več poti in nabaviti ali vgraditi več nadomestnih delov. Priprava na vaš telefonski klic, kot je opisano zgoraj, vam bo prihranila stroške teh poti in klicev.

Tehnični podatki

TEHNIČNI PODATKI

NZ64M3707AK/OL

Dimenzije naprave	Širina	590 mm
	Globina	520 mm
	Višina	57 mm
Pult, dimenzije izreza	Širina	560 mm
	Globina	490 mm
Priključna napetost		220V- 240V/400V~50/60HZ
Največja dovoljena priključna moč		7,2 kW
Teža (NZ64M3707AK/OL)	Neto	10,6 kg
	Bruto	12,1 kg

TEHNIČNI PODATKI

KUHALNE CONE

Položaj	Premer	Moč
Zadaj levo	220 mm	2350W/ Ojačanje 2600W
Spredaj levo	140 mm	1250W/ Ojačanje 1500W
Spredaj desno	220 mm	2350W/ Ojačanje 2600W
Zadaj desno	140 mm	1250W/ Ojačanje 1500W

Opomba

Opomba

SAMSUNG

VPRAŠANJA IN KOMENTARJI

DRŽAVA	POKLIČITE	ALI NAS OBIŠČITE NA
BOSNA	055 233 999	www.samsung.com/support
BOLGARIJA	0800 111 31	www.samsung.com/bg/support
HRVAŠKA	062 - SAMSUNG (062-726-7864)	www.samsung.com/hr/support
ČEŠKA	800 - SAMSUNG (800-726786)	www.samsung.com/cz/support
MADŽARSKA	0680-SAMSUNG (0680-726-786) 0680-PREMIUM (0680-773-648)	www.samsung.com/hu/support
MAKEDONIJA	023 207 777	www.samsung.com/support
ČRNA GORA	020 405 888	www.samsung.com/support
POLJSKA	801-172-678* lub +48 22 607-93-33* Dedykowana infolinia do obsługi zapytań dotyczących telefonów komórkowych: 801-672-678* lub +48 22 607-93-33* * (koszt połączenia według taryfy operatora)	www.samsung.com/pl/support
ROMUNIJA	*0800 (apel in retea) 08008-726-78-64 (08008-SAMSUNG) Apel GRATUIT	www.samsung.com/ro/support
SRBIJA	011 321 6899	www.samsung.com/rs/support
SLOVAŠKA	0800-SAMSUNG (0800-726-786)	www.samsung.com/sk/support
LITVA	8-800-77777	www.samsung.com/lt.support
LATVIJA	8000-7267	www.samsung.com/lv/support
ESTONIJA	800-7267	www.samsung.com/ee/support
AVSTRUIA	0800-SAMSUNG (0800-7267864) [Only for Premium HA] 0800-366661 [Only for Dealers] 0810-112233	www.samsung.com/at/support
DANSKA	70 70 19 70	www.samsung.com/dk/support
FINSKA	030-6227 515	www.samsung.com/fi/support
FRANCIJA	01 48 63 00 00	www.samsung.com/fr/support
NEMČIJA	0 180 6 SAMSUNG bzw. 0 180 6 7267864* (* 0,20€/Min. aus dem dt. Festnetz, aus dem Mobilfunk max.0,60€/Min.)	www.samsung.com/de/support
ITALIJA	800-SAMSUNG(800.7267864)	www.samsung.com/it/support
CIPER	8009 4000 only from land line, toll free	www.samsung.com/gr/support
GRČIJA	80111-SAMSUNG (80111 726 7864) Only from land line (+30) 210 6897691 from mobile and land line	www.samsung.com/gr/support
LUKSEMBURG	2 61 03 710	www.samsung.com/be_fr/support
NIZOZEMSKA	088 90 90 100	www.samsung.com/nl/support
NORVEŠKA	815 56 480	www.samsung.com/no/support
PORTUGALSKA	808 20 7267	www.samsung.com/pt/support
ŠPANIJA	0034902172678 (HHP) 0034902167267	www.samsung.com/es/support
ŠVEDSKA	0771 726 7864 (0771-SAMSUNG)	www.samsung.com/se/support
VELIKA BRITANIJA	0330 SAMSUNG (7267864)	www.samsung.com/uk/support
IRSKA	0818 717100	www.samsung.com/ie/support
ŠVICA	0800 726 78 64 (0800-SAMSUNG)	www.samsung.com/ch/support (German) www.samsung.com/ch_dr/support (French)
BELGIJA	02-201-24-18	www.samsung.com/be/support (Butch) www.samsung.com/be_fr/support (French)